



Mini fridge

EN MINI FRIDGE
OPERATING INSTRUCTIONS
Original instructions

DE MINI-KÜHLSCHRANK
BEDIENUNGSANLEITUNG
Übersetzung der Originalanleitung

SV MINIKYLSKÅP
BRUKSANVISNING
Översättning av originalinstruktioner

FI MINIJÄÄKAAPPI
KÄYTTÖOHJE
Alkuperäisten ohjeiden käännös

NO MINIKJØLESKAP
BETJENINGSANVISNINGER
Oversettelse av originalinstruksjonene

FR MINI RÉFRIGÉRATEUR
INSTRUCTIONS D'UTILISATION
Traduction des instructions d'origine

PL MINI LODÓWKA
INSTRUKCJA OBSŁUGI
Przekład instrukcji oryginalnej

NL MINIKOELKAST
BEDIENINGSINSTRUCTIES
Vertaling van de originele instructies

Jula AB reserves the right to make changes to the product. Jula AB claims copyright on this documentation. It is not allowed to modify or alter this documentation in any way and the manual shall be printed and used as it is in relation to the product. For the latest version of operating instructions, refer to the Jula website.

Jula AB behält sich das Recht vor, Änderungen am Produkt vorzunehmen. Jula AB beansprucht die Urheberrechte an dieser Dokumentation. Es ist nicht zulässig, diese Dokumentation in irgendeiner Weise zu verändern oder umzugestalten. Die Anleitung muss gedruckt und so verwendet werden, wie sie in Bezug zum Produkt steht. Die aktuellste Version der Bedienungsanleitung finden Sie auf der Website von Jula.

Jula AB förbehåller sig rätten att göra ändringar på produkten. Jula AB innehar upphovsrätten till denna dokumentation. Det är inte tillåtet att modifiera eller ändra denna dokumentation på något sätt och bruksanvisningen ska skrivas ut och användas som den är i förhållande till produkten. Se Julas webbplats för den senaste versionen av bruksanvisningen.

Jula AB pidättää oikeuden tehdä tuotteeseen muutoksia. Jula AB:llä on tämän dokumentaation tekijänoikeus. Tätä dokumentaatiota ei saa muuttaa millään tavalla ja käyttöopas on tulostettava ja sitä on käytettävä sellaisena kuin se on tämän tuotteen kanssa. Käyttöohjeiden uusin versio löytyy Julan verkkosivustolta.

Jula AB forbeholder seg retten til å endre produktet. Jula AB innehar opphavsretten til denne dokumentasjonen. Det er ikke tillatt å modifisere eller endre denne dokumentasjonen på noen som helst måte, og håndboken skal trykkes og brukes som den er i forhold til produktet. For siste versjon av betjeningsanvisningene, se Julas nettsider.

Jula AB se réserve le droit d'apporter des modifications au produit. Jula AB revendique les droits d'auteur sur cette documentation. Il est interdit de modifier ou d'altérer cette documentation de quelque manière que ce soit et le manuel doit être imprimé et utilisé tel quel en relation avec le produit. Pour obtenir la dernière version des instructions d'utilisation, consultez le site Web de Jula.

Jula AB zastrzega sobie prawo do wprowadzania zmian w produkcie. Jula AB zastrzega sobie prawa autorskie do niniejszej dokumentacji. Dokumentacji nie wolno w żaden sposób modyfikować ani zmieniać, a instrukcję należy drukować i używać ją w odniesieniu do produktu w stanie niezmiennym. Najnowszą wersję instrukcji obsługi można znaleźć na stronie internetowej Jula.

Jula AB behoudt zich het recht voor om wijzigingen aan het product aan te brengen. Jula AB claimt het copyright op deze documentatie. Het is niet toegestaan om deze documentatie op welke manier dan ook te wijzigen of te veranderen. De handleiding moet worden afgedrukt en gebruikt zoals deze in relatie tot het product staat. Raadpleeg de Jula-website voor de laatste versie van de bedieningsinstructies.

WWW.JULA.COM

© JULA AB 2022-04-21

**JULA AB
BOX 363, 532 24 SKARA, SWEDEN**

1

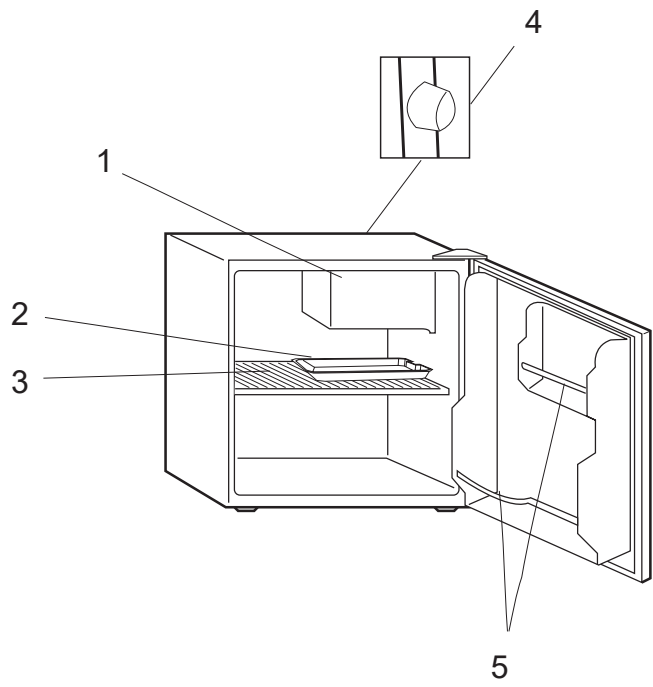

2

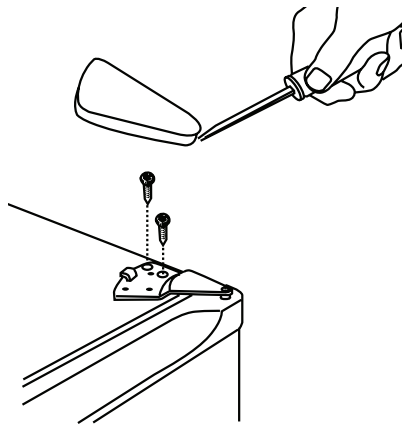

3

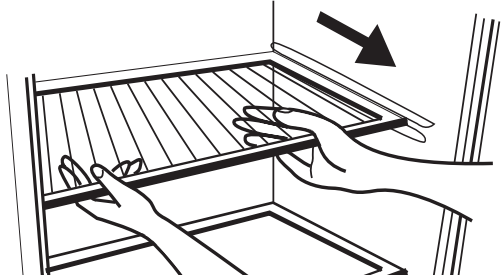

4

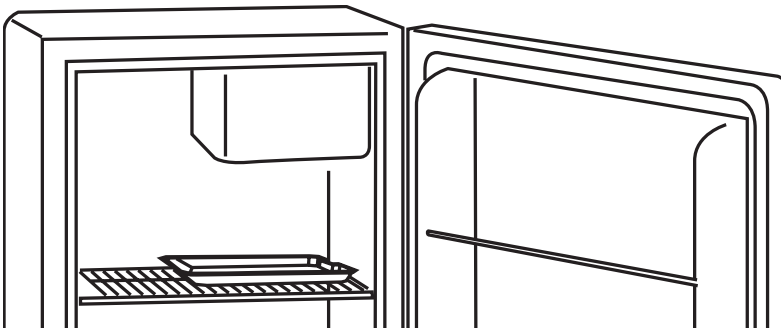

SÄKERHETSANVISNINGAR

- Förpackningsmaterial och uttjänt produkt ska avfallshanteras i enlighet med gällande regler.
- Använd inte produkten för något annat ändamål än det avsedda.
- Produkten är avsedd att användas i hushåll eller i till exempel personalrum, hotellrum och liknande miljöer.
- Om sladden eller stickproppen är skadad ska den bytas ut av behörig servicereverkstad för att undvika fara.
- Förvara inte explosiva eller antändliga ämnen eller föremål i produkten, som sprejflaskor med drivgas.
- Stäng av produkten, dra ut stickproppen och vänta tills produkten har svalnat helt före rengöring och/eller underhåll.
- Använd inte förlängningsladd, stickproppsadapter eller liknande.
- Dra ut stickproppen innan

eventuella tillbehör monteras.

- Produkten kan användas av personer från 8 år och av personer med nedsatt fysisk, sensorisk eller mental förmåga eller brist på erfarenhet eller kunskap om de har fått övervakning eller anvisningar gällande användning av produkten på säkert sätt och förstår föreliggande risker. Barn ska hållas under uppsikt så att de inte leker med produkten. Låt inte barn använda, rengöra eller underhålla produkten utan övervakning.

VARNING!

- **Brandrisk – antändliga material.**
- **Håll alltid ventilationsöppningarna rena.**
- **Använd aldrig andra föremål eller metoder än dem tillverkaren rekommenderar för att avfrostas produkten.**
- **Se till att köldmediekretsen inte skadas.**
- **Använd inte elektriska anordningar i produkten,**

om inte detta rekommenderas av tillverkaren.

- Dra sladden så att den inte blir överkörd, trampad eller klämd eller utgör en snubblingsrisk.
- Anslut inte produkten till grenuttag eller bärbar strömförsörjningsenhet.
- **FARA! Risk att barn blir instängda. Före skrotning, lyft av dörren. Låt hyllor sitta kvar, det gör det svårare för barn att klättra in.**

SYMBOLER

	Läs bruksanvisningen.
	Godkänd enligt gällande direktiv/förordningar.
	Kasserad produkt ska återvinnas enligt gällande bestämmelser.
	Varning! Brandrisk

TEKNISKA DATA

Märkspänning	220-240 V ~ 50 Hz
Volym kylskåp	46 L
Ljudnivå	43 dB
Energiklass	F
Vikt	14,2 kg
Mått	L44,5 x B46,5 x H49,8 cm

BESKRIVNING

1. Frysack
2. Dropptråg
3. Hylla, full bredd
4. Temperaturreglage (på baksidan, ej i bild)
5. 1 dörrhylla med full bredd och 1 dörrhylla med halv bredd

BILD 1

MONTERING

UPPACKNING

1. Avlägsna allt förpackningsmaterial, som skumgummiunderlägg och all tejp som håller fast tillbehör invändigt och utvändigt.
2. Kontrollera att förpackningsmaterial, tejp, klistermärken och papper avlägsnats innan kylskåpet startas.

PLACERINGSKRAV

- Lämna minst 19 mm fritt utrymme på vardera sidan, 50 mm bakom och 50 mm ovanför kylskåpet, för att säkerställa tillräcklig ventilation.
- Om kylskåpet placeras intill en fast vägg, lämna tillräckligt utrymme för dörren att öppnas.
- Placera kylskåpet på plant, stabilt underlag, skyddat från direkt solljus och på avstånd från värmekällor som radiatorer.
- Använd inte kylskåpet i oisolerade eller oppvärmda utrymmen. Kylskåpet är inte avsedd att användas vid omgivningstemperatur lägre än 10 °C.

ELANSLUTNING

- Kylskåpet får endast anslutas till korrekt jordat nätuttag.
- Ändra aldrig stickproppen på något sätt. Låt behörig elektriker installera ett jordat

nätuttag om stickproppen inte passar i nätuttaget.

- Anslut inte kylskåpet till ett nätuttag som kan göras spänningslöst med brytare eller liknande.
- Använd inte förlängningsladd – risk för överhettning.

JUSTERING AV DÖRR

1. Ta bort kåpan på det övre gångjärnet genom att bända försiktigt med en spårskruvmejsel under framkanten.
2. Lossa det övre gångjärnets skruvar med en kryssskruvmejsel.
3. Justera dörren eller lägg in en distans, om så behövs. Dra åt skruvarna.
4. Sätt tillbaka kåpan över det övre gångjärnet genom att passa in kåpans bakkant mot gångjärnets bakkant.

BILD 2

HANDHAVANDE

TEMPERATURINSTÄLLNING

Kylskåpet upprätthåller automatiskt den inställda temperaturen. Temperaturvredet har sju temperaturinställningar, där 1 är varmast och 7 är kallast. När temperaturvredet sätts till 0 är både kyldelen och frysfacket avstängda.

Första gången kylskåpet startas

1. Sätt temperaturvredet till 4 och vänta i 24 timmar.
2. Kontrollera temperaturen och justera inställningen, om så behövs.

OBS!

Om kylskåpet varit placerat horisontellt eller lutande, låt det stå upprätt minst 24 timmar innan stickproppen sätts i.

UTTAGNING/INSÄTTNING AV HYLLO

1. Lyft försiktigt upp hyllans kant och dra ut den.
2. Sätt i hyllan genom att försiktigt skjuta den på plats.

BILD 3

AVFROSTNING

1. Dra ut stickproppen, öppna dörren och ta ut alla livsmedel.
2. Placera ett uppsamlingskäril under frysfacket.

BILD 4

3. Sätt temperaturvredet till läge 0.
4. Placera en skål varmt vatten i produkten och låt dörren stå öppen (för snabbare avfrostning).
 - Under avfrostningen droppar vatten ned i uppsamlingskärilet. Var uppmärksam på att uppsamlingskärilet kan behöva tömmas under avfrostningen.

efter avfrostningen

1. Töm uppsamlingskärilet.
2. Torka rent produkten invändigt.
3. Ställ in önskad temperatur för produkten.
4. Lägg tillbaka livsmedlen.

UNDERHÅLL

RENGÖRING

VIKTIGT!

Dra ut stickproppen före rengöring.

- Rengör med en trasa fuktad med vatten och mildt rengöringsmedel. Använd inte slipande eller starka rengöringsmedel.
- Eftertorka med rent vatten och torka torrt med en mjuk trasa.
- Använd inte vax, starka rengöringsmedel, blekmedel eller rengöringsmedel som

innehåller petroleum på plast- eller gummidelar.

- Använd inte papper, fönsterputs eller slipande eller antändliga medel på platsdelar, det kan skada kylskåpet.

DÖRRTÄTNING

- Rengör dörrtätningen enligt anvisningarna för rengöring ca. var tredje månad, för bästa tätning.
- Applicera lite vaselin på tätningens gångjärnssida för att göra tätningen mjuk och säkerställa god tätning.

LÅNGVARIG AVSTÄLLNING

Följ anvisningarna nedan om kylskåpet inte ska användas på en längre tid.

1. Dra ut stickproppen.
2. Sätt temperaturvredet till läge 0.
3. Töm och avfropa kylskåpet och rengör den invändigt enligt anvisningarna.
4. Låt dörren stå på glänt för att undvika dålig lukt.

OBS!

Flytta eller transportera alltid kylskåpet stående upprätt.

FELSÖKNING

Kylskåpet fungerar inte

- Kontrollera att stickproppen är isatt.
- Kontrollera att temperaturvredet inte är i läge 0.
- Kontrollera att nätuttaget är spänningssatt. Kontrollera säkringen.

För hög livsmedelstemperatur

- Dörren öppnas ofta.
- Nyligen inlagda livsmedel har inte hunnit kylas/frysas.

- Kontrollera att dörrtätningen tätar korrekt.
- Ställ in lägre temperatur med temperaturvredet.

För låg livsmedelstemperatur

Ställ in högre temperatur och vänta några timmar tills temperaturen har anpassats.

Fukt i eller utanpå produkten

- Detta är normalt vid hög luftfuktighet.
- Dörren öppnas ofta eller står öppen länge.
- Kontrollera att dörrtätningen tätar korrekt.

Dålig lukt

- Produkten behöver rengöras invändigt.
- Felaktigt förpackade livsmedel avger lukt.

Dörren stängs inte korrekt

- Justera dörren.
- Kontrollera att inte livsmedelsförpackningar, hyllor, lådor eller liknande blockerar dörren.

SIKKERHETSANVISNINGER

- Emballasje og utrangert produkt skal kastes i henhold til gjeldende regler.
- Ikke bruk produktet til andre formål enn det er beregnet for.
- Produktet er beregnet til bruk i husholdninger, personalrom, hotellrom eller lignende steder.
- Hvis ledningen eller støpselet er skadet, må de byttes ut av et kvalifisert serviceverksted for å unngå fare.
- Ikke oppbevar eksplosive eller brennbare stoffer eller gjenstander i produktet, som sprayflasker med drivgass.
- Slå av produktet, trekk ut støpselet og vent til produktet har kjølt seg helt ned før rengjøring og/eller vedlikehold.
- Ikke bruk skjøteledninger, adaptere eller lignende.
- Trekk ut støpselet før du monterer eventuelt tilbehør.
- Produktet kan brukes av personer fra 8 år, av personer med nedsatt fysiske, sansemessige eller mentale

evner og personer med manglende erfaring og kunnskap dersom de holdes under oppsyn eller har fått instruksjoner for trygg bruk av produktet og forstår risikoene som foreligger. Barn skal holdes under oppsyn, slik at de ikke leker med produktet. Ikke la barn bruke, rengjøre eller vedlikeholde produktet uten tilsyn.

ADVARSEL!

- **Brannfare – antennelige materialer.**
- **Hold alltid ventilasjonsåpningene rene.**
- **Ikke bruk andre gjenstander eller metoder enn de som produsenten anbefaler for å avrime produktet.**
- **Pass på at kjølemiddelkretsen ikke skades.**
- **Ikke bruk elektrisk utstyr i produktet med mindre det anbefales av produsenten.**
- **Trekk ut ledningen slik at den ikke blir overkjørt, tråkket på eller klempt, eller utgjør en snublefare.**

- **Ikke koble produktet til et grenuttak eller en bærbar strømforsyningsenhet.**
- **FARE! Fare for at barn blir innestengt. Løft av døren før kassering. La hyller bli værende, det gjør det vanskeligere for barn å klatre inn.**

SYMBOLER

	Les bruksanvisningen.
	Godkjent i henhold til gjeldende direktiver/forskrifter.
	Kassert produkt skal gjenvinnnes i henhold til gjeldende forskrifter.
	Advarsel! Brannfare

TEKNISKE DATA

Nominell spenning	220-240 V ~ 50 Hz
Volum kjøleskap	46 l
Lydnivå	43 dB
Energiklasse	F
Vekt	14,2 kg
Mål	L44,5 x B46,5 x H49,8 cm

BESKRIVELSE

1. Fryseboks
2. Dryppfat
3. Hylle, full bredde
4. Temperaturregulering (på baksiden, ikke

avbildet)

5. 1 dørhylle med full bredde og 1 dørhylle med halv bredde

BILDE 1

MONTERING

OPPAKKING

1. Fjern all emballasje, som skumgummiunderlag og all teip som holder fast tilbehør innvendig og utvendig.
2. Kontroller at emballasje, teip, klistremerker og papir er fjernet før kjøleskapet startes.

PLASSERINGSKRAV

- La det være minst 19 mm klaring på hver side, 50 mm bak og 50 mm over kjøleskapet for å sikre tilstrekkelig ventilasjon.
- Hvis kjøleskapet plasseres inntil en fast vegg, må du la det være tilstrekkelig plass til at det er mulig å åpne døren.
- Plasser kjøleskapet på et flatt, stabilt underlag, beskyttet mot direkte sollys og på avstand fra varmekilder som radiatorer.
- Ikke bruk kjøleskapet på uisolerte eller uoppvarmede steder. Kjøleskapet er ikke beregnet til bruk ved omgivelsestemperaturer lavere enn 10 °C.

STRØMTILKOBLING

- Kjøleskapet skal kun kobles til jordet strømuttak.
- Foreta aldri endringer på støpselet. La en autorisert elektriker installere en jordet stikkontakt hvis støpselet ikke passer i stikkontakten.
- Ikke koble kjøleskapet til et strømuttak som kan gjøres spenningsløst med en bryter eller lignende.
- Ikke bruk skjøteledning – fare for

overoppheting.

JUSTERING AV DØR

1. Fjern dekselet på den øvre hengselen ved å bøye det forsiktig av med en flatskrutrekker under den fremre kanten.
2. Løsne den øvre hengselens skruer med en stjerneskrutrekker.
3. Juster døren eller legg inn et distansestykke ved behov. Stram skruene.
4. Sett dekselet tilbake over den øvre hengselen ved å innrette dekselets bakre kant mot hengselens bakkant.

BILDE 2

BRUK

TEMPERATURINNSTILLING

Kjøleskapet opprettholder automatisk den innstilte temperaturen. Temperaturbryteren har sju temperaturinnstillinger, hvor 1 er varmest og 7 er kaldest. Når temperaturinnstillingen settes til 0, er både kjøledelen og fryserommet slått av.

Første gangen kjøleskapet startes

1. Sett temperaturbryteren til 4 og vent i 24 timer.
2. Kontroller temperaturen og juster innstillingen etter behov.

MERK!

Hvis kjøleskapet har stått horisontalt eller på skrå, må du la det stå oppreist i minst 24 timer før du setter støpselet inn.

TA UT/SETTE INN HYLLE

1. Løft forsiktig opp hyllens kant og dra den ut.
2. Sett inn hyllen ved å skyve den forsiktig

på plass.

BILDE 3

AVRIMING

1. Trekk ut støpselet, åpne døren og ta ut alle matvarer.
2. Plasser et oppsamlingskar under fryserommet.

BILDE 4

3. Vri temperaturbryteren til posisjon 0.
4. Plasser en skål med varmt vann i produktet og la døren stå åpen (for raskere avriming).
 - Under avrimingen drypper det vann ned i oppsamlingsbeholderen. Vær oppmerksom på at du kanskje må tømme oppsamlingsbeholderen i løpet av avrimingen.

Etter avrimingen

1. Tøm oppsamlingsbeholderen.
2. Tørk produktet rent innvendig.
3. Still inn ønsket temperatur for produktet.
4. Legg matvarene tilbake.

VEDLIKEHOLD

RENGJØRING

VIKTIG!

Trekk ut støpselet før rengjøring.

- Rengjør med en klut fuktet med vann og mildt rengjøringsmiddel. Ikke bruk slipende eller sterke rengjøringsmidler.
- Eftertørk med rent vann og tørk tørt med en myk klut.
- Ikke bruk voks, sterke rengjøringsmidler, blekemidler eller rengjøringsmidler som inneholder petroleum på plast- eller gummideler.
- Ikke bruk papir, vinduspuss eller slipende

eller antennelige midler på plastdeler, det kan skade kjøleskapet.

DØRPAKNING

- Rengjør dørpakningen i henhold til anvisningene for rengjøring ca. hver tredje måned for best mulig tetthet.
- Påfør litt vaselin på pakningens hengselside for å gjøre pakningen myk og sikre god tetthet.

LANGVARIG PERIODE UTEN STRØM

Følg anvisningene under hvis kjøleskapet ikke skal brukes på lengre tid.

1. Trekk ut støpselet.
2. Vri temperaturbryteren til posisjon 0.
3. Tøm og avrim kjøleskapet og rengjør det innvendig i henhold til anvisningene.
4. La døren stå på gløtt for å unngå vond lukt.

MERK!

Kjøleskapet skal alltid flyttes og transporteres stående.

FEILSØKING

Kjøleskapet fungerer ikke

- Kontroller at støpselet er koblet til.
- Kontroller at temperaturbryteren ikke står på 0.
- Kontroller at stikkkontakten er spenningsatt. Kontroller sikringen.

For høy matvaretemperatur

- Døren åpnes ofte.
- Matvarer som er lagt inn nylig, har ikke rukket å kjølnes/fryse.
- Kontroller at dørpakningen tetter som den skal.
- Still inn lavere temperatur med

temperaturbryteren.

For høy matvaretemperatur

Still inn høyere temperatur og vent noen timer til temperaturen er tilpasset.

Fukt i eller utenpå produktet

- Dette er normalt ved høy luftfuktighet.
- Døren åpnes ofte eller står åpen lenge.
- Kontroller at dørpakningen tetter som den skal.

Vond lukt

- Produktet må rengjøres innvendig.
- Feil pakkede matvarer avgir lukt.

Døren lukkes ikke som den skal

- Juster døren.
- Kontroller at ikke matvareemballasje, hyller, skuffer eller lignende blokkerer døren.

ZASADY BEZPIECZEŃSTWA

- Opakowanie i zużyty produkt powinny zostać zutylicowane zgodnie z obowiązującymi zasadami.
- Nie używaj produktu do innych celów niż zgodne z przeznaczeniem.
- Produkt jest przeznaczony do użytku domowego lub w pomieszczeniach socjalnych, pokojach hotelowych i innych podobnych miejscach.
- Aby uniknąć zagrożenia, uszkodzony przewód lub wtyk powinien zostać wymieniony w autoryzowanym warsztacie serwisowym.
- Nie przechowuj substancji ani materiałów wybuchowych lub łatwopalnych, takich jak gaz napędowy w sprayu, wewnątrz produktu.
- Przed przystąpieniem do czyszczenia i/lub konserwacji wyłącz produkt, wyciągnij wtyk z gniazda i odczekaj do całkowitego ostygnięcia urządzenia.
- Nie używaj przedłużaczy, przejściówek itp.





- Przed montażem ewentualnych akcesoriów wyjmij wtyk z gniazda.
- Produktu mogą używać osoby w wieku powyżej ośmiu lat, osoby o obniżonej sprawności fizycznej lub psychicznej oraz osoby, które nie używały go wcześniej, o ile korzystają z niego pod nadzorem lub otrzymały wskazówki dotyczące jego bezpiecznej obsługi oraz rozumieją zachodzące ryzyko. Należy dopilnować, aby dzieci nie bawiły się produktem. Nie pozwalaj dzieciom używać, czyścić ani konserwować produktu bez nadzoru.

OSTRZEŻENIE!

- **Ryzyko pożaru – materiał łatwopalny.**
- **Zadbaj o czystość otworów wentylacyjnych.**
- **Do odmrożenia produktu nigdy nie używaj innych przedmiotów ani metod niż zalecane przez producenta.**
- **Dopilnuj, aby układ chłodniczy nie został uszkodzony.**

- **Nie używaj sprzętu elektrycznego wewnątrz produktu, jeśli nie jest on zalecany przez producenta.**
- **Poprowadź przewód w taki sposób, aby nie można było go przejechać, nadepnąć, ścisnąć ani się o niego potknąć.**
- **Nie podłączaj produktu do rozgałęźników ani przenośnych urządzeń zasilających.**
- **NIEBEZPIECZEŃSTWO! Ryzyko zamknięcia dziecka w środku. Przed zełmowaniem zdejmij drzwiczki. Półki zostaw, gdyż utrudnia to dzieciom wchodzenie do środka.**

SYMBOLE

	Przeczytaj instrukcję obsługi.
	Zatwierdzona zgodność z obowiązującymi dyrektywami/rozporządzeniami.
	Zużyty produkt oddaj do utylizacji, postępując zgodnie z obowiązującymi przepisami.
	Ostrzeżenie! Ryzyko pożaru

DANE TECHNICZNE

Napięcie znamionowe	220-240 V ~ 50 Hz
Pojemność lodówki	46 l
Poziom hałas	43 dB
Klasa energetyczna	F
Masa	14,2 kg
Wymiary	Dł. 44,5 x szer. 46,5 x wys. 49,8 cm

OPIS

1. *Komora zamrażalnika*
2. *Tacka ociekowa*
3. *Półka o pełnej szerokości*
4. *Regulator temperatury (z tyłu, niewidoczny na ilustracji)*
5. *1 półka drzwiowa o pełnej szerokości i 1 półka drzwiowa o połowie szerokości*

RYS. 1

MONTAŻ

ROZPAKOWYWANIE

1. Usuń całe opakowanie łącznie z podstawką z pianki i taśmą, która mocuje akcesoria wewnątrz i na zewnątrz.
2. Przed uruchomieniem lodówki upewnij się, że opakowanie, taśmy, naklejki i papier zostały w całości usunięte.

WYMAGANIA DOTYCZĄCE USTAWIENIA

- Pozostaw co najmniej 19 mm wolnej przestrzeni z każdej strony, 50 mm z tyłu i 50 mm nad lodówką, aby zapewnić wystarczającą wentylację.
- Jeśli lodówka zostanie umieszczona obok stałej ściany, pozostaw wystarczającą ilość miejsca na otwarcie drzwiczek.
- Ustaw lodówkę na płaskim, stabilnym podłożu, w miejscu zabezpieczonym przed bezpośrednim działaniem promieni słonecznych i w odpowiedniej odległości

od źródeł ciepła, np. grzejników.

- Nie używaj lodówki w nieizolowanych i nieogrzanych pomieszczeniach. Lodówka nie jest przeznaczona do użytku w temperaturze otoczenia poniżej 10°C.

PODŁĄCZANIE DO PRĄDU

- Lodówkę można podłączać wyłącznie do właściwie uziemionego gniazda sieciowego.
- Nigdy nie dokonuj żadnych zmian we wtyku. Jeżeli wtyk nie pasuje, zleć zainstalowanie uziemionego gniazda sieciowego uprawnionemu elektrykowi.
- Nie podłączaj lodówki do gniazda sieciowego, w którym napięcie można wyłączyć za pomocą przelącznika itp.
- Nie używaj przedłużacza ze względu na ryzyko przegrzania.

REGULACJA DRZWICZEK

1. Zdejmij obudowę z zawiasu górnego, ostrożnie podważając przednią krawędź za pomocą wkrętaka płaskiego.
2. Za pomocą wkrętaka krzyżakowego odkręć śruby zawiasu górnego.
3. Wyreguluj drzwiczki lub w razie potrzeby załóż element dystansowy. Dokręć śruby.
4. Załóż z powrotem obudowę na górny zawias, dopasowując tylną krawędź obudowy do tylnej krawędzi zawiasu.

RYS. 2

OBSŁUGA

REGULACJA TEMPERATURY

Lodówka w sposób automatyczny utrzymuje wybraną temperaturę. Pokrętko regulacji temperatury ma siedem ustawień, 1 oznacza najłabsze chłodzenie, a 7 najmocniejsze. Przekręcenie pokrętki do położenia 0 powoduje wyłączenie lodówki i komory zamrażalnika.

Pierwsze uruchomienie lodówki

1. Przekręć pokrętko temperatury do położenia 4 i odczekaj 24 godziny.
2. Sprawdź temperaturę i wyreguluj ją w razie potrzeby.

UWAGA!

Jeśli lodówka była ustawiona w pozycji poziomej lub pochylonej, po ustawieniu w pozycji pionowej odczekaj minimum 24 godziny przed włożeniem wtyku do gniazda.

WKŁADANIE/WYJMOWANIE PÓŁKI

1. Ostrożnie podnieś półkę za krawędź i wyciągnij ją.
2. Włóż półkę, wsuwając ją ostrożnie na miejsce.

RYS. 3

ROZMRAŻANIE

1. Wyciągnij wtyk z gniazda, otwórz drzwiczki i wyjmij wszystkie produkty spożywcze.
2. Umieść pojemnik zbiorczy pod komorą zamrażalnika.

RYS. 4

3. Przekręć pokrętko regulacji temperatury do położenia 0.
4. Umieść w produkcie miskę z gorącą wodą i zostaw otwarte drzwiczki (aby przyspieszyć odmrażanie).
 - Podczas odmrażania woda zbiera się w pojemniku zbiorczym. Zachowaj czujność, gdyż może być konieczne opróżnienie pojemnika podczas odmrażania.

Po zakończeniu rozmrażania

1. Opróżnij pojemnik zbiorczy.
2. Wytrzyj produkt wewnątrz do sucha.
3. Ustaw wybraną temperaturę.
4. Włóż z powrotem produkty spożywcze.

KONSERWACJA

CZYSZCZENIE

WAŻNE!

Przed przystąpieniem do czyszczenia wyjmij wtyk z gniazda.

- Czyść wilgotną szmatką i łagodnym środkiem czyszczącym. Nie używaj ściernych ani silnych środków czyszczących.
- Przemyj czystą wodą i wytrzyj do sucha miękką ściereczką.
- Do elementów z tworzywa lub gumy nie używaj wosku, silnych środków czyszczących, wybielaczy ani środków zawierających ropę naftową.
- Do elementów z tworzywa nie używaj papieru, płynu do mycia szyb ani ściernych lub łatwopalnych środków, gdyż może to uszkodzić lodówkę.

USZCZELKA DRZWICZEK

- Czyść uszczelkę drzwiczek zgodnie ze wskazówkami co ok. trzy miesiące, aby zapewnić trwałość właściwości uszczelniających.
- Nałóż cienką warstwę wazeliny na uszczelkę przy zawiasie, aby ją zmiękczyć i zapewnić dobre właściwości uszczelniające.

DŁUGOTRWALE WYŁĄCZANIE Z UŻYCIA

Stosuj się do poniższych zaleceń, jeśli lodówka nie będzie używana przez dłuższy czas.

1. Wyjmij wtyk z gniazda.
2. Przekręć pokrętło regulacji temperatury do położenia 0.
3. Opróżnij i rozmroź lodówkę oraz wyczyść ją od wewnątrz zgodnie z zaleceniami.
4. Zostaw uchylone drzwiczki, aby zapobiec powstaniu przykrego zapachu.

UWAGA!

Jeśli chcesz przenieść lub przetransportować lodówkę, rób to zawsze w pozycji pionowej.

WYKRYWANIE USTEREK

Lodówka nie działa

- Upewnij się, że wtyk jest włożony do gniazda.
- Upewnij się, że pokrętło regulacji temperatury jest w położeniu 0.
- Sprawdź, czy gniazdo jest pod napięciem. Sprawdź bezpiecznik.

Zbyt wysoka temperatura produktów spożywczych

- Drzwiczki są często otwierane.
- Produkty włożone niedawno nie zdążyły się jeszcze ochłodzić/zmrozić.
- Sprawdź, czy uszczelka drzwi działa prawidłowo.
- Ustaw niższą temperaturę za pomocą pokrętła regulacji temperatury.

Zbyt niska temperatura produktów spożywczych

Ustaw wyższą temperaturę i odczekaj kilka godzin, aż temperatura osiągnie wybrany poziom.

Produkty robią się wilgotne lub pokrywa je wilgoć

- Jest to normalne zjawisko w przypadku wysokiej wilgotności powietrza.
- Drzwiczki są często otwierane lub długo znajdują się w położeniu otwartym.
- Sprawdź, czy uszczelka drzwi działa prawidłowo.

Nieprzyjemny zapach

- Produkt wymaga czyszczenia wewnątrz.
- Żle zapakowane produkty wydzielają zapach.

Drzwiczki nie zamykają się prawidłowo

- Wyreguluj drzwiczki.
- Upewnij się, że opakowania produktów spożywczych, półki, szuflady itp. nie blokują drzwiczek.

SAFETY INSTRUCTIONS

- Packaging materials and products that have reached the end of their useful life must be recycled in accordance with local regulations.
- Do not use the product for any other purpose than the one it is intended to be used for.
- The product is intended for household use, or for use in staff rooms, hotel rooms or other similar places.
- If the power cord or plug are damaged they must be replaced by an authorised service center to ensure safe use.
- Do not store explosive or flammable substances in the product, such as spray cans with propellant gas.
- Switch off the product, pull out the plug, and wait until the product has completely cooled before cleaning and/or maintenance.
- Do not use an extension cord or plug adapter, or the equivalent.

- Pull out the plug before fitting accessories.
- This product can be used by children from 8 years and upwards and by persons with physical, sensorial or mental disabilities, or persons who lack experience or knowledge, if they are supervised or receive instructions concerning the safe use of the product and understand the risks involved. Keep children under supervision to make sure they do not play with the product. Do not allow children to use, clean or maintain the product without supervision.

WARNING!

- **Fire risk – flammable material.**
- **Always keep the ventilation openings clean.**
- **Never use other objects or methods than those recommended by the manufacturer to defrost the product.**

- **Make sure that the refrigerant circuit is not damaged.**
- **Do not use electrical devices in the product, unless recommended by the manufacturer.**
- **Route the power cord so that it cannot be driven over, trod on or pinched, or tripped over.**
- **Do not connect the product to a power strip or portable power supply unit.**
- **DANGER: Risk of child getting trapped. Before discarding, lift off the door. Leave the shelves in place, this makes it more difficult for children to climb in.**

SYMBOLS

	Read the instructions.
	Approved in accordance with the relevant directives.
	Recycle discarded product in accordance with local regulations.
	Warning! Fire risk

TECHNICAL DATA

Rated voltage	220-240 V ~ 50 Hz
Volume fridge	46 L
Noise level	43 dB
Energy class	F
Weight	14.2 kg
Size	L44.5 x W46.5 x H49.8 cm

DESCRIPTION

1. *Freezer*
2. *Drip tray*
3. *Shelf, full width*
4. *Temperature control (on back, not shown)*
5. *1 door shelf with full width and 1 door shelf with half width*

FIG. 1

INSTALLATION

UNPACKING

1. Remove all packaging material, such as foam rubber and tape holding accessories inside and outside.
2. Check that packaging material, tape, stickers and paper are removed before starting the fridge.

POSITIONING

- Leave at least 19 mm of free space on each side, 50 mm behind and 50 mm above the fridge, to ensure adequate ventilation.
- If the fridge is placed adjacent to a wall, leave enough space to open the door.
- Place the fridge on a level, firm surface, protected from direct sunlight and away from sources of heat such as radiators.
- Do not use the fridge in uninsulated or unheated rooms. The fridge is not intended to be used in ambient

temperatures less than 10°C.

ELECTRICAL CONNECTION

- The fridge must only be connected to a correctly earthed power point.
- Never modify the plug in any way. Allow an authorised electrician to install an earthed power point if the plug does not fit in the power point.
- Do not connect the fridge to a power point that can be switched off.
- Do not use an extension cord – risk of overheating.

ADJUSTING THE DOOR

1. Take the cap off the top hinge by carefully bending it with a screwdriver under the front edge.
2. Unscrew the screws on the hinge.
3. Adjust the door, or use a spacer if necessary. Tighten the screws.
4. Replace the cap on the hinge by aligning the back edge of the cap to the back edge of the hinge.

FIG. 2

USE

TEMPERATURE

The fridge automatically maintains the set temperature. The temperature dial has seven temperature settings, where 1 is the warmest and 7 the coldest. When the temperature dial is set to 0 both the fridge part and freezer compartment are switched off.

First time the fridge is switched on

1. Set the temperature dial to 4 and wait 24 hours.
2. Check the temperature, and adjust the

setting if necessary.

NOTE:

If the fridge has been horizontal or tilted, stand it upright for at least 24 hours before plugging it in.

REMOVING/INSERTING THE SHELF

1. Carefully lift up the edge of the shelf and pull it out.
2. Put the shelf in by carefully pushing it in place.

FIG. 3

DEFROSTING

1. Pull out the plug, open the door, and take out all the food.
2. Place a container under the freezer compartment.

FIG. 4

3. Set the temperature dial to 0.
4. Put a bowl of hot water in the product and leave the door open (for quicker defrosting).
 - Water drips into the container during defrosting. The container may need to be emptied during the defrosting.

After defrosting

1. Empty the container.
2. Wipe clean the inside of the product.
3. Set the required temperature.
4. Replace the food.

MAINTENANCE

CLEANING

IMPORTANT:

Pull out the plug before cleaning.

- Clean with a cloth moistened with water

and a mild detergent. Do not use abrasive or strong detergents.

- Wipe clean with a damp cloth and then wipe dry with a soft cloth.
- Do not use wax, strong detergent, bleach or detergent that contains petroleum on plastic or rubber parts.
- Do not use paper, window cleaner, abrasive or flammable detergent on plastic parts, this can damage the fridge.

DOOR SEAL

- Clean the door seal about every three months according to the instructions.
- Apply a little Vaseline on the hinge side of the seal to keep the seal soft and ensure good sealing.

LONG-TERM STORAGE

Follow the instructions below if the fridge is not going to be used for a long time.

1. Pull out the plug.
2. Set the temperature dial to 0.
3. Empty and defrost the fridge and clean the inside according to the instructions.
4. Leave the door ajar to prevent it smelling.

NOTE:

Always move and transport the fridge upright.

TROUBLESHOOTING

The fridge is not working

- Check that the plug is plugged in.
- Check that the temperature dial is in the 0 position.
- Check that the power point is supplied with voltage. Check the fuse.

Temperature too high

- The door is opened frequently.
- Newly inserted food has not managed to cool/freeze.
- Check that door seal is sealing correctly.
- Set a lower temperature with the temperature dial.

Temperature too low

Set a higher temperature and wait a few hours until the temperature has adjusted.

Moisture in or on the outside of the product

- This is normal with high relative humidity.
- The door is opened or left open frequently.
- Check that door seal is sealing correctly.

Bad smell

- The product needs to be cleaned inside.
- Incorrectly packed food can smell.

The door does not close properly

- Adjust the door.
- Check that packed food, shelves, drawers etc. are not blocking the door.

SICHERHEITSHINWEISE

- Verpackungsmaterialien und Altprodukte müssen in Übereinstimmung mit den geltenden Vorschriften entsorgt werden.
- Das Produkt darf nur für den vorgesehenen Zweck verwendet werden.
- Das Produkt ist für den Einsatz in Haushalten oder beispielsweise in Personalzimmern, Hotelzimmern und ähnlichen Umgebungen vorgesehen.
- Ist das Kabel oder der Stecker beschädigt, muss das entsprechende Teil zur Gefahrenvermeidung von einer qualifizierten Servicewerkstatt ausgetauscht werden.
- Keine explosiven oder brennbaren Stoffe oder Gegenstände, wie z. B. Treibgasflaschen, im Produkt aufbewahren.
- Vor Reinigung und Pflege Produkt abschalten, Stecker ziehen und Produkt vollkommen abkühlen lassen.

- Verwenden Sie kein Verlängerungskabel, keinen Steckeradapter oder ähnliches.
- Vor der Installation von möglichem Zubehör den Stecker abziehen.
- Das Produkt kann von Personen ab 8 Jahren sowie von Personen mit körperlichen, sensorischen oder geistigen Beeinträchtigungen oder mangelnder Erfahrung und Kenntnis verwendet werden, wenn sie beaufsichtigt werden oder Anweisungen zur sicheren Verwendung des Produkts erhalten haben und die damit verbundenen Risiken verstehen. Kinder beaufsichtigen, um sicherzustellen, dass sie nicht mit dem Produkt spielen. Kinder dürfen das Produkt nicht unbeaufsichtigt benutzen, reinigen oder warten.

WARNUNG!

- **Feuergefahr – entzündliches Material.**

- Die Ventilationsöffnungen müssen immer sauber sein.
- Stets ausschließlich die vom Hersteller empfohlenen Gegenstände oder Verfahren zum Enteisen des Produkts verwenden.
- Darauf achten, dass der Kältemittelkreis nicht beschädigt wird.
- Keine elektrischen Geräte im Produkt verwenden, es sei denn, dies wird vom Hersteller empfohlen.
- Das Kabel so verlegen, dass es nicht überfahren wird, niemand darauf tritt und, es nicht gequetscht wird oder eine Stolpergefahr darstellt.
- Das Produkt nicht an eine Mehrfachsteckdose oder an ein tragbares Netzgerät anschließen.
- **GEFAHR!** Es besteht die Gefahr, dass Kinder eingeschlossen werden. Vor dem Verschrotten die Tür abnehmen. Die Regale im Gerät belassen, dies macht es für Kinder schwieriger, hineinzuklettern.

SYMBOLE

	Die Bedienungsanleitung lesen.
	Zulassung gemäß den geltenden Richtlinien/Verordnungen.
	Das Altprodukt ist gemäß den geltenden Bestimmungen dem Recycling zuzuführen.
	Warnung! Brandgefahr

TECHNISCHE DATEN

Nennspannung	220-240 V ~ 50 Hz
Volumen des Kühlschranks	46 l
Geräuschpegel	43 dB
Energieeffizienzklasse	F
Gewicht	14,2 kg
Maße	L 44,5 x B 46,5 x H 49,8 cm

BESCHREIBUNG

1. Gefrierfach
2. Tropfschale
3. Einlegeboden, volle Breite
4. Temperaturregelung (Rückseite, nicht abgebildet)
5. 1 Türablage in voller Breite und 1 Türablage in halber Breite

ABB. 1

MONTAGE

AUSPACKEN

1. Entfernen Sie alle Verpackungsmaterialien, wie Schaumstoffpolster und Klebeband, mit denen Zubehör innen und außen befestigt ist.
2. Stellen Sie vor dem Starten des Kühlschranks sicher, dass

Verpackungsmaterial, Klebeband, Aufkleber und Papier entfernt wurden.

PLATZIERUNGSANFORDERUNGEN

- Mindestens 19 mm Freiraum auf beiden Seiten, 50 mm hinter und 50 mm über dem Kühlschrank, lassen, um eine ausreichende Belüftung zu gewährleisten.
- Wenn der Kühlschrank an einer festen Wand aufgestellt wird, genügend Platz zum Öffnen der Tür lassen.
- Stellen Sie den Kühlschrank auf eine flache, stabile Oberfläche, die vor direkter Sonneneinstrahlung und vor Wärmequellen wie Heizkörpern geschützt ist.
- Verwenden Sie das Gerät nicht in nicht isolierten oder unbeheizten Bereichen. Der Kühlschrank ist nicht für den Einsatz bei Umgebungstemperaturen unter 10 Grad geeignet

ELEKTRISCHE ANSCHLÜSSE

- Der Kühlschrank darf nur an eine ordnungsgemäß geerdete Steckdose angeschlossen werden.
- Der Stecker darf unter keinen Umständen modifiziert werden. Von einer Elektrofachkraft eine geerdete Steckdose installieren lassen, falls der Stecker nicht in die vorhandene Steckdose passt.
- Schließen Sie den Kühlschrank nicht an eine Steckdose an, die über einen Schalter oder ähnliches stromlos geschaltet werden kann.
- Verwenden Sie kein Verlängerungskabel – Überhitzungsgefahr.

EINSTELLUNG DER TÜR

1. Entfernen Sie die Abdeckung des oberen Scharniers, indem Sie mit einem Schlitzschraubendreher vorsichtig unter der Vorderkante abhebeln.
2. Lösen Sie die oberen Scharnierschrauben mit einem Kreuzschlitzschraubendreher.

3. Stellen Sie die Tür ein oder fügen Sie bei Bedarf ein Distanzstück hinzu. Ziehen Sie die Schrauben fest.
4. Bringen Sie die Abdeckung über dem oberen Scharnier wieder an, indem Sie die Hinterkante der Abdeckung an der Hinterkante des Scharniers ausrichten.

ABB. 2

BEDIENUNG

TEMPERATURREGELUNG

Der Kühlschrank behält automatisch die eingestellte Temperatur bei. Der Temperaturregler hat sieben Temperatureinstellungen, wobei 1 die wärmste und 7 die kälteste ist. Wenn der Temperaturregler auf 0 eingestellt ist, werden sowohl das Kühlfach als auch das Gefrierfach ausgeschaltet.

Erster Start des Kühlschranks

1. Stellen Sie den Temperaturregler auf 4 und warten Sie 24 Stunden.
2. Überprüfen Sie die Temperatur, und passen Sie die Einstellung ggf. an.

ACHTUNG!

Wenn das Gerät waagrecht oder geneigt aufgestellt wurde, lassen Sie es vor dem Einstecken des Netzsteckers mindestens 24 Stunden aufrecht stehen

ENTFERNEN/EINSETZEN DER ABLAGEN

1. Heben Sie die Kante der Ablage vorsichtig an und ziehen Sie sie heraus.
2. Schieben Sie die Ablage vorsichtig in die richtige Position.

ABB. 3

ABTAUEN

1. Den Stecker abziehen, die Tür öffnen und

alle Lebensmittel herausnehmen.

2. Stellen Sie ein Auffanggefäß unter das Gefrierfach.

ABB. 4

3. Stellen Sie das Temperaturread auf die Position 0.
4. Stellen Sie eine Schüssel mit heißem Wasser in das Produkt und lassen Sie die Tür offen (für ein schnelleres Abtauen).
 - Während des Abtauens tropft Wasser in den Auffangbehälter. Beachten Sie, dass der Auffangbehälter während des Abtauens geleert werden muss.

Nach dem Abtauen

1. Leeren Sie den Auffangbehälter.
2. Wischen Sie die Innenseite des Geräts sauber.
3. Stellen Sie die gewünschte Temperatur für das Produkt ein.
4. Legen Sie die Lebensmittel wieder hinein.

PFLEGE

REINIGUNG

WICHTIG!

Vor dem Reinigen den Stecker ziehen.

- Mit einem mit Wasser und einem mit mildem Reinigungsmittel angefeuchteten Tuch reinigen. Keine abrasiven oder starken Reinigungsmittel verwenden.
- Nur mit sauberem Wasser auswischen und mit einem weichen Tuch trocken wischen.
- An Kunststoff- oder Gummiteilen kein Wachs, keine starken Reinigungsmittel, Bleichmittel oder erdöhlhaltigen Reinigungsmittel verwenden.
- Keinen Papier, Fensterreiniger oder Scheuermittel bzw. brennbaren Stoffe an den Aufbewahrungselementen im

Kühlschrank verwenden, da dies den Kühlschrank beschädigen kann.

TÜRDICHTUNG

- Reinigen Sie die Türdichtung gemäß den Reinigungsanweisungen etwa alle drei Monate, um sie möglichst dicht zu halten.
- Auf die Scharnierseite der Dichtung etwas Vaseline auftragen, um die Dichtung weich zu machen und eine gute Abdichtung zu gewährleisten.

ABSCHALTUNG FÜR EINE LÄNGERE ZEIT

Wenn der Kühlschrank längere Zeit nicht verwendet werden soll, die folgenden Anweisungen befolgen.

1. Netzstecker ziehen.
2. Stellen Sie das Temperaturread auf die Position 0.
3. Den Kühlschrank leeren, abtauen und von innen gemäß den Anweisungen reinigen.
4. Die Tür offen stehen lassen, um schlechte Gerüche zu vermeiden.

ACHTUNG!

Bewegen oder transportieren Sie den Kühlschrank stets aufrecht.

FEHLERSUCHE

Der Kühlschrank funktioniert nicht

- Sicherstellen, dass der Stecker angeschlossen ist.
- Prüfen Sie, ob sich das Temperaturread in der Position 0 befindet.
- Sicherstellen, dass die Steckdose stromführend ist. Die Sicherung prüfen.

Die Temperatur der Lebensmittel ist zu hoch

- Die Tür öffnet sich häufig.

- Neu hinzugefügte Lebensmittel wurden nicht gekühlt/gefroren.
- Überprüfen Sie, ob die Türdichtung richtig abgedichtet ist.
- Stellen Sie die Temperatur mit dem Temperaturregler auf eine niedrigere Einstellung ein.

Die Temperatur der Lebensmittel ist zu niedrig

Stellen Sie die Temperatur höher ein und warten Sie einige Stunden, bis sich die Temperatur eingestellt hat.

Feuchtigkeit innerhalb oder außerhalb des Produkts

- Dies ist bei hoher Luftfeuchtigkeit normal.
- Die Tür öffnet sich häufig oder bleibt lange offen.
- Überprüfen Sie, ob die Türdichtung richtig abgedichtet ist.

Schlechte Gerüche

- Das Produkt muss innen gereinigt werden.
- Falsch verpackte Lebensmittel erzeugen Gerüche.

Die Tür schließt nicht richtig

- Die Tür einstellen.
- Vergewissern Sie sich, dass Lebensmittelverpackungen, Ablagen, Schubladen usw. die Tür nicht blockieren.

TURVALLISUUSOHJEET

- Pakkausmateriaalit ja käytetty tuote on hävitettävä voimassa olevien määräysten mukaisesti.
- Älä käytä tuotetta mihinkään muuhun kuin sen suunniteltuun käyttötarkoitukseen.
- Tuote on tarkoitettu käytettäväksi kotitalouksissa tai esimerkiksi henkilöstötiloissa, hotellihuoneissa ja vastaavissa ympäristöissä.
- Jos johto tai pistotulppa on vaurioitunut, valtuutetun huoltoliikkeen on vaihdettava se vaaran välttämiseksi.
- Älä säilytä tuotteessa räjähtäviä tai syttyviä aineita tai esineitä, kuten ponneainepulloja.
- Kytke tuote pois päältä, vedä pistotulppa pistorasiasta ja odota, että tuote on jäähtynyt kokonaan ennen puhdistusta ja/tai huoltoa.
- Älä käytä jatkojohtoja, pistotulppasovittimia tai vastaavia.

- Irrota pistotulppa ennen tarvikkeiden asentamista.
- Tätä tuotetta voivat käyttää yli 8-vuotiaat lapset ja henkilöt, joilla on fyysinen tai psyykinen toimintarajoitus tai joilla ei ole kokemusta tai tietoa, edellyttäen, että heitä valvotaan tai opastetaan tuotteen turvallisessa käytössä ja että he ymmärtävät tuotteen käyttöön liittyvät riskit. Huolehdi siitä, että lapset eivät leiki tuotteella. Lapset eivät saa käyttää, puhdistaa tai huoltaa tuotetta valvomatta.

VAROITUS!

- **Palovaara - syttyvät materiaalit.**
- **Pidä tuuletusaukot puhtain.**
- **Älä koskaan käytä muita kuin valmistajan suosittelemia esineitä tai menetelmiä tuotteen sulattamiseen.**
- **Varo vahingoittamasta kylmäainepiiriä.**
- **Älä käytä tuotteessa sähkölaitteita, ellei valmistaja suosittele sitä.**

- **Vedä johto niin, ettei sen yli ajeta ja astuta ja ettei se puristu tai aiheuta kompastumisvaaraa.**
- **Älä liitä tuotetta haarapistorasiaan tai kannettavaan virtalähteeseen.**
- **VAARA! Vaara, että lapset jäävät loukkuun. Nosta ovi pois ennen romuttamista. Jätä hyllyt paikoilleen, sillä se vaikeuttaa lasten kiipeämistä sisään.**

SYMBOLIT

	Lue käyttöohje.
	Hyväksytty voimassa olevien direktiivien/säädösten mukaisesti.
	Käytöstä poistettu tuote on kierrätettävä voimassa olevien määräysten mukaisesti.
	Varoitus! Palovaara

TEKNISET TIEDOT

Nimellisjännite	220-240 V ~ 50 Hz
Tilavuus jääkaappi	46 L
Äänitaso	43 dB
Energialuokka	F
Paino	14,2 kg
Mitat	44,5 x 46,5 x 49,8 cm

KUVAUS

1. Pakastelokero
2. Tippakouru
3. Hylly, täysleveä
4. Lämpötilan säädin (takapuolella, ei kuvassa)
5. 1 täysleveä ovihylly ja 1 puolileveä ovihylly

KUVA 1

ASENNUS

PAKKAUKSEN PURKAMINEN

1. Poista kaikki pakkausmateriaalit, kuten vaahtomuovityyny ja kaikki teipit, jotka pitävät tarvikkeita sisällä ja ulkona.
2. Varmista, että pakkausmateriaalit, teippi, tarrat ja paperi on poistettu ennen jääkaapin käynnistämistä.

SIJAINIVAATIMUKSET

- Jätä vähintään 19 mm vapaata tilaa kummallekin puolelle, 50 mm jääkaapin taakse ja 50 mm jääkaapin yläpuolelle, jotta varmistetaan riittävä ilmankierto.
- Jos jääkaappi on sijoitettu kiinteän seinän viereen, jätä riittävästi tilaa oven avautumiselle.
- Aseta jääkaappi tasaiselle, vakaalle alustalle, pois suorasta auringonvalotta ja kauas lämmönlähteistä, kuten lämpöpattereista.
- Älä käytä jääkaappia eristämättömissä tai lämmittämättömissä tiloissa. Jääkaappia ei ole tarkoitettu käytettäväksi alle 10 °C:n lämpötilassa.

SÄHKÖLIITÄNTÄ

- Jääkaappi on kytkettävä oikein maadoitettuun pistorasiaan.
- Älä koskaan muuta pistotulppaa millään tavalla. Pyydä valtuutettua sähköasentajaa asentamaan maadoitettua

pistorasia, jos pistotulppa ei sovi pistorasiaan.

- Älä kytke jääkaappia pistorasiaan, joka voidaan kytkeä pois päältä katkaisijalla tai vastaavalla laitteella.
- Älä käytä jatkojohtoa - ylikuumentumisvaara.

OVEN SÄÄTÖ

1. Irrota ylemmän saranan kansi kampeamalla sitä varovasti ruuvimeisselillä etureunan alta.
2. Löysää ylemmän saranan ruuvit ristipääruuvimeisselillä.
3. Säädä ovea tai lisää tarvittaessa välikappale. Kiristä ruuvit.
4. Aseta kansi takaisin yläsaranan päälle sovittamalla kannen takareuna saranan takareunaan.

KUVA 2

KÄYTTÖ

LÄMPÖTILA-ASETUKSET

Jääkaappi pitää automaattisesti yllä asetetun lämpötilan. Lämpötilasäätimessä on seitsemän lämpötila-asetusta, joista 1 on lämpimin ja 7 kylmin. Kun lämpötilasäädin asetetaan asentoon 0, sekä jääkaappi että pakastelokero kytkeytyvät pois päältä.

Kun jääkaappi käynnistetään ensimmäisen kerran

1. Aseta lämpötilasäädin asentoon 4 ja odota 24 tuntia.
2. Tarkista lämpötila ja säädä tarvittaessa.

HUOM!

Jos jääkaappi on ollut vaakasuorassa tai kallistettuna, jätä se pystyasentoon vähintään 24 tunniksi ennen kuin kytket sen päälle.

HYLLYN POISTAMINEN/ ASENTAMINEN

1. Nosta varovasti hyllyn reunaa ja vedä se ulos.
2. Aseta hylly paikalleen työntämällä se varovasti paikalleen.

KUVA 3

SULATUS

1. Vedä pistotulppa ulos, avaa luukku ja poista kaikki elintarvikkeet.
2. Aseta keräysastia pakastelokeron alle.

KUVA 4

3. Käännä lämpötilasäädin asentoon 0.
 4. Laita tuotteeseen kulho kuumaa vettä ja jätä ovi auki (nopeuttaa sulatusta).
- Sulatuksen aikana vettä tippuu keräysastiaan. Ota huomioon, että keräysastia on ehkä tyhjennettävä sulatuksen aikana.

sulatuksen jälkeen

1. Tyhjennä keräysastia.
2. Pyyhi tuotteen sisäpuoli puhtaaksi.
3. Aseta haluttu lämpötila.
4. Laita elintarvikkeet takaisin.

HUOLTO

PUHDISTUS

TÄRKEÄÄ!

Irrota pistotulppa ennen puhdistusta.

- Puhdista vedellä ja miedolla pesuaineella kostutetulla liinalla. Älä käytä hankaavia tai voimakkaita puhdistusaineita.
- Puhdista puhtaalla vedellä ja pyyhi kuivaksi pehmeällä liinalla.
- Älä käytä vahaa, voimakkaita pesuaineita, valkaisuaineita tai öljypohjaisia puhdistusaineita muovi- tai kumiosiin.

- Älä käytä paperia, ikkunanpesuainetta tai hankaavia tai syttyviä aineita muoviosiin, sillä ne voivat vahingoittaa jääkaappia.

OVEN TIIVISTE

- Puhdista oven tiiviste puhdistusohjeiden mukaisesti noin kolmen kuukauden välein parhaan mahdollisen tiiviyden saavuttamiseksi.
- Levitä hieman vaseliinia tiivisteiden saranapuolelle pehmentämään tiivistettä ja varmistamaan hyvä tiivistys.

PITEMPIAIKAINEN VARASTOINTI

Noudata alla olevia ohjeita, jos jääkaappia ei käytetä pidempään aikaan.

1. Irrota pistotulppa.
2. Käännä lämpötilasäädin asentoon 0.
3. Tyhjennä ja sulata jääkaappi ja puhdista se sisältä ohjeiden mukaisesti.
4. Jätä ovi auki pahojen hajujen välttämiseksi.

HUOM!

Siirrä tai kuljeta jääkaappia aina pystyasennossa.

VIANETSINTÄ

Jääkaappi ei toimi

- Varmista, että pistotulppa on kytketty pistorasiaan.
- Tarkasta, että lämpötilasäädin ei ole asennossa 0.
- Tarkasta, että pistorasia on jännitteellinen. Tarkasta varoke.

Elintarvikkeiden lämpötila liian korkea

- Ovi avataan usein.
- Äskettäin kaappiin laitetut elintarvikkeet eivät ole ehtineet jäähtyä/jäätyä.

- Tarkista, että oven tiiviste on tiivis.
- Aseta alhaisempi lämpötila lämpötilasäätimellä.

Liian alhainen elintarvikkeiden lämpötila

Aseta lämpötila korkeammaksi ja odota muutama tunti, kunnes lämpötila on tasaantunut.

Kosteutta tuotteen sisällä tai ulkopuolella

- Tämä on normaalia korkeassa ilmankosteudessa.
- Ovi avataan usein tai jätetään auki pitkäksi aikaa.
- Tarkista, että oven tiiviste on tiivis.

Paha haju

- Tuote on puhdistettava sisäisesti.
- Väärin pakatuista elintarvikkeista lähtee hajua.

Ovi ei sulkeudu kunnolla

- Sääädä ovi.
- Varmista, etteivät elintarvikkepakkaukset, hyllyt, laatikot tai muut vastaavat esineet tuki ovea.

CONSIGNES DE SÉCURITÉ

- Les matériaux d'emballage et les produits usagés doivent être éliminés conformément à la réglementation en vigueur.
- Ne jamais utiliser le produit à d'autres fins que celles auxquelles il est destiné.
- Le produit est destiné à un usage domestique ou, par exemple, dans des salles de personnel, des chambres d'hôtel ou des environnements analogues.
- Si le cordon d'alimentation ou la fiche secteur sont endommagés, ils doivent être remplacés par un centre de service après-vente qualifié pour éviter tout danger.
- Ne stockez pas de substances ou d'objets explosifs ou inflammables dans le produit, tels que des bouteilles de gaz à pulvériser.
- Éteignez le produit, débranchez la fiche de la prise de courant et attendez que l'appareil ait

complètement refroidi avant de le nettoyer et/ou de l'entretenir.

- Ne pas utiliser de rallonge, d'adaptateur de fiche secteur ou tout autre dispositif similaire.
- Débranchez la fiche secteur avant d'installer tout accessoire.
- Le produit peut être utilisé par des personnes à partir de 8 ans et par des personnes ayant des capacités physiques, sensorielles ou mentales réduites ou un manque d'expérience ou de connaissances, si elles ont reçu un suivi ou des instructions concernant l'utilisation du produit en toute sécurité et comprennent les risques existants. Les enfants doivent être sous surveillance pour veiller à ce qu'ils ne jouent pas avec le produit. Ne laissez pas les enfants utiliser, nettoyer ou entretenir le produit sans surveillance.

ATTENTION !

- **Risque d'incendie : matériaux inflammables.**

- Veillez à ce que les ouvertures de ventilation restent toujours propres.
- N'utilisez jamais des objets ou des méthodes autres que ceux/celles recommandé(e)s par le fabricant pour dégivrer le produit.
- Assurez-vous que le circuit de réfrigérant n'est pas endommagé.
- N'utilisez pas d'appareils électriques dans le produit, à moins que cela ne soit recommandé par le fabricant.
- Disposez le cordon d'alimentation de manière à ce qu'il ne soit pas écrasé, piétiné, pincé ou qu'il ne présente pas de risque de trébuchement.
- Ne connectez pas le produit à une multiprise ou à une alimentation portable.
- **DANGER !** Risque que des enfants se retrouvent piégés. Avant la mise au rebut, soulevez la porte. Laissez les étagères en place

pour qu'il soit plus difficile pour les enfants d'y grimper.

PICTOGRAMMES

	Lisez le mode d'emploi.
	Homologué selon les directives/règlements en vigueur.
	Le produit en fin de vie doit être recyclé conformément à la réglementation en vigueur.
	Attention ! Risque d'incendie

CARACTÉRISTIQUES TECHNIQUES

Tension nominale	220-240 V ~ 50 Hz
Contenance du réfrigérateur	46 l
Niveau sonore	43 dB
Classe énergétique	F
Poids	14,2 kg
Dimensions	Long. 44,5 cm x larg. 46,5 cm x haut. 49,8 cm

DESCRIPTION

1. Compartiment congélateur
2. Bac de récupération
3. Étagère, pleine largeur
4. Bouton de température (au dos, non visible sur la figure)
5. 1 étagère de porte pleine largeur et 1 étagère de porte demi-largeur

FIG. 1

MONTAGE

DÉBALLAGE

1. Retirez tous les matériaux d'emballage tels que les supports mousse et les rubans adhésifs qui retiennent les accessoires à l'intérieur et à l'extérieur.
2. Avant de mettre le réfrigérateur en marche, vérifiez que le matériel d'emballage, les rubans adhésifs, les autocollants et les feuilles de papier ont été retirés.

CONDITIONS D'INSTALLATION

- Laissez au moins 19 mm d'espace libre de chaque côté, 50 mm derrière et 50 mm au-dessus du réfrigérateur pour assurer une circulation d'air suffisante.
- Si le réfrigérateur est placé près d'un mur, laissez suffisamment d'espace pour que la porte du réfrigérateur puisse s'ouvrir.
- Placez le réfrigérateur sur une surface plane et stable, à l'abri de la lumière directe du soleil et à l'écart des sources de chaleur telles que les radiateurs.
- N'utilisez pas le réfrigérateur dans des endroits non isolés ou non chauffés. Le réfrigérateur n'est pas conçu pour être utilisé à des températures ambiantes inférieures à 10 °C.

CONNEXION ÉLECTRIQUE

- Le réfrigérateur doit être branché sur une prise de courant correctement mise à la terre.
- N'effectuez jamais aucune modification sur la fiche secteur. Demandez à un électricien qualifié d'installer une prise électrique mise à la terre si la fiche secteur ne rentre pas dans la prise électrique.
- Ne branchez pas le réfrigérateur sur une prise secteur pouvant être mise hors tension au moyen d'un interrupteur ou d'un dispositif similaire.
- Ne pas utiliser de rallonge : risque de surchauffe.

AJUSTAGE DE LA PORTE

1. Retirez le cache de la charnière du haut en faisant levier, avec précaution, à l'aide d'un tournevis plat sous le bord avant.
2. Desserrez les vis de la charnière du haut avec un tournevis cruciforme.
3. Ajustez la porte ou insérez une entretoise si nécessaire. Serrez les vis.
4. Remettez le cache sur la charnière du haut en adaptant le bord arrière du cache sur bord arrière de la charnière.

FIG. 2

UTILISATION

RÉGLAGE DE LA TEMPÉRATURE

Le réfrigérateur maintient la température réglée. Le bouton de température a sept niveaux allant de 1 (le moins froid) à 7 (le plus froid). Lorsque le bouton de température est réglé sur 0, la partie réfrigérée et le compartiment congélateur tous deux à l'arrêt.

À la première mise en service du réfrigérateur

1. Réglez le bouton de température sur 4 et attendez 24 heures.
2. Vérifiez la température et modifiez le réglage si nécessaire.

REMARQUE !

Si le réfrigérateur a été placé horizontalement ou incliné, laissez-le à la verticale pendant au moins 24 heures avant de le brancher sur le secteur.

RETIRER/METTRE EN PLACE UNE ÉTAGÈRE

1. Soulevez avec précaution le bord de l'étagère et retirez-la.
2. Mettez en place l'étagère en la faisant coulisser jusqu'au fond.

FIG. 3

DÉGIVRAGE

1. Débranchez, ouvrez la porte et retirez tous les produits alimentaires.
2. Placez un bac collecteur sous le compartiment congélateur.

FIG. 4

3. Réglez le bouton de température sur la position 0.
4. Placez un bol d'eau tiède dans le produit et laissez la porte ouverte (pour dégivrer plus rapidement).
 - Pendant le dégivrage, de l'eau s'écoule dans le bac collecteur. Il faudra peut-être vider le bac collecteur au cours du dégivrage.

Le dégivrage terminé

1. Videz le bac collecteur.
2. Essuyez l'intérieur du produit.
3. Réglez la température souhaitée pour le produit.
4. Remettez les produits alimentaires.

ENTRETIEN

NETTOYAGE

IMPORTANT !

Débranchez la fiche secteur avant le nettoyage.

- Nettoyez avec un chiffon imbibé d'eau et un détergent doux. N'utilisez pas de nettoyants abrasifs ou agressifs.
- Essuyez à l'eau claire et séchez avec un chiffon doux.

- N'utilisez pas de cire, de détergents agressifs, d'eau de Javel ou de nettoyants à base de pétrole sur les pièces en plastique ou en caoutchouc.
- N'utilisez pas de papier, de nettoyant pour les vitres ou de produits abrasifs ou inflammables sur les pièces en plastique, cela pourrait endommager le réfrigérateur.

JOINT DE PORTE

- Pour une étanchéité optimale, nettoyez le joint de la porte conformément aux instructions de nettoyage environ tous les trois mois.
- Appliquez un peu de vaseline sur le côté charnière du joint pour le ramollir et assurer une bonne étanchéité.

ARRÊT PROLONGÉ

Suivez les instructions ci-dessous si le réfrigérateur ne doit pas être utilisé pendant une période prolongée.

1. Débranchez la fiche secteur.
2. Réglez le bouton de température sur la position 0.
3. Videz et dégivrez le réfrigérateur puis nettoyez l'intérieur conformément aux instructions.
4. Laissez la porte entrouverte pour éviter les mauvaises odeurs.

REMARQUE !

Déplacez et transportez toujours le réfrigérateur en position verticale.

RECHERCHE DE PANNES

Le réfrigérateur ne fonctionne pas

- Vérifiez que la fiche est insérée.
- Vérifiez que le bouton de température n'est pas en position 0.
- Vérifiez que la prise de courant est sous tension. Vérifiez le fusible.

Aliments trop chauds

- La porte s'ouvre souvent.
- Les produits alimentaires mis récemment n'ont pas eu le temps de refroidir/ congeler.
- Vérifiez que le joint de la porte est bien étanche.
- Réglez une température plus basse avec le bouton de température.

Température des produits alimentaires trop basse

Réglez une température moins basse et attendez quelques heures, le temps que la température s'ajuste.

Présence d'humidité dans ou sur le produit

- C'est normal lorsque l'air ambiant est très humide.
- La porte est ouverte fréquemment ou reste longtemps ouverte.
- Vérifiez que le joint de la porte est bien étanche.

Mauvaises odeurs

- L'intérieur du produit doit être nettoyé.
- Les produits alimentaires mal emballés dégagent de l'odeur.

La porte ne ferme pas correctement

- Ajustez la porte.
- Vérifiez que la porte n'est pas bloquée par un emballage alimentaire, une étagère, un bac, etc.

VEILIGHEIDSIINSTRUCTIES

- Verpakkingsmateriaal en afgedankte producten moeten worden verwijderd in overeenstemming met de geldende regelgeving.
- Gebruik het product niet voor een ander doel dan waarvoor het bestemd is.
- Het product is bedoeld voor gebruik in huishoudens of in bijvoorbeeld personeelsruimten, hotelkamers en vergelijkbare omgevingen.
- Als het snoer of de stekker beschadigd is, moet deze door een bevoegd servicecentrum worden vervangen om gevaar te voorkomen.
- Bewaar geen explosieve of ontvlambare stoffen of voorwerpen in het product, zoals spuitbussen met drijfgas.
- Schakel het product uit, trek de stekker eruit en wacht tot het product volledig is afgekoeld voor reiniging en/of onderhoud.

- Gebruik geen verlengsnoer, stekkeradapter of iets dergelijks.
- Haal de stekker uit het stopcontact voordat u eventuele accessoires monteert.
- Het product mag worden gebruikt door personen van 8 jaar en ouder en door personen met een fysieke, zintuiglijke of mentale handicap of met gebrek aan ervaring of kennis, indien zij onder toezicht staan of instructies hebben gekregen over het veilige gebruik van het product en de risico's begrijpen. Houd kinderen in de gaten om te voorkomen dat zij met het product spelen. Laat kinderen het product niet zonder toezicht gebruiken, reinigen of onderhouden.

WAARSCHUWING!

- **Brandgevaar - ontvlambare materialen.**
- **Houd de ventilatieopeningen altijd schoon.**

- **Gebruik nooit andere voorwerpen of methoden dan wat de fabrikant aanbeveelt om het product te ontdooien.**
- **Zorg ervoor dat het koelmiddelcircuit niet beschadigd raakt.**
- **Gebruik geen elektrische toestellen in het product, als dit niet door de fabrikant wordt aanbevolen.**
- **Leg het snoer zo dat het niet overreden, betreden of geklemd kan worden of dat er iemand over kan struikelen.**
- **Sluit het product niet aan op een verdeelstekker of een draagbare voedingseenheid.**
- **GEVAAR! Risico dat kinderen ingesloten raken. Voordat u het product afdankt, moet de deur worden verwijderd. Laat schappen zitten, zo wordt het moeilijker voor kinderen om erin te klauteren.**

SYMBOLLEN

	Lees de gebruiksaanwijzing.
	Goedgekeurd volgens de geldende richtlijnen/verordeningen.
	Afgedankte producten moeten worden gerecycled volgens de geldende voorschriften.
	Waarschuwing! Brandgevaar

TECHNISCHE GEGEVENS

Nominale spanning	220-240 V ~ 50 Hz
Volume koelkast	46 L
Geluidsniveau	43 dB
Energieklasse	F
Gewicht	14,2 kg
Afmetingen	L44,5 x B46,5 x H49,9 cm

BESCHRIJVING

1. *Vriesvak*
2. *Lekbak*
3. *Schap, volledige breedte*
4. *Temperatuurregelaar (aan de achterkant, niet afgebeeld)*
5. *1 deurschap met volledige breedte en 1 deurschap met halve breedte*

AFB. 1

MONTAGE

UITPAKKEN

1. Verwijder al het verpakkingsmateriaal, zoals schuimrubber en alle tape waarmee accessoires aan de binnen- en buitenkant vastzitten.
2. Controleer of verpakkingsmateriaal, tape,

stickers en papier zijn verwijderd voordat de koelkast aan wordt gezet.

EISEN M.B.T. PLAATSING

- Laat minimaal 19 mm vrije ruimte over aan iedere zijkant, 50 mm achter en 50 mm boven de koelkast om voor voldoende ventilatie te zorgen.
- Indien de koelkast tegen een vaste wand wordt geplaatst, moet u voldoende ruimte overlaten om de deur te openen.
- Zet de koelkast op een vlakke en stabiele ondergrond, beschermd tegen direct zonlicht en op afstand van warmtebronnen zoals radiatoren.
- Gebruik de koelkast niet in ruimtes die niet geïsoleerd of niet verwarmd zijn. De koelkast is niet bedoeld voor gebruik bij omgevingstemperaturen lager dan 10 °C.

ELEKTRISCHE AANSLUITING

- De koelkast mag alleen worden aangesloten op een correct geaard stopcontact.
- Breng nooit wijzigingen aan in de stekker. Laat een bevoegde elektricien een geaard stopcontact installeren als de stekker niet in het stopcontact past.
- Sluit de koelkast niet aan op een stopcontact dat met een schakelaar of iets dergelijks spanningsloos kan worden gemaakt.
- Gebruik geen verlengsnoer – gevaar voor oververhitting.

DEUR AFSTELLEN

1. Verwijder de afdekking van het bovenste scharnier door voorzichtig onder de voorkant te wrikken met een platte schroevendraaier.
2. Draai de schroeven van het bovenste scharnier los met een kruiskopschroevendraaier.
3. Stel de deur af of plaats een afstandstuk

als dat nodig is. Draai de schroeven aan.

4. Plaats de afdekking over het bovenste scharnier terug door de achterkant van de afdekking tegen de achterkant van het scharnier uit te lijnen.

AFB. 2

GEBRUIK

TEMPERATUURINSTELLING

De koelkast handhaaft automatisch de ingestelde temperatuur. De temperatuurknop heeft zeven temperatuurinstellingen. 1 is het warmst en 7 is het koudst. Als u de temperatuurknop op 0 zet, zijn zowel het koelgedeelte als het vriesvak uit.

De koelkast voor het eerst aanzetten

1. Zet de temperatuurknop op 4 en wacht 24 uur.
2. Controleer de temperatuur en pas de instelling indien nodig aan.

LET OP!

Als de koelkast horizontaal of gekanteld is geweest, moet u deze minimaal 24 uur rechtop laten staan voordat u de stekker in het stopcontact steekt.

SCHAP VERWIJDEREN/PLAATSEN

1. Til de rand van het schap voorzichtig op en trek het eruit.
2. Plaats het schap door het voorzichtig op zijn plek te schuiven.

AFB. 3

ONTDOOIEN

1. Haal de stekker uit het stopcontact, open de deur en haal alle levensmiddelen eruit.
2. Zet een opvangbak onder het vriesvak.

AFB. 4

3. Zet de temperatuurknop in stand 0.
4. Zet een bak warm water in het product en laat de deur open staan (voor sneller ontdooien).
 - Tijdens het ontdooien druppelt er water in de opvangbak. Let erop dat het nodig kan zijn om de opvangbak tijdens het ontdooien te legen.

Na het ontdooien

1. Maak de opvangbak leeg.
2. Maak het product aan de binnenkant schoon.
3. Stel de gewenste temperatuur in voor het product.
4. Leg de levensmiddelen terug.

ONDERHOUD**REINIGING****BELANGRIJK!**

Trek de stekker uit het stopcontact voordat u het product gaat schoonmaken.

- Maak schoon met een doek bevochtigd met water en een mild reinigingsmiddel. Gebruik geen schurende of sterke reinigingsmiddelen.
- Neem af met schoon water en maak droog met een zachte doek.
- Gebruik geen was, sterke reinigingsmiddelen, bleekmiddelen of reinigingsmiddelen die petroleum bevatten op plastic of rubberen onderdelen.
- Gebruik geen papier, raampoetsmiddel of schurende of ontvlambare producten op plastic onderdelen. Hierdoor kan de koelkast beschadigd raken.

DEURAFDICHTING

- Maak de deurafdichting ongeveer elke drie maanden schoon volgens de schoonmaakinstructies. Zo blijft de afdichting optimaal.
- Breng een beetje vaseline aan op de scharnierzijde van de afdichting om de afdichting zacht te maken en voor een goede afdichting te zorgen.

LANGDURIGE UITSCHAKELING

Volg de onderstaande aanwijzingen als de koelkast langere tijd niet gebruikt zal worden.

1. Trek de stekker uit het stopcontact.
2. Zet de temperatuurknop in stand 0.
3. Maak de koelkast leeg en laat deze ontdooien. Maak de binnenkant schoon volgens de instructies.
4. Laat de deur op een kier staan om slechte geurtjes te vermijden.

LET OP!

Verplaats of transporteer de koelkast altijd rechtopstaand.

PROBLEEMOPLOSSING**De koelkast werkt niet**

- Controleer of de stekker erin zit.
- Controleer of de temperatuurknop niet in stand 0 staat.
- Controleer of er stroom op het stopcontact staat. Controleer de zekering.

Te hoge temperatuur levensmiddelen

- De deur wordt vaak geopend.
- Onlangs geplaatste levensmiddelen zijn nog niet gekoeld/bevoren.
- Controleer of de deurafdichting goed afdicht.
- Stel een lagere temperatuur in met de temperatuurknop.

Te lage temperatuur levensmiddelen

Stel een hogere temperatuur in en wacht een paar uur totdat de temperatuur is aangepast.

Vocht in of op de buitenkant van het product

- Dit is normaal bij een hoge luchtvochtigheid.
- De deur wordt vaak geopend of staat langere tijd open.
- Controleer of de deurafdichting goed afdicht.

Slechte geurtjes

- De binnenkant van het product moet worden schoongemaakt.
- Onjuist verpakte levensmiddelen geven geurtjes af.

De deur sluit niet goed

- Stel de deur af.
- Controleer of de deur niet wordt geblokkeerd door levensmiddelverpakkingen, schappen, laden of iets dergelijks.