



Hot air fryer

Varmluftsfritös

Varmluftsfrityrkoker

Frytkownica na gorące powietrze

Heißluftfritteuse / Kuumailma-friteerauskeitin

Friteuse à air chaud / Heteluchtfriteuse

EN OPERATING INSTRUCTIONS

▲ Important! Read the user instructions carefully before use. Save them for future reference.
(Translation of the original instructions)

SV BRUKSANVISNING

▲ Viktigt! Läs bruksanvisningen före användning. Spara den för framtida bruk.
(Original bruksanvisning)

NO BRUKSANVISNING

▲ Viktigt! Les bruksanvisningen nøye før bruk. Ta vare på den for fremtidig bruk.
(Oversettelse av original bruksanvisning)

PL INSTRUKCJA OBSŁUGI

▲ Ważne! Przed użyciem uważnie przeczytaj instrukcję obsługi! Zachowaj ją na przyszłość.
(Tłumaczenie oryginalnej instrukcji)

DE BEDIENUNGSANLEITUNG

▲ Wichtig! Die Bedienungsanleitung vor der Verwendung bitte sorgfältig durchlesen! Für die zukünftige Verwendung aufbewahren.
(Bedienungsanleitung im Original)

FI KÄYTTÖOHJEESTA

▲ Tärkeää! Lue käyttöohje huolella ennen käyttöä! Säilytä se myöhempää käyttöä varten.
(Käännös alkuperäisestä käyttöohjeesta)

FR MODE D'EMPLOI

▲ Important ! Lisez attentivement le mode d'emploi avant la mise en service. Conservez-le.
(Traduction des instructions originales)

NL GEBRUIKSAANWIJZING

▲ Belangrijk! Lees de gebruiksaanwijzing aandachtig door voordat u het apparaat gebruikt. Bewaar de gebruiksaanwijzing voor toekomstig gebruik.
(Vertaling van de originele instructies)

Rätten till ändringar förbehålles.
För senaste version av bruksanvisningen se www.jula.se

Med forbehold om endringer.
Nyeste versjon av bruksanvisningen finner du på www.jula.no

Z zastrzeżeniem prawa do zmian.
Najnowsza wersja instrukcji obsługi znajduje się na www.jula.pl

Jula reserves the right to make changes.
For latest version of operating instructions, see www.jula.com

Änderungen vorbehalten.
Die aktuellste Version der Bedienungsanleitung finden Sie auf www.jula.de

Pidätämme oikeuden muutoksiin.
Katso käyttöohjeiden uusien versio täältä: www.jula.fi

Nous nous réservons le droit d'apporter des modifications.
Pour la dernière version du manuel utilisateur, voir www.jula.fr

Wijzigingen voorbehouden.
Voor de nieuwste versie van de gebruiksaanwijzing, zie www.jula.nl

Jula AB, Box 363, SE-532 24 SKARA

2022-04-21

© Jula AB

1

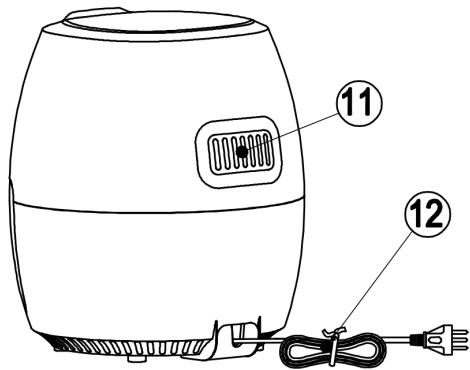
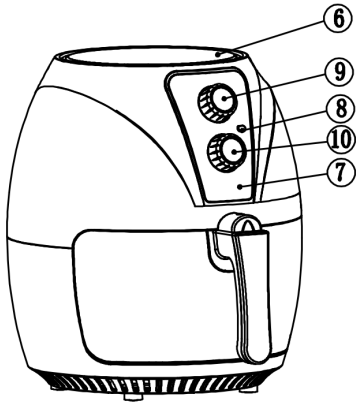
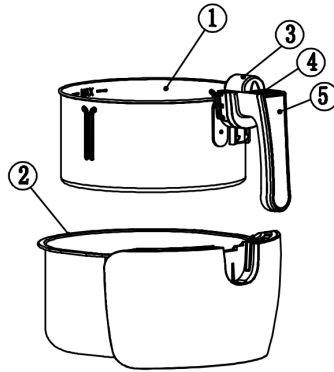
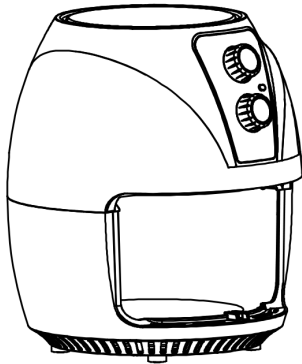

SÄKERHETSANVISNINGAR

- Utsätt inte fritösen, sladden eller stickproppen för vatten eller annan vätska – risk för elolycksfall.
- Se till att det inte kommer in vatten eller annan vätska i fritösen – risk för elolycksfall.
- Vidrör inte produkten eller stickproppen med våta händer.
- Se till att stickproppen är ren.
- Blockera aldrig fritörens ventilationsöppningar medan den används.
- Delar av fritösen blir varma under drift. Rör inte vid heta delar – risk för brännskada.
- Kontrollera att nätspänningen motsvarar märkspänningen på typskylten.
- Kontrollera fritösen, nätsladden, stickproppen och alla tillbehör med avseende på skador. Använd inte fritösen om delar saknas eller är skadade – risk för allvarlig personskada.
- Barn ska hållas under uppsikt så att de inte leker med fritösen. Förvara fritösen oåtkomligt för barn.
- Den här fritösen kan användas av barn från åtta år och uppåt samt av personer med nedsatt fysisk, sensorisk eller mental förmåga eller personer som saknar erfarenhet och kunskap, om de ges handledning eller får instruktioner angående en säker användning av fritösen och förstår de risker som är förknippade med användningen. Barn får inte leka med fritösen. Rengöring och underhåll får inte utföras av barn, såvida de inte är äldre än åtta år och det sker under övervakning.
- Håll fritösen och dess sladd utom räckhåll för barn yngre än åtta år.
- Låt inte sladden hänga över bords- eller bänkkant.
- Vidrör inte fritösen, stickproppen eller sladden med våta händer eller kroppsdelar.
- Placera inte fritösen i närheten av gardiner eller annat antändligt material – brandrisk.
- Använd inte förlängningssladd, stickproppsadapter eller liknande.
- Fritösen är inte avsedd att styras med extern timer eller separat fjärrkontroll.
- Placera fritösen på plant, stabilt, värmetåligt och slitagetåligt underlag före användning.
- Placera inte produkten i närheten av antändliga eller explosiva material, till exempel bordsdukar, gardiner och liknande. Lämna minst 30 cm fritt utrymme runt fritösen för att säkerställa korrekt ventilation. Placera aldrig föremål ovanpå fritösen.
- Använd aldrig fritösen för något annat ändamål än det avsedda.
- Lämna aldrig fritösen påslagen utan uppsikt.
- Het luft flödar ut från luftutloppet när produkten används. Håll säkert avstånd. Placera inte händer eller ansikte i närheten av luftutloppet. Se upp för het luft när lådan öppnas.
- Var noga med att inte röra vid heta delar när livsmedel och tillbehör tas ut.
- Dra inte ut lådan under tiden fritösen används. Ställ timern på 0 innan lådan dras ut under tiden fritösen används.
- Täck inte över fritörens luftintag eller luftutlopp under användning. Rör inte vid fritörens insida – risk för brännskada.
- Fyll inte på olja i korgen eller lådan – risk för eldsvåda.
- Efter avslutad användning, stäng av fritösen med strömbrytaren och dra ut stickproppen ur nätuttaget. Dra inte i sladden för att dra ut stickproppen.
- Stäng av fritösen och dra ut stickproppen ur nätuttaget när fritösen inte används.
- Vänta tills fritösen har svalnat helt före rengöring.
- Använd endast tillbehör som rekommenderas av tillverkaren.

- Fritösen är avsedd att användas i hushåll eller i till exempel personalrum, kontor och liknande miljöer.
- Vidta alltid grundläggande säkerhetsåtgärder vid användning av elektriska apparater, för att minska risken för brand, elolycksfall och/eller personskada.
- Använd inte fritösen utomhus.
- Lämna aldrig fritösen utan uppsikt när stickproppen är isatt. Dra ut stickproppen före rengöring och/eller underhåll samt när fritösen inte används.
- Fritösen får endast användas på avsett sätt och i enlighet med dessa anvisningar.
- Använd inte fritösen om sladden eller stickproppen är skadad.
- Om sladden eller stickproppen är skadad ska den bytas ut av behörig servicerepresentant eller annan kvalificerad person, för att undvika skada.
- Bär eller dra inte fritösen i sladden. Skydda sladden från värme, olja och skarpa kanter. Dra inte fritösen över sladden.
- Om förlängningssladd används ska dess ledartvärnsnittsarea vara tillräcklig för fritösens strömförsörjning.
- Stäng av fritösen, dra ut stickproppen ur nätuttaget och vänta tills fritösen har svalnat helt före rengöring.



Varning! Het yta

TEKNISKA DATA

Volym	2,4 l
Temperaturområde	80-200 °C
Spänning	230 V
Effekt	1300 W
Kabellängd	1 m
Mått	B26xH30xD30 cm
Vikt	3,5 kg

BESKRIVNING

1. Fritöskorg
2. Fritöslåda
3. Skyddskåpa
4. Spärrknapp
5. Handtag
6. Luftinlopp
7. Manöverpanel
8. Värmeindikering
9. Temperaturreglage
10. Timer
11. Luftutlopp
12. Nätsladd

BILD 1

HANDHAVANDE

OBS!

- **Dra inte ut lådan under tiden fritösen används. Ställ timern på 0 innan lådan dras ut under tiden fritösen används.**
 - **Täck inte över fritösens luftintag eller luftutlopp under användning. Rör inte vid fritösens insida – risk för brännskada.**
 - **Fyll inte på olja i korgen eller lådan – risk för eldsvåda.**
 - **För bästa resultat, vänd ingredienserna genom att skaka korgen under tillagningen.**
1. Anslut stickproppen till ett jordat nätuttag.
 2. Vrid temperaturreglaget till önskad temperatur (80–200 °C).
 3. Sätt timern på 3 minuter för uppvärmning.
 4. När den gula lampan släcks, dra försiktigt ut fritöslådan från fritösen. Lägg livsmedlet i fritöskorgen (Obs! överskrid

inte maxnivån). Stäng lådan.

5. Sätt timern på önskad tillagningstid (0–30 min).
6. När timern ljuder är maten klar. Dra ut lådan och placera den på värmeunderlägg.

UNDERHÅLL

- Stäng av fritösen, dra ut stickproppen ur nätuttaget och låt fritösen svalna före rengöring.
- Fritöslådan, korgen och fritösens yta kan rengöras med diskmedel och mjuk svamp. Använd inte hård borste eller stålull, det kan skada ytan.
- Använd en fuktad trasa för att torka av fritösens yta, använd inte frätande ämnen för rengöring. Rengör ytan efter avslutad matlagning.
- Utsätt inte sladden eller fritösen för vatten.
- Rengör fritösen noga före förvaring och förvara den på en sval och torr plats.

FELSÖKNING

Problem	Möjlig orsak	Åtgärd
Fritösen startar inte	Stickproppen sitter inte i nätuttaget.	Sätt i stickproppen i ett nätuttag.
	Timern har inte ställs in	Sätt timern på önskad tillagningstid.
Maten är inte färdiglagad när timern ljuder	För mycket mat i korgen	Tillaga i omgångar.
	För låg temperatur.	Välj rätt temperatur och tillaga på nytt.
	Fört kort tillagningstid	Välj rätt tillagningstid och tillaga på nytt.

Maten är inte jämnt tillagad	Vissa typer av livsmedel måste vändas/skakas om under tillagningen	Under tillagningen drar du ut lådan och skakar om maten, och stänger sedan lådan för att fortsätta.
Maten blir inte krispig	Vissa livsmedel måste friteras med olja	Håll över ett tunt lager olja och friteras på nytt.
Det går inte att stänga lådan	Lådan blir för tung om den innehåller för mycket mat	Innehållet i korgen får inte överstiga maxlinjen.
	Korgen är inte korrekt placerad i lådan.	Placera korgen korrekt i lådan.
	Handtaget fastnar	Placera handtaget i horisontellt läge.
Det ryker	Maten innehåller mycket olja	Detta är normalt.
	Fritösen innehåller olja från ett tidigare tillagnings-tillfälle	Rengör lådan och korgen efter varje användning.

SIKKERHETSANVISNINGER

- Ikke utsett friturekokeren, ledningen eller støpselet for vann eller annen væske – fare for el-ulykke.
- Pass på at det ikke kommer vann eller annen væske inn i friturekokeren – fare for el-ulykke.
- Ikke berør produktet eller støpselet med våte hender.
- Pass på at støpselet er rent.
- Friturekokerens ventilasjonsåpninger må ikke blokkeres mens det er i bruk.
- Deler av friturekokeren blir varme under drift. Ikke berør varme deler – fare for brannskade.
- Kontroller at nettspenningen tilsvarer den nominelle spenningen på typeskiltet.
- Kontroller friturekokeren, ledningen, støpselet og alt tilbehør for skader. Ikke bruk friturekokeren hvis noen deler mangler eller er skadet. Det medfører fare for alvorlig personskaade.
- Barn skal holdes under oppsyn, slik at de ikke leker med friturekokeren. Oppbevar friturekokeren utilgjengelig for barn.
- Denne friturekokeren kan brukes av barn fra åtte år og oppover og av personer med redusert fysisk, sansemessig eller mental kapasitet, eller personer som mangler erfaring med og kunnskap om produktet, hvis de får veiledning eller instruksjoner om sikker bruk av friturekokeren og forstår farene som er forbundet med bruken. Barn skal ikke leke med friturekokeren. Produktet må ikke rengjøres og vedlikeholdes av barn under åtte år hvis de ikke er under oppsyn.
- Friturekokeren og ledningen skal oppbevares utilgjengelig for barn under åtte år.
- Ikke la ledningen henge over bord- eller benkekanter.
- Ikke berør friturekokeren, støpselet eller ledningen med våte hender eller kroppsdelar.
- Ikke sett friturekokeren i nærheten av gardiner eller andre antenkelige materialer – brannfare.
- Ikke bruk skjøteledninger, adaptere eller lignende.
- Friturekokeren er ikke beregnet på styring med eksternt tidsur eller separat fjernkontroll.
- Plasser friturekokeren på et plant, stabilt, varmebestandig og slitesterkt underlag før bruk.
- Ikke sett produktet i nærheten av lettantenkelige eller eksplosive materialer, som bordduker, gardiner og lignende. La det være minst 30 cm klaring rundt friturekokeren for å sikre korrekt ventilasjon. Ikke plasser gjenstander oppå friturekokeren.
- Ikke bruk friturekokeren til annet enn det som den er beregnet for.
- Forlat aldri friturekokeren påslått uten tilsyn.
- Det strømmar varm luft ut fra luftutløpet når produktet er i bruk. Hold sikker avstand. Holder hender og ansikt unna luftutløpet. Vær oppmerksom på at det kommer varm luft opp når skuffen åpnes.
- Pass på at du ikke berører varme deler når du tar ut matvarer og tilbehør.
- Ikke dra ut skuffen mens friturekokeren er i bruk. Når friturekokeren er i bruk, må du still tidsuret på 0 før du drar ut skuffen.
- Ikke dekk til friturekokerens luftinntak eller luftutløp ved bruk. Ikke berør innsiden av friturekokeren – fare for brannskade.
- Ikke fyll på olje i kurven eller skuffen – fare for brann.
- Når du er ferdig med å bruke friturekokeren, slår du den av med strømbryteren og trekker støpselet ut fra stikkontakten. Ikke dra i ledningen når du skal trekke ut støpselet.
- Slå av friturekokeren og koble støpselet fra stikkontakten når friturekokeren ikke er i bruk.

- Vent til friturekokeren har kjølt seg helt ned før du rengjør det.
- Bruk bare tilbehør som anbefales av produsenten.
- Friturekokeren er beregnet til bruk i husholdninger, personalrom, kontorer og lignende steder.
- Følg alltid grunnleggende sikkerhetsregler når du bruker elektriske apparater. Dette for å redusere faren for brann, el-ulykker og/eller personskade.
- Ikke bruk friturekokeren utendørs.
- Friturekokeren må ikke forlates uten tilsyn når støpselet er koblet til stikkkontakten. Trekk ut støpselet før rengjøring og/eller vedlikehold samt når friturekokeren ikke brukes.
- Friturekokeren skal bare brukes til det den er beregnet for, og i henhold til disse anvisningene.
- Ikke bruk friturekokeren hvis ledningen eller støpselet er skadet.
- Hvis ledningen eller støpselet er skadet, må den/det byttes av en godkjent servicerepresentant eller en annen kvalifisert fagperson for å unngå skader.
- Ikke bær eller trekk friturekokeren i ledningen. Beskytt ledningen mot varme, olje og skarpe kanter. Ikke trekk friturekokeren over ledningen.
- Ved bruk av skjøteledning, skal lederne ha et tverrsnittsareal som er tilstrekkelig for friturekokerens strømforsyning.
- Slå av friturekokeren, trekk støpselet ut fra stikkkontakten og vent til friturekokeren har kjølnet helt før du rengjør det.



Advarsel! Varm overflate

TEKNISKE DATA

Volum	2,4 l
Temperaturområde	80-200 °C
Spenning	230 V

Effekt	1300 W
Kabellengde	1 m
Mål	B 26 x H 30 x D 30 cm
Vekt	3,5 kg

BESKRIVELSE

1. *Friturekurv*
2. *Fritureskuff*
3. *Beskyttelsesdeksel*
4. *Sperreknapp*
5. *Håndtak*
6. *Luftinntak*
7. *Serviceavdeling*
8. *Varmeindikator*
9. *Temperaturregulering*
10. *Tidsur*
11. *Luftutløp*
12. *Strømledning*

BILDE 1

BRUK

MERK!

- **Ikke dra ut skuffen mens friturekokeren er i bruk. Når friturekokeren er i bruk, må du still tidsuret på 0 før du drar ut skuffen.**
- **Ikke dekk til friturekokerens luftinntak eller luftutløp ved bruk. Ikke berør innsiden av friturekokeren – fare for brannskade.**
- **Ikke fyll på olje i kurven eller skuffen – fare for brann.**
- **Du får best resultat hvis du vender ingrediensene ved å riste på kurven under tilberedningen.**

1. Koble støpselet til et jordet nettuttak.
2. Vri temperaturreguleringen til ønsket temperatur (80–200 °C).

3. Sett tidsuret på 3 minutter for oppvarming.
4. Når den gule lampen slukkes, trekker du frityrskuffen forsiktig ut av frityrkokeren. Legg matvaren i frityrkurven (Obs! Ikke overskrid maksimalt nivå). Lukk skuffen.
5. Sett tidsuret på ønsket tilberedningstid (0–30 min).
6. Når tidsuret høres, er maten klar. Trekk ut skuffen og plasser den på et varmebestandig underlag.

VEDLIKEHOLD

- Slå av frityrkokeren, trekk støpselet ut fra stikkkontakten og vent til frityrkokeren har kjølnet helt før du rengjør den.
- Frityrkokeren, kurven og frityrkokerens eksteriør kan rengjøres med oppvaskmiddel og en myk svamp. Ikke bruk hard børste eller stålull, det kan skade overflaten.
- Bruk en fuktet klut for å tørke av frityrkokerens overflate, og ikke bruk etsende rengjøringsmidler. Rengjør overflatene etter avsluttet matlaging.
- Ledningen og frityrkokeren må ikke utsettes for vann.
- Rengjør frityrkokeren nøye før du setter den til oppbevaring, og oppbevar den på et kjølig og tørt sted.

FEILSØKING

Problem	Mulig årsak	Tiltak
Frityrkokeren starter ikke	Støpselet er ikke satt inn.	Sett støpselet i en stikkontakt.
	Tidsuret er ikke innstilt	Sett tidsuret på ønsket tilberedningstid.

Maten er ikke ferdig når tidsuret høres	For mye mat i kurven	Tilbered i flere omganger.
	For lav temperatur.	Velg riktig temperatur og tilbered på nytt.
	For kort tilberedningstid	Velg riktig tilberedningstid og tilbered på nytt.
Matvaren blir ikke jevnt tilberedt	Noen matvarer må vendes/ristes under tilberedningen	Under tilberedningen trekker du skuffen ut og rister maten, så lukker du skuffen for å fortsette.
Maten blir ikke knasende	Visse matvarer må friteres med olje	Hell et tynt lag olje over maten og friter på nytt.
Det går ikke an å lukke skuffen	Skuffen blir for tung om den inneholder for mye mat	Innholdet i kurven får ikke overskride maksnivået.
	Kurven er ikke riktig plassert i skuffen.	Plasser kurven riktig i skuffen.
	Håndtaket setter seg fast	Sett håndtaket i horisontal stilling.

Det ryker	Maten inneholder mye olje	Dette er normalt.
	Frityrkokeren inneholder olje fra en tidligere tilberedning	Rengjør skuffen og kurven etter hver gangs bruk.

ZASADY BEZPIECZEŃSTWA

- Nie narażaj frytkownicy, przewodu ani wtyku na działanie wody lub innej cieczy – ryzyko porażenia prądem.
- Dopilnuj, aby woda ani inna ciecz nie przedostała się do frytkownicy ze względu na ryzyko porażenia prądem.
- Nie dotykaj produktu ani wtyku mokrymi rękoma.
- Dopilnuj, aby wtyk był czysty.
- W trakcie użytkowania nigdy nie blokuj otworów wentylacyjnych frytkownicy.
- Niektóre części frytkownicy nagrzewają się podczas pracy. Nie dotykaj gorących części – grozi to oparzeniami.
- Sprawdź, czy napięcie sieciowe odpowiada napięciu na tabliczce znamionowej.
- Sprawdź frytkownicę, przewód sieciowy, wtyk i wszystkie akcesoria pod kątem uszkodzeń. Nie używaj frytkownicy, jeśli zauważysz brak lub uszkodzenie którejkolwiek części – ryzyko ciężkich obrażeń ciała.
- Dzieci powinny przebywać pod nadzorem, aby nie bawiły się frytkownicą. Przechowuj frytkownicę w miejscu niedostępnym dla dzieci.
- Frytkownicy mogą używać dzieci w wieku od ośmiu lat, osoby o obniżonej sprawności fizycznej, sensorycznej lub psychicznej oraz osoby, które nie używały go wcześniej, o ile uzyskają one pomoc lub wskazówki dotyczące bezpiecznego użytkowania urządzenia i rozumieją związane z tym zagrożenia. Nie pozwalaj dzieciom bawić się frytkownicą. Dzieci nie mogą zajmować się czyszczeniem ani konserwacją produktu, chyba że mają więcej niż osiem lat i przebywają pod nadzorem dorosłych.
- Przechowuj frytkownicę wraz z przewodem w miejscu niedostępnym dla dzieci w wieku poniżej ośmiu lat.
- Dopilnuj, aby przewód nie zwisał ze stołu ani blatu.
- Nie dotykaj frytkownicy, wtyku ani przewodu mokrymi rękoma ani innymi częściami ciała.
- Nie umieszczaj frytkownicy w pobliżu firanek/zasłon ani innych palnych materiałów – stwarza to ryzyko pożaru.
- Nie używaj przedłużaczy, przejściówek itp.
- Frytkownicą nie można sterować przy użyciu zewnętrznego wyłącznika czasowego lub osobnego pilota.
- Przed rozpoczęciem użytkowania umieść frytkownicę na płaskim, stabilnym, termoodpornym i wytrzymałym podłożu.
- Nie umieszczaj urządzenia w pobliżu materiałów wybuchowych lub palnych, na przykład obrusów, zasłon itp. Zostaw co najmniej 30 cm wolnej przestrzeni wokół frytkownicy w celu zapewnienia właściwej wentylacji. Nigdy nie umieszczaj żadnych przedmiotów na frytkownicy.
- Nie używaj frytkownicy w inny sposób niż zgodny z przeznaczeniem.
- Nigdy nie pozostawiaj włączonej frytkownicy bez nadzoru.
- Podczas użytkowania produktu z wylotu wydostaje się gorące powietrze. Zachowuj bezpieczną odległość. Nie trzymaj rąk ani twarzy w pobliżu wylotu powietrza. Uważaj na gorące powietrze podczas otwierania szuflady.
- Uważaj, aby nie dotknąć gorących części podczas wyciągania żywności i akcesoriów.
- Nie wysuwaj szuflady podczas użytkowania frytkownicy. Przed wysunięciem szuflady podczas użytkowania frytkownicy ustaw wyłącznik czasowy na 0.
- Podczas użytkowania nie zakrywaj wlotu ani wylotu powietrza. Nie dotykaj wewnętrznej strony frytkownicy ze względu na ryzyko poparzenia.
- Nie wlewaj oleju do kosza ani szuflady ze względu na ryzyko pożaru.
- Po zakończeniu użytkowania wyłącz frytkownicę przełącznikiem i wyjmij wtyk z gniazda sieciowego. Nie ciągnij za przewód, aby wyjąć wtyk.

- Wyłącz frytkownicę i wyjmij wtyk z gniazda sieciowego, gdy nie jest używana.
- Przed przystąpieniem do czyszczenia odczekaj do całkowitego ostygnięcia frytkownicy.
- Korzystaj wyłącznie z akcesoriów zalecanych przez producenta.
- Frytkownica jest przeznaczona do użytku domowego lub w pomieszczeniach socjalnych, biurach i innych podobnych miejscach.
- Podczas pracy z urządzeniami elektrycznymi zawsze przestrzegaj podstawowych zasad bezpieczeństwa w celu zmniejszenia ryzyka pożaru, porażenia prądem i obrażeń ciała.
- Nie używaj frytkownicy na zewnątrz pomieszczeń.
- Nigdy nie pozostawiaj frytkownicy bez nadzoru, gdy wtyk jest podłączony do gniazda. Wyciągnij wtyk z gniazda przed przystąpieniem do czyszczenia i/lub konserwacji oraz wtedy, gdy nie używasz frytkownicy.
- Frytkownicy można używać wyłącznie w sposób zgodny z przeznaczeniem i z instrukcją obsługi.
- Nie używaj frytkownicy, jeśli przewód lub wtyk są uszkodzone.
- Jeśli przewód lub wtyk jest uszkodzony, powinien zostać wymieniony w autoryzowanym serwisie lub przez uprawnioną osobę, aby uniknąć szkód.
- Nie przenoś ani nie ciągnij frytkownicy, trzymając ją za przewód. Chroń przewód przed wysoką temperaturą, smarami i ostrymi krawędziami. Nie przesuwaj frytkownicy po przewodzie.
- Jeżeli używasz przedłużacza, powierzchnia jego przekroju powinna być wystarczająca do zasilania frytkownicy.
- Przed przystąpieniem do czyszczenia wyłącz frytkownicę, wyciągnij wtyk z gniazda sieciowego i odczekaj, aż urządzenie całkowicie ostygnie.



Ostrzeżenie! Gorąca powierzchnia.

DANE TECHNICZNE

Objętość	2,4 l
Zakres temperatur	80–200°C
Napięcie	230 V
Moc	1300 W
Długość przewodu	1 m
Wymiary	Szer. 26 x wys. 30 x głęb. 30 cm
Masa	3,5 kg

OPIS

1. *Kosz frytkownicy*
2. *Szuflada frytkownicy*
3. *Pokrywa ochronna*
4. *Przycisk blokady*
5. *Uchwyt*
6. *Wlot powietrza*
7. *Panel przetłączników*
8. *Wskaźnik temperatury*
9. *Regulator temperatury*
10. *Wyłącznik czasowy*
11. *Wylot powietrza*
12. *Przewód zasilający*

RYS. 1

OBSŁUGA

UWAGA!

- **Nie wysuwaj szuflady podczas użytkowania frytkownicy. Przed wysunięciem szuflady podczas użytkowania frytkownicy ustaw wyłącznik czasowy na 0.**
- **Podczas użytkowania nie zakrywaj wlotu ani wylotu powietrza. Nie dotykaj**

wewnętrznej strony frytkownicy ze względu na ryzyko poparzenia.

- **Nie wlewaj oleju do kosza ani szuflady ze względu na ryzyko pożaru.**
 - **Aby uzyskać jak najlepsze rezultaty, obracaj składniki, potrząsając koszem podczas smażenia.**
1. Podłącz wtyk do uziemionego gniazda sieciowego.
 2. Za pomocą regulatora temperatury ustaw żądaną temperaturę (80–200°C).
 3. Ustaw wyłącznik na 3 minuty w celu podgrzania.
 4. Po zgaśnięciu żółtej lampki ostrożnie wyjmij szufladę z frytkownicy. Umieść żywność w koszu (Uwaga! Nie przekraczaj maksymalnego poziomu). Zamknij szufladę.
 5. Ustaw za pomocą wyłącznika czasowego żądany czas smażenia (0–30 min).
 6. Wyłącznik czasowy emituje sygnał, gdy jedzenie jest gotowe. Wyciągnij szufladę i umieść ją na podkładce.

KONSERWACJA

- Przed przystąpieniem do czyszczenia wyłącz frytkownicę, wyciągnij wtyk z gniazda sieciowego i odczekaj, aż frytkownica całkowicie ostygnie.
- Szufladę, kosz i powierzchnię frytkownicy można czyścić płynem do mycia naczyń i miękką gąbką. Nie używaj twardej szczotki ani drucianej myjki, gdyż może to uszkodzić powierzchnię.
- Użyj wilgotnej szmatki do wycierania powierzchni frytkownicy, a do czyszczenia nie używaj substancji żrących. Po skończeniu smażenia wyczyść powierzchnię.
- Nie narażaj przewodu ani frytkownicy na działanie wody.
- Przed odłożeniem do przechowania wyczyść dokładnie frytkownicę i przechowuj ją w chłodnym i suchym miejscu.

WYKRYWANIE USTEREK

Problem	Możliwa przyczyna	Sposób usunięcia
Frytkownica się nie uruchamia.	Wtyk nie jest podłączony do gniazda sieciowego.	Włóż wtyk do gniazda.
	Wyłącznik czasowy nie został ustawiony.	Ustaw za pomocą wyłącznika czasowego żądany czas smażenia.
Po wyemitowaniu sygnału wyłącznika żywność nie jest usmażona.	Zbyt duża ilość produktów spożywczych w koszu.	Smaż kilka mniejszych porcji.
	Zbyt niska temperatura.	Ustaw odpowiednią temperaturę i usmaż żywność na nowo.
	Zbyt krótki czas przygotowania.	Ustaw odpowiedni czas smażenia i usmaż żywność na nowo.
Żywność nie jest równomiernie usmażona.	Niektóre produkty spożywcze należy obracać lub potrząsać nimi podczas przyrządzenia.	Podczas smażenia wyciągaj szufladę i potrząsaj składnikami, a następnie zamknij, aby kontynuować.

Jedzenie nie jest chrupkie.	Niektóre produkty spożywcze muszą być smaźone przy uźyciu oleju.	Polej cienką warstwą oleju i usmaź na nowo.
Szuflada się nie zamyka.	Szuflada staje się zbyt ciężka, gdy zawiera zbyt duźą ilość żywności.	Zawartość kosza nie może przekraczać linii oznaczającej maksymalny poziom.
	Kosz jest umieszczony w szufladzie nieprawidłowo.	Umieść prawidłowo kosz w szufladzie.
	Uchwyt się zacina.	Umieść uchwyt w połoźeniu poziomym.
Urządzenie dymi.	Żywność zawiera duźą ilość oleju.	Jest to normalne zjawisko.
	We frytkownicy znajduje się olej z poprzedniego smaźenia.	Po kaźdym uźyciu myj szufladę i kosz.

SAFETY INSTRUCTIONS

- Do not expose the deep-fryer, power cord or plug to water or other liquids – risk of electric shock.
- Make sure that no water or other liquid gets into the deep-fryer – risk of electric shock.
- Do not touch the product or plug with wet hands.
- Make sure the plug is clean.
- Never block the ventilation openings on the deep-fryer when in use.
- Parts of the deep-fryer get hot when in use. Do not touch hot parts – risk of getting burned.
- Check that the mains voltage corresponds to the rated voltage on the type plate.
- Check the deep-fryer, power cord, plug and all accessories for any damage. Do not use the deep-fryer if parts are missing or damaged – risk of serious personal injury.
- Keep children under supervision to make sure they do not play with the deep-fryer. Store the deep-fryer out of the reach of children.
- This deep-fryer can be used by children from eight years and upwards and by persons with physical, sensorial or mental disabilities, or persons who lack experience or knowledge, if they are supervised or receive instructions concerning the safe use of the deep-fryer and understand the risks involved with its use. Do not allow children to play with the deep-fryer. Cleaning and maintenance must not be carried out by children unless they are more than eight years old, and are kept under supervision.
- Keep the deep-fryer and its power cord out of the reach of children under eight years of age.
- Do not allow the power cord to hang over the edge of a table or worktop.
- Do not touch the deep-fryer, plug or power cord with wet hands or other wet parts of your body.
- Do not place the deep-fryer near curtains, or other flammable materials – fire risk
- Do not use an extension cord or plug adapter, or the equivalent.
- The deep-fryer is not intended to be controlled by an external timer or a separate remote control.
- Place the deep-fryer on a level, stable, heat resistant and durable surface before use.
- Do not put the product near flammable or explosive materials, such as tablecloths, curtains, etc. Leave at least 30 cm of free space around the deep-fryer to ensure adequate ventilation. Never place objects over the deep-fryer.
- Never use the deep-fryer for anything other than the purpose it was designed for.
- Never leave the deep-fryer unattended when switched on.
- Hot air flows out from the air outlet when the product is in use. Keep at a safe distance. Keep hands and face away from the air outlet. Watch out for hot air when opening the pan.
- Make sure not to touch any hot parts when taking out food etc.
- Do not take out the pan while the deep-fryer is in use. Set the timer to 0 before taking out the pan when the deep-fryer is in use.
- Do not cover the air inlet or air outlet on the deep-fryer when in use. Do not touch the inside of the deep-fryer – risk of burn injuries.
- Do not add oil to the basket or pan – risk of fire.
- Switch off the deep-fryer with the power switch and pull out the plug from the power point after use. Do not pull the power cord to unplug the plug.

- Switch off the deep-fryer and unplug the plug from the power point when not in use.
- Wait until the deep-fryer has completely cooled before cleaning.
- Only use accessories recommended by the manufacturer.
- The deep-fryer is intended for household use, or for use in staff rooms, offices and other similar places.
- Always take basic safety precautions when using electrical appliances to reduce the risk of fire, electric shock and/or personal injury.
- Do not use the deep-fryer outdoors.
- Never leave the deep-fryer unattended when plugged in. Unplug the power cord before cleaning and/or maintenance, and when the deep-fryer is not in use.
- The deep-fryer must only be used as it is intended to be used and in accordance with these instructions.
- Do not use the deep-fryer if the power cord or plug are damaged.
- A damaged cord or plug must be replaced by an authorised service centre or qualified person to ensure safe use.
- Do not carry or pull the deep-fryer by the power cord. Keep the power cord away from heat, oil and sharp edges. Do not pull the deep-fryer over the power cord.
- If an extension cord is used, the cross sectional area of the wires must be sufficient for the power supply to the deep-fryer.
- Switch off the deep-fryer, unplug the power cord and wait until it has completely cooled before cleaning.



Warning: Hot surface

TECHNICAL DATA

Volume	2,4 l
Temperature range	80-200°C
Voltage	230 V
Output	1300 W
Cord length	1 m
Dimensions	W26xH30xD30 cm
Weight	3.5 kg

DESCRIPTION

1. *Deep-fryer basket*
2. *Deep-fryer pan*
3. *Cover*
4. *Lock button*
5. *Handle*
6. *Air inlet*
7. *Switch panel*
8. *Heat indicator*
9. *Temperature control*
10. *Timer*
11. *Air outlet*
12. *Power cord*

FIG. 1

USE

NOTE:

- **Do not take out the pan while the deep-fryer is in use. Set the timer to 0 before taking out the pan when the deep-fryer is in use.**
- **Do not cover the air inlet or air outlet on the deep-fryer when in use. Do not touch the inside of the deep-fryer – risk of burn injuries.**
- **Do not add oil to the basket or pan – risk of fire.**
- **For best results, turn the ingredients by shaking the basket during the cooking.**

1. Plug the plug into an earthed power point.
2. Turn the temperature control to the required temperature (80–200°C).
3. Set the timer to 3 minutes to heat up.
4. When the yellow light goes off, carefully take out the deep-fryer pan from the deep-fryer. Place the food in the deep-fryer basket (do not exceed the max level). Close the pan.
5. Set the timer to the required cooking time (0–30 min).
6. The food is ready when the timer beeps. Pull out the pan and put it on a heat resistant pad.

MAINTENANCE

- Switch off the deep-fryer, pull out the plug from the power point, and wait until it has completely cooled before cleaning.
- The pan, basket and surface of the deep-fryer can be cleaned with washing-up liquid and a soft sponge. Do not use a stiff brush or steel wool, they can damage the surface.
- Use a damp cloth to wipe the surface of the deep-fryer, do not use caustic substances for cleaning. Clean the surface after you have finished cooking.
- Do not expose the power cord or the deep-fryer to water.
- Clean the deep-fryer properly before putting it away in a cool, dry place.

TROUBLESHOOTING

Problem	Possible cause	Action
The deep-fryer will not start	The plug is not plugged in.	Plug the plug into a power point.
	The timer has not been set	Set the timer to the required cooking time.
The food is not fully cooked when the timer beeps	Too much food in the basket	Don't cook it all at once.
	Temperature too low.	Select right temperature cook again.
	The cooking time is too short.	Select right cooking time and cook again.
The food is not uniformly cooked	Some types of food need turning/shaking during the cooking	Pull out the pan during the cooking, shake the food, and then close the pan to continue.
The food is not crispy	Some food needs to be fried with oil	Pour a thin layer of oil over the food and fry again.

The pan will not close.	The pan will be too heavy if it contains too much food.	The contents in the basket must not exceed the max line.
	The basket is not properly placed in the pan.	Placer the basket properly in the pan.
	The handle gets stuck	Place the handle in a horizontal position.
It smokes	The food contains too much oil	This is normal.
	The deep-fryer contains oil from last time	Always clean the pan and basket after using them.

SICHERHEITSHINWEISE

- Lassen Sie die Fritteuse, das Kabel oder das Netzteil nicht Wasser oder anderen Flüssigkeiten in Kontakt kommen, da es zu Stromschlägen kommen kann.
- Achten Sie darauf, dass kein Wasser oder andere Flüssigkeiten in die Fritteuse eindringen können - Gefahr von Stromschlägen.
- Berühren Sie das Produkt oder den Stecker nicht mit nassen Händen.
- Vergewissern Sie sich, dass der Stecker sauber ist
- Blockieren Sie niemals die Lüftungsöffnungen der Fritteuse, während sie in Gebrauch ist.
- Teile der Fritteuse werden während des Betriebs heiß. Berühren Sie keine heißen Teile – Verbrennungsgefahr.
- Vergewissern Sie sich, dass die Netzspannung der Nennspannung auf dem Typenschild entspricht.
- Überprüfen Sie die Fritteuse, das Netzkabel, das Netzteil und das gesamte Zubehör auf Beschädigungen. Verwenden Sie die Fritteuse nicht, wenn Teile fehlen oder beschädigt sind - es besteht Verletzungsgefahr.
- Kinder müssen beaufsichtigt werden, damit sie nicht mit der Fritteuse spielen. Bewahren Sie die Fritteuse für Kinder unzugänglich auf.
- Diese Fritteuse darf von Kindern ab 8 Jahren und Personen mit eingeschränkten physischen, sensorischen oder mentalen Fähigkeiten oder Personen ohne Erfahrung oder Kenntnisse verwendet werden, wenn sie beaufsichtigt oder in die sichere Verwendung der Fritteuse eingewiesen werden und die mit der Verwendung verbundenen Gefahren verstehen. Die Fritteuse ist kein Spielzeug. Die Reinigung und Wartung darf nur von Kindern durchgeführt werden, die älter als 8 Jahre sind und unter Aufsicht stehen.
- Bewahren Sie die Fritteuse und das Kabel außerhalb der Reichweite von Kindern unter 8 Jahren auf
- Lassen Sie das Kabel nicht über den Rand des Tisches oder der Bank hängen.
- Berühren Sie die Fritteuse, das Kabel oder den Stecker nicht mit nassen Händen oder Körperteilen.
- Stellen Sie die Fritteuse nicht in die Nähe von Vorhängen oder anderen brennbaren Materialien - Brandgefahr.
- Verwenden Sie kein Verlängerungskabel, keinen Steckeradapter oder ähnliches.
- Diese Fritteuse ist nicht für den Betrieb mit einer externen Zeitschaltuhr oder einer Fernbedienung vorgesehen.
- Stellen Sie die Fritteuse vor dem Gebrauch auf eine flache, stabile, hitzebeständige und verschleißfeste Oberfläche.
- Stellen Sie das Produkt nicht in der Nähe von brennbaren oder explosiven Materialien wie Tischdecken, Vorhängen usw. auf. Lassen Sie um die Fritteuse mindestens 30 cm Freiraum, um eine ordnungsgemäße Belüftung zu gewährleisten. Legen Sie niemals Gegenstände auf die Fritteuse.
- Die Fritteuse darf nur für den vorgesehenen Zweck verwendet werden.
- Lassen Sie die Fritteuse niemals unbeaufsichtigt eingeschaltet.
- Während des Gebrauchs des Produkts strömt heiße Luft aus dem Lüftungsöffnungen. Halten Sie einen sicheren Abstand. Kommen Sie mit den Händen oder Ihrem Gesicht nicht in die Nähe der Lüftungsöffnungen. Achten Sie beim Öffnen der Schublade auf heiße Luft.
- Achten Sie darauf, dass Sie beim Entfernen von Speisen und Zubehör keine heißen Teile berühren.
- Ziehen Sie die Schublade nicht heraus, während die Fritteuse in Gebrauch ist. Stellen Sie den Timer auf 0, bevor Sie die Schublade herausziehen, während die Fritteuse in Betrieb ist.

- Bedecken Sie den Lufteinlass oder -Auslass der Fritteuse während des Gebrauchs nicht. Berühren Sie nicht das Innere der Fritteuse – Verbrennungsgefahr.
- Geben Sie kein Öl in den Korb oder die Schublade – Brandgefahr.
- Schalten Sie die Fritteuse nach dem Gebrauch mit dem Netzschalter aus und ziehen Sie den Netzstecker aus der Steckdose. Das Produkt darf nicht am Kabel aus der Steckdose gezogen werden.
- Schalten Sie die Fritteuse aus und ziehen Sie den Netzstecker aus der Steckdose, wenn die Fritteuse nicht verwendet wird.
- Warten Sie vor dem Reinigen, bis die Fritteuse vollständig abgekühlt ist.
- Es darf nur vom Hersteller empfohlenes Zubehör verwendet werden.
- Die Fritteuse ist für den Einsatz im Haushalt oder beispielsweise in Personalzimmern, Büros und ähnlichen Umgebungen vorgesehen.
- Um das Risiko von Feuer, Stromschlägen und/oder Verletzungen zu verringern, sollten Sie bei der Verwendung von Elektrogeräten stets grundlegende Sicherheitsvorkehrungen treffen.
- Die Fritteuse darf nicht im Freien verwendet werden.
- Lassen Sie die Fritteuse niemals unbeaufsichtigt, wenn das Netzteil eingesteckt ist. Ziehen Sie den Stecker, wenn das Produkt gereinigt und/oder nicht verwendet wird.
- Die Fritteuse darf nur bestimmungsgemäß und gemäß diesen Anweisungen verwendet werden.
- Die Fritteuse darf nicht verwendet werden, wenn das Kabel oder der Stecker beschädigt ist.
- Ist das Kabel oder der Stecker beschädigt, muss das entsprechende Teil von einem zuständigen Techniker oder einer anderen qualifizierten Person ausgetauscht werden, um Gefahren zu vermeiden.

- Tragen oder ziehen Sie die Fritteuse niemals am Kabel. Das Kabel vor Wärme, Öl und scharfen Kanten schützen. Ziehen Sie die Fritteuse nicht über das Kabel.
- Wenn ein Verlängerungskabel verwendet wird, muss der Leiterquerschnitt für die Stromversorgung der Fritteuse ausreichend sein.
- Schalten Sie die Fritteuse vor der Reinigung aus, ziehen Sie den Netzstecker aus der Steckdose und warten Sie, bis die Fritteuse vollständig abgekühlt ist.



Warnung! Heiße Oberfläche.

TECHNISCHE DATEN

Fassungsvermögen	2,4 l
Temperaturbereich	80- 200 °C
Spannung	230 V
Leistung	1300 W
Kabellänge	1 m
Maße	B 26 x H 30 x T 30
Gewicht	3,5 kg

BESCHREIBUNG

1. *Frittierkorb*
2. *Fritteusenschublade*
3. *Schutzabdeckung*
4. *Sperrtaste*
5. *Griff*
6. *Lufteinlass*
7. *Bedienfeld*
8. *Wärmeanzeige*
9. *Temperaturregelung*
10. *Timer*

- 11. Luftauslass
- 12. Netzkabel

ABB. 1

BEDIENUNG

ACHTUNG!

- **Ziehen Sie die Schublade nicht heraus, während die Fritteuse in Gebrauch ist. Stellen Sie den Timer auf 0, bevor Sie die Schublade herausziehen, während die Fritteuse in Betrieb ist.**
 - **Bedecken Sie den Lufteinlass oder -Auslass der Fritteuse während des Gebrauchs nicht. Berühren Sie nicht das Innere der Fritteuse – Verbrennungsgefahr.**
 - **Geben Sie kein Öl in den Korb oder die Schublade – Brandgefahr.**
 - **Um optimale Ergebnisse zu erzielen, wenden Sie den Inhalt, indem Sie den Korb während des Garens schütteln.**
1. Schließen Sie den Netzstecker an eine geerdete Netzsteckdose an.
 2. Drehen Sie den Temperaturregler auf die gewünschte Temperatur (80-200 °C).
 3. Stellen Sie den Timer zum Aufwärmen auf 3 Minuten ein.
 4. Wenn die gelbe Anzeige erlischt, ziehen Sie die Schublade der Fritteuse vorsichtig aus der Fritteuse. Legen Sie die Lebensmittel in den Frittierkorb (Hinweis: Überschreiten Sie nicht den Höchstwert). Schließen Sie die Schublade.
 5. Stellen Sie den Timer auf die gewünschte Garzeit (0-30 Min).
 6. Wenn der Timer klingelt, ist das Essen fertig. Ziehen Sie die Schublade

heraus und legen Sie sie auf eine wärmebeständige Unterlage.

PFLEGE

- Schalten Sie die Fritteuse vor der Reinigung aus, ziehen Sie den Netzstecker aus der Steckdose und lassen Sie die Fritteuse abkühlen.
- Die Schublade der Fritteuse, der Korb und die Oberfläche der Fritteuse können mit Spülmittel und einem weichen Schwamm gereinigt werden. Verwenden Sie keine harten Pinsel oder Stahlwolle, da dies die Oberfläche beschädigen kann.
- Wischen Sie die Oberfläche der Fritteuse mit einem feuchten Tuch ab. Verwenden Sie keine ätzenden Substanzen zum Reinigen. Reinigen Sie die Oberfläche nach dem Garen.
- Lassen Sie das Kabel oder die Fritteuse nicht mit Wasser in Kontakt kommen.
- Reinigen Sie die Fritteuse vor der Lagerung gründlich und bewahren Sie sie an einem kühlen und trockenen Ort auf.

FEHLERSUCHE

Problem	Mögliche Ursache	Maßnahme
Die Fritteuse startet nicht	Der Netzstecker befindet sich nicht in der Steckdose.	Stecken Sie den Netzstecker in eine Steckdose.
	Der Timer wurde nicht eingestellt	Stellen Sie den Timer auf die gewünschte Garzeit.

Die Speisen sind nicht gar, wenn der Timer ertönt	Zu viel Essen im Korb	Garen Sie in mehreren Portionen.
	Temperatur zu niedrig.	Die richtige Temperatur wählen und erneut garen.
	Zu kurze Garzeit	Wählen Sie die richtige Garzeit und wiederholen Sie den Garvorgang.
Die Speisen werden nicht gleichmäßig gegart	Bestimmte Lebensmittel müssen während des Garens gedreht/ geschüttelt werden	Ziehen Sie während des Garvorgangs die Schublade heraus, schütteln Sie die Speisen, und schließen Sie die Schublade, um fortzufahren.
Das Essen wird nicht knusprig	Einige Lebensmittel müssen mit Öl gebraten werden	Gießen Sie eine dünne Ölschicht darüber und frittieren Sie diese erneut.

Die Schublade kann nicht geschlossen werden	Die Schublade wird zu schwer, wenn sie zu viel Essen enthält	Der Inhalt des Korbs darf die Höchstmarkierung nicht überschreiten.
	Der Korb ist nicht richtig in die Schublade eingelegt.	Legen Sie den Korb richtig in die Schublade.
	Der Griff klemmt	Stellen Sie den Griff waagrecht.
Es entsteht Rauch	Das Essen enthält viel Öl	Das ist normal.
	Die Fritteuse enthält Öl aus einer vorherigen Garzeit	Reinigen Sie die Schublade und den Korb nach jedem Gebrauch.

TURVALLISUUSOHJEET

- Älä upota laitetta, johtoa tai pistotulppaa veteen tai muihin nesteisiin - sähköiskun vaara.
- Varmista, ettei friteerauskeittimeen pääse vettä tai muuta nestettä - sähkötapaturman vaara.
- Älä koskaan koske tuotteeseen tai pistotulppaan märin käsin.
- Varmista, että pistotulppa on puhdas.
- Älä koskaan tuki friteerauskeittimen ilmanvaihtoaukkoja sen käytön aikana.
- Friteerauskeittimen osat kuumenevat käytön aikana. Älä koske kuumiin osiin - palovammojen vaara.
- Tarkista, että verkkojännite vastaa tyyppikilvessä olevaa nimellisjännitettä.
- Tarkista friteerauskeitin, virtajohto, pistotulppa ja kaikki lisävarusteet vaurioiden varalta. Älä käytä friteerauskeitintä, jos osia puuttuu tai on vaurioitunut - vakavan henkilövahingon vaara.
- Lapsia on valvottava, jotta he eivät leiki friteerauskeittimellä. Säilytä friteerauskeitin poissa lasten ulottuvilta.
- Tätä tuotetta voivat käyttää lapset 8 vuoden iästä alkaen ja henkilöt, joilla on fyysinen tai psyykinen toimintarajoitus tai joilla ei ole kokemusta tai tietoa, edellyttäen, että heitä valvotaan tai opastetaan tuotteen turvallisessa käytössä ja että he ymmärtävät tuotteen käyttöön liittyvät riskit. Älä anna lasten leikkiä friteerauskeittimellä. Yli 8-vuotiaat lapset saavat puhdistaa ja hoitaa tuotteen edellyttäen, että se tapahtuu valvotusti.
- Pidä tuote ja sen johto poissa alle kahdeksanvuotiaiden lasten ulottuvilta.
- Älä anna johdon roikkua pöydän tai penkin reunan yli.
- Älä koskaan koske friteerauskeittimeen, johtoon tai pistotulppaan märin käsin.
- Älä aseta friteerauskeitintä verhojen tai muiden syttyvien materiaalien läheisyyteen - tulipalon vaara.
- Älä käytä jatkojohtoja, pistokesovittimia tai vastaavia laitteita.
- Friteerauskeitintä ei ole tarkoitettu ohjattavaksi ulkoisella ajastimella tai erillisellä kaukosäätimellä.
- Aseta friteerauskeitin tasaiselle, vakaalle, lämmönkestävälle ja kulutusta kestäväälle alustalle ennen käyttöä.
- Älä sijoita tuotetta syttyvien tai räjähdysalttiiden materiaalien, kuten pöytäliinojen, verhojen ja vastaavien läheisyyteen. Jätä vähintään 30 cm vapaata tilaa friteerauskeittimen ympärille asianmukaisen ilmanvaihdon varmistamiseksi. Älä koskaan aseta esineitä friteerauskeittimen päälle.
- Älä koskaan käytä friteerauskeitintä mihinkään muuhun kuin suunniteltuun käyttötarkoitukseen.
- Älä koskaan jätä friteerauskeitintä päälle kytkettyä ilman valvontaa.
- Kuumaa ilmaa virtaa ulos ilman ulostuloaukosta, kun tuotetta käytetään. Säilytä turvallinen etäisyys. Älä aseta käsiä tai kasvoja lähelle ilman ulostuloaukkoa. Varo kuumaa ilmaa, kun avaat laatikkoa.
- Varo koskemasta kuumiin osiin, kun otat elintarvikkeita ja lisävarusteita ulos friteerauskeittimestä.
- Älä vedä laatikkoa ulos, kun friteerauskeitin on käytössä. Aseta ajastin 0-asentoon ennen kuin vedät laatikon ulos, kun friteerauskeitin on käytössä.
- Älä peitä friteerauskeittimen ilmanottoaukkoa tai -lähtöä käytön aikana. Älä koske friteerauskeittimen sisäosiin - palovammojen vaara.
- Älä lisää öljyä koriin tai laatikkoon - tulipalon vaara.
- Sammuta friteerauskeitin käytön päätyttyä virtakytkimellä ja irrota virtajohto pistorasiasta. Älä irrota pistotulppa johdosta vetämällä.
- Sammuta friteerauskeitin ja irrota pistotulppa, kun friteerauskeitin ei ole käytössä.

- Odota, että friteerauskeitin on jäähtynyt kokonaan ennen puhdistamista.
- Käytä vain valmistajan suosittelemia lisävarusteita.
- Friteerauskeitin on tarkoitettu käytettäväksi kotitalouksissa tai esimerkiksi henkilöstötiloissa, hotellihuoneissa ja vastaavissa ympäristöissä.
- Ryhdy aina sähkölaitteita käyttäessäsi perusvarotoimiin tulipalon, sähkötapaturmien ja/tai henkilövahinkojen riskin vähentämiseksi.
- Älä käytä friteerauskeitintä ulkona.
- Älä koskaan jätä friteerauskeitintä ilman valvontaa, kun pistotulppa on pistorasiassa. Irrota pistotulppa pistorasiasta ennen puhdistusta ja kun tuotetta ei käytetä.
- Friteerauskeitintä saa käyttää vain asianmukaisesti ja näiden ohjeiden mukaisesti.
- Älä käytä friteerauskeitintä, jos johto tai pistotulppa on vaurioitunut.
- Jos johto tai pistotulppa on vaurioitunut, valtuutetun huoltoedustajan tai muun pätevän henkilön on vaihdettava se vaaran välttämiseksi.
- Älä kannata tai vedä friteerauskeitintä johdosta. Suojaa johto kuumuudelta, öljyltä ja teräviltä reunoilta. Älä vedä friteerauskeitintä johdon yli.
- Jos käytät jatkojohtoa, sen johtimien poikkipinta-alan on oltava riittävä tuotteen virransyötölle.
- Pysäytä friteerauskeitin, irrota pistotulppa ja odota, että friteerauskeitin on jäähtynyt kokonaan ennen puhdistamista.



Varoitus! Kuuma pinta

TEKNISET TIEDOT

Tilavuus	2,4 l
Lämpötila-alue	80-200 °C
Jännite	230 V
Teho	1300 W
Johdon pituus	1 m
Mitat	L26xK30xS30 cm
Paino	3,5 kg

KUVAUS

1. Friteerauskori
2. Friteerauslaatikko
3. Suojus
4. Lukituspainike
5. Kädensija
6. Ilmanottoaukko
7. Ohjauspaneeli
8. Lämpömittari
9. Lämpötilan säädin
10. Ajastin
11. Ilmanpoistoaukko
12. Virtajohto

KUVA 1

KÄYTTÖ

HUOM!

- **Älä vedä laatikkoa ulos, kun friteerauskeitin on käytössä. Aseta ajastin 0-asentoon ennen kuin vedät laatikon ulos, kun friteerauskeitin on käytössä.**
- **Älä peitä friteerauskeitin ilmanottoaukkoa tai -lähtöä käytön aikana. Älä koske friteerauskeitin sisäosiin - palovammojen vaara.**
- **Älä lisää öljyä koriin tai laatikkoon - tulipalon vaara.**

- **Parhaan tuloksen saat, kun kääntelet ainekset ravistelemalla koria kypsennyksen aikana.**

1. Kytke pistotulppa maadoitettuun pistorasiaan.
2. Käännä lämpötilan säädin haluttuun lämpötilaan (80-200 °C).
3. Aseta ajastin 3 minuutiksi lämmitystä varten.
4. Kun keltainen valo sammuu, vedä laatikko varovasti ulos friteerauskeittimestä. Aseta ainekset friteerauskoriin (huom: älä ylitä enimmäistasoa). Sulje laatikko.
5. Aseta ajastin haluamallesi kypsennysajalle (0-30 min).
6. Kun ajastin soi, ruoka on valmis. Vedä laatikko ulos ja aseta se lämpölevylle.

KUNNOSSAPITO

- Kytke friteerauskeitin pois, irrota pistotulppa ja odota, että friteerauskeitin on jäähtynyt kokonaan ennen puhdistamista.
- Friteerauslaatikko, kori ja pinta voidaan puhdistaa pesuaineella ja pehmeällä sienellä. Älä käytä kovaa harjaa tai teräsvillaa, sillä ne voivat vahingoittaa pintaa.
- Käytä kosteaa liinaa friteerauskeittimen pinnan pyyhkimiseen, älä käytä syövyttäviä aineita puhdistukseen. Puhdista pinta käytön jälkeen.
- Älä altista johtoa tai friteerauskeitintä vedelle.
- Puhdista friteerauskeitin huolellisesti ennen varastointia ja säilytä sitä viileässä, kuivassa paikassa.

VIANETSINTÄ

Ongelma	Mahdollinen syy	Toimenpide
Friteerauskeitin ei käynnisty	Pistotulppa ei ole kytketty pistorasiaan.	Kytke pistotulppa pistorasiaan.
	Ajastinta ei ole asetettu	Aseta haluttu kypsennysaika ajastimella.
Ruoka ei ole valmis, kun ajastin soi	Liikaa ruokaa korissa	Kypsennä erissä.
	Liian alhainen lämpötila.	Valitse oikea lämpötila ja kypsennä uudelleen.
	Liian lyhyt kypsennysaika	Valitse oikea kypsennysaika ja kypsennä uudelleen.
Ruoka ei kypsytä tasaisesti	Joitakin elintarvikkeita on käännettävä/ravistettava kypsennyksen aikana	Vedä laatikko ulos kypsennyksen aikana, ravista aineksia ja sulje laatikko jatkaaksesi.
Ruoka ei tule rapeaksi	Jotkin elintarvikkeet on friteerattava öljyssä	Kaada päälle ohut kerros öljyä ja friteeraa uudelleen.

Laatikkoa ei voi sulkea	Laatikosta tulee liian raskas, jos se sisältää liikaa aineksia	Korin sisältö ei saa ylittää maksimitaso.
	Koria ei ole asetettu oikein laatikkoon.	Aseta kori oikein laatikkoon.
	Kahva juuttuu	Aseta kahva vaaka-asentoon.
Friteerauskeitin savuaa	Ruoka sisältää paljon öljyä	Tämä on normaalia.
	Friteerauskeitin sisältää öljyä, joka on peräisin aiemmilta käyttökertoilta	Puhdista laatikko ja kori jokaisen käytön jälkeen.

CONSIGNES DE SÉCURITÉ

- N'exposez pas la friteuse, le cordon d'alimentation ou la prise à l'eau ou à un autre liquide : risque d'accident.
- Assurez-vous qu'il ne pénètre pas d'eau ou d'autre liquide dans la friteuse : risque de décharge électrique.
- Ne touchez pas l'appareil ou la prise avec les mains mouillées.
- Assurez-vous que la prise est propre.
- Ne bloquez jamais les ouvertures de ventilation pendant l'utilisation.
- Certaines parties de la friteuse deviennent chaudes pendant l'utilisation. Ne touchez pas les pièces chaudes : risque de brûlures.
- Vérifiez que la tension du secteur correspond à la tension nominale indiquée sur la plaque signalétique.
- Vérifiez que la friteuse, le cordon d'alimentation, la prise et tous les accessoires sont en bon état. N'utilisez pas la friteuse si des pièces sont manquantes ou endommagées : risque de blessures graves.
- Surveillez les enfants pour qu'ils ne jouent pas avec la friteuse. Rangez la friteuse hors de portée des enfants.
- Cette friteuse peut être utilisée par des personnes (y compris les enfants de plus de huit ans) dont les capacités physiques, sensorielles ou mentales sont réduites ou par des personnes dénuées d'expérience ou de connaissance, si elles ont pu bénéficier, par l'intermédiaire d'une personne responsable de leur sécurité, d'une surveillance ou d'instructions préalables concernant l'utilisation de la friteuse et comprennent les risques liés à son utilisation. Les enfants ne sont pas autorisés à jouer avec la friteuse. Le nettoyage et l'entretien ne doivent pas être effectués par des enfants, à moins qu'ils aient plus de huit ans et qu'ils soient sous surveillance.
- Maintenez la friteuse et son cordon d'alimentation hors de portée des enfants de moins de huit ans.
- Ne laissez pas le cordon d'alimentation pendre au bord de la table ou du plan de travail.
- Ne touchez pas la friteuse, la prise ou le cordon d'alimentation avec les mains (ou d'autres parties du corps) mouillées.
- Ne placez pas la friteuse près de rideaux ou d'autres matériaux inflammables : risque d'incendie.
- N'utilisez pas de rallonge, d'adaptateur de fiche ou autre dispositif similaire.
- La friteuse n'est pas destinée à être mise en fonctionnement au moyen d'une minuterie extérieure ou par un système de commande à distance séparé.
- Avant l'utilisation, placez la friteuse sur une surface plane, stable, résistante à la chaleur et à l'usure.
- Ne placez pas l'appareil près de matériaux inflammables ou de matériaux explosifs tels que nappes, rideaux, etc. Laissez au moins 30 cm d'espace libre autour de la friteuse afin d'assurer une ventilation correcte. Ne placez jamais d'objets sur la friteuse.
- N'utilisez jamais la friteuse à d'autres fins que celle prévue.
- Ne laissez jamais la friteuse allumée sans surveillance.
- De l'air chaud s'échappe de la sortie d'air lorsque l'appareil fonctionne. Maintenez une distance de sécurité. Gardez les mains et le visage suffisamment éloignés des sorties d'air. Faites également attention à l'air chaud lorsque vous ouvrez la cuve de l'appareil.
- Veillez à ne pas toucher les pièces chaudes lorsque vous retirez les aliments et les accessoires.
- Ne retirez pas la cuve pendant l'utilisation de la friteuse. Réglez le minuteur sur 0 avant de retirer la cuve pendant l'utilisation de la friteuse.

- Ne couvrez pas les entrées et sorties d'air pendant que l'appareil fonctionne. Ne touchez pas l'intérieur de la friture : risque de brûlure.
- Ne versez pas d'huile dans le panier ou la cuve : risque d'incendie.
- Une fois l'utilisation terminée, éteignez la friteuse avec l'interrupteur et débranchez-la. Ne tirez pas sur le cordon d'alimentation pour débrancher l'appareil.
- Éteignez la friteuse et débranchez-la lorsqu'elle n'est pas utilisée.
- Attendez que la friteuse ait complètement refroidi avant de nettoyer.
- Utilisez uniquement les accessoires recommandés par le fabricant.
- La friteuse est conçue pour un usage domestique ou dans des environnements tels que les cuisines destinées aux employés dans les entreprises et autres lieux similaires.
- Lorsque vous utilisez des appareils électriques, respectez toujours les mesures de sécurité élémentaires afin de réduire le risque d'incendie, d'accident et/ou de blessure.
- N'utilisez pas la friteuse à l'extérieur.
- Ne laissez jamais la friteuse sans surveillance lorsqu'elle est branchée. Débranchez la friteuse avant le nettoyage et/ou l'entretien et lorsqu'elle n'est pas utilisée.
- La friteuse ne peut être utilisée que de la manière prévue et conformément à ces indications.
- N'utilisez pas la friteuse si le cordon d'alimentation ou la prise est endommagé.
- Si le cordon d'alimentation ou la prise est endommagé, il doit être remplacé par un technicien de maintenance agréé ou toute autre personne afin d'éviter les blessures.
- Ne portez pas ou ne tirez pas la friteuse par le cordon d'alimentation. Protégez le

cordon de la chaleur, de l'huile et des bords tranchants. Ne tirez pas la friteuse par-dessus le cordon d'alimentation.

- Si vous utilisez une rallonge, sa section transversale doit être suffisante pour l'alimentation électrique de la friture.
- Éteignez la friteuse, débranchez-la et attendez qu'elle ait complètement refroidi avant de la nettoyer.



Attention ! Surface chaude

CARACTÉRISTIQUES TECHNIQUES

Contenance	2,4 l
Plage de température	80 à 200 °C
Tension	230 V
Puissance	1300 W
Longueur du cordon d'alimentation	1 m
Dimensions	L26xH30xP30 cm
Poids	3,5 kg

DESCRIPTION

1. *Panier de la friteuse*
2. *Cuve de la friteuse*
3. *Housse de protection*
4. *Bouton de verrouillage*
5. *Poignée*
6. *Entrée d'air*
7. *Panneau de commande*
8. *Indicateur de chaleur*
9. *Bouton thermostat*
10. *Minuteur*
11. *Sortie d'air*
12. *Cordon d'alimentation*

FIG. 1

UTILISATION

REMARQUE !

- **Ne retirez pas la cuve pendant l'utilisation de la friteuse. Réglez le minuteur sur 0 avant de retirer la cuve pendant l'utilisation de la friteuse.**
 - **Ne couvrez pas les entrées et sorties d'air pendant que l'appareil fonctionne. Ne touchez pas l'intérieur de la friture : risque de brûlure.**
 - **Ne versez pas d'huile dans le panier ou la cuve : risque d'incendie.**
 - **Pour de meilleurs résultats, retournez les ingrédients en secouant le panier pendant la cuisson.**
1. Branchez l'appareil sur une prise secteur mise à la terre.
 2. Sélectionner la température souhaitée (80 à 200 °C) à l'aide du bouton thermostat.
 3. Réglez le minuteur sur 3 minutes pour chauffer.
 4. Lorsque le voyant jaune s'éteint, retirez délicatement la cuve de la friteuse. Placez les aliments dans le panier de friteuse (N.B. : Ne pas dépasser le niveau maximum). Fermez la cuve.
 5. Réglez le minuteur sur le temps de cuisson souhaité (0 à 30 min).
 6. Lorsque le minuteur sonne, les aliments sont prêts. Sortez la cuve et placez-la sur un dessous de plat.

ENTRETIEN

- Éteignez la friteuse, débranchez-la et laissez-la refroidir avant de la nettoyer.
- La cuve, le panier et la surface de la friteuse peuvent être nettoyés avec du liquide vaisselle et une éponge douce. N'utilisez pas de brosse dure, ni de laine

d'acier, car cela peut endommager la surface.

- Utilisez un chiffon humidifié pour essuyer la surface de la friture ; n'utilisez pas de substances corrosives pour le nettoyage. Nettoyez la surface une fois la cuisson terminée.
- N'exposez pas le cordon d'alimentation ni la friteuse à l'eau.
- Nettoyez soigneusement la friteuse avant de la ranger dans un endroit frais et sec.

RECHERCHE DE PANNES

Problème	Cause possible	Solution
La friteuse ne démarre pas.	La fiche n'est pas branchée sur la prise de courant.	Branchez la fiche sur la prise de courant.
	Le minuteur n'a pas été réglé.	Réglez le minuteur sur le temps de cuisson souhaité.
Les aliments ne sont pas prêts lorsque le minuteur sonne.	Le panier est trop rempli.	Cuisez les aliments en plusieurs fois.
	La température est trop basse.	Sélectionnez la bonne température et faites cuire à nouveau.
	La durée de cuisson est trop brève.	Sélectionnez la bonne durée de cuisson et faites cuire à nouveau.

Les aliments ne sont pas cuits de manière homogène.	Certains types d'aliments doivent être retournés ou secoués pendant la cuisson.	Pendant la cuisson, sortez la cuve et secouez les aliments, puis refermez la cuve pour continuer la cuisson.
Les aliments ne sont pas croustillants.	Certains aliments doivent être frits avec de l'huile.	Verser sur une fine couche d'huile et faire frire à nouveau.
Il n'est pas possible de fermer la cuve.	La cuve est trop lourde si elle est trop remplie.	Le contenu du panier ne doit pas dépasser la ligne maximale.
	Le panier n'est pas correctement placé dans la cuve.	Placez le panier correctement dans la cuve.
	La poignée se bloque.	Placez la poignée en position horizontale.
De la fumée se dégage.	Les aliments contiennent beaucoup d'huile	C'est normal.
	La friteuse contient de l'huile d'une cuisson précédente	Nettoyez la cuve et le panier après chaque utilisation.

VEILIGHEIDSLINSTRUCTIES

- Stel de friteuse, het snoer of de stekker niet bloot aan water of andere vloeistoffen – risico op een elektrische schok.
- Zorg ervoor dat de friteuse niet in aanraking komt met water of andere vloeistoffen – risico op een elektrische schok.
- Raak het product of de stekker niet aan met natte handen.
- Zorg ervoor dat de stekker schoon is.
- Blokkeer nooit de ventilatieopeningen van de friteuse terwijl ze wordt gebruikt.
- Delen van de friteuse worden warm tijdens het gebruik. Raak geen hete delen aan – risico op brandwonden.
- Controleer of de netspanning overeenkomt met de netspanning op het typeplaatje.
- Controleer de friteuse, het netsnoer, de stekker en alle accessoires op beschadigingen. Gebruik de friteuse niet als onderdelen ontbreken of beschadigd zijn – risico op een ernstig letsel.
- Houd kinderen in de gaten, zodat ze niet met de friteuse kunnen spelen. Bewaar de friteuse op een plaats die onbereikbaar is voor kinderen.
- Deze friteuse kan worden gebruikt door kinderen van acht jaar en ouder, maar ook door personen met een lichamelijke, zintuiglijke of mentale handicap of personen die geen ervaring en kennis hebben, als ze worden begeleid of instructies krijgen over het veilige gebruik van de friteuse en begrijpen welke risico's verbonden zijn aan het gebruik ervan. Kinderen mogen niet met de friteuse spelen. Schoonmaak en onderhoud mogen niet door kinderen worden uitgevoerd, tenzij ze ouder zijn dan acht jaar en ze worden begeleid.
- Houd de friteuse en het snoer buiten het bereik van kinderen jonger dan acht jaar.
- Laat het snoer niet over de rand van de tafel of de bank hangen.
- Raak de friteuse, de stekker of het snoer niet aan met natte handen of lichaamsdelen.
- Plaats de friteuse niet in de buurt van gordijnen of ander brandbaar materiaal – brandgevaar.
- Gebruik geen verlengsnoer, stekkeradapter of iets dergelijks.
- De friteuse is niet bedoeld om te worden bediend met een externe timer of een aparte afstandsbediening.
- Plaats de friteuse voor gebruik op een vlak, stabiel, hittebestendig en slijtvast oppervlak.
- Plaats het product niet in de buurt van ontvlambare of explosieve materialen, zoals tafelkleden, gordijnen en dergelijke. Laat minimaal 30 cm vrije ruimte rond de friteuse over om een goede ventilatie te garanderen. Plaats nooit voorwerpen boven op de friteuse.
- Gebruik de friteuse nooit voor andere doeleinden dan het beoogde doel.
- Laat de friteuse nooit aanstaan zonder toezicht.
- Hete lucht stroomt uit de luchtuitlaat wanneer het product wordt gebruikt. Houd veilige afstand. Plaats geen handen of gezicht in de buurt van de luchtuitlaat. Kijk uit voor warme lucht als de lade opengaat.
- Zorg ervoor dat u geen warme delen aanraakt wanneer voedsel en accessoires eruit worden gehaald.
- Open de lade niet tijdens het gebruik van de friteuse. Zet de timer op 0 voordat de lade eruit wordt gehaald tijdens het gebruik van de friteuse.
- Bedek de luchtinlaat of luchtuitlaat van de friteuse niet tijdens gebruik. Raak de binnenkant van de friteuse niet aan – risico op brandwonden.

- Voeg geen olie toe aan het mandje of de bak – brandgevaar.
- Schakel na gebruik de friteuse met de schakelaar uit en trek de stekker uit het stopcontact. Trek niet aan het snoer om de stekker uit het stopcontact te trekken.
- Zet de friteuse uit en trek de stekker uit het stopcontact als de friteuse niet wordt gebruikt.
- Wacht tot de friteuse volledig is afgekoeld voordat u ze reinigt.
- Gebruik alleen accessoires die door de fabrikant worden aanbevolen.
- De friteuse is bedoeld voor gebruik in huishoudens of bijvoorbeeld in personeelskamers, kantoren en soortgelijke omgevingen.
- Neem altijd basisveiligheidsmaatregelen bij het gebruik van elektrische apparaten om het risico op brand, elektrische schokken en/of een persoonlijk letsel te verminderen.
- Gebruik de friteuse niet buiten.
- Laat de friteuse nooit onbeheerd achter als de stekker aangesloten is. Trek de stekker uit het stopcontact vóór het reinigen en/of onderhoud en wanneer de friteuse niet wordt gebruikt.
- De friteuse mag alleen op de beoogde wijze en volgens deze instructies worden gebruikt.
- Gebruik de friteuse niet als het snoer of de stekker beschadigd is.
- Als het snoer of de stekker beschadigd is, moet het worden vervangen door een bevoegde servicevertegenwoordiger of een andere gekwalificeerde persoon om letsels te voorkomen.
- Draag of trek de friteuse niet met behulp van het snoer. Bescherm het snoer tegen hitte, olie en scherpe randen. Trek de friteuse niet over het snoer.
- Als een verlengsnoer wordt gebruikt, moet de dwarsdoorsnede van de geleider voldoende zijn voor de stroomtoevoer van de friteuse.

- Zet de friteuse uit, trek de stekker uit het stopcontact en wacht tot de friteuse volledig is afgekoeld voordat u ze reinigt.



Waarschuwing! Heet oppervlak

TECHNISCHE GEGEVENS

Inhoud	2,4 l
Temperatuurbereik	80-200 °C
Spanning	230 V
Vermogen	1300 W
Kabellengte	1 m
Afmetingen	B26xH30xD30 cm
Gewicht	3,5 kg

BESCHRIJVING

1. *Frituurmand*
2. *Frituurlade*
3. *Beschermhoes*
4. *Vergrendelknop*
5. *Handgreep*
6. *Luchtinlaat*
7. *Bedieningspaneel*
8. *Hitte-indicatie*
9. *Temperatuurregeling*
10. *Timer*
11. *Luchtuitlaat*
12. *Stroomkabel*

AFB. 1

GEBRUIK

LET OP!

- **Open de lade niet tijdens het gebruik van de friteuse. Zet de timer op 0 voordat de lade eruit wordt gehaald tijdens het gebruik van de friteuse.**

- **Bedek de luchtinlaat of luchtuitlaat van de friteuse niet tijdens gebruik. Raak de binnenkant van de friteuse niet aan – risico op brandwonden.**
- **Voeg geen olie toe aan het mandje of de bak – brandgevaar.**
- **Voor het beste resultaat draait u de ingrediënten om door met de mand te schudden tijdens het frituren.**

1. Sluit de stekker aan op een geaard stopcontact.
2. Stel de temperatuurregeling in op de gewenste temperatuur (80-200 °C).
3. Zet de timer op 3 minuten om te verwarmen.
4. Als het gele lampje uitgaat, trek dan voorzichtig de frituurlade uit de friteuse. Leg het eten in de frituurmand (Let op! Overschrijd het maximale niveau niet). Sluit de lade.
5. Stel de timer in op de gewenste bereidingstijd (0-30 min).
6. Als de timer afgaat, is het eten klaar. Trek de lade eruit en plaats hem op de een onderzetter.

ONDERHOUD

- Zet de friteuse uit, trek de stekker uit het stopcontact en laat de friteuse afkoelen voordat u ze schoonmaakt.
- De frituurlade, mand en het oppervlak van de friteuse kunnen worden gereinigd met afwasmiddel en een zachte spons. Gebruik geen harde borstel of staalwol, het kan het oppervlak beschadigen.
- Gebruik een vochtige doek om het oppervlak van de friteuse af te drogen, gebruik geen bijtend middel om te reinigen. Reinig het oppervlak na de bereiding.
- Stel het snoer of de friteuse niet bloot aan water.

- Maak de friteuse voorzichtig schoon voordat u ze opbergt en bewaar ze op een koele en droge plaats.

FOUTENOPSPORING

Probleem	Mogelijke oorzaak	Actie
De friteuse start niet	De stekker zit niet in het stopcontact.	Steek de stekker in een stopcontact.
	De timer is niet ingesteld	Stel de timer in op de gewenste bereidingstijd.
Het eten is niet gaar als de timer afgaat	Te veel eten in de mand	Bereid in porties.
	Te lage temperatuur.	Kies de juiste temperatuur en bereid opnieuw.
	Te korte bereidingstijd	Kies de juiste bereidingstijd en bereid opnieuw.
Het eten is niet gelijkmatig gaar	Sommige soorten voedsel moeten tijdens het bereiden worden omgekeerd/ omgedraaid	Trek tijdens het bereiden de lade eruit en schud het eten, en plaats de lade vervolgens terug om door te gaan.
Het eten wordt niet knapperig	Sommige voedingsmiddelen moeten gefrituurd worden met olie	Giet er een dun laagje olie over en frituur opnieuw.

Kan de lade niet sluiten	De lade wordt te zwaar als er te veel voedsel in ligt	De inhoud van de mand mag de maximumlijn niet overschrijden.
	De mand is niet goed in de lade geplaatst.	Plaats de mand op de juiste manier in de lade.
	Het handvat zit vast	Plaats het handvat horizontaal.
Er komt rook vrij	Het voedsel bevat veel olie	Dit is normaal.
	De friteuse bevat olie van een eerdere bereiding	Reinig de lade en het mandje na elk gebruik.