

MEEC TOOLS®



1300 W/80 l/min

GARDEN PUMP

Item no. 015273



SV TRÄDGÅRDSPUMP

BRUKSANVISNING

Viktigt! Läs bruksanvisningen före användning.
Spara den för framtida bruk.
(Original bruksanvisning).

NO HAGEPUMPE

BRUKSANVISNING

Viktig! Les bruksanvisningen nøye før bruk.
Ta vare på den for fremtidig bruk.
(Oversettelse av original bruksanvisning).

DA PUMPE TIL HAVEN

BETJENINGSVEJLEDNING

Vigtigt! Læs betjeningsvejledningen før brug.
Gem den til senere brug.
(Oversættelse af den originale vejledning).

PL POMPA OGRODOWA

INSTRUKCJA OBSŁUGI

Ważne! Przed użyciem uważnie przeczytaj instrukcję obsługi! Zachowaj ją na przyszłość.
(Tłumaczenie oryginalnej instrukcji).

EN GARDEN PUMP

OPERATING INSTRUCTIONS

Important! Read the user instructions carefully before use. Save them for future reference.
(Translation of the original instructions).

DE GARTENPUMPE

BEDIENUNGSANLEITUNG

Wichtig! Die Bedienungsanleitung vor der Verwendung bitte sorgfältig durchlesen!
Für die zukünftige Verwendung aufbewahren.
(Bedienungsanleitung im Original).

FI PUUTARHAPUMPPU

KÄYTTÖOHJEESTA

Tärkeää! Lue käyttöohje huolella ennen käyttöä!
Säilytä se myöhempää käyttöä varten.
(Käännös alkuperäisestä käyttöohjeesta).

FR POMPE DE JARDIN

MODE D'EMPLOI

Important! Lisez attentivement le mode d'emploi avant la mise en service. Conservez-le.
(Traduction des instructions originales).

NL TUINPOMP

GEBRUIKSAANWIJZING

Belangrijk! Lees de gebruiksaanwijzing aandachtig door voordat u het apparaat gebruikt. Bewaar de gebruiksaanwijzing voor toekomstig gebruik.
(Vertaling van de originele instructies).

Värna om miljön!

Kasserad produkt ska återvinnas enligt gällande bestämmelser.

Verne om miljøet!

Kassert produkt skal gjenvinnnes etter gjeldende lover og regler.

Beskyt miljøet!

Produktet skal bortskaffes i henhold til gjældende regler.

Dbaj o środowisko!

Zużyty produkt należy poddać recyklingowi zgodnie z obowiązującymi przepisami.

Care for the environment!

Recycle discarded product in accordance with local regulations.

Schützen Sie die Umwelt!

Das entsorgte Produkt muss gemäß den geltenden Bestimmungen recycelt werden.

Suojele ympäristöä!

Käytöstä poistettu tuote on kierrätettävä voimassa olevien säännösten mukaisesti.

Pensez à l'environnement

Les appareils hors d'usage doivent être recyclés conformément à la réglementation en vigueur.

Bescherm het milieu!

Afgedankte producten moeten worden gerecycleerd volgens de van toepassing zijnde regelgeving.



Rätten till ändringar förbehålles. För senaste version av bruksanvisningen se www.jula.com

Med forbehold om endringer. Nyeste versjon av bruksanvisningen finner du på www.jula.com

Ret til ændringer forbeholdes. Den seneste version af betjeningsvejledningen findes på www.jula.com

Z zastrzeżeniem prawa do zmian. Najnowsza wersja instrukcji obsługi znajduje się na www.jula.com

Jula reserves the right to make changes. For latest version of operating instructions, see www.jula.com

Änderungen vorbehalten. Die aktuellste Version der Bedienungsanleitung finden Sie auf www.jula.com

Pidätämme oikeuden muutoksiin. Katso käyttöohjeiden uusin versio täältä: www.jula.com

Nous nous réservons le droit d'apporter des modifications. Vous trouverez la dernière version des consignes d'utilisation sur www.jula.com

Wijzigingen voorbehouden. Voor de recentste editie van de gebruikershandleiding, zie www.jula.com

JULA AB, BOX 363, SE-532 24 SKARA

2025-07-02

© Jula AB



EU DECLARATION OF CONFORMITY / EU FÖRSÄKRAN OM ÖVERENSSTÄMMELSE / EU SAMSVARSERKLÆRING / EU-OVERENSSTEMMELSESERKLÆRING / DEKLARACJA ZGODNOŚCI UE / EU KONFORMITÄT SERKLÄRUNG / EU VAATIMUSTENMUKAISUUSVAKUUTUS / DÉCLARATION UE DE CONFORMITÉ / EU CONFORMITEITSVERKLARING

Item number / Artikelnummer / Artikkelnummer / Varenummer / Numer artykułu / Artikelnummer / Tuotenumero / Numéro de référence / Artikelnummer

015273



Jula AB, Box 363, SE-532 24 SKARA, SWEDEN

This declaration of conformity is issued under the sole responsibility of the manufacturer./ Denna försäkran om överensstämmelse utfärdas på tillverkarens eget ansvar./ Denne samsvarserklæring er utstedt under ansvaret til produsenten./ Denne overensstemmelseserklæring er udstedt under producentens eneansvar./ Niniejsza deklaracja zgodności wydana zostaje na wyłączną odpowiedzialność producenta./ Diese Konformitätserklärung wird unter der alleinigen Verantwortung des Herstellers ausgestellt./ Tämä vaatimustenmukaisuusvakuutus on annettu valmistajan yksinomaisella vastuulla./ La présente déclaration de conformité est émise sous la seule responsabilité du fabriquant. / Deze conformiteitsverklaring wordt afgegeven onder de uitsluitende verantwoordelijkheid van de fabrikant./

GARDEN PUMP/ TRÄDGÅRDSPUMP / HAGEPUMPE / HAVEPUMPE / POMPA OGRODOWA / GARTENPUMPE / PUUTARHAPUMPPU / POMPE DE JARDIN / TUINPOMP

230V, 1300W, 4800l/h

Conforms to the following directives, regulations and standards./ Överensstämmer med följande direktiv, förordningar och standarder./ Er i samsvar med følgende direktiver, forordning og standarder./ Overholder følgende direktiver, forordninger og standarder./ Są zgodne z następującymi dyrektywami, regulacją i normami./ Entspricht den folgenden Richtlinien, Vorschriften und Normen./ Seuraavien direktiivien, asetusten ja standardien mukainen./ Conforme aux directives, règlements et normes suivants. / Voldoet aan de volgende richtlijnen, voorschriften en normen:

<u>Directive/Regulation</u>	<u>Harmonised standard</u>
MD 2006/42/EC	EN 60335-1:2012+A11+A13, EN 60335-2-41:2003+A1+A2, EN 62233:2018
EMC 2014/30/EU	EN 55014-1:2017+A11, EN 55014-2:2015, EN IEC 61000-3-2:2019, EN 61000-3-3:2013+A1
RoHS 2011/65/EU + 2015/863	EN 50581:2012

This product was CE marked in year./ Produkten CE-märktes år./ Dette produktet ble CE-merket dette året./ Produktet blev CE-mærket i år./ Wyrób oznakowany znakiem CE w roku./ Dieses Produkt erhielt die CE-Kennzeichnung im Jahr./ Tämä tuote on CE-merkitty vuonna./ Ce produit a reçu le marquage CE en./ Dit product werd CE-gemarkeerd in het jaar: -21

Skara 2021-03-31

Mattias Lif

BUSINESS AREA MANAGER (Signatory for Jula and authorised to compile the technical documentation. / Undertecknat för Jula samt behörigt att sammanställa den tekniska dokumentationen. / Signert for Jula og kvalifisert til å sammenfatte den tekniske dokumentasjonen. / Underskrevet på vegne af Jula og bemyndiget til udarbejdelse af den tekniske dokumentation. / Podpisano w imieniu Jula oraz osoby upoważnionej do sporządzenia dokumentacji technicznej. / Unterzeichnet im Namen von Jula und befugt, die technische Dokumentation zusammenzustellen. / Allekirjoittanut Julan puolesta ja valtuutettu kokoamaan tekniset asiakirjat. / Signé au nom de Jula et habilité à établir la documentation technique. / Ondertekend namens Jula en gemachtigde voor de samenstelling van de technische documentatie

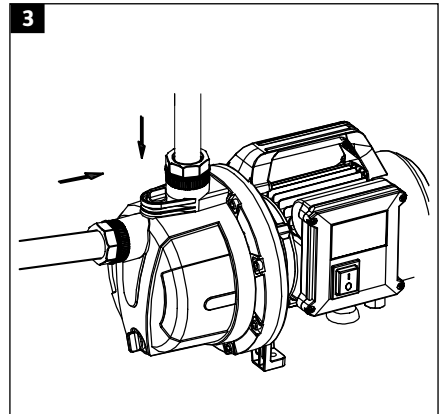
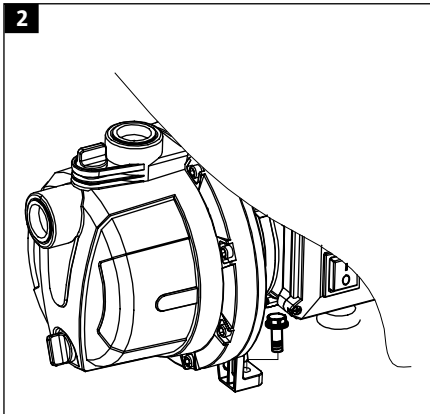
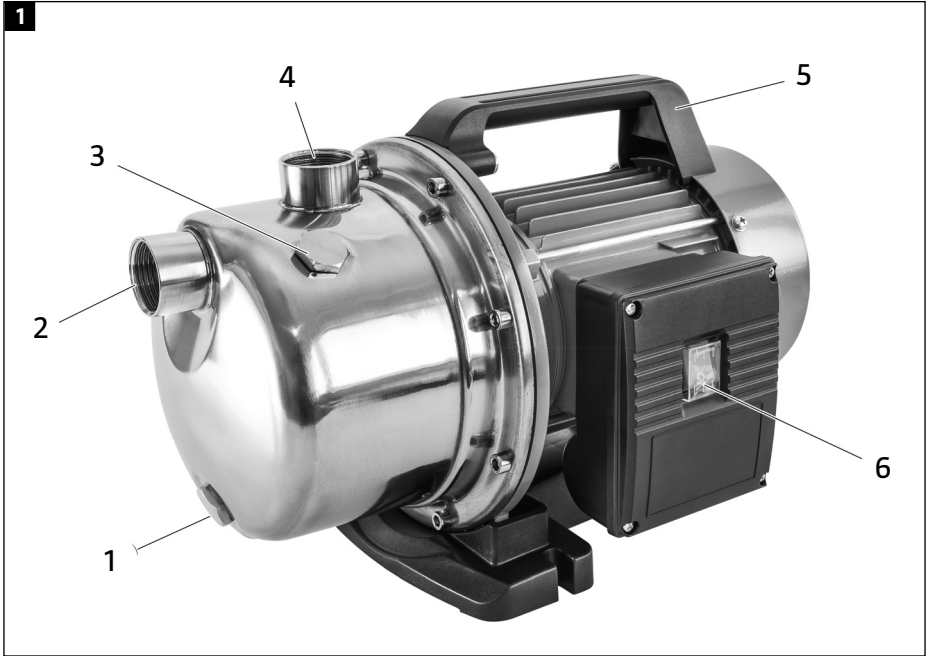

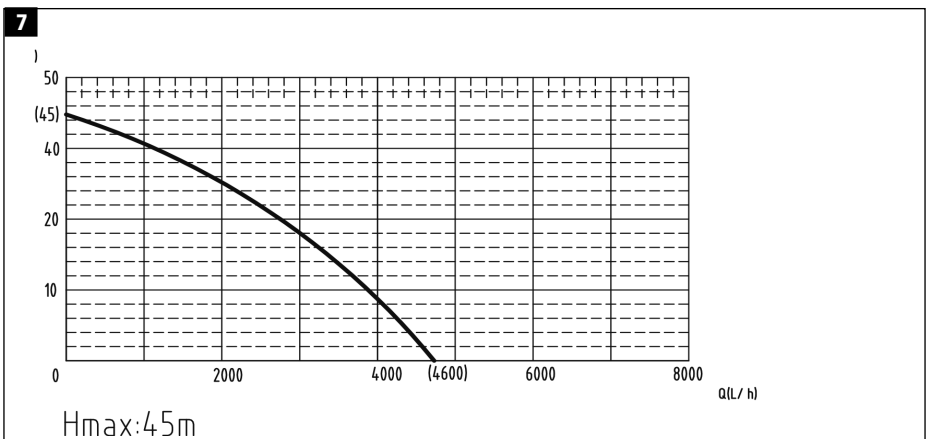
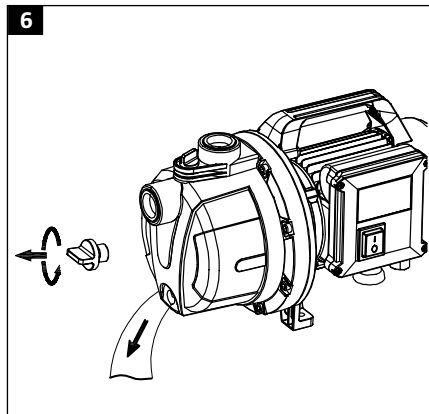
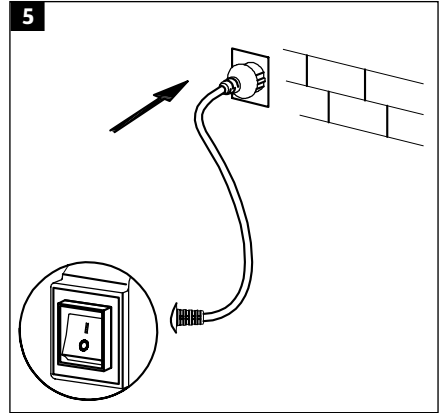
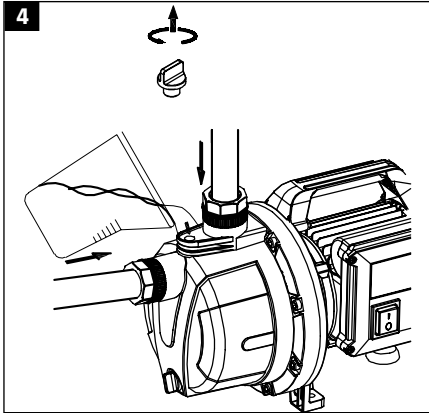

SÄKERHETSANVISNINGAR

- Den här produkten kan användas av barn från 8 år och uppåt samt av personer med nedsatt fysisk, sensorisk eller mental förmåga eller personer som saknar erfarenhet och kunskap, om de ges handledning eller får instruktioner angående en säker användning av produkten och förstår de risker som är förknippade med användningen. Barn får inte leka med produkten. Låt inte barn rengöra eller underhålla produkten utan övervakning.
 - Barn ska hållas under uppsikt så att de inte leker med produkten. Låt inte barn rengöra eller underhålla produkten utan övervakning.
 - Bekanta dig med produktens reglage och användning. Läs alla anvisningar och säkerhetsanvisningar före användning. Om inte alla anvisningar och säkerhetsanvisningar följs finns risk för elolycksfall, allvarlig personskada och/eller egendomsskada.
 - Kontakta återförsäljaren eller kvalificerad personal vid problem eller frågor.
 - Förvara dessa anvisningar så att de är åtkomliga för alla som använder produkten. Anvisningarna ska följa med produkten om den säljs eller lämnas vidare.
 - Gör inga ändringar på produkten. Använd endast tillbehör som rekommenderas av tillverkaren.
 - Produkten får endast användas på avsett sätt och i enlighet med dessa anvisningar. Produkten får endast användas på avsett sätt och i enlighet med dessa anvisningar, annars finns risk för personskada och/eller egendomsskada. Tillverkaren påtar sig inget ansvar för personskada och/eller egendomsskada som uppkommer till följd av felaktig användning.
 - Om sladden eller stickproppen är skadad ska den bytas ut av behörig servicerepresentant eller annan kvalificerad personal, för att undvika fara.
 - Använd inte produkten om den är skadad.
- Kontrollera sladden, stickproppen och höljet före varje användning. Om produkten är skadad eller inte fungerar korrekt måste den repareras eller kasseras.
- Dra omedelbart ut stickproppen om sladden eller produkten skadas eller inte fungerar normalt, annars finns risk för elolycksfall.
 - Eventuella reparationer måste utföras av kvalificerad personal. Felaktigt utförda reparationer kan medföra risk för elolycksfall, allvarlig personskada och/eller egendomsskada.
 - Dra inte i sladden för att dra ut stickproppen.
 - Låt inte sladden hänga över bords- eller bänkkant eller komma i kontakt med heta ytor. Undvik att vika eller böja sladden kraftigt.
 - Om förlängningssladd används ska dess ledartvårsnitsarea vara tillräcklig för produktens strömförsörjning.
 - Om produkten används utomhus, använd endast förlängningssladd som är godkänd för utomhusbruk.
 - Produkten är inte avsedd för transport av vatten avsett att konsumeras av människor.
 - Använd inte produkten för transport av frätande, antändliga eller explosiva ämnen som bensin och andra petroleumprodukter, kvävehaltiga vätskor, fett, olja, saltvatten eller spillvatten från toaletter, eller vätska som har högre viskositet än vatten.
 - Den pumpade vätskans temperatur får inte överskrida 35 °C.
 - Placera produkten oåtkomligt för barn.
 - Använd inte produkten om personer vistas i vattnet.
 - Säkerställ att produkten inte suger upp vattenlevande djur, som fisk.
 - Var uppmärksam på risken att vätskan förorenas till följd av smörjmedelsläckage.
 - Skydda elanslutningar från fukt.
 - Utsätt inte produkten för temperatur under 0 °C. Säkerställ att produkten inte körs utan vätska.

- Pumpa inte aggressiva vätskor eller slipande material.
- Dra inte i sladden eller nivåvipans kabel för att flytta produkten och använd dem inte för att säkra produkten mot rörelse.
- Produkten är endast avsedd för hushållsbruk och är inte lämplig för kommersiell användning.
- Tillverkaren påtar sig inget ansvar för personskada eller egendomsskada som uppkommer till följd av felaktig användning.

VIKTIGT!

Produkten ska anslutas till nät med jordfelsbrytare med utlösningström högst 30 mA.

SYMBOLER

	Läs bruksanvisningen.
	Godkänd enligt gällande direktiv/förordningar.
	Kasserad produkt ska återvinnas enligt gällande bestämmelser.

TEKNISKA DATA

Märkspänning	230 V ~ 50 Hz
Nominell ingående effekt	1300 W
Pumptryck	5 bar
Flöde	80 l/min
Lyfthöjd	max. 50 m
Insugningshöjd	max. 8 m
Vattentemperatur	max. 35 °C
Kapslingsklass	IPX4
Kabellängd	1 m
Anslutning	1" (R25)
Mått	L36 x B22 x H26 cm
Vikt	9,3 Kg

Använd alltid hörselskydd!

Det deklarerade värdet för vibration och buller, som har uppmätts i enlighet med standardiserad testmetod, kan användas för att jämföra olika verktyg med varandra och för en preliminär bedömning av exponering. Mätvärdena har fastställts i enlighet med EN ISO 3744:1995.

WARNING!

Den faktiska vibrations- och bullernivån under användning av verktyg kan skilja sig från det angivna totalvärdet beroende på hur verktyget används samt vilket material som bearbetas. Identifiera därför de säkerhetsåtgärder som krävs för att skydda användaren baserat på en uppskattning av exponering i verkliga driftförhållanden (som tar hänsyn till alla delar av arbetscykeln såsom tiden när verktyget är avstängt och när den körs på tomgång, utöver igångsättningstiden).

BESKRIVNING

Kraftful trädgårdspump med rostfritt pumphus, bärhandtag och på/av-knapp. Enkel och pålitlig hjälpredda för pumpning av rent vatten.

PRODUKTENS DELAR

1. *Avtappningsplugg*
2. *Insugsöppning*
3. *Påfyllningsplugg*
4. *Utloppsanslutning*
5. *Handtag*
6. *Strömbrytare*

BILD 1

HANDHAVANDE

AVSEDD ANVÄNDNING

- Produkten är avsedd för halvstationär användning, för transport av rent vatten för bevattning i hushåll och trädgård, för transport av brunnsvatten, regnvatten och processvatten, samt för tömning av dammar och vattenbehållare etc.
- Produkten är inte avsedd för kontinuerlig drift.
- Använd produkten endast under angivna förutsättningar (se tekniska data).
- Produkten får inte användas för dricksvatten eller livsmedel.
- Produkten får inte användas för att pumpa explosiva, antändliga, frätande eller hälsoskadliga ämnen eller fekalier.
- Produkten är endast avsedd för hushållsbruk. Följ alltid säkerhetsanvisningarna och gällande regler rörande säkerhet och olycksförebyggande.
- Produkten får endast användas på avsett sätt och i enlighet med dessa anvisningar. All annan användning betraktas som felaktig användning. Tillverkaren påtar sig inget ansvar för skador som uppkommer till följd av felaktig användning.

PLACERING

- Produkten ska placeras på plant, horisontellt underlag som klarar vikten av produkten när den är fylld med vatten.
- För att förebygga vibrationer bör produkten placeras på gummimatta eller annat vibrationsdämpande underlag.
- Produkten ska placeras väderskyddat, i väl ventilerat utrymme.
- Om produkten används för damm eller pool ska den installeras så att översvämning undviks och så att den inte kan falla. Följ gällande lagar och föreskrifter.
- Om produkten installeras inomhus ska golvet vara vattentåligt eller försett med golvbrunn eller liknande.

ANSLUTNING AV SUGLEDNING

VIKTIGT!

Risk för egendomsskada. Sugledningen ska monteras så att den inte överför någon mekanisk belastning till pumpen.

Montera lämpligt filter om den pumpade vätskan är förorenad eller grumlig.

OBS!

- **Vi rekommenderar installation av en backventil som förhindrar bakströmning, som kan göra att produkten och sugledningen töms på vatten när produkten inte är igång.**
- **Använd förfilter för att skydda produkten från sand, lera och liknande partiklar.**
- Alla skruvanslutningar ska tätas med gängtejp. Eventuella läckage gör att luft kan tränga in i systemet, vilket försämrar pumpkapaciteten.
- Använd teflontejp för metallgängor och vanlig gängtejp för plastgängor.
- Alla delar av sugledningen ska monteras av kvalificerad personal.
- Sugledningens innerdiameter ska vara minst 25 mm. Sugledningen ska av material som inte kläms ihop vid undertryck och som är beständigt mot vikning.
- Pumpens sugledning bör vara så kort som möjligt – lång sugledning ger lägre pumpkapacitet.
- Sugledningen ska löpa uppåt hela vägen till pumpen, för att undvika att luft blir stående i ledningen.
- Säkerställ att sugledningens inloppsöppning alltid befinner sig under vattenytan.

ANSLUTNING AV UTLOPPSLEDNING

VIKTIGT!

Risk för egendomsskada. Utloppsledningen ska monteras så att den inte överför någon mekanisk belastning till pumpen.

- Alla skruvanslutningar ska tätas med gängtejp. Eventuella läckage gör att luft kan tränga in i systemet, vilket försämrar pumpkapaciteten.
- Använd teflontejp för metallgångor och vanlig gängtejp för plastgångor.
- Alla delar av utloppsledningen ska monteras av kvalificerad personal.

VARNING!

Risk för personskada. Om komponenter som inte tål det aktuella trycket används, eller om installationen inte utförts korrekt, kan utloppsledningen sprängas under drift och vätska spruta ut och orsaka personskada och/eller egendomsskada.

OBS!

Produkten är inte avsedd för transport av dricksvatten, endast för transport av vatten till exempelvis toalett eller tvättmaskin.

ELANSLUTNING

VARNING!

Elfara! Utsätt inte produkten för regn och använd den inte i fuktiga utrymmen.

Driftförutsättningar

- Stickproppen ska anslutas till korrekt installerat jordat nätuttag.
- Kontrollera att nätspänningen motsvarar märkspänningen på typskylten och att kretsen är korrekt säkrad.
- Vid användning för pooler, dammar och liknande ska produkten alltid anslutas till jordfelsbrytare med utlösningström ≤ 30 mA.
- Om produkten används utomhus ska elanslutningen vara godkänd för utomhusbruk. Produkten ska inte placeras i vatten.
- Om förlängningssladd används ska dess ledartvärsnittsarea vara tillräcklig för produktens strömförsörjning.

Om förlängningssladd på sladdvinda används ska hela sladdlängden rullas ut.

ANVÄNDNING

VATTENFYLLNING AV PUMPHUS OCH SUGLEDNING

VIKTIGT!

Risk för egendomsskada. Produkten måste vattenfyllas varje gång den ansluts till en ny installation samt om vattnet runnit ut eller luft trängt in i systemet. Lämna inte produkten igång utan övervakning. Eventuell torrkorning kan medföra egendomsskada.

1. Ta ur produkten ur förpackningen och placera den på en plan, stabil yta.

BILD 2

2. Skruva ut och avlägsna vattenpåfyllningspluggen och dess tätning.
3. Anslut sugslangen till vatteninloppet och utloppsslangen till vattenutloppet.

BILD 3

4. Öppna påfyllningsöppningens lock och fyll på vatten tills det rinner över.

BILD 4

5. Sätt tillbaka vattenpåfyllningspluggen och dess tätning och dra åt.
6. För att förkorta sugtiden kan även sugslangen fyllas med vatten (endast möjligt om sugslangen är försedd med backventil).
7. Öppna utloppsledningens kran så att luft kan strömma ut under sugtiden.
8. Sätt i stickproppen och starta pumpen.

BILD 5

9. Stäng av produkten och dra ut stickproppen när vatten kommer ut i en jämn ström. Tappa ut vattnet ur produkten genom att öppna avtappningsöppningen på pumpen.

BILD 6

OBS!

- Vi rekommenderar installation av en backventil mellan sugledningen och pumpen, så att vattnet förblir stående i sugledningen.
- Vi rekommenderar användning av insugsfilter för bästa funktion.
- Pumpen och sugledningen ska vara anslutna och vattenfyllda.
- Kontrollera före varje användning att sugslangen är tät. Luftbubblor i sugslangen tyder på läckage och kan göra att produkten inte fungerar korrekt.

VIKTIGT!

Risk för egendomsskada. Låt aldrig produkten köras torr. Säkerställ att det hela tiden finns tillräckligt med vätska (vatten) för pumpning.

START

1. Sätt i stickproppen.
2. Starta produkten med strömbrytaren.
3. Öppna utloppsledningens kran.
4. Kontrollera att vatten strömmar ut.

Om motorn inte startar, om trycket inte ökar eller om andra problem förekommer, stäng av produkten, dra ut stickproppen och försök avhjälpa felet med hjälp av felsökningsschemat.

VIKTIGT!

Risk för egendomsskada. Kör produkten mer än 3 minuter mot stängd utloppsledning – risk för överhettning och egendomsskada.

UNDERHÅLL**WARNING!**

- **Elfara!** Dra ut stickproppen före arbete på produkten.

- **Risk för personskada. Säkerställ att produkten och alla anslutna anordningar är trycklösa före arbete på produkten.**

VIKTIGT!

Risk för egendomsskada. Om produkten demonteras ska alla packningar bytas.

FÖRVARING

Om frostrisk föreligger ska produkten och dess tillbehör demonteras, rengöras och förvaras på frostfri plats.

VIKTIGT!

Risk för egendomsskada. Produkten och tillbehören innehåller vatten, vilket innebär att de kan sprängas om vattnet fryser.

DEMONTERING OCH FÖRVARING

1. Stäng av produkten och dra ut stickproppen.
2. Öppna utloppsledningens kran och vänta tills allt vatten har runnit ut.
3. Töm produkten helt genom att skruva ut avtappningspluggen (1) på pumpens undersida.
4. Koppla bort sugslangen och tryckslangen från produkten.
5. Förvara produkten i frostfritt utrymme (minst 5 °C).

FELSÖKNING**WARNING!**

- **Risk för personskada. Felaktigt utförda reparationer medför risk för dödsfall, allvarlig personskada och/eller egendomsskada.**
- I felsökningstabellen nedan beskrivs vanliga fel och åtgärder för att avhjälpa dem. Kontrollera nedanstående punkter innan du kontaktar återförsäljaren för service.

FELSÖKNING

Problem	Möjlig felorsak	Förslag till åtgärd
Produkten går inte.	Ingen strömförsörjning.	Kontrollera sladd, stickpropp, nätuttag och säkring.
	Motorn överhettas till följd av hög vätsketemperatur.	Avhjälps orsaken till överhettningen. Högsta tillåtna vätsketemperatur framgår av tekniska data.
	Motorn överhettas på grund av att ventilationsöppningar är igensatta.	
	Jordfelsbrytare har löst ut.	Återställ jordfelsbrytaren. Kontakta behörig elektriker om problemet återkommer.
	Motorn är defekt.	Kontakta återförsäljaren.
Pumpen ger för lite vatten. För lågt tryck.	Vattenbrist.	Kontrollera att vattennivån inte är för låg.
	Sugslangen läcker.	Täta sugledningen och dra åt alla anslutningar.
	För stor sughöjd.	Överskrid inte största tillåtna sughöjd (se tekniska data). Sughöjden ska subtraheras från lyfthöjden.
	Filter förorenat eller igensatt.	Rengör eller byt ut filtret.
	Backventil blockerad.	Rengör eller byt ut ventilen.
	Vattenläckage mellan motor och pump, axeltätning läcker.	Kontakta återförsäljaren.
	Pumpen är blockerad eller defekt.	Rengör pumpen med rent vatten och avlägsna eventuell blockering.
	Luft i pumpen eller sugledningen.	Fyll pumphuset med vatten. Om sugledningen är försedd med backventil, full sugledningen med vatten.
	Ändrade insugsförhållanden i brunnen (sand etc.).	Kontrollera brunnen och vattenkvaliteten.
	Sugledningens inlopp har sugits fast mot underlaget.	Använd kortare sugledning eller förankra sugledningen. Använd inloppsfilter med backventil.

SIKKERHETSANVISNINGER



- Dette produktet kan brukes av barn fra åtte år og oppover og av personer med redusert fysisk, sansemessig eller mental kapasitet, eller personer som mangler erfaring med og kunnskap om produktet, hvis de får veiledning eller instruksjoner om sikker bruk av produktet og forstår farene som er forbundet med bruken. Barn skal ikke leke med produktet. Ikke la barn rengjøre eller vedlikeholde produktet uten tilsyn.
- Barn skal holdes under oppsyn, slik at de ikke leker med produktet. Ikke la barn rengjøre eller vedlikeholde produktet uten tilsyn.
- Gjør deg kjent med produktets betjeningsorganer og bruk. Les alle anvisninger og sikkerhetsanvisninger før bruk. Hvis ikke alle anvisninger og sikkerhetsanvisninger blir fulgt, er det fare for el-ulykke, alvorlig personskade og/eller materiell skade.
- Kontakt forhandleren eller kvalifisert personale ved problemer eller spørsmål.
- Oppbevar disse anvisningene lett tilgjengelig for alle som bruker produktet. Anvisningene skal følge med produktet hvis det selges eller gis videre.
- Ikke gjør endringer på produktet. Bruk kun tilbehør som anbefales av produsenten.
- Produktet skal kun brukes til det som det er beregnet for, og i henhold til disse anvisningene. Produktet skal kun brukes til det formålet det er beregnet for og i samsvar med disse anvisningene. Ellers er det fare for personskade og/eller materiell skade. Produsenten påtar seg ikke ansvar for personskader og/eller materielle skader som oppstår som følge av feil bruk av produktet.
- Hvis ledningen eller støpselet er skadet, må den/det byttes av en godkjent servicerepresentant eller en annen kvalifisert fagperson for å unngå risiko.
- Ikke bruk produktet hvis det er skadet. Kontroller ledningen, støpselet og dekslet før hver gangs bruk. Hvis produktet er skadet eller ikke fungerer som det skal, må det repareres eller kasseres.
- Trekk ut støpselet umiddelbart hvis ledningen eller produktet er skadet eller ikke fungerer normalt. Ellers er det fare for el-ulykke.
- Eventuelle reparasjoner må utføres av kvalifisert personale. Feilaktig utførte reparasjoner kan medføre fare for el-ulykke, alvorlig personskade og/eller materiell skade.
- Ikke dra i ledningen når du skal trekke ut støpselet.
- Ikke la ledningen henge over kanten på bord eller benker, og pass på at den ikke kommer i kontakt med varme overflater. Unngå å bøye ledningen kraftig.
- Ved bruk av skjøteledning skal lederne ha et tverrsnittsareal som er tilstrekkelig for produktets strømforsyning.
- Hvis produktet brukes utendørs, skal du bare bruke skjøteledninger som er godkjent for utendørs bruk.
- Produktet er ikke beregnet for transport av vann som skal konsumeres av mennesker.
- Ikke bruk produktet til transport av etsende, brennbare eller eksplosive stoffer som bensin og andre petroleumsprodukter, nitrogenholdige væsker, fett, olje, saltvann eller spillvann fra toaletter, eller væsker med høyere viskositet enn vann.
- Temperaturen på den pumpede væsken må ikke være høyere enn 35 °C.
- Plasser produktet utilgjengelig for barn.
- Ikke bruk produktet hvis det oppholder seg personer i vannet.
- Sørg for at produktet ikke suger opp dyr som lever i vann, deriblant fisk.
- Vær oppmerksom på risikoen for at væsken blir forurenset på grunn av smøremiddellekkasje.
- Beskytt strømkoblinger mot fukt.
- Ikke utsett produktet for temperaturer under 0 °C. Sørg for at produktet ikke kjøles uten væske.

- Ikke pump aggressive væsker eller slipende materialer.
- Ikke trekk i ledningen eller kablen til nivåbryteren for å flytte produktet, og ikke bruk disse for å sikre produktet mot bevegelse.
- Produktet er kun beregnet til privat bruk og er ikke egnet til kommersielt bruk.
- Produsenten påtar seg ikke ansvar for personskader eller materielle skader som oppstår som følge av feil bruk.

VIKTIG!

Produktet skal kobles til strømmettet via jordfeilbryter med utløsningsstrøm på maks. 30 mA.

SYMBOLER

	Les bruksanvisningen.
	Godkjent i henhold til gjeldende direktiver/forskrifter.
	Kassert produkt skal gjenvinnes i henhold til gjeldende forskrifter.

TEKNISKE DATA

Merkespenning	230 V ~ 50 Hz
Nominell inngående effekt	1300 W
Pumpetrykk	5 bar
Gjennomstrømning	80 l/min
Løftehøyde	maks. 50 m
Innsugingshøyde	maks. 8 m
Vanntemperatur	maks. 35 °C
IP-klasse	IPX4
Kabellengde	1 m
Tilkobling	1" (R25)
Mål	L36 x B22 x H26 cm
Vekt	9,3 kg

Bruk alltid hørselsvern!

Den angitte verdien for vibrasjon og støy, som er målt i henhold til standardiserte testmetoder, kan brukes til å sammenlikne ulike verktøy og til å gi en foreløpig vurdering av eksponering. Måleverdiene er fastsatt i henhold til EN ISO 3744:1995.

ADVARSEL!

Det faktiske vibrasjons- og støynivået ved bruk av verktøy kan avvike fra den angitte totalverdien, avhengig av hvordan verktøyet brukes og hvilket materiale som bearbeides. Finn derfor ut hvilke sikkerhetstiltak som kreves for å beskytte brukeren på bakgrunn av en vurdering av eksponeringen under reelle driftsforhold (som tar hensyn til alle delene av arbeidsprosessen, som tiden når verktøyet er avslått og når det kjøres på tomgang, i tillegg til igangsettingstiden).

BESKRIVELSE

Kraftig hagepumpe med rustfritt pumpehus, bærehåndtak og på/av-knapp. Enkelt og pålitelig hjelpemiddel for pumping av rent vann.

PRODUKTETS DELER

1. *Tappeplugg*
2. *Innsugsåpning*
3. *Påfyllingsplugg*
4. *Utløpstilkobling*
5. *Håndtak*
6. *Av/på-bryter*

BILDE 1

BRUK

TILTENKT BRUKSOMRÅDE

- Produktet er beregnet for halvstasjonær bruk, for transport av rent vann til vanning i husholdninger og hager, for transport av brønnvann, regnvann og prosessvann samt for tømning av dammer, vannbeholdere og så videre.
- Produktet er ikke beregnet for kontinuerlig drift.
- Produktet må bare brukes under angitte forutsetninger (se tekniske data).
- Produktet må ikke brukes til drikkevann eller næringsmidler.
- Produktet må ikke brukes til å pumpe eksplosive, antenkelige, etsende eller helsefarlige stoffer eller fekalier.
- Produktet er bare beregnet for privat bruk. Følg alltid sikkerhetsanvisningene og gjeldende regler vedrørende sikkerhet og forebygging av ulykker.
- Produktet skal kun brukes til det som det er beregnet for, og i henhold til disse anvisningene. All annen bruk anses som feil bruk. Produsenten påtar seg ikke ansvar for skader som oppstår som følge av feil bruk.

Plassering

- Produktet skal plasseres på et plant, horisontalt underlag som tåler vekten av produktet når det er fylt med vann.
- For å forebygge vibrasjoner bør produktet plasseres på en gummitmatte eller annet vibrasjonsdempende underlag.
- Produktet må plasseres på et værbeskyttet og godt ventilert sted.
- Hvis produktet brukes i en dam eller i et basseng, skal det installeres på en måte som hindrer oversvømming og slik at det ikke kan falle. Følg gjeldende lover og forskrifter.
- Hvis produktet installeres innendørs, må gulvet tåle vann eller være utstyrt med sluk eller lignende.

TILKOBLING AV SUGELEDNING

VIKTIG!

Fare for skade på eiendom. Sugeledningen skal monteres slik at den ikke overfører mekanisk belastning til pumpen.

Monter et egnet filter hvis den pumpede væsken er forurenset eller grumset.

MERK!

- **Vi anbefaler å installere en returventil som hindrer tilbakestrømming, slik at produktet og sugeledningen tømmes for vann når produktet ikke er i gang.**
- **Bruk forfilter for å beskytte produktet mot sand, leire og lignende partikler.**
- Alle skru koblinger skal tettes med gjengeteip. Eventuelle lekkasjer gjør at luft kan trenge inn i systemet, noe som reduserer pumpekapasiteten.
- Bruk teflonteip til metallgjenger og vanlig gjengeteip til plastgjenger.
- Alle deler av sugeledningen skal monteres av kvalifisert personale.
- Sugeledningens innvendige diameter skal være minst 25 mm. Sugeledningen skal være av et materiale som ikke klemmes sammen ved undertrykk og som er bestandig mot bøyning.
- Pumpens sugeledning bør være så kort som mulig – lang sugeledning gir lavere pumpekapasitet.
- Sugeledningen skal løpe oppover hele veien til pumpen for å unngå at det blir stående luft i ledningen.
- Sørg for at sugeledningens inntaksåpning alltid befinner seg under vannflaten.

TILKOBLING AV UTLØPSLEDNING

VIKTIG!

Fare for skade på eiendom. Utløpsledningen skal monteres slik at den ikke overfører mekanisk belastning til pumpen.

- Alle skruekoblinger skal tettes med gjengeteip. Eventuelle lekkasjer gjør at luft kan trenge inn i systemet, noe som reduserer pumpekapasiteten.
- Bruk teflonteip til metallgjenger og vanlig gjengeteip til plastgjenger.
- Alle deler av utløpsledningen skal monteres av kvalifisert personale.

ADVARSEL!

Fare for personskade. Bruk av komponenter som ikke tåler det aktuelle trykket eller feilaktig installasjon kan gjøre at utløpsledningen sprenses under drift og det kan sprute ut væske som forårsaker personskade og/eller materielle skader.

MERK!

Produktet er ikke beregnet for transport av drikkevann, kun for transport av vann til for eksempel toalett eller vaskemaskin.

STRØMTILKOBLING

ADVARSEL!

Fare for elektrisk støt! Ikke utsett produktet for regn, og ikke bruk det i fuktige områder.

Driftsforutsetninger

- Støpselet skal kobles til et korrekt installert jordat strømmuttak.
- Kontroller at nettspenningen tilsvarer merkespenningen på typeskiltet og at kretsen er korrekt sikret.
- Ved bruk for bassenger, dammer og lignende skal produktet alltid kobles til jordfeilbryter med utløpsstrøm ≤ 30 mA.
- Hvis produktet brukes utendørs, skal strømtilkoblingen være godkjent for utendørsbruk. Produktet skal ikke plasseres i vann.
- Ved bruk av skjøteledning skal lederne ha et tverrsnittsareal som er tilstrekkelig for

produktets strømforsyning. Ved bruk av skjøteledning på trommel skal hele ledningen rulles ut.

BRUK

FYLING VANN I PUMPEHUS OG SUGELEDNING

VIKTIG!

Fare for skade på eiendom. Produktet må fylles med vann hver gang det kobles til en ny installasjon og hvis vannet har rent ut eller luft har trengt inn i systemet. Ikke la produktet stå og gå uten tilsyn. Eventuell tørrkjøring kan medføre materielle skader.

1. Ta produktet ut av emballasjen og plasser det på et plant og stabilt underlag.

BILDE 2

2. Skru ut og fjern vannpåfyllingspluggen og tilhørende tetning.
3. Koble sugeslangen til vanninntaket og utløpslangen til vannutløpet.

BILDE 3

4. Åpne lokket til påfyllingsåpningen og fyll på vann til det renner over.

BILDE 4

5. Sett vannpåfyllingspluggen og tilhørende tetning på plass igjen og trekk til.
6. For å redusere sugetiden kan også sugeslangen fylles med vann (bare mulig hvis sugeslangen er utstyrt med returventil).
7. Åpne kranen til utløpsledningen slik at luft kan strømme ut mens sugingen pågår.
8. Sett i støpselet og start pumpen.

BILDE 5

9. Slå av produktet og trekk ut støpselet når det kommer ut en jevn vannstrøm. Tapp vannet ut av produktet ved å åpne tappeåpningen på pumpen.

BILDE 6

MERK!

- Vi anbefaler installasjon av en returventil mellom sugeledningen og pumpen, slik at vannet blir stående i sugeledningen.
- Vi anbefaler bruk av sugefilter for best mulig funksjon.
- Pumpen og sugeledningen skal være tilkoblet og fylt med vann.
- Kontroller før hver gangs bruk at sugeslangen er tett. Luftbobler i sugeslangen tyder på lekkasje og kan gjøre at produktet ikke fungerer som det skal.

VIKTIG!

Fare for skade på eiendom. La aldri produktet kjøre tørt. Sørg for at det hele tiden er tilstrekkelig med væske (vann) for pumping.

START

1. Sett inn støpselet.
2. Start produktet med strømbryteren.
3. Åpne kranen til utløpsledningen.
4. Kontroller at det strømmer ut vann.

Hvis motoren ikke starter, trykket ikke øker eller det forekommer andre problemer, må du slå av produktet, trekke ut støpselet og forsøke å korrigere feilen ved hjelp av feilsøkingsskjemaet.

VIKTIG!

Fare for skade på eiendom. Kjør produktet mer enn 3 minutter mot lukket utløpsledning – fare for overoppheting og materiell skade.

VEDLIKEHOLD**ADVARSEL!**

- Fare for elektrisk støt! Trekk ut støpselet før det utføres arbeid på produktet.

- Fare for personskade. Sørg for at produktet og alle tilkoblede innretninger er trykkløse før det utføres arbeid på produktet.

VIKTIG!

Fare for skade på eiendom. Hvis produktet demonteres, skal alle pakninger skiftes.

OPPBEVARING

Ved fare for frost skal produktet og tilbehøret demonteres, rengjøres og oppbevares på et frostfritt sted.

VIKTIG!

Fare for skade på eiendom. Produktet og tilbehøret inneholder vann, noe som betyr at de kan sprengre hvis vannet fryser.

DEMONTERING OG OPPBEVARING

1. Slå av produktet og trekk ut støpselet.
2. Åpne kranen til utløpsledningen og vent til alt vann har rent ut.
3. Tøm produktet helt ved å skru ut tappepluggen (1) på undersiden av pumpen.
4. Koble sugeslangen og trykkslangen fra produktet.
5. Oppbevar produktet på et frostfritt sted (minst 5 °C).

FEILSØKING**ADVARSEL!**

- Fare for personskade. Feilaktig utførte reparasjoner medfører fare for dødsfall, alvorlig personskade og/eller materiell skade.
- Feilsøkingstabellen nedenfor beskriver vanlige feil og tiltak for å løse problemet. Kontroller disse punktene før du kontakter forhandleren for service.

FEILSØKING

Problem	Mulig årsak	Forslag til løsning
Produktet går ikke.	Ingen strømforsyning.	Kontroller ledning, støpsel, stikkontakt og sikring.
	Motoren blir overopphetet på grunn av for høy væsketemperatur.	Eliminer årsaken til overopphetingen. Høyeste tillatte væsketemperatur er angitt under tekniske data.
	Motoren blir overopphetet på grunn av tilstoppede ventilasjonsåpninger.	
	Jordfeilbryteren har løst ut.	Tilbakestill jordfeilbryteren. Kontakt en autorisert elektriker hvis problemet vedvarer.
	Motoren er defekt.	Kontakt forhandleren.
Pumpen gir for lite vann. For lavt trykk.	Mangel på vann.	Kontroller at vannivået ikke er for lavt.
	Sugeslangen lekker.	Tett sugeledningen og stram alle tilkoblinger.
	For stor sugehøyde.	Ikke overskrid største tillatte sugehøyde (se tekniske data). Sugehøyden skal trekkes fra løftehøyden.
	Forurenset eller tilstoppet filter.	Rengjør eller skift filteret.
	Blokkert returventil.	Rengjør eller bytt ut ventilen.
	Vannlekkasje mellom motor og pumpe, akseltetning lekker.	Kontakt forhandleren.
	Pumpen er blokkert eller defekt.	Rengjør pumpen med rent vann og fjern eventuell blokkering.
	Luft i pumpen eller sugeledningen.	Fyll pumpehuset med vann. Hvis sugeledningen er utstyrt med returventil, fyll sugeledningen med vann.
	Endrede innsugsforhold i brønnen (sand osv.).	Kontroller brønnen og vannkvaliteten.
Inntaket til sugeledningen har sugd seg fast mot underlaget.	Bruk kortere sugeledning eller forankre sugeledningen. Bruk inntaksfilter med returventil.	

SIKKERHEDSINSTRUKTIONER



- Dette produkt kan bruges af børn fra 8 år og opæfter og af personer med nedsatte fysiske, sensoriske eller mentale evner eller personer med manglende erfaring og viden, hvis de får hjælp eller instrueres i sikker brug af produktet og forstår de risiko, som brug af produktet indebærer. Børn må ikke lege med produktet. Lad ikke børn rengøre eller vedligeholde produktet uden opsyn.
- Børn skal være under opsyn, så de ikke leger med produktet. Lad ikke børn rengøre eller vedligeholde produktet uden opsyn.
- Gør dig fortrolig med betjeningen og brugen af produktet. Læs alle instruktioner og sikkerhedsanvisninger før brug. Manglende overholdelse af instruktioner og sikkerhedsanvisninger kan medføre elektrisk stød, alvorlig personskade og/eller materielle skader.
- Kontakt din forhandler eller kvalificeret personale, hvis du har problemer eller spørgsmål.
- Opbevar denne vejledning på et sted, hvor den er tilgængelig for alle, der bruger produktet. Denne vejledning skal følge med produktet, hvis det sælges eller gives videre.
- Der må ikke foretages ændringer på produktet. Brug kun tilbehør, der er anbefalet af producenten.
- Produktet må kun anvendes efter hensigten og i overensstemmelse med denne vejledning. Produktet må kun bruges efter hensigten og i overensstemmelse med disse instruktioner, ellers er der risiko for personskade og/eller materielle skader. Producenten påtager sig intet ansvar for personskader og/eller materielle skader som følge af ukorrekt brug.
- Hvis ledningen er beskadiget, skal den udskiftes af en kvalificeret servicerepræsentant eller en anden kvalificeret person for at undgå fare.
- Brug ikke produktet, hvis det er beskadiget. Kontroller ledning, stik og hus før hver brug. Hvis produktet er beskadiget eller ikke fungerer korrekt, skal det repareres eller kasseres.
- Hvis ledningen eller produktet er beskadiget eller ikke fungerer normalt, skal du straks trække stikket ud, ellers er der risiko for elektrisk stød.
- Eventuelle reparationer skal udføres af kvalificeret personale. Reparationer, som ikke er udført korrekt, kan medføre risiko for elektrisk stød, alvorlig personskade og/eller materielle skader.
- Træk ikke i ledningen for at tage stikket ud.
- Lad ikke ledningen hænge ud over kanten af bordet eller bænken eller komme i kontakt med varme overflader. Undgå at folde eller bøje ledningen kraftigt.
- Hvis der bruges en forlængerledning, skal dens ledertværsnitsareal være tilstrækkeligt til at forsyne produktet med strøm.
- Hvis produktet bruges udendørs, må der kun anvendes en forlængerledning, der er godkendt til udendørs brug.
- Produktet er ikke beregnet til transport af drikkevand.
- Brug ikke produktet til transport af ætsende, brandfarlige eller eksplosive stoffer såsom benzin og andre olieprodukter, kvælstofholdige væsker, fedt, olie, saltvand eller spildvand fra toiletter eller væsker med en viskositet, der er højere end vand.
- Temperaturen på den pumpede væske må ikke overstige 35 °C.
- Opbevar produktet utilgængeligt for børn.
- Brug ikke produktet, hvis der er mennesker i vandet.
- Sørg for, at produktet ikke suger vandlevende dyr, f.eks. fisk, op.
- Vær opmærksom på, at der er risiko for forurening af væsken på grund af lækage af smøremiddel.
- Beskyt de elektriske forbindelser mod fugt.

- Udsæt ikke produktet for temperaturer under 0 °C. Undlad at bruge produktet uden væske.
- Pump ikke aggressive væsker eller slibende materialer.
- Træk ikke i ledningen eller niveauafbryderens kabel for at flytte produktet, og brug dem ikke til at sikre produktet mod bevægelse.
- Produktet er kun beregnet til husholdningsbrug og er ikke egnet til kommerciel brug.
- Producenten påtager sig intet ansvar for personskader eller materielle skader som følge af ukorrekt brug.

VIGTIGT!

Produktet skal tilsluttes elnettet med en fejlstrømsafbryder med en udløsningsstrøm på højst 30 mA.

SYMBOLER

	Læs brugsanvisningen.
	Godkendt i henhold til gældende direktiver/forordninger.
	Kasserede produkter skal genbruges i overensstemmelse med gældende regler.

TEKNISKE DATA

Mærkespænding	230 V ~ 50 Hz
Nominel indgangseffekt	1300 W
Pumpetryk	5 bar
Flow	80 l/min.
Løftehøjde	Maks. 50 W
Indsugningshøjde	Maks. 8 W
Maks. vandtemperatur	Maks. 35 °C
Kapslingsklasse	IPX4
Kabellængde	1 m

Tilslutning	1" (R25)
Dimensioner	L36 x B22 x H26 cm
Vægt	9,3 kg

Brug altid høreværn!

Den erklærede værdi for vibrationer og støj, målt i overensstemmelse med en standardiseret testmetode, kan bruges til at sammenligne forskellige værktøjer med hinanden og til en foreløbig vurdering af eksponeringen. Måleværdierne er fastlagt i overensstemmelse med EN ISO 3744:1995.

ADVARSEL!

Det faktiske vibrations- og støjniveau under brug af værktøjet kan afvige fra den angivne totalværdi afhængigt af, hvordan værktøjet bruges, og hvilket materiale der bearbejdes. Identificer derfor de sikkerhedsforanstaltninger, der er nødvendige for at beskytte brugeren, baseret på en vurdering af eksponeringen under reelle driftsforhold (under hensyntagen til alle dele af arbejdsprocessen, f.eks. den tid, hvor værktøjet er slukket, og hvor det kører i tomgang, ud over opstartstiden).

BESKRIVELSE

Kraftig havepumpe med pumpehus i rustfrit stål, bærehåndtag og tænd/sluk-kontakt. Enkelt og pålideligt hjælpemiddel til pumpning af rent vand.

PRODUKTETS DELE

1. Aftapningsprop
2. Indsugningsåbning
3. Påfyldningsprop
4. Udløbstilslutning
5. Håndtag
6. Afbrydere

FIGUR 1

HÅNDBTERING

TILSIGTET BRUG

- Produktet er beregnet til semistationær brug, til transport af rent vand til vanding i husholdning og have, til transport af brøndvand, regnvand og procesvand samt til tømning af damme og vandtanke osv.
- Produktet er ikke beregnet til kontinuerlig drift.
- Brug kun produktet under de angivne driftsbetingelser (se tekniske data).
- Produktet må ikke bruges til drikkevand eller fødevarer.
- Produktet må ikke bruges til at pumpe eksplosive, brandfarlige, ætsende eller skadelige stoffer eller fæces (afføring).
- Produktet er kun beregnet til husholdningsbrug. Følg altid sikkerhedsanvisningerne og de gældende regler for sikkerhed og forebyggelse af ulykker.
- Produktet må kun anvendes efter hensigten og i overensstemmelse med denne vejledning. Enhver anden brug betragtes som fejlagtig brug. Producenten påtager sig intet ansvar for skader som følge af forkert brug.

PLACERING

- Produktet skal placeres på en flad, vandret overflade, der kan bære produktets vægt, når det er fyldt med vand.
- For at forebygge vibrationer skal produktet placeres på en gummimåtte eller en anden vibrationsdæmpende overflade.
- Produktet skal placeres beskyttet mod vejrlig og på et sted med god ventilation.
- Hvis produktet bruges til en dam eller et bassin, skal det installeres på en sådan måde, at man undgår oversvømmelse, og så det ikke kan falde ned. Følg gældende love og forskrifter.
- Hvis produktet installeres indendørs, skal gulvet være vandafvisende eller udstyret med et gulv afløb eller lignende.

TILSLUTNING AF SUGERØRET

VIGTIGT!

Risiko for materielle skader. Sugerøret skal monteres, så det ikke overfører nogen mekanisk belastning til pumpen.

Monter et passende filter, hvis den pumpede væske er forurennet eller uklær.

OBS!

- **Vi anbefaler, at der installeres en kontraventil for at forhindre tilbageløb, som kan gøre, at produktet og sugerøret tømmes for vand, når produktet ikke kører.**
- **Brug et forfilter til at beskytte produktet mod sand, mudder og lignende partikler.**
- Alle skrueforbindelser skal forsegles med gevindtape. En eventuel lækage gør, at der kan trænge luft ind i systemet, hvilket reducerer pumpekapaciteten.
- Brug teflontape til metalgevind og almindelig gevindtape til plastikgevind.
- Alle dele af sugerøret skal monteres af kvalificeret personale.
- Sugerørets skal have en indvendig diameter på mindst 25 mm. Sugerøret skal være lavet af et materiale, der ikke klemmes sammen ved undertryk, og som er modstandsdygtigt over for foldning.
- Pumpens sugerør skal være så kort som muligt – et langt sugerør giver en lavere pumpekapacitet.
- Sugerøret skal løbe op ad hele vejen til pumpen for at undgå, at der forbliver luft i røret.
- Sørg for, at sugerørets indløb altid er under vandoverfladen.

TILSLUTNING AF UDLØBSRØRET

VIGTIGT!

Risiko for materielle skader. Udløbsrøret skal monteres, så det ikke overfører nogen mekanisk belastning til pumpen.

- Alle skrueforbindelser skal forsegles med gevindtape. En eventuel lækage gør, at der kan trænge luft ind i systemet, hvilket reducerer pumpekapaiciteten.
- Brug teflontape til metalgevind og almindelig gevindtape til plastikgevind.
- Alle dele af udløbsrøret skal samles af kvalificeret personale.

ADVARSEL!

Risiko for personskaade. Hvis der anvendes komponenter, som ikke kan modstå det pågældende tryk, eller hvis installationen ikke udføres korrekt, kan udløbsrøret sprænge under drift, og væske kan sprøjte ud og forårsage personskaade og/eller materielle skader.

OBS!

Produktet er ikke beregnet til transport af drikkevand, men kun til transport af vand til f.eks. toiletter eller en vaskemaskine.

TILSLUTNING AF STRØM

ADVARSEL!

Farlig elektrisk spænding! Udsæt ikke produktet for regn, og brug det ikke i fugtige områder.

Driftsbetingelser

- Stikket skal tilsluttes en korrekt installeret jordat stikkontakt.
- Kontroller, at netspændingen svarer til den nominelle spænding på typeskiltet, og at kredsløbet er korrekt sikret.
- Når produktet bruges til bassiner, damme og lignende, skal det altid tilsluttes en fejlstrømsafbryder med en udløsningsstrøm på ≤ 30 mA.
- Hvis produktet bruges udendørs, skal den elektriske forbindelse være godkendt til udendørs brug. Produktet må ikke lægges i vand.
- Hvis der bruges en forlængerledning, skal dens ledertværsnitsareal være tilstrækkeligt til at forsyne produktet

med strøm. Hvis der bruges en forlængerledning på en kabelrulle, skal ledningen rulles ud i dens fulde længde.

BRUG

PÅFYLDNING AF VAND I PUMPEHUS OG SUGERØR

VIGTIGT!

Risiko for materielle skader. Produktet skal fyldes med vand, hver gang det tilsluttes en ny installation, og hvis der er løbet vand ud eller kommet luft ind i systemet. Lad ikke produktet køre uden opsyn. Enhver tørkørsel kan resultere i materielle skader.

1. Tag produktet ud af emballagen, og læg det på en flad, stabil overflade.

FIGUR 2

2. Skru vandpåfyldningsproppen og dens pakning af, og fjern disse dele.
3. Slut sugeslangen til vandindløbet og udløbsslangen til vandudløbet.

FIGUR 3

4. Åbn påfyldningsåbningens dæksel, og fyld vand på, indtil det løber over.

FIGUR 4

5. Sæt vandpåfyldningsproppen og dens pakning på plads, og stram til.
6. For at afkorte sugetiden kan sugeslangen også fyldes med vand (kun muligt, hvis sugeslangen er udstyret med en kontraventil).
7. Åbn hanen på udløbsrøret, så luften kan strømme ud i løbet af sugetiden.
8. Sæt stikket i, og start pumpen.

FIGUR 5

9. Sluk for produktet, og tag stikket ud, når der kommer vand ud i en jævn strøm. Tøm vand ud af produktet ved at åbne aftapningsåbningen på pumpen.

FIGUR 6

OBS!

- Vi anbefaler, at der monteres en kontraventil mellem sugerøret og pumpen, så vandet bliver stående i sugerøret.
- Vi anbefaler, at der bruges et ind sugningsfilter for at opnå den bedste ydelse.
- Pumpen og sugerøret skal være tilsluttede og fyldt med vand.
- Kontroller før hver brug, at sugeslangen er tæt. Luftbobler i sugeslangen er tegn på lækage og kan medføre, at produktet ikke fungerer korrekt.

VIGTIGT!

Risiko for materielle skader. Lad aldrig produktet køre tørt. Sørg for, at der altid er væske (vand) nok til pumpling.

START

1. Sæt stikket i.
2. Tænd for produktet på tænd/sluk-knappen.
3. Åbn hanen på udløbsrøret.
4. Kontroller, at der løber vand ud.

Hvis motoren ikke starter, hvis trykket ikke stiger, eller hvis der opstår andre problemer, skal du slukke for produktet, tage stikket ud og forsøge at afhjælpe fejlen ved hjælp af fejlfindingsskemaet.

VIGTIGT!

Risiko for materielle skader. Kør produktet i mere end 3 minutter mod et lukket udløbsrør – risiko for overophedning og materielle skader.

VEDLIGEHOLDELSE**ADVARSEL!**

- Farlig elektrisk spænding! Tag stikket ud af stikkontakten, før du arbejder på produktet.

- Risiko for personskade. Sørg for, at produktet og alle tilsluttede enheder er trykløse, før du arbejder på produktet.

VIGTIGT!

Risiko for materielle skader. Hvis produktet skilles ad, skal alle pakninger udskiftes.

OPBEVARING

Hvis der er risiko for frost, skal produktet og dets tilbehør afmonteres, rengøres og opbevares på et frostfrit sted.

VIGTIGT!

Risiko for materielle skader. Produktet og tilbehøret indeholder vand, hvilket betyder, at de kan sprænge, hvis vandet fryser.

AFMONTERING OG OPBEVARING

1. Sluk for produktet, og tag stikket ud.
2. Åbn hanen på udløbsrøret, og vent, indtil alt vand er løbet ud.
3. Tøm produktet helt ved at skruer aftapningsproppen (1) i bunden af pumpen ud.
4. Kobl sugeslangen og trykslangen af produktet.
5. Opbevar produktet på et frostfrit sted (mindst 5 °C).

FEJLFINDING**ADVARSEL!**

- Risiko for personskade. Reparationer, som ikke er udført korrekt, kan medføre risiko for død, alvorlig personskade og/eller materielle skader.
- Fejlfindingstabellen nedenfor beskriver almindelige fejl og tiltag til at afhjælpe dem. Kontroller følgende punkter, før du kontakter din forhandler for service.

FEJLFINDING

Problem	Mulig fejlårsag	Løsningsforslag
Produktet virker ikke.	Ingen strømforsyning.	Kontroller ledningen, stikket, stikkontakten og sikringen.
	Motoren bliver overophedet på grund af for høj væsketemperatur.	Afhjælp årsagen til overophedningen. Den maksimalt tilladte væsketemperatur fremgår af de tekniske data.
	Motoren bliver overophedet på grund af tilstoppede ventilationsåbninger.	
	Fejlstrømsafbryderen er blevet udløst.	Nulstil fejlstrømsafbryderen. Hvis problemet opstår igen, skal du kontakte en kvalificeret elektriker.
	Motoren er defekt.	Kontakt forhandleren.
Pumpen giver for lidt vand. For lavt tryk.	Mangel på vand.	Kontroller, at vandstanden ikke er for lav.
	Sugeslangen er utæt.	Førsegl sugerøret, og spænd alle tilslutninger.
	For stor sugehøjde.	Overskrid ikke den maksimalt tilladte sugehøjde (se tekniske data). Sugehøjden skal trækkes fra løftehøjden.
	Filteret er forurenet eller tilstoppet.	Rengør eller udskift filteret.
	Kontraventilen er blokeret.	Rengør eller udskift ventilen.
	Vandlækage mellem motor og pumpe, akseltætning lækker.	Kontakt forhandleren.
	Pumpen er blokeret eller defekt.	Rengør pumpen med rent vand, og fjern eventuelle blokeringer.
	Luft i pumpen eller sugerøret.	Fyld pumpehuset med vand. Hvis sugerøret er udstyret med en kontraventil, skal du fylde sugerøret med vand.
	Ændrede indsugningsforhold i brønden (sand osv.).	Kontroller brønden og vandkvaliteten.
Sugerørets indløb har suget sig fast til underlaget.	Brug et kortere sugerør, eller sørg for at forankre sugerøret. Brug et indløbsfilter med kontraventil.	

ZASADY BEZPIECZEŃSTWA



- Produktu mogą używać dzieci w wieku od ośmiu lat, osoby o obniżonej sprawności fizycznej, sensorycznej lub psychicznej oraz osoby, które nie używały go wcześniej, o ile uzyskają one pomoc lub wskazówki dotyczące bezpiecznego użytkowania produktu i rozumieją związane z tym zagrożenia. Nie pozwalaj dzieciom bawić się produktem. Nie pozwalaj dzieciom czyścić ani konserwować produktu bez nadzoru.
- Należy dopilnować, aby dzieci nie bawiły się produktem. Nie pozwalaj dzieciom czyścić ani konserwować produktu bez nadzoru.
- Zapoznaj się ze sposobem regulacji i użytkowania produktu. Przed użyciem przeczytaj wszystkie instrukcje i zasady bezpieczeństwa. Nieprzestrzeganie wszystkich zaleceń i instrukcji bezpieczeństwa grozi porażeniem prądem, poważnymi obrażeniami ciała i/lub uszkodzeniem mienia.
- W razie problemów lub pytań skontaktuj się z wykwalifikowanym personelem lub dystrybutorem.
- Przechowuj niniejszą instrukcję w miejscu dostępnym dla wszystkich osób, które używają produktu. W razie przekazania lub sprzedaży produktu innej osobie należy dołączyć do niego niniejszą instrukcję.
- Nie dokonuj żadnych zmian produktu. Korzystaj wyłącznie z akcesoriów zalecanych przez producenta.
- Produktu można używać wyłącznie w określony sposób, zgodnie z niniejszą instrukcją. Produktu można używać wyłącznie w określony sposób, zgodnie z niniejszą instrukcją – w przeciwnym razie zachodzi ryzyko obrażeń ciała i/lub uszkodzenia mienia. Producent nie ponosi odpowiedzialności za obrażenia ciała i/lub szkody materialne powstałe na skutek błędnego użytkowania produktu.
- Jeśli przewód lub wtyk jest uszkodzony, powinien zostać wymieniony w autoryzowanym serwisie lub przez uprawniony personel, aby uniknąć zagrożenia.
- Nie używaj produktu, jeśli jest uszkodzony. Przed każdym użyciem sprawdzaj przewód, wtyk i obudowę. W przypadku uszkodzenia lub nieprawidłowego działania napraw produkt lub wyrzuć go.
- W razie uszkodzenia przewodu lub produktu bądź nieprawidłowego działania natychmiast wyciągnij wtyk z gniazda – w przeciwnym razie zachodzi ryzyko porażenia prądem.
- Ewentualne naprawy powinien wykonywać wykwalifikowany personel. Żle wykonane naprawy mogą powodować ryzyko porażenia prądem, ciężkich obrażeń ciała i/lub uszkodzenia mienia.
- Nie ciągnij za przewód, aby wyjąć wtyk.
- Dopilnuj, aby przewód nie zwisał ze stołu ani blatu, ani nie dotykał gorących powierzchni. Staraj się nie zaginać przewodu zbyt mocno.
- Jeżeli używasz przedłużacza, powierzchnia jego przekroju powinna być wystarczająca do zasilania danego produktu.
- Jeżeli korzystasz z produktu na świeżym powietrzu, używaj wyłącznie przedłużacza przeznaczonego do użytku zewnętrznego.
- Produkt nie nadaje się do transportowania wody przeznaczonej do picia.
- Nie używaj produktu do transportu substancji żrących, łatwopalnych lub wybuchowych, np. benzyny i innych pochodnych ropy naftowej, cieczy zawierających azot, tłuszczy, olejów, wody stoney, brudnej wody z toalet lub cieczy o wyższej lepkości niż woda.
- Temperatura pompowanej cieczy nie może przekraczać 35°C.
- Przechowuj produkt w miejscu niedostępnym dla dzieci.
- Nie używaj produktu, jeśli w wodzie znajdują się ludzie.
- Upewnij się, że produkt nie zassie zwierząt wodnych, np. ryb.

- Pamiętaj, że istnieje ryzyko zanieczyszczenia cieczy w wyniku wycieku środka smarnego.
- Chroni złącza elektryczne przed wilgocią.
- Nie narażaj produktu na temperatury poniżej 0°C. Dopilnuj, aby produkt nie działał „na sucho”.
- Nie pompuj żrących cieczy ani materiałów ściernych.
- Nie ciągnij za przewód urządzenia ani przewód pływaka, aby przesunąć produkt oraz nie używaj przewodów do unieruchomienia produktu.
- Produkt jest przeznaczony wyłącznie do użytku domowego i nie nadaje się do zastosowań komercyjnych.
- Producent nie ponosi odpowiedzialności za obrażenia oraz szkody materialne powstałe na skutek błędnego użytkowania urządzenia.

WAŻNE!

Produkt należy podłączyć do sieci elektrycznej za pomocą bezpiecznika różnicowoprądowego z maks. poziomem prądu wyzwalania 30 mA.

SYMBOLE

	Przeczytaj instrukcję obsługi.
	Zatwierdzona zgodność z obowiązującymi dyrektywami/rozporządzeniami.
	Zużyty produkt oddaj do utylizacji, postępując zgodnie z obowiązującymi przepisami.

DANE TECHNICZNE

Napięcie znamionowe	230 V~50 Hz
Nominalna moc wejściowa	1300 W
Ciśnienie pompy	5 barów

Przepływ	80 l/min
Wysokość podnoszenia	maks. 50 m
Wysokość zasysania	maks. 8 m
Temperatura wody	maks. 35°C
Stopień ochrony obudowy	IPX4
Długość przewodu	1 m
Złącze	1" (R25)
Wymiary	Dł. 36 x szer. 22 x wys. 26 cm
Masa	9,3 kg

Zawsze stosuj środki ochrony słuchu!

Deklarowaną wartość drgań i hałasu zmierzoną zgodnie ze standardową metodą testową można wykorzystać do porównania różnych narzędzi oraz dokonania wstępnej oceny narażenia na działanie drgań. Wartości pomiarowe określono zgodnie z normą EN ISO 3744:1995.

OSTRZEŻENIE!

W zależności od sposobu korzystania z elektronarzędzia i rodzaju obrabianego materiału rzeczywisty poziom drgań i hałasu podczas pracy z narzędziem może różnić się od podanej wartości całkowitej. Dlatego środki ostrożności wymagane do ochrony użytkownika należy zidentyfikować na podstawie oceny narażenia na oddziaływanie szkodliwych czynników w warunkach rzeczywistych (biorąc pod uwagę wszystkie etapy cyklu roboczego, jak również czas, w którym narzędzie jest wyłączone lub pracuje na biegu jałowym, poza czasem rozruchu).

OPIS

Mocna pompa ogrodowa z nierdzewną obudową, uchwytem do przenoszenia i przyciskiem wł./wył. Proste i niezawodne narzędzie do pompowania czystej wody.

CZĘŚCI PRODUKTU

1. *Korek spustowy*
2. *Otwór ssący*
3. *Korek wlewu*
4. *Przylącze wylotowe*
5. *Uchwyt*
6. *Przełącznik*

RYS. 1

OBŚŁUGA

ZASTOSOWANIE ZGODNE Z PRZEZNACZENIEM

- Produkt jest przeznaczony do użytku półstacjonarnego, do transportowania czystej wody do nawadniania w gospodarstwach domowych i ogrodach oraz wody studziennej, deszczowej i przemysłowej, a także do opróżniania oczek wodnych, zbiorników na wodę itp.
- Produkt nie jest przeznaczony do pracy ciągłej.
- Używaj produktu wyłącznie w podanych warunkach (zob. dane techniczne).
- Produktu nie wolno używać do wody pitnej ani produktów spożywczych.
- Produktu nie wolno używać do pompowania substancji wybuchowych, łatwopalnych, żrących lub szkodliwych dla zdrowia ani nieczystości.
- Produkt jest przeznaczony wyłącznie do użytku domowego. Zawsze przestrzegaj zasad bezpieczeństwa oraz obowiązujących przepisów dotyczących bezpieczeństwa i zapobiegania wypadkom.
- Produktu można używać wyłącznie w określony sposób, zgodnie z niniejszą instrukcją. Wszystkie inne zastosowania są traktowane jako nieprawidłowe. Producent nie ponosi odpowiedzialności za szkody powstałe na skutek nieprawidłowego użycia produktu.

UMIĘSZCZENIE

- Produkt należy umieścić na płaskim, poziomym podłożu, które wytrzyma masę produktu wypełnionego wodą.
- Aby zapobiec powstawaniu drgań, produkt należy umieścić na gumowej macie lub innym antywibracyjnym podłożu.
- Produkt należy umieścić w zabezpieczonym przed działaniem warunków atmosferycznych, dobrze wentylowanym miejscu.
- Przy stosowaniu produktu do basenów lub stawów należy go zainstalować w taki sposób, by zapobiec jego zalaniu, a także przewróceniu. Postępuj zgodnie z obowiązującymi przepisami.
- Instalując produkt wewnątrz pomieszczenia, należy go umieścić na podłodze odpornej na wodę lub wyposażonej w odpływ itp.

PODŁĄCZANIE PRZEWODU SSĄCEGO

WAŻNE!

Ryzyko szkód materialnych. Przewód ssący należy zamontować tak, aby nie powodował mechanicznego obciążenia pompy.

Jeżeli pompowana ciecz jest zanieczyszczona lub mętna, należy zamontować odpowiedni filtr.

UWAGA!

- **Zalecamy zainstalowanie zaworu zwrotnego zapobiegającego przepływowi wstecznemu, który może spowodować opróżnienie produktu i przewodu ssącego z wody, gdy produkt nie pracuje.**
- **Użyj filtra wstępnego, aby zabezpieczyć produkt przed piaskiem, gliną i innymi podobnymi cząstkami.**
- Wszystkie połączenia śrubowe należy uszczelnić taśmą uszczelniającą. Ewentualne nieszczelności mogą

spowodować przenikanie powietrza do układu, co obniża wydajność pompy.

- Zastosuj taśmę teflonową do gwintów metalowych, a zwykłą taśmę uszczelniającą do gwintów z tworzywa.
- Montaż wszystkich przewodów ssących powinien być przeprowadzany przez wykwalifikowany personel.
- Średnica przewodu ssącego powinna wynosić minimum 25 mm. Przewód ssący powinien być wykonany z materiału, który nie zgniecie się pod wpływem podciśnienia i jest odporny na zginanie.
- Przewód ssący pompy powinien być możliwie najkrótszy – długi przewód ssący skutkuje niższą mocą pompy.
- Przewód ssący powinien bieć w górę aż do pompy, by uniknąć zatrzymywania powietrza w przewodzie.
- Upewnij się, że otwór wlotowy przewodu ssącego zawsze znajduje się pod powierzchnią wody.

PODŁĄCZANIE PRZEWODU ODPIYWOWEGO

WAŻNE!

Ryzyko szkód materialnych. Przewód odpływowy należy zamontować tak, aby nie powodował mechanicznego obciążenia pompy.

- Wszystkie połączenia śrubowe należy uszczelnić taśmą uszczelniającą. Ewentualne nieszczelności mogą spowodować przenikanie powietrza do układu, co obniża wydajność pompy.
- Zastosuj taśmę teflonową do gwintów metalowych, a zwykłą taśmę uszczelniającą do gwintów z tworzywa.
- Montaż wszystkich przewodów odpływowych powinien być przeprowadzany przez wykwalifikowany personel.

OSTRZEŻENIE!

Ryzyko obrażeń ciała. W wypadku stosowania podzespołów, które nie są

przystosowane do aktualnego ciśnienia lub w razie niewłaściwego wykonania instalacji – przewód odpływowy może pęknąć podczas pracy, a tryskająca ciecz spowodować obrażenia ciała i/lub szkody materialne.

UWAGA!

Produkt nie jest przeznaczony do transportu wody pitnej, lecz wyłącznie do transportu wody np. do toalet lub pralek.

PODŁĄCZANIE DO PRĄDU

OSTRZEŻENIE!

Zagrożenie elektryczne! Nie narażaj produktu na działanie deszczu ani nie używaj go w wilgotnym otoczeniu.

Warunki pracy

- Wtyk należy podłączyć do poprawnie zainstalowanego, uziemionego gniazda.
- Sprawdź, czy napięcie sieciowe odpowiada napięciu na tabliczce znamionowej oraz czy obwód jest właściwie zabezpieczony.
- Przy stosowaniu do basenów, oczek wodnych itp. produkt należy zawsze podłączyć do zasilania za pośrednictwem wyłącznika różnicowoprądowego z poziomem prądu wyzwalania ≤ 30 mA.
- W razie stosowania produktu na zewnątrz przyłącze elektryczne powinno być zatwierdzone do użytku na zewnątrz pomieszczeń. Nie umieszczać produktu w wodzie.
- Jeżeli używasz przedłużacza, powierzchnia jego przekroju powinna być wystarczająca do zasilania danego produktu. W przypadku używania przedłużacza na bębnie należy rozwinąć cały przewód.

SPOSÓB UŻYCIA

NAPEŁNIANIE WODĄ OBUDOWY POMPY I PRZEWODU SSĄCEGO

WAŻNE!

Ryzyko szkód materialnych. Produkt należy napełnić wodą za każdym razem, gdy jest podłączany do nowej instalacji oraz w wypadku wycieku wody z układu lub przedostania się do niego powietrza. Nie zostawiaj produktu bez nadzoru. Ewentualne uruchomienie na sucho może spowodować szkody materialne.

1. Wyciągnij produkt z opakowania i umieść go na płaskim, stabilnym podłożu.

RYS. 2

2. Odkręć i wyjmij korek napełniania wodą i jego uszczelkę.
3. Podłącz wąż zasysający do dopływu wody i wąż odprowadzający do odpływu wody.

RYS. 3

4. Otwórz pokrywkę otworu do napełniania i wlewaj wodę do momentu, aż zaczniesz się wylewać z produktu.

RYS. 4

5. Załóż z powrotem korek oraz uszczelkę i dokręć.
6. Aby skrócić czas zasysania, można napełnić wodą również wąż ssący (możliwe tylko wtedy, gdy wąż ssący posiada zawór zwrotny).
7. Otwórz kranik przewodu odpływowego, aby podczas zasysania mogło wypływać powietrze.
8. Włóż wtyk do gniazda i włącz pompę.

RYS. 5

9. Gdy woda zacznie wypływać równomiernym strumieniem, wyłącz produkt i wyciągnij wtyk z gniazda. Wylej wodę z produktu, otwierając otwór spustowy na pompie.

RYS. 6

UWAGA!

- Zalecamy zamontowanie zaworu zwrotnego między przewodem ssącym a pompą, dzięki czemu w przewodzie ssącym będzie pozostawać woda.
- Zalecamy zastosowanie filtra wlotowego, by zapewnić jak najlepsze działanie.
- Pompa i wąż ssący powinny być podłączone i napełnione wodą.
- Skontroluj przed każdym użyciem, czy wąż ssący jest szczelny. Pęcherzyki powietrza w węży ssącym wskazują na nieszczelność, przez którą produkt może nie działać prawidłowo.

WAŻNE!

Ryzyko szkód materialnych. Nigdy nie pozwalaj, by produkt pracował na sucho. Upewnij się, że zawsze jest wystarczająca ilość cieczy (wody) do pompowania.

URUCHAMIANIE

1. Włóż wtyk do gniazda.
2. Uruchom produkt przelącznikiem.
3. Otwórz kranik przewodu odpływowego.
4. Sprawdź, czy wypływa woda.

Jeśli silnik się nie uruchamia, nie wzrasta ciśnienie lub pojawiają się inne problemy, wyłącz produkt, wyciągnij wtyk z gniazda i spróbuj usunąć usterkę przy pomocy schematu wykrywania usterek.

WAŻNE!

Ryzyko szkód materialnych. W wypadku, gdy produkt pracuje przez dłużej niż 3 minuty przy zamkniętym przewodzie odpływowym, zachodzi ryzyko przegrzania i powstania szkód materialnych.

KONSERWACJA

OSTRZEŻENIE!

- **Zagrożenie elektryczne!** Przed przystąpieniem do pracy związanej z produktem wyciągnij wtyk z gniazda.
- **Ryzyko obrażeń ciała.** Przed przystąpieniem do pracy związanej z produktem upewnij się, że w produkcie i wszystkich podłączonych do niego urządzeniach nie ma ciśnienia.

WAŻNE!

Ryzyko szkód materialnych. W razie demontażu produktu należy wymienić wszystkie uszczelki.

PRZECHOWYWANIE

W razie ryzyka mrozu należy zdemontować produkt i jego akcesoria, oczyścić je i schować w miejscu zabezpieczonym przed mrozem.

WAŻNE!

Ryzyko szkód materialnych. Produkt i jego akcesoria zawierają wodę, co oznacza, że mogą pęknąć, jeśli woda zamrze.

DEMONTAŻ I PRZECHOWYWANIE

1. Wyłącz produkt i wyciągnij wtyk z gniazda.
2. Otwórz kranik przewodu odpływowego i poczekaj, aż wypłynie cała woda.
3. Całkowicie opróżnij produkt, odkręcając korek spustowy (1) znajdujący się na spodniej stronie produktu.
4. Odłącz wąż ssący i wąż ciśnieniowy od produktu.
5. Przechowuj produkt w pomieszczeniu zabezpieczonym przed mrozem (minimum 5°C).

WYKRYWANIE USTEREK

OSTRZEŻENIE!

- **Ryzyko obrażeń ciała.** Źle wykonane naprawy mogą spowodować ryzyko śmierci, ciężkie obrażenia ciała lub/i szkody materialne.
- **W tabeli wykrywania usterek opisane zostały typowe usterki i sposoby naprawy.** Zanim skontaktujesz się z dystrybutorem w sprawie naprawy, sprawdź poniższe punkty.

WYKRYWANIE USTEREK

Problem	Możliwa przyczyna usterki	Propozycje rozwiązań
Produkt nie działa.	Brak zasilania.	Sprawdź przewód, wtyk, gniazdo oraz bezpiecznik.
	Silnik przegrzewa się z powodu zbyt wysokiej temperatury cieczy.	Usuń przyczynę przegrzania. Maksymalna dopuszczalna temperatura cieczy jest podana w danych technicznych.
	Silnik przegrzewa się z powodu niedrożnych otworów wentylacyjnych.	
	Włączył się bezpiecznik różnicowoprądowy.	Zresetuj bezpiecznik różnicowoprądowy. Skontaktuj się z elektrykiem posiadającym odpowiednie uprawnienia, jeżeli problem będzie się powtarzał.
	Usterka silnika.	Skontaktuj się z dystrybutorem.
Pompa transportuje za mało wody. Zbyt niskie ciśnienie.	Brak wody.	Sprawdź, czy poziom wody nie jest zbyt niski.
	Przewód ssący przecieka.	Uszczelnij przewód ssący i dokręć wszystkie połączenia.
	Za duża wysokość zasysania.	Nie przekraczaj największej dopuszczalnej wysokości zasysania (patrz dane techniczne). Wysokość zasysania należy odjąć od wysokości podnoszenia.
	Zabrudzony lub niedrożny filtr.	Wyczyść lub wymień filtr.
	Zablokowany zawór zwrotny.	Wyczyść lub wymień zawór.
	Wyciek wody między silnikiem a pompą, nieszczelne uszczelnienie wału.	Skontaktuj się z dystrybutorem.
	Zablokowana lub uszkodzona pompa.	Oczyść pompę czystą wodą i usuń ewentualną przyczynę blokady.
	Zapowietrzenie pompy lub przewodu ssącego.	Napełnij obudowę pompy wodą. Jeżeli przewód ssący jest wyposażony w zawór zwrotny, napełnij zawór ssący wodą.
	Zmienione warunki zasysania w studni (piasek itp.).	Sprawdź studnię i jakość wody.
	Włot przewodu ssącego przysssał się do podłoża.	Zastosuj krótszy przewód ssący lub go zakotwicz. Zastosuj filtr wlotowy z zaworem zwrotnym.

SAFETY INSTRUCTIONS

- This product can be used by children from 8 years and upwards and by persons with physical, sensorial or mental disabilities, or persons who lack experience or knowledge, if they are supervised or receive instructions concerning the safe use of the product and understand the risks involved with its use. Do not allow children to play with the product. Do not allow children to clean or maintain the product without supervision.
- Keep children under supervision to make sure they do not play with the product. Do not allow children to clean or maintain the product without supervision.
- Familiarise yourself with the controls on the product and how to use them. Read all the instructions and safety instructions before use. Failure to follow all the instructions and safety instructions can result in a risk of electric shock, serious personal injury and/or material damage.
- Contact the retailer or qualified personnel if you have any problems or questions.
- Store these instructions so that they are readily available for everyone who uses the product. These instructions should be enclosed with the product if it is sold or passed on.
- Do not make any modifications to the product. Only use accessories recommended by the manufacturer.
- The product must only be used for its intended purpose and in accordance with these instructions. The product must only be used for its intended purpose and in accordance with these instructions, otherwise there is a risk of personal injury and/or material damage. The manufacturer cannot accept liability for personal injury and/or material damage resulting from improper use.
- A damaged power cord or plug must be replaced by an authorised service centre, or other qualified personnel, to ensure safe use.
- Do not use the product if it is damaged. Always check the power cord, plug and casing before use. If the product is damaged, or not working properly, it must be repaired or discarded.
- Pull out the plug immediately if the power cord or product gets damaged or stops working properly, otherwise there is a risk of electric shock.
- Repairs must be carried out by qualified personnel. Imperfect repairs can result in a risk of electric shock, serious personal injury and/or material damage.
- Do not pull the power cord to pull out the plug.
- Do not allow the power cord to hang over the edge of a table or worktop, or to come in contact with hot surfaces. Avoid kinking or bending the power cord.
- If an extension cord is used the cross-sectional area of the wires must be dimensioned for the power supply to the product.
- If the product is used outdoors, only use an extension cord approved for outdoor use.
- The product is not intended to transport water for human consumption.
- Do not use the product to transport corrosive, flammable or explosive substances such as petrol or other petroleum products, nitrogenous liquids, grease, oil, salt water or waste water from toilets, or liquid that has a higher viscosity than water.
- The temperature of the pumped water must not exceed 35°C.
- Keep this product out of the reach of children.
- Do not use the product if there are any persons in the water.
- Make sure the product does not suck up aquatic animals, such as fish.
- Pay attention to the risk of contaminating the liquid as a result of leaking lubricant.
- Protect electrical connections from moisture.
- Do not expose the product to temperatures below 0°C. Make sure that the product is not run without water.

- Do not pump aggressive liquids or abrasive material.
- Do not pull the power cord or float switch cord to move the product, and do not use them to secure the product from moving.
- The product is only intended for household use and is not suitable for commercial purposes.
- The manufacturer cannot accept liability for personal injury or material damage resulting from improper use.

IMPORTANT:

The product must be connected to the mains with a residual current device of max 30 mA.

SYMBOLS

	Read the instructions.
	Approved in accordance with the relevant directives.
	Recycle discarded product in accordance with local regulations.

TECHNICAL DATA

Rated voltage	230 V ~ 50 Hz
Nominal input power	1300 W
Pump pressure	5 bar
Flow	80 l/min
Delivery height	max 50 m
Suction height	max 8 m
Water temperature	max 35°C
Protection rating	IPX4
Cord length	1 m
Connection	1" (R25)
Size	L36 x W22 x H26 cm
Weight	9.3 Kg

Always wear ear protection!

The declared values for vibration and noise, which have been measured according to a standardised test method, can be used to compare different tools with each other and for a preliminary assessment of exposure. The measurement values have been determined in accordance with EN ISO 3744:1995.

WARNING!

The actual vibration and noise level when using tools may differ from the specified maximum value, depending on how the tool is used and the material. It is therefore necessary to determine which safety precautions are required to protect the user, based on an estimate of exposure in actual operating conditions (taking into account all stages of the work cycle, e.g. the time when the tool is switched off and when it is idling, in addition to the start-up time).

DESCRIPTION

Powerful garden pump with stainless pump housing, handle and on/off button. Simple and reliable accessory for pumping clean water.

PRODUCT PARTS

1. Drain plug
2. Intake opening
3. Filler plug
4. Outlet connection
5. Handle
6. Power switch

FIG. 1

USE

INTENDED USE

- The product is intended for semi-stationary use, for transporting clean

water for watering in the home and garden, for transporting well water, rainwater and process water, and for emptying ponds and water containers etc.

- The product is not intended for continuous use.
- Only use the product in accordance with the specified conditions (see technical data).
- The product must not be used for drinking water or food.
- The product must not be used to pump explosive, flammable, corrosive or harmful substances or faeces.
- The product is only intended for household use. Always follow the safety instructions and local regulations concerning safety and the prevention of accidents.
- The product must only be used for its intended purpose and in accordance with these instructions. All other use is considered to be unsuitable. The manufacturer cannot accept liability for any damages resulting from improper use.

POSITIONING

- The product should be placed on a smooth, horizontal surface that can support the weight of the product when it is filled with water.
- To prevent vibrations the product should be placed on a rubber mat or other vibration damping underlay.
- The product should be protected from the weather in a well ventilated area.
- If the product is used for a pond or pool it should be installed in such a way as to prevent overflowing, and so that it cannot drop. Follow the applicable local regulations and directives.
- If the product is installed indoors the floor should be water resistant or provided with a floor drain.

CONNECTION OF SUCTION TUBE

IMPORTANT:

Risk of material damage. The suction tube should be installed so that it does not transfer mechanical stress to the pump.

Fit a suitable filter if the pumped water is contaminated or turbid.

NOTE:

- **It is recommended to install a non-return valve to prevent return flow, which can cause the water in the product and the suction tube to empty when the product is not running.**
- **Use a pre-filter to protect the product from sand, clay and other particles.**
- All the screw unions should be sealed with jointing tape. Any leakage will allow air to penetrate the system, which reduces the pumping capacity.
- Use teflon tape for metal threads and normal jointing tape for plastic threads.
- All parts of the suction tube should be installed by qualified personnel.
- The inner diameter of the suction tube should be at least 25 mm. The suction tube should be made of material that does not squeeze at underpressure and which is resistant to bending.
- The pump's suction tube should be as short as possible – long suction tubes reduce the capacity of the pump.
- The suction tube should run upwards all the way to the pump, to avoid air becoming stationary in the tube.
- Make sure that the inlet on the suction tube is always under the surface of the water.

CONNECTION OF OUTLET TUBE

IMPORTANT:

Risk of material damage. The outlet tube should be installed so that it does not transfer mechanical stress to the pump.

- All the screw unions should be sealed with jointing tape. Any leakage will allow air to penetrate the system, which reduces the pumping capacity.
- Use teflon tape for metal threads and normal jointing tape for plastic threads.
- All parts of the outlet tube should be installed by qualified personnel.

WARNING!

Risk of personal injury. If components are used that cannot withstand the pressure, or if the installation is not carried out correctly, the outlet tube can burst and spray out water, which can cause personal injury and/or material damage.

NOTE:

The product is not intended for transporting drinking water, only to transport water for a toilet or washing machine.

ELECTRICAL CONNECTION

WARNING!

Electrical safety! Do not expose the product to rain, or use it in damp conditions.

Prerequisites

- The plug must be plugged into a correctly installed and earthed power point.
- Check that the mains voltage corresponds to the rated voltage on the type plate and that the circuit is correctly fused.
- The product must always be connected to a residual current device with a tripping current of ≤ 30 mA when used for pools and ponds.

- If the product is used outdoors, only use an extension cord approved for outdoor use. The product must not be put in water.
- If an extension cord is used the cross-sectional area of the wires must be dimensioned for the power supply to the product. If an extension cord is used on a reel, pull out the full length of cord.

HOW TO USE

FILLING THE PUMP HOUSING AND SUCTION TUBE WITH WATER

IMPORTANT:

Risk of material damage. The product must be filled with water each time it is connected to a new installation and if the water has run out or air has penetrated into the system. Do not leave the product unattended when running. Dry running can result in material damage.

1. Remove the product from the packaging and place it on a level, stable surface.

FIG. 2

2. Unscrew and remove the water filler plug and its seal.
3. Connect the suction hose to the water inlet and the outlet hose to the water outlet.

FIG. 3

4. Open the refill opening cap and fill with water until it runs over.

FIG. 4

5. Replace the water filler plug and its seal and tighten.
6. The suction tube can be filled with water to shorten the suction time (only possible if the tube has a non-return valve).
7. Open the tap on the suction tube so that air can flow out during the suction time.
8. Plug in the plug and start the pump.

FIG. 5

- Switch off the product and pull out the plug when water comes out in a smooth flow. Drain the water from the product by opening the drain on the pump.

FIG. 6

NOTE:

- It is recommended to install a non-return valve between the suction tube and pump, so that the water remains in the suction tube.
- It is recommended to use an intake filter for best functionality.
- The pump and suction tube should be connected and filled with water.
- Always check before use that the suction tube is tight. Bubbles of air in the suction tube indicate leakage, and can prevent the product from working properly.

IMPORTANT:

Risk of material damage. Never allow the product to run dry. Make sure there is always enough water to pump.

STARTING

- Plug in the plug.
- Start the product with the power switch.
- Open the tap on the outlet tube.
- Check that water flows out.

If the motor does not start, if the pressure does not increase or if there are other problems, switch off the product and pull out the plug, and try to correct the fault with the help of the troubleshooting guide.

IMPORTANT:

Risk of material damage. Running the product for more than 3 minutes with closed outlet tube – risk of overheating and material damage.

MAINTENANCE

WARNING!

- Electrical safety! Pull out the plug before working on the product.**
- Risk of personal injury. Make sure that the product and all connected devices are pressureless before working on the product.**

IMPORTANT:

Risk of material damage. All the seals should be replaced if the product is dismantled.

STORAGE

If there is a risk of frost, dismantle and clean the product and its accessories and store in a frost-free place.

IMPORTANT:

Risk of material damage. The product and its accessories contain water, which means that they can burst if the water freezes.

DISMANTLING AND STORAGE

- Switch off the product and pull out the plug.
- Open the tap on the outlet tube and wait until all the water has run out.
- Empty the product by unscrewing the drain plug (1) underneath the pump.
- Disconnect the suction tube and pressure tube from the product.
- Store the product frost-free (at least 5°C).

TROUBLESHOOTING

WARNING!

- Risk of personal injury. Repairs that are not carried out correctly can result in the risk of fatal or serious personal injury and/or material damage.**

- **The troubleshooting table below describes some of the most common faults and how to rectify them. Check the following points before contacting the retailer for a service.**



TROUBLESHOOTING

Problem	Possible cause	Action
The product does not work.	No power supply.	Check the power cord, plug, power point and fuse.
	The motor overheats because the temperature of the water is too hot.	Eliminate the cause of overheating. The maximum temperature of the water is indicated in the technical data.
	The motor overheats because the ventilation openings are blocked.	
	The residual current device has tripped.	Reset the residual current device. Contact an authorised electrician if the problem persists.
	Defective motor.	Contact the retailer.
The pump does not provide enough water. Pressure too low.	Not enough water.	Check that the water level is not too low.
	Suction hose leaking.	Seal the suction tube and tighten all the connections.
	Suction height too high.	Do not exceed the maximum suction height (see technical data). The suction height should be subtracted from the delivery height.
	Filter contaminated or blocked.	Clean or replace the filter.
	Non-return valve blocked.	Clean or replace the valve.
	Water leaking between the motor and pump, axle seal leaking.	Contact the retailer.
	The pump is blocked or defective.	Clean the pump with clean water and remove any blockage.
	Air in the pump or suction tube.	Fill the pump housing with water. If the suction tube has a non-return valve, fill the tube with water.
	Change of suction conditions in the well (sand etc.).	Check the well and the quality of the water.
The suction tube inlet has sucked to the underlying surface.	Use a shorter suction tube or anchor it. Use an inlet filter with non-return valve.	

SICHERHEITSHINWEISE

- Dieses Produkt darf von Kindern ab 8 Jahren und Personen mit eingeschränkten physischen, sensorischen oder mentalen Fähigkeiten oder Personen ohne Erfahrung oder Kenntnisse verwendet werden, wenn sie beaufsichtigt oder in die sichere Verwendung des Produkts eingewiesen werden und die mit der Verwendung verbundenen Gefahren verstehen. Das Produkt ist kein Spielzeug. Kinder dürfen das Produkt nicht unbeaufsichtigt reinigen oder pflegen.
- Kinder beaufsichtigen, um sicherzustellen, dass sie nicht mit dem Produkt spielen. Kinder dürfen das Produkt nicht unbeaufsichtigt reinigen oder pflegen.
- Machen Sie sich mit der Bedienung und Verwendung des Produkts vertraut. Lesen Sie alle Anweisungen und Sicherheitshinweise vor der Verwendung durch. Werden nicht alle Anweisungen und Sicherheitshinweise befolgt, besteht das Risiko eines Stromschlags, ernster Verletzungen und/oder Beschädigungen des Gerätes.
- Wenden Sie sich bei Problemen oder Fragen an den Kundendienst oder einen qualifizierten Techniker.
- Halten Sie diese Anweisungen für alle Benutzer des Produkts zugänglich. Diese Anweisungen sollten dem Produkt beiliegen, wenn es verkauft oder weitergegeben wird.
- Keine Änderungen am Produkt vornehmen. Nur vom Hersteller empfohlene Zubehörteile verwenden.
- Das Produkt darf nur bestimmungsgemäß und gemäß diesen Anweisungen verwendet werden. Das Produkt darf nur bestimmungsgemäß und gemäß diesen Anweisungen verwendet werden, da sonst die Gefahr von Verletzungen und/oder Sachschäden besteht. Der Hersteller übernimmt keine Haftung für Personen- und/oder Sachschäden, die durch unsachgemäßen Gebrauch entstehen.
- Ist das Kabel oder der Stecker beschädigt, muss das entsprechende Teil zur Gefahrvermeidung von einem zuständigen Techniker oder einer anderen qualifizierten Person ausgetauscht werden.
- Das Produkt nicht verwenden, wenn es beschädigt ist. Kabel, Stecker und Gehäuse vor jedem Gebrauch prüfen. Wenn das Produkt beschädigt ist oder nicht ordnungsgemäß funktioniert, muss es repariert oder entsorgt werden.
- Wenn das Netzkabel oder das Produkt beschädigt ist oder nicht ordnungsgemäß funktioniert, muss der Netzstecker sofort aus der Steckdose gezogen werden, da sonst die Gefahr eines Stromschlags besteht.
- Eventuelle Reparaturen sind von qualifizierten Fachkräften durchzuführen. Eine unsachgemäße Reparatur kann zu Stromschlägen, ernsten Verletzungen und/oder Sachschäden führen.
- Den Stecker nicht am Kabel aus der Steckdose ziehen.
- Das Kabel darf nicht über Tisch- oder andere Kanten hängen oder mit heißen Oberflächen in Berührung kommen. Vermeiden Sie übermäßige Biegungen oder Knicke des Kabels.
- Wenn ein Verlängerungskabel verwendet wird, muss dessen Leiterquerschnitt für die Stromversorgung des Produkts ausreichend sein.
- Wird das Produkt im Freien verwendet, dürfen nur Verlängerungskabel verwendet werden, die für die Verwendung im Freien zugelassen sind.
- Dieses Produkt ist nicht für den Transport von Wasser für den menschlichen Verzehr bestimmt.
- Verwenden Sie das Produkt nicht für den Transport von korrosiven, brennbaren oder explosiven Substanzen wie Benzin und anderen Erdölprodukten, stickstoffhaltigen Flüssigkeiten, Fett, Öl, Salzwasser oder Abwasser aus Toiletten oder Flüssigkeiten mit einer höheren Viskosität als Wasser.



- Die Temperatur der gepumpten Flüssigkeit darf 35 °C nicht überschreiten.
- Stellen Sie das Produkt für Kinder unzugänglich auf.
- Verwenden Sie das Produkt nicht, wenn sich Personen im Wasser befinden.
- Achten Sie darauf, dass das Produkt keine Wassertiere einsaugt, z. B. Fische.
- Achten Sie darauf, dass die Flüssigkeit nicht infolge eines Schmiermittellecks verunreinigt wird.
- Schützen Sie elektrische Anschlüsse vor Feuchtigkeit.
- Setzen Sie das Produkt keinen Temperaturen unter 0 °C aus. Stellen Sie sicher, dass das Produkt nicht ohne Flüssigkeit läuft.
- Keine aggressiven Flüssigkeiten oder scheuernden Materialien pumpen.
- Ziehen Sie nicht am Kabel oder am Kabel des Schwimmerschalters, um das Produkt zu bewegen, und verwenden Sie diese nicht, um das Produkt gegen Bewegungen abzusichern.
- Das Produkt ist ausschließlich für die Verwendung im Haushalt vorgesehen und nicht für den gewerblichen Gebrauch geeignet.
- Der Hersteller übernimmt keine Haftung für Personen- oder Sachschäden, die durch unsachgemäßen Gebrauch entstehen.

WICHTIG!

Das Produkt muss mit einem Fehlerstrom-Schutzschalter mit einem Auslösestrom von 30 mA oder weniger an das Stromnetz angeschlossen werden.

SYMBOLE

	Die Gebrauchsanweisung lesen.
---	-------------------------------

	Zulassung gemäß den geltenden Richtlinien/Verordnungen.
	Das Altprodukt ist gemäß den geltenden Bestimmungen dem Recycling zuzuführen.

TECHNISCHE DATEN

Nennspannung	230 V ~ 50 Hz
Eingangsnennleistung	1.300 W
Pumpendruck	5 bar
Durchfluss	80 l/min
Hubhöhe	max. 50 m
Saughöhe	max. 8 m
Wassertemperatur	max. 35 °C
Schutzart	IPX4
Kabellänge	1 m
Anschluss	1" (R25)
Maße	L 36 x B 22 x H 26 cm
Gewicht	9,3 kg

Stets einen Gehörschutz tragen!

Die angegebenen Werte für Vibrationen und Lärm wurden in normierten Versuchen gemessen und können zum Vergleich verschiedener Werkzeuge und zu einer vorläufigen Einschätzung der Belastung herangezogen werden. Die Messwerte wurden gemäß EN ISO 3744:1995 ermittelt.

WARNUNG!

Die tatsächliche Vibrations- und Lärmbelastung während der Verwendung des Werkzeugs kann abhängig von seiner Verwendung und vom bearbeiteten Material vom angegebenen Gesamtwert abweichen. Sicherheitsmaßnahmen zum Schutz des Benutzers müssen daher auf Grundlage einer Einschätzung der Bedingungen während der tatsächlichen Verwendung ergriffen

werden (dies beinhaltet unter anderem den gesamten Arbeitszyklus, also neben der Einschaltzeit auch Zeiten, in denen das Werkzeug ausgeschaltet ist oder im Leerlauf läuft).

BESCHREIBUNG

Leistungsstarke Gartenpumpe mit Pumpengehäuse aus Edelstahl, Tragegriff und Ein-/Ausschalter. Einfaches und zuverlässiges Hilfsmittel zum Pumpen von sauberem Wasser.

PRODUKTKOMPONENTEN

1. *Ablausschraube*
2. *Einsaugöffnung*
3. *Nachfüllschraube*
4. *Ablaufanschluss*
5. *Griff*
6. *Netzschalter*

ABB. 1

BEDIENUNG

BESTIMMUNGSGEMÄSSE VERWENDUNG

- Das Produkt ist für den halbstationären Einsatz, für die Förderung von sauberem Wasser und zur Bewässerung in Haushalt und Garten, für die Förderung von Brunnenwasser, Regenwasser und Prozesswasser sowie zum Auspumpen von Teichen, Wasserbehältern usw. vorgesehen.
- Das Produkt ist nicht für den Dauerbetrieb vorgesehen.
- Das Produkt nur unter den angegebenen Bedingungen (siehe technische Daten) verwenden.
- Das Produkt darf nicht für Trinkwasser oder Lebensmittel verwendet werden.

- Das Produkt darf nicht zum Pumpen explosiver, entzündlicher, ätzender oder gesundheitsschädlicher Stoffe oder von Fäkalien verwendet werden.
- Das Produkt ist ausschließlich für die Verwendung im Haushalt vorgesehen. Immer die geltenden Sicherheits- und Unfallverhütungsanweisungen einhalten.
- Das Produkt darf nur bestimmungsgemäß und gemäß diesen Anweisungen verwendet werden. Jede andere Verwendung gilt als unsachgemäßer Gebrauch. Der Hersteller übernimmt keine Haftung für Schäden, die aus einer unsachgemäßen Verwendung resultieren.

AUFSTELLUNG

- Das Produkt auf einer ebenen, horizontalen Unterlage aufstellen, die dem Gewicht des Produkts standhält, wenn es mit Wasser gefüllt ist.
- Um Vibrationen vorzubeugen, sollte das Produkt auf einer Gummimatte oder einer anderen vibrationsdämpfenden Unterlage platziert werden.
- Das Produkt muss witterungsgeschützt in einem gut belüfteten Raum aufgestellt werden.
- Wenn das Produkt für einen Teich oder ein Schwimmbad verwendet wird, ist es so zu installieren, dass eine Überschwemmung vermieden wird und das Produkt nicht umkippen kann. Die geltenden Gesetze und Vorschriften beachten.
- Wenn das Produkt im Innenbereich verwendet wird, muss der Boden wasserbeständig oder mit einem Bodenablauf oder dergleichen versehen sein.

ANSCHLUSS DER SAUGLEITUNG

WICHTIG!

Gefahr von Sachschäden. Die Saugleitung ist so zu montieren, dass sie keine mechanische Belastung auf die Pumpe überträgt.

Wenn die gepumpte Flüssigkeit verunreinigt oder trüb ist, einen geeigneten Filter montieren.

ACHTUNG!

- **Wir empfehlen die Installation eines Rückschlagventils, das ein Zurückströmen verhindert. Ein solches Zurückströmen kann bewirken, dass das Produkt und die Saugleitung leerlaufen, wenn das Produkt nicht läuft.**
- **Einen Vorfilter verwenden, um das Produkt vor Sand-, Lehm- und ähnlichen Partikeln zu schützen.**
- Alle Schraubanschlüsse mit Gewindedichtband abdichten. Bei eventuellen Lecks kann Luft ins System eindringen, wodurch sich die Pumpenleistung verschlechtert.
- Für Metallgewinde Teflonband und für Kunststoffgewinde gewöhnliches Gewindedichtband verwenden.
- Alle Teile der Saugleitung müssen von qualifiziertem Personal montiert werden.
- Der Innendurchmesser der Saugleitung muss mindestens 25 mm betragen. Die Saugleitung muss aus einem Material bestehen, das knickfest ist und bei Unterdruck nicht zusammengedrückt wird.
- Die Saugleitung der Pumpe sollte möglichst kurz sein – bei einer längeren Saugleitung sinkt die Pumpenleistung.
- Die Saugleitung muss über den gesamten Weg zur Pumpe ansteigen, um zu vermeiden, dass Luft in der Leitung stehen bleibt.
- Sicherstellen, dass sich die Einlauföffnung der Saugleitung immer unter der Wasseroberfläche befindet.

ANSCHLUSS DER AUSLAUFLEITUNG

WICHTIG!

Gefahr von Sachschäden. Die Auslaufleitung so montieren, dass sie keine mechanische Belastung auf die Pumpe überträgt.

- Alle Schraubanschlüsse mit Gewindedichtband abdichten. Bei eventuellen Lecks kann Luft ins System eindringen, wodurch sich die Pumpenleistung verschlechtert.
- Für Metallgewinde Teflonband und für Kunststoffgewinde gewöhnliches Gewindedichtband verwenden.
- Alle Teile der Auslaufleitung müssen von qualifiziertem Personal montiert werden.

WARNUNG!

Verletzungsgefahr. Wenn Komponenten verwendet werden, die dem betreffenden Druck nicht standhalten, oder wenn die Installation nicht ordnungsgemäß ausgeführt wird, kann die Auslaufleitung während des Betriebs bersten. Dabei kann Flüssigkeit herausspritzen und Personen- und/oder Sachschäden verursachen.

ACHTUNG!

Das Produkt ist nicht für die Förderung von Trinkwasser vorgesehen, sondern nur für die Förderung von Wasser, z. B. aus der Toilette oder der Waschmaschine.

ELEKTRISCHE ANSCHLÜSSE

WARNUNG!

Stromschlaggefahr! Das Produkt darf weder Regen ausgesetzt noch in feuchten Räumen verwendet werden.

Betriebsbedingungen

- Der Stecker muss mit einer korrekt installierten und geerdeten Steckdose verbunden werden.
- Prüfen Sie, ob die Netzspannung mit der auf dem Typenschild angegebenen Nennspannung übereinstimmt und ob der Stromkreis ordnungsgemäß abgesichert ist.

- Beim Einsatz in Schwimmbädern, Teichen u. dgl. muss das Produkt immer an einen Fehlerstrom-Schutzschalter mit einem Auslösestrom ≤ 30 mA angeschlossen sein.
- Falls das Produkt im Freien verwendet werden soll, muss der Stromanschluss für den Einsatz im Freien zugelassen sein. Das Produkt nicht ins Wasser stellen.
- Wenn ein Verlängerungskabel verwendet wird, muss dessen Leiterquerschnitt für die Stromversorgung des Produkts ausreichend sein. Wenn ein auf einer Kabeltrommel aufgerolltes Verlängerungskabel verwendet wird, das Kabel komplett ausrollen.

VERWENDUNG

WASSERBEFÜLLUNG VON PUMPENGEHÄUSE UND SAUGLEITUNG

WICHTIG!

Gefahr von Sachschäden. Das Produkt muss jedes Mal mit Wasser gefüllt werden, wenn es an eine neue Installation angeschlossen wird und wenn das Wasser ausgelaufen oder Luft ins System eingedrungen ist. Das Produkt während des Betriebs nicht unbeaufsichtigt lassen. Trockenlaufen kann gegebenenfalls zu Sachschäden führen.

1. Das Produkt aus der Verpackung nehmen und auf einer ebenen, stabile Fläche aufstellen.

ABB. 2

2. Die Nachfüllschraube mit Dichtung abschrauben und entfernen.
3. Den Saugschlauch am Wassereinflauf und den Auslaufschlauch am Wasserauslauf anschließen.

ABB. 3

4. Den Deckel auf der Einfüllöffnung öffnen und Wasser einfüllen, bis es überläuft.

ABB. 4

5. Die Nachfüllschraube mit Dichtung wieder aufsetzen und festziehen.
6. Um die Saugzeit zu verkürzen, kann auch der Saugschlauch mit Wasser gefüllt werden (nur möglich, wenn der Saugschlauch mit einem Rückschlagventil ausgestattet ist).
7. Den Hahn der Auslaufleitung öffnen, sodass während der Saugzeit Luft ausströmen kann.
8. Den Stecker einstecken und die Pumpe starten.

ABB. 5

9. Das Produkt ausschalten und den Stecker ziehen, wenn Wasser gleichmäßig herausströmt. Das Wasser aus dem Produkt durch Öffnen der Ablassöffnung an der Pumpe ablassen.

ABB. 6

ACHTUNG!

- **Wir empfehlen die Installation eines Rückschlagventils zwischen Saugleitung und Pumpe, sodass das Wasser in der Saugleitung stehen bleibt.**
- **Für eine optimale Funktion empfiehlt es sich, einen Ansaugfilter zu verwenden.**
- **Pumpe und Saugleitung müssen angeschlossen und mit Wasser gefüllt sein.**
- **Vor jeder Verwendung sicherstellen, dass der Saugschlauch dicht ist. Luftblasen im Saugschlauch deuten auf ein Leck hin und können bewirken, dass das Produkt nicht ordnungsgemäß funktioniert.**

WICHTIG!

Gefahr von Sachschäden. Das Produkt nie trocken laufen lassen. Sicherstellen, dass die ganze Zeit über genügend Flüssigkeit (Wasser) zum Pumpen vorhanden ist.

STARTEN

1. Den Stecker in die Steckdose stecken.
2. Das Produkt mit der Ein-/Aus-Taste einschalten.
3. Den Hahn der Auslaufleitung öffnen.
4. Prüfen, ob Wasser ausströmt.

Wenn der Motor nicht startet, der Druck nicht steigt oder andere Probleme auftreten, das Produkt ausschalten, den Stecker ziehen und mithilfe des Fehlersuchplans versuchen, den Fehler zu beheben.

WICHTIG!

Gefahr von Sachschäden. Das Produkt nicht länger als 3 Minuten bei geschlossener Auslaufleitung betreiben – Gefahr von Überhitzung und Sachschäden.

PFLEGE

WARNUNG!

- **Stromschlaggefahr! Vor der Arbeit am Produkt den Netzstecker aus der Steckdose ziehen.**
- **Verletzungsgefahr. Vor Arbeiten am Produkt sicherstellen, dass das Produkt und alle angeschlossenen Vorrichtungen drucklos sind.**

WICHTIG!

Gefahr von Sachschäden. Wenn das Produkt zerlegt wird, alle Dichtungen austauschen.

AUFBEWAHRUNG

Wenn Frostgefahr besteht, das Produkt und das Zubehör demontieren, reinigen und an einem frostfreien Ort lagern.

WICHTIG!

Gefahr von Sachschäden. Produkt und Zubehör enthalten Wasser. Das bedeutet, sie

können gesprengt werden, wenn das Wasser gefriert.

DEMONTAGE UND AUFBEWAHRUNG

1. Das Produkt ausschalten und den Netzstecker ziehen.
2. Den Hahn der Auslaufleitung öffnen und warten, bis das Wasser vollständig ausgelaufen ist.
3. Das Produkt durch Abschrauben des Ablasshahns (1) an der Unterseite der Pumpe vollständig leeren.
4. Den Saug- und den Druckschlauch vom Produkt entfernen.
5. Das Produkt in einem frostfreien Raum (mindestens 5 °C) aufbewahren.

FEHLERSUCHE

WARNUNG!

- **Verletzungsgefahr. Bei unsachgemäß durchgeführten Reparaturen besteht Lebensgefahr oder die Gefahr von schweren Personen- und/oder Sachschäden.**
- **In der folgenden Tabelle zur Fehlersuche werden häufige Fehler und Maßnahmen zur Behebung beschrieben. Überprüfen Sie folgende Punkte, bevor Sie sich für eine Reparatur an den Händler wenden.**

FEHLERSUCHE

Problem	Mögliche Fehlerursache	Lösungsvorschlag
Das Produkt läuft nicht.	Keine Stromversorgung.	Kabel, Stecker, Netzsteckdose und Sicherung prüfen.
	Der Motor ist infolge einer zu hohen Flüssigkeitstemperatur überhitzt.	Die Ursache der Überhitzung beseitigen. Die höchstzulässige Flüssigkeitstemperatur den technischen Daten entnehmen.
	Der Motor ist überhitzt, weil Lüftungsöffnungen verstopft sind.	
	Der Fehlerstrom-Schutzschalter hat ausgelöst.	Den Fehlerstrom-Schutzschalter zurücksetzen. Wenn das Problem erneut auftritt, eine zugelassene Elektrofachkraft kontaktieren.
	Der Motor ist defekt.	Händler kontaktieren.
Die Pumpe liefert zu wenig Wasser. Zu niedriger Druck.	Wassermangel.	Sicherstellen, dass der Wasserstand nicht zu niedrig ist.
	Der Saugschlauch ist undicht.	Den Saugschlauch abdichten und alle Anschlüsse anziehen.
	Zu große Saughöhe.	Die maximal zulässige Saughöhe nicht überschreiten (siehe technische Daten). Die Saughöhe von der Förderhöhe abziehen.
	Filter verunreinigt oder verstopft.	Filter reinigen oder austauschen.
	Rückschlagventil blockiert.	Ventil reinigen oder austauschen.
	Wasseraustritt zwischen Motor und Pumpe, Wellendichtung ist undicht.	Händler kontaktieren.
	Die Pumpe ist verstopft oder defekt.	Pumpe mit sauberem Wasser reinigen und eventuelle Verstopfung beseitigen.
	Luft in der Pumpe oder Saugleitung.	Das Pumpengehäuse mit Wasser füllen. Wenn die Saugleitung mit einem Rückschlagventil ausgestattet ist, den Saugschlauch mit Wasser füllen.
	Geänderte Ansaugverhältnisse im Brunnen (Sand usw.).	Brunnen und Wasserqualität überprüfen.
Der Einlauf der Saugleitung hat sich am Untergrund festgesaugt.	Eine kürzere Saugleitung verwenden oder die Saugleitung verankern. Einen Einlauffilter mit Rückschlagventil verwenden.	

TURVALLISUUSOHJEET



- Tätä tuotetta voivat käyttää lapset 8 vuoden iästä alkaen ja henkilöt, joilla on fyysinen tai psyykinen toimintarajoitus tai joilla ei ole kokemusta tai tietoa, edellyttäen, että heitä valvotaan tai opastetaan tuotteen turvallisessa käytössä ja että he ymmärtävät tuotteen käyttöön liittyvät riskit. Älä anna lasten leikkiä tuotteella. Lapset eivät saa puhdistaa tai huoltaa tuotetta valvomatta.
- Huolehdi siitä, että lapset eivät leiki tuotteella. Lapset eivät saa puhdistaa tai huoltaa tuotetta valvomatta.
- Tutustu tuotteen hallintalaitteisiin ja käyttöön. Lue kaikki ohjeet ja turvallisuusohjeet huolellisesti ennen käyttöä. Ohjeiden ja turvallisuusohjeiden noudattamatta jättäminen voi aiheuttaa sähkötapaturman, vakavan henkilövahingon ja/tai omaisuusvahinkoja.
- Ota yhteys jälleenmyyjään ja valtuutettuun henkilöstöön, jos ilmenee ongelmia tai kysymyksiä.
- Säilytä nämä ohjeet paikassa, jossa ne ovat kaikkien tuotetta käyttävien saatavilla. Ohjeiden on oltava tuotteen mukana, jos se myydään tai luovutetaan eteenpäin.
- Älä tee tuotteeseen mitään muutoksia. Käytä vain valmistajan suosittelemia lisävarusteita.
- Tuotetta saa käyttää vain asianmukaisesti ja näiden ohjeiden mukaisesti. Tuotetta saa käyttää vain asianmukaisesti ja näiden ohjeiden mukaisesti, muutoin on olemassa henkilövahinkojen ja/tai omaisuusvahinkojen vaara. Valmistaja ei ota vastuuta väärästä käytöstä johtuvista henkilövahingoista ja/tai omaisuusvahingoista.
- Jos johto tai pistotulppa on vaurioitunut, sen saa vaihtaa vain valtuutettu huoltoliike tai muu pätevä henkilökunta.
- Älä käytä tuotetta, jos se on vaurioitunut. Tarkista johto, pistotulppa ja kotelo ennen jokaista käyttökertaa. Jos tuote on vaurioitunut tai ei toimi oikein, se on korjattava tai hävitettävä.
- Jos johto tai tuote on vaurioitunut tai ei toimi normaalisti, irrota se välittömästi pistorasiasta, muuten on olemassa sähköiskun vaara.
- Vain pätevä henkilöstö saa tehdä korjaukset. Virheellinen korjaus voi aiheuttaa sähkötapaturman, vakavan henkilövahingon ja/tai omaisuusvahinkoja.
- Älä irrota pistotulppaa johdosta vetämällä.
- Älä anna johdon roikkua pöydän tai työtason reunan yli tai joutua kosketuksiin kuumien pintojen kanssa. Vältä johdon taivuttamista tai jyrkkää vääntämistä.
- Jos käytät jatkojohtoa, sen johtimien poikkipinta-alan on oltava riittävä tuotteen virransyötölle.
- Jos tuotetta käytetään ulkona, käytä vain ulkokäyttöön hyväksyttyä jatkojohtoa.
- Tuotetta ei ole tarkoitettu ihmisravinnoksi tarkoitettun veden siirtämiseen.
- Tuotetta ei saa käyttää syövyttävien, syttyvien tai räjähdysalttiiden aineiden, kuten bensiinin ja muiden öljytuotteiden, tyyppipitoisten nesteiden, rasvan, öljyn, suolaveden tai käymäläjäteveden tai sellaisten nesteiden kuljettamiseen, joiden viskositeetti on vettä suurempi.
- Pumpattavan nesteen lämpötila saa olla enintään 35 °C.
- Sijoita tuote lasten ulottumattomiin.
- Älä käytä tuotetta, jos vedessä on ihmisiä.
- Varmista, että tuote ei ime vesieläimiä, kuten kaloja.
- Huomioi voiteluainevuodon aiheuttama nesteen saastumisriski.
- Suojaa sähköliitännät kosteudelta.
- Älä altista tuotetta alle 0 °C:n lämpötiloille. Varmista, että tuotetta ei käytetä ilman nestettä.

- Älä pumpppaa syövyttäviä nesteitä tai hankaavia materiaaleja.
- Älä siirrä tuotetta johdosta tai tasokeinukytkimen kaapelista äläkä käytä niitä tuotteen kiinnittämiseen liikettä vastaan.
- Laite on tarkoitettu vain kotikäyttöön, ei kaupalliseen käyttöön.
- Valmistaja ei ota vastuuta väärästä käytöstä johtuvista henkilövahingoista tai omaisuusvahingoista.

TÄRKEÄÄ!

Laite on kytkettävä verkkoon vikavirtasuojakytkimellä, jonka laukaisuvirta on enintään 30 mA.

SYMBOLIT

	Lue käyttöohje.
	Hyväksytty voimassa olevien direktiivien/säädösten mukaisesti.
	Käytöstä poistettu tuote on kierrätettävä voimassa olevien määräysten mukaisesti.

TEKNISET TIEDOT

Nimellisjännite	230 V ~ 50 Hz
Nimellinen ottoteho	1300 W
Pumppupaine	5 bar
Virtaus	80 l/min
Nostokorkeus	maks. 50 m
Imukorkeus	Maks. 8 m
Veden lämpötila	Maks. 35 °C
Kotelointiluokka	IPX4
Johdon pituus	1 m
Liitäntä	1" (R25)
Mitat	36 x 22 x 26 cm
Paino	9,3 kg

Käytä aina kuulonsuojaimia!

Tärinän ja melun ilmoitettua arvoa, joka on mitattu standardoidulla testimenetelmällä, voidaan käyttää eri työkalujen keskinäiseen vertailuun ja altistumisen alustavaan arviointiin. Mitatut arvot on määritetty standardin EN ISO 3744:1995 mukaisesti.

VAROITUS!

Todellinen tärinä- ja melutaso työkalun käytön aikana voi poiketa määritellystä kokonaisarvosta riippuen siitä, miten työkalua käytetään ja mitä materiaalia käsitellään. Määritä sen vuoksi käyttäjän suojelemiseksi tarvittavat turvatoimenpiteet, jotka perustuvat arvioon altistumisesta todellisissa käyttöolosuhteissa (ottaen huomioon kaikki työnkulun osat, kuten aika, jolloin työkalu on pois päältä ja tyhjäkäynnillä, käynnistysajan lisäksi).

KUVAUS

Tehokas puutarhapumppu, jossa on ruostumattomasta teräksestä valmistettu pumppukotelo, kantokahva ja on/off-kytkin. Yksinkertainen ja luotettava apuväline puhtaan veden pumppaamiseen.

TUOTTEEN OSAT

1. Tyhjennystulppa
2. Imuaukko
3. Täyttötulppa
4. Lähtöliitäntä
5. Kahva
6. Virtakytkin

KUVA 1

KÄYTTÖ

SUUNNITELTU KÄYTTÖTARKOITUS

- Tuote on tarkoitettu puolikiinteään käyttöön, puhtaan veden siirtämiseen puutarhan kasteluun, kaivoveden, sadeveden ja prosessiveden siirtämiseen sekä lampien ja vesisäiliöiden tyhjentämiseen jne.
- Tuotetta ei ole tarkoitettu jatkuvaan käyttöön.
- Käytä tuotetta vain määritellyissä olosuhteissa (katso tekniset tiedot).
- Tuotetta ei saa käyttää juomaveden tai elintarvikkeiden siirtämiseen.
- Tuotetta ei saa käyttää räjähdysalttiiden, syttyvien, syövyttävien tai haitallisten aineiden tai ulosteiden pumppaamiseen.
- Tuote on tarkoitettu ainoastaan kotitalouskäyttöön. Noudata aina turvallisuusohjeita sekä voimassa olevia työturvallisuus- ja työsuojelumääräyksiä.
- Tuotetta saa käyttää vain asianmukaisesti ja näiden ohjeiden mukaisesti. Kaikki muu käyttö katsotaan epäasianmukaiseksi. Valmistaja ei ota vastuuta vahingoista, jotka johtuvat virheellisestä käytöstä.

SIJOITUS

- Tuote on asetettava tasaiselle, vaakaasuoralle pinnalle, joka kestää tuotteen painon, kun se on täytetty vedellä.
- Tärinän estämiseksi tuote on asetettava kumimatolle tai muulle tärinää vaimentavalle alustalle.
- Tuote on sijoitettava säänkestävään, hyvin tuuletettuun paikkaan.
- Jos tuotetta käytetään lammikossa tai altaassa, se on asennettava siten, että se ei pääse tulvimaan eikä putoamaan. Noudata sovellettavia lakeja ja määräyksiä.
- Jos tuote asennetaan sisätiloihin, lattian on oltava vedenpitävä tai varustettu lattiakaivolla tai vastaavalla.

IMULETKUN LIITTÄMINEN

TÄRKEÄÄ!

Omaisuuksuvahinkojen riski. Imuletku on asennettava siten, että se ei kohdistu mekaanista kuormitusta pumppuun.

Asenna sopiva suodatin, jos pumpattava neste on saastunutta tai sameaa.

HUOM!

- **Suosittellemme takaiskuventtiilin asentamista estämään takaisinvirtauksen, joka voi aiheuttaa tuotteen ja imuletkun tyhjenemisen, kun tuote ei ole käynnissä.**
- **Käytä esisuodattimia tuotteen suojaamiseksi hiekalta, mudalta ja vastaavilta hiukkasilta.**
- Kaikki ruuviliitokset on tiivistettävä kierreteipillä. Mahdolliset vuodot päästävät ilmaa järjestelmään, mikä vähentää pumppauskapasiteettia.
- Käytä teflonteippiä metallikierteisiin ja tavallista kierreteippiä muovikierteisiin.
- Valtuutetun henkilöstön on asennettava kaikki imuletkun osat.
- Imuletkun sisähalkaisijan on oltava vähintään 25 mm. Imuletkun on oltava materiaalia, joka ei puristu alipaineessa ja kestää taivutusta.
- Pumpun imuletkun on oltava mahdollisimman lyhyt - pitkät imuletkut vähentävät pumpun kapasiteettia.
- Imuletkun on kuljettava ylöspäin koko matka pumppuun asti, jotta vältytään ilman jäämiseltä linjastoon.
- Varmista, että imuletkun tuloaukko on aina vedenpinnan alapuolella.

LÄHTÖLETKUN LIITTÄMINEN

TÄRKEÄÄ!

Omaisuuksuvahinkojen riski. Lähtöletku on asennettava siten, että se ei aiheuta mekaanista kuormitusta pumppuun.

- Kaikki ruuviliitokset on tiivistettävä kierreteipillä. Mahdolliset vuodot päästävät ilmaa järjestelmään, mikä vähentää pumppauskapasiteettia.
- Käytä tefloniteippiä metallikierteisiin ja tavallista kierreteippiä muovikierteisiin.
- Valtuutetun henkilöstön on asennettava kaikki lähtöletkun osat.

VAROITUS!

Henkilövahinkojen vaara. Jos käytetään komponentteja, jotka eivät kestä painetta, tai jos asennusta ei ole suoritettu oikein, lähtöletku voi puhjeta käytön aikana ja nestettä voi roiskua ulos, mikä voi aiheuttaa henkilövahinkoja ja/tai omaisuusvahinkoja.

HUOM!

Tuotetta ei ole tarkoitettu juomaveden siirtämiseen, vaan ainoastaan veden siirtämiseen esimerkiksi WC:hen tai pesukoneeseen.

SÄHKÖLIITÄNTÄ

VAROITUS!

Sähkövaara! Älä altista tuotetta sateelle äläkä käytä sitä kosteissa tiloissa.

Käyttöolosuhteet

- Pistotulppa on kytkettävä oikein asennettuun maadoitettuun pistorasiaan.
- Tarkista, että verkkojännite vastaa tyyppikilvessä ilmoitettua nimellisjännitettä ja että pistorasia on maadoitettu.
- Kun tuotetta käytetään uima-altaissa, lammikoissa ja vastaavissa, se on aina kytkettävä vikavirtasuojakyttimeen, jonka laukaisuvirta on ≤ 30 mA.
- Jos tuotetta käytetään ulkona, sähköliitännän on oltava hyväksytty ulkokäyttöön. Tuotetta ei saa laittaa veteen.

- Jos käytät jatkojohtoa, sen johtimien poikkipinta-alan on oltava riittävä tuotteen virransyötölle. Jos käytät kaapelikelaa jatkojohtona, johto on kelattava kokonaan ulos.

KÄYTTÖ

PUMPUN KOTELON JA IMULETKUN TÄYTTÖ

TÄRKEÄÄ!

Omaisuusvahinkojen riski. Tuote on täytettävä vedellä aina, kun se liitetään uuteen asennukseen, jos järjestelmä on tyhjentynyt tai siihen on päässyt ilmaa. Älä jätä päällä olevaa tuotetta ilman valvontaa. Kuivakäynti voi aiheuttaa omaisuusvahinkoja.

1. Ota tuote pois pakkauksesta ja aseta se tasaiselle, vakaalle alustalle.

KUVA 2

2. Irrota vedentäyttötulppa ja sen tiiviste.
3. Kytke imuletku imuaukkoon ja poistoletku poistoaukkoon.

KUVA 3

4. Avaa täyttöaukon kansi ja täytä vedellä, kunnes se valuu yli.

KUVA 4

5. Aseta vedentäyttötulppa ja sen tiiviste takaisin paikalleen ja kiristä.
6. Imuajan lyhentämiseksi imuletku voidaan myös täyttää vedellä (mahdollista vain, jos imuletku on varustettu takaiskuventtiilillä).
7. Avaa lähtöletkun hana, jotta ilma pääsee virtaamaan ulos imuajan aikana.
8. Kytke pistotulppa ja käynnistä pumppu.

KUVA 5

9. Kytke laite pois päältä ja vedä pistotulppa ulos, kun vettä tulee tasaisena virtana.

Tyhjennä vesi tuotteesta avaamalla pumpun tyhjennysaukko.

KUVA 6

HUOM!

- Suosittelemme takaiskuventtiilin asentamista imuletkun ja pumpun väliin, jotta vesi pysyy imuletkussa.
- Suosittelemme imusuodattimien käyttöä parhaan suorituskyvyn saavuttamiseksi.
- Pumppu ja imuletku on liitettävä ja täytettävä vedellä.
- Tarkista ennen jokaista käyttökertaa, että imuletku on tiivis. Imuletkussa olevat ilmakuplat osoittavat vuotoa ja voivat aiheuttaa tuotteen toimintahäiriön.

TÄRKEÄÄ!

Omaisuuksuvahinkojen riski. Älä koskaan anna tuotteen käydä kuivana. Varmista, että pumppaamiseen on aina riittävästi nestettä (vettä).

KÄYNNISTYS

1. Kytke pistotulppa.
2. Käynnistä tuote virtakytkimellä.
3. Avaa lähtöletkun hana.
4. Tarkasta, että vettä virtaa ulos.

Jos moottori ei käynnisty, jos paine ei nouse tai jos ilmenee muita ongelmia, kytke tuote pois päältä, vedä pistotulppa irti ja yritä korjata vika vianmäärittystaulukon avulla.

TÄRKEÄÄ!

Omaisuuksuvahinkojen riski. Käytä tuotetta enintään 3 minuuttia suljettua lähtöletkua vasten - ylikuumentumisen ja omaisuuksuvahinkojen vaara.

HUOLTO

VAROITUS!

- **Sähkövaara!** Irrota pistotulppa pistorasiasta ennen tuotteeseen kohdistuvia töitä.
- **Henkilövahinkojen vaara.** Varmista, että tuote ja kaikki siihen liitetyt laitteet ovat paineettomia ennen tuotteen käsittelyä.

TÄRKEÄÄ!

Omaisuuksuvahinkojen riski. Jos tuote puretaan, kaikki tiivisteet on vaihdettava.

SÄILYTYS

Jos on olemassa pakkasvaara, tuote ja sen tarvikkeet on purettava, puhdistettava ja varastoitava pakkaselta suojattuun paikkaan.

TÄRKEÄÄ!

Omaisuuksuvahinkojen riski. Tuote ja lisävarusteet sisältävät vettä, mikä tarkoittaa, että ne voivat rikkoutua, jos vesi jäätyy.

IRROTUS JA SÄILYTYS

1. Pysäytä tuote ja vedä pistotulppa ulos.
2. Avaa lähtöletkun hana ja odota, kunnes vesi on valunut ulos.
3. Tyhjennä tuote kokonaan irrottamalla pumpun alapuolella oleva tyhjennystulppa (1).
4. Irrota imuletku ja paineletku tuotteesta.
5. Säilytä tuote lämpimässä tilassa (vähintään 5 °C).

VIANETSINTÄ

VAROITUS!

- **Henkilövahinkojen vaara.** Virheellinen korjaus voi aiheuttaa kuolemantapauksen, vakavan

henkilövahingon ja/tai omaisuusvahinkoja.

- Alla olevassa vianmäärittystaulukossa kuvataan yleisiä virheitä ja korjaustoimenpiteitä. Tarkista seuraavat kohdat, ennen kuin otat yhteyttä jälleenmyyjään huoltoa varten.

VIANETSINTÄ

Ongelma	Mahdollinen vian syy	Toimenpide-ehdotus
Tuote ei toimi.	Ei jännitteensyöttöä.	Tarkista johto, pistotulppa, pistorasia ja sulake.
	Moottori ylikuumentuu nesteen liian korkean lämpötilan vuoksi.	Korjaa ylikuumentumisen syy. Suurin sallittu nestelämpötila on ilmoitettu teknisissä tiedoissa.
	Moottori ylikuumentuu tukkeutuneiden tuuletusaukkojen vuoksi.	
	Vikavirtasuojakytkin on lauennut.	Palauta vikavirtasuojakytkin. Ota yhteyttä valtuutettuun huoltoliikkeeseen, jos ongelma jatkuu.
	Moottori on viallinen.	Ota yhteyttä jälleenmyyjään.
Pumppu ei anna tarpeeksi vettä. Liian alhainen paine.	Vesipula.	Tarkista, että veden taso ei ole liian alhainen.
	Imuletku vuotaa.	Tiivistä imuletku ja kiristä kaikki liitännät.
	Imukorkeus liian korkea.	Älä ylitä suurinta imukorkeutta (katso tekniset tiedot). Imukorkeus on vähennettävä nostokorkeudesta.
	Suodatin likaantunut tai tukossa.	Puhdista tai vaihda suodatin.
	Takaiskuventtiili tukossa.	Puhdista tai vaihda venttiili.
	Vesivuoto moottorin ja pumpun välillä, akselitiivistä vuotaa.	Ota yhteyttä jälleenmyyjään.
	Pumppu on tukossa tai viallinen.	Puhdista pumppu puhtaalla vedellä ja poista mahdolliset tukokset.
	Pumpussa tai imuletkussa on ilmaa.	Täytä pumppupesä vedellä. Jos imuletkussa on takaiskuventtiili, täytä imuletku vedellä.
	Muuttuneet imuolosuhteet kaivossa (hiekkä jne.).	Tarkista kaivo ja veden laatu.
	Imuletkun suuaukko on imeytynyt alustaa vasten.	Käytä lyhyempää imuletkua tai kiinnitä imuletku. Käytä takaiskuventtiilillä varustettua imusuodattinta.

CONSIGNES DE SÉCURITÉ



- Cet appareil peut être utilisé par des enfants à partir de 8 ans ainsi que par des personnes ayant des capacités physiques, sensorielles ou mentales réduites ou des personnes manquant d'expérience et de connaissances, à condition de leur indiquer comment utiliser le produit en toute sécurité et de leur faire comprendre les risques associés à l'utilisation. Les enfants ne doivent pas jouer avec l'appareil. Ne laissez pas les enfants nettoyer ou entretenir le produit sans surveillance.
- Les enfants doivent être sous surveillance pour veiller à ce qu'ils ne jouent pas avec le produit. Ne laissez pas les enfants nettoyer ou entretenir le produit sans surveillance.
- Familiarisez-vous avec les commandes et l'utilisation du produit. Lisez toutes les instructions et consignes de sécurité avant utilisation. Le non-respect des instructions et consignes de sécurité fait courir un risque de décès, de blessures graves et/ou de dégâts matériels.
- Contactez votre revendeur ou un personnel qualifié en cas de problèmes ou de questions.
- Conservez ces instructions pour qu'elles soient accessibles à toute personne qui utilise le produit. Les instructions doivent accompagner le produit s'il est vendu ou cédé.
- N'apportez aucune modification au produit. Utilisez uniquement les accessoires recommandés par le fabricant.
- Le produit ne peut être utilisé que de la manière prévue et conformément à ces consignes. Utilisez uniquement le produit de manière sûre et conformément à ces instructions. Dans le cas contraire, vous courez un risque de blessures et/ou de dommages matériels. Le fabricant décline toute responsabilité pour tout dommage éventuel – y compris les dommages indirects – résultant d'une utilisation non conforme.
- Si le cordon ou la fiche secteur est endommagé, faites-le/la remplacer par un réparateur agréé ou toute autre personne qualifiée afin d'écarter tout danger.
- N'utilisez pas le produit s'il est endommagé. Contrôlez le cordon d'alimentation, la fiche secteur et le boîtier avant toute utilisation. Vérifiez le cordon d'alimentation, la fiche secteur et le couvercle avant chaque utilisation.
- Débranchez immédiatement la fiche secteur si le cordon d'alimentation est endommagé ou ne fonctionne pas normalement. Dans le cas contraire, il existe un risque d'accident électrique.
- Les réparations éventuelles doivent être effectuées par un personnel qualifié. Les réparations effectuées de manière incorrecte peuvent entraîner un risque de choc électrique, de blessures corporelles graves et/ou de dommages matériels.
- Ne tirez pas sur le cordon pour débrancher la fiche secteur.
- Ne laissez pas le cordon pendre au bord de tables ou de plans de travail, ni toucher des surfaces chaudes. Évitez de couder ou de plier vigoureusement le cordon.
- Si une rallonge est utilisée, la section de son conducteur doit être suffisante pour l'alimentation électrique du produit.
- Si vous utilisez le produit en extérieur, utilisez exclusivement une rallonge homologuée pour une utilisation en extérieur.
- Le produit n'est pas destiné au transport d'eau destinée à la consommation humaine.
- N'utilisez pas le produit pour le transport de substances corrosives, inflammables ou explosives telles que de l'essence et d'autres produits pétroliers, de liquides azotés, de graisse, d'huile, d'eau salée ou d'eaux usées des toilettes, ou d'un liquide ayant une viscosité plus élevée que l'eau.
- La température du liquide pompé ne doit pas dépasser 35 °C.

- Gardez le produit hors de la portée des enfants.
- N'utilisez pas le produit si des personnes sont dans l'eau.
- Assurez-vous que le produit n'aspire pas les animaux aquatiques tels que les poissons.
- Ayez conscience du risque de contamination du liquide due à une fuite de lubrifiant.
- Protégez l'appareil contre l'humidité.
- N'exposez pas le produit à des températures inférieures à 0 °C. Assurez-vous que le produit ne fonctionne pas sans liquide.
- Ne pompez pas de liquides agressifs ou de matériaux abrasifs.
- Ne tirez pas sur le cordon ou le câble du commutateur de niveau pour déplacer le produit ou ne les utilisez pas pour protéger le produit contre tout mouvement.
- Ce produit est uniquement conçu pour un usage domestique et ne convient pas pour un usage commercial.
- Le fabricant décline toute responsabilité pour toute blessure ou tout dommage matériel éventuel résultant d'une utilisation erronée.

IMPORTANT !

Le produit doit être connecté à un réseau avec un disjoncteur différentiel et un courant de déclenchement ne dépassant pas 30 mA.

PICTOGRAMMES

	Lisez le mode d'emploi.
	Homologué selon les directives/règlements en vigueur.
	Le produit en fin de vie doit être recyclé conformément à la réglementation en vigueur.

CARACTÉRISTIQUES TECHNIQUES

Tension nominale	230 V ~ 50 Hz
Puissance d'entrée nominale	1300 W
Pression de la pompe	5 bars
Débit	80 l/min
Hauteur de levage	max. 50 m
Hauteur d'aspiration	max. 8 m
Température de l'eau	max. 35 °C
Indice de protection	IPX4
Longueur du câble	1 m
Raccord	1" (R25)
Dimensions	L36 x l22 x H26 cm
Poids	9,3 kg

Portez toujours une protection auditive !

La valeur déclarée en ce qui concerne les vibrations et le bruit, qui a été mesurée conformément à une méthode d'essai normalisée, peut être utilisée pour comparer différents outils et effectuer une première évaluation de l'exposition. Mesures réalisées conformément à la norme EN ISO 3744:1995.

ATTENTION !

Le niveau effectif de vibration et de bruit pendant l'utilisation de l'outil peut différer de la valeur totale indiquée en fonction de la manière dont il est utilisé et du matériau travaillé. Il convient par conséquent de déterminer les précautions de sécurité nécessaires afin de protéger l'utilisateur sur la base d'une estimation de l'exposition dans les conditions d'utilisation réelles (prenant en compte tous les éléments du cycle de travail, notamment le moment où l'outil est éteint et celui où il tourne au ralenti, en plus du temps de démarrage).

DESCRIPTION

Puissante pompe de jardin munie d'un corps de pompe en acier inoxydable, d'une poignée de transport et d'un bouton marche/arrêt. Une aide simple et fiable pour pomper de l'eau propre.

COMPOSANTS DU PRODUIT

1. *Bouchon de vidange*
2. *Ouverture d'aspiration*
3. *Bouchon de remplissage*
4. *Connexion de sortie*
5. *Poignée*
6. *Interrupteur*

FIG. 1

UTILISATION

UTILISATION PRÉVUE

- Le produit est destiné à une utilisation semi-stationnaire, au transport d'eau propre pour l'irrigation dans les logements et les jardins, pour le transport d'eau de puits, d'eau de pluie et d'eau de traitement, ainsi que pour la vidange d'étangs et de réservoirs d'eau, etc.
- Le produit n'est pas conçu pour une utilisation continue.
- Utilisez uniquement le produit dans les conditions spécifiées (voir les caractéristiques techniques).
- Le produit ne doit pas être utilisé pour l'eau potable ou pour des produits alimentaires.
- Le produit ne doit pas être utilisé pour pomper des substances explosives, inflammables, corrosives ou nocives ou des matières fécales.
- Cet appareil est conçu uniquement pour un usage domestique. Respectez toujours les règles et consignes en vigueur

concernant la sécurité au travail et la prévention des accidents.

- Le produit ne peut être utilisé que de la manière prévue et conformément à ces consignes. Toute autre utilisation est considérée comme inappropriée. Le fabricant décline toute responsabilité pour les dommages résultant d'une utilisation incorrecte.

EMPLACEMENT

- Le produit doit être posé sur une surface plane et horizontale pouvant supporter le poids du produit lorsqu'il est rempli d'eau.
- Pour éviter les vibrations, le produit doit être placé sur un tapis en caoutchouc ou une autre surface amortissant les vibrations.
- Le produit doit être placé à un endroit protégé contre les intempéries et bien aéré.
- Si le produit est utilisé pour la poussière ou une piscine, il doit être installé de manière à éviter les inondations et à ne pas tomber. Respectez les lois et réglementations en vigueur.
- Si le produit est installé à l'intérieur, le sol doit être résistant à l'eau ou équipé d'un siphon de sol ou similaire.

RACCORDEMENT DE LA CONDUITE D'ASPIRATION

IMPORTANT !

Risque de dommages matériels. La conduite d'aspiration doit être montée de manière à ne pas exercer de contraintes mécaniques sur la pompe.

Installez un filtre approprié si le liquide pompé est contaminé ou trouble.

REMARQUE !

- **Nous recommandons d'installer un clapet anti-retour qui empêche le retour d'eau, qui peut entraîner le vidage du**

produit et de la conduite d'aspiration lorsque le produit ne fonctionne pas.

- **Utilisez un préfiltre pour protéger le produit du sable, de l'argile et des particules similaires.**
- Tous les raccords à vis doivent être rendus étanches par du ruban d'étanchéité. Toute fuite peut permettre à l'air de pénétrer dans le système, ce qui altère la capacité de pompage.
- Utilisez du ruban téflon pour les fils métalliques et du ruban adhésif ordinaire pour les fils en plastique.
- Toutes les pièces de la conduite d'aspiration doivent être installées par un personnel qualifié.
- Le diamètre intérieur de la conduite d'aspiration doit être d'au moins 25 mm. La conduite d'aspiration doit être fabriquée dans un matériau qui n'est pas comprimé sous pression négative et qui résiste au pliage.
- La conduite d'aspiration de la pompe doit être aussi courte que possible – une conduite d'aspiration longue réduit la capacité de pompage.
- La conduite d'aspiration doit remonter jusqu'à la pompe, afin d'éviter qu'il ne reste de l'air dans la conduite.
- Assurez-vous que l'entrée de la conduite d'aspiration est toujours sous l'eau.

RACCORDEMENT DE LA CONDUITE D'ÉVACUATION

IMPORTANT !

Risque de dommages matériels. La conduite d'évacuation doit être montée de manière à ne pas exercer de contraintes mécaniques sur la pompe.

- Tous les raccords à vis doivent être rendus étanches par du ruban d'étanchéité. Toute fuite peut permettre à l'air de pénétrer

dans le système, ce qui altère la capacité de pompage.

- Utilisez du ruban téflon pour les fils métalliques et du ruban adhésif ordinaire pour les fils en plastique.
- Toutes les pièces de la conduite d'aspiration doivent être installées par un personnel qualifié.

ATTENTION !

Risque de blessures. Si vous utilisez des composants qui ne résistent pas à la pression utilisée, ou si l'installation n'est pas effectuée correctement, la conduite d'évacuation peut éclater pendant le fonctionnement et du liquide peut être projeté et causer des dommages corporels et/ou matériels.

REMARQUE !

Le produit n'est pas destiné à la distribution d'eau potable, mais uniquement au transport d'eau vers des toilettes ou des machines à laver, par exemple.

CONNEXION ÉLECTRIQUE

ATTENTION !

Danger électrique ! N'exposez jamais le produit à la pluie et ne l'utilisez jamais dans des locaux humides.

Conditions de fonctionnement

- La prise électrique doit être branchée sur une prise secteur correctement mise à la terre.
- Vérifiez que la tension secteur correspond à la tension nominale indiquée sur la plaque signalétique et que le circuit est correctement protégé.
- Lorsqu'il est utilisé pour des piscines, des étangs et autres, le produit doit toujours être connecté à un disjoncteur différentiel avec un courant de déclenchement ≤ 30 mA.

- Si le produit est utilisé en plein air, le raccordement électrique doit être homologué pour une utilisation en extérieur. Le produit ne doit pas être placé dans l'eau.
- Si une rallonge est utilisée, la section de son conducteur doit être suffisante pour l'alimentation électrique du produit. Si la rallonge est enroulée sur un dévidoir, le câble doit être entièrement déroulé.

UTILISATION

REMPLISSAGE D'EAU DU CARTER DE POMPE ET DE LA CONDUITE D'ASPIRATION

IMPORTANT !

Risque de dommages matériels. Le produit doit être rempli d'eau chaque fois qu'il est connecté à une nouvelle installation, et si l'eau s'est tarie ou si de l'air a pénétré dans le système. Ne laissez pas le produit en marche sans surveillance. Une mauvaise manipulation peut entraîner des dommages matériels.

1. Sortez le produit de l'emballage et posez-le sur une surface plane et stable.

FIG. 2

2. Dévissez et retirez le bouchon de remplissage d'eau et son joint.
3. Raccordez la conduite d'aspiration à l'admission d'eau et le tuyau de sortie à la sortie d'eau.

FIG. 3

4. Ouvrez le couvercle de l'orifice de remplissage et remplissez d'eau jusqu'à ce qu'elle déborde.

FIG. 4

5. Remplacez le bouchon de remplissage d'eau et le joint et serrez-les.
6. Pour raccourcir le temps d'aspiration, la conduite d'aspiration peut également être remplie d'eau (cette solution n'est

possible que si la conduite d'aspiration est équipée d'un clapet anti-retour).

7. Ouvrez le robinet de la conduite d'évacuation pour que l'air puisse s'échapper pendant l'aspiration.
8. Branchez la fiche secteur et mettez la pompe en marche.

FIG. 5

9. Arrêtez le produit et débranchez la fiche secteur lorsque l'eau s'écoule avec un jet régulier. Vidangez l'eau du produit en ouvrant l'orifice de vidange sur la pompe.

FIG. 6

REMARQUE !

- **Nous recommandons d'installer un clapet anti-retour entre la conduite d'aspiration et la pompe, afin que l'eau reste dans la conduite d'aspiration.**
- **Nous recommandons l'utilisation de filtres d'aspiration pour un fonctionnement optimal.**
- **La pompe et la conduite d'aspiration doivent être raccordées et remplies d'eau.**
- **Avant chaque utilisation, vérifiez si la conduite d'aspiration est étanche. Des bulles d'air dans la conduite d'aspiration signalent une fuite et peuvent entraîner un dysfonctionnement du produit.**

IMPORTANT !

Risque de dommages matériels. Ne laissez jamais le produit fonctionner à sec. Assurez-vous qu'il y a toujours suffisamment de liquide (eau) pour le pompage.

DÉMARRAGE

1. Branchez la fiche secteur.
2. Démarrez le produit avec l'interrupteur.
3. Ouvrez le robinet de la conduite d'évacuation.
4. Vérifiez que l'eau s'en écoule.

Si le moteur ne démarre pas, si la pression n'augmente pas ou si d'autres problèmes surviennent, éteignez le produit, débranchez-le et essayez de remédier au problème à l'aide du tableau de dépannage.

IMPORTANT !

Risque de dommages matériels. Si le produit fonctionne pendant plus de 3 minutes contre une conduite d'évacuation fermée : risque de surchauffe et de dommages matériels.

ENTRETIEN

ATTENTION !

- **Danger électrique ! Avant d'intervenir sur le produit, débranchez la prise électrique.**
- **Risque de blessures. Assurez-vous que le produit et tous les appareils connectés sont dépressurisés avant de travailler sur le produit.**

IMPORTANT !

Risque de dommages matériels. Si le produit est démonté, tous les joints doivent être remplacés.

RANGEMENT

En cas de risque de gel, le produit et ses accessoires doivent être démontés, nettoyés et rangés à l'abri du gel.

IMPORTANT !

Risque de dommages matériels. Le produit et les accessoires contiennent de l'eau, ce qui signifie qu'ils peuvent exploser si l'eau gèle.

DÉMONTAGE ET ENTREPOSAGE

1. Éteignez et débranchez le produit.
2. Ouvrez le robinet de la conduite d'évacuation et attendez que toute l'eau se soit écoulée.

3. Videz complètement le produit en dévissant le bouchon de vidange (1) situé sous la pompe.
4. Débranchez la conduite d'aspiration et le tuyau de pression du produit.
5. Conservez le produit dans un local à l'abri du gel (au moins 5 °C).

DÉPANNAGE

ATTENTION !

- **Risque de blessures. Des réparations effectuées de manière incorrecte font courir un risque d'accident mortel, de dommages corporels et/ou matériels.**
- **Le tableau de dépannage ci-dessous décrit les erreurs courantes et les mesures à prendre pour les corriger. Vérifiez les points suivants avant de contacter votre revendeur pour toute intervention.**

DÉPANNAGE

Problème	Cause possible du défaut	Action proposée
Le produit ne fonctionne pas.	Pas d'alimentation électrique.	Inspectez le cordon d'alimentation, la fiche, la prise secteur et le fusible.
	Le moteur surchauffe en raison d'une température trop élevée du liquide.	Remédiez à la cause de la surchauffe. La profondeur d'immersion autorisée est indiquée dans les caractéristiques techniques.
	Le moteur surchauffe à cause des ouvertures de ventilation obstruées.	
	Un disjoncteur différentiel a sauté.	Vérifiez et réarmez le disjoncteur différentiel. Contactez un électricien compétent si le problème persiste.
	Le moteur est défectueux.	Contactez le revendeur.
La pompe produit trop peu d'eau. La pression est trop basse.	Eau insuffisante.	Vérifiez que la température ambiante n'est pas trop basse.
	La conduite d'aspiration fuit.	Rendez tous les raccords étanches et serrez-les.
	Hauteur d'aspiration trop grande.	Ne dépassez pas la hauteur d'aspiration maximale autorisée (voir caractéristiques techniques). La hauteur d'aspiration doit être soustraite de la hauteur de levage.
	Filtre contaminé ou obstrué.	Nettoyez ou remplacez le filtre.
	Clapet anti-retour bloqué.	Nettoyez ou remplacez le clapet.
	Fuite d'eau entre le moteur et la pompe, fuite du joint de l'arbre.	Contactez le revendeur.
	La pompe est bloquée ou défectueuse.	Nettoyez la pompe avec de l'eau propre et remédiez à tout blocage.
	Air dans la pompe ou la conduite d'aspiration.	Remplissez le carter de pompe d'aspiration avec de l'eau. Si la conduite d'aspiration est équipée d'un clapet anti-retour, remplissez la conduite d'aspiration d'eau.
	Les conditions d'admission dans le puits (sable, etc.) ont changé.	Vérifiez le puits et la qualité de l'eau.
L'entrée de la conduite d'aspiration a été aspirée vers le sol et y reste bloquée.	Utilisez une conduite d'aspiration plus courte ou ancrez la conduite d'aspiration. Utilisez un filtre d'admission muni d'un clapet anti-retour.	

VEILIGHEIDSINSTRUCTIES

- Dit product kan worden gebruikt door kinderen vanaf 8 jaar en door personen met een fysieke, sensorische of mentale beperking of personen die onvoldoende kennis of ervaring hebben, mits er toezicht wordt gehouden of er instructies worden gegeven voor het veilige gebruik van het product en zij de risico's begrijpen die samenhangen met het gebruik. Kinderen mogen niet met het product spelen. Laat kinderen het product niet zonder toezicht schoonmaken of onderhouden.
- Houd kinderen in de gaten om te voorkomen dat zij met het product spelen. Laat kinderen het product niet zonder toezicht schoonmaken of onderhouden.
- Zorg dat u vertrouwd bent met de bediening en het gebruik van het product. Lees alle instructies en veiligheidsinstructies voor gebruik door. Het niet opvolgen van alle aanwijzingen en veiligheidsinstructies kan leiden tot elektrische ongevallen, ernstig lichamenlijk letsel en/of materiële schade.
- Neem bij problemen of vragen contact op met uw dealer of gekwalificeerd personeel.
- Bewaar deze aanwijzingen zodra ze beschikbaar zijn voor iedereen die het product gebruikt. De instructies moeten met het product worden meegegeven als het wordt verkocht of weggegeven.
- Breng geen wijzigingen aan het product aan. Gebruik alleen door de fabrikant aanbevolen accessoires.
- Het product mag alleen op de beoogde manier en in overeenstemming met deze instructies worden gebruikt. Het product mag alleen worden gebruikt op de beoogde manier en volgens deze aanwijzingen. Als u dat niet doet, bestaat er gevaar voor lichamenlijk letsel en/of materiële schade. De fabrikant aanvaardt geen aansprakelijkheid voor persoonlijk letsel en/of materiële schade als gevolg van onjuist gebruik.
- Als het snoer of de stekker beschadigd is, moet deze worden vervangen door een erkende servicevertegenwoordiger of ander gekwalificeerd personeel om risico's te vermijden.
- Gebruik het product niet als het beschadigd is. Controleer het snoer, de stekker en de behuizing vóór ieder gebruik. Als het product beschadigd is of niet correct werkt, moet het gerepareerd of weggegooid worden.
- Trek onmiddellijk de stekker uit het stopcontact als het snoer of het product beschadigd is of niet normaal werkt. Zoniet bestaat er gevaar voor elektrische ongevallen.
- Eventuele reparaties moeten worden uitgevoerd door gekwalificeerd personeel. Onjuist uitgevoerde reparaties kunnen leiden tot elektrische ongevallen, ernstig lichamenlijk letsel en/of materiële schade.
- Trek niet aan het snoer om de stekker eruit te trekken.
- Laat het snoer niet over de rand van een tafel of aanrecht hangen en zorg dat het snoer niet in aanraking komt met hete oppervlakken. Voorkom dat het snoer sterk wordt gevouwen of gebogen.
- Als een verlengsnoer wordt gebruikt, moet de doorsnede van de geleider voldoende zijn voor voeding van het product.
- Gebruik buitenshuis alleen verlengsnoeren voor het product die zijn goedgekeurd voor gebruik buitenshuis.
- Het product is niet bedoeld voor transport van water bestemd voor menselijke consumptie.
- Gebruik het product niet voor transport van bijtende, brandbare of explosieve stoffen zoals benzine en andere aardolieproducten, stikstofhoudende vloeistoffen, vet, olie, zout water of afvalwater van toiletten, of vloeistoffen met een hogere viscositeit dan water.
- De temperatuur van de opgepompte vloeistof mag niet meer bedragen dan 35 °C.

- Plaats het product buiten het bereik van kinderen.
- Gebruik het product niet als personen in het water gaan.
- Zorg ervoor dat het product geen in het water levende dieren zoals vissen opzuigt.
- Let op het risico dat de vloeistof vervuild raakt als gevolg van een smeermiddel.
- Bescherm de elektrische aansluitingen tegen vocht.
- Stel het product niet bloot aan een temperatuur onder 0 °C. Zorg ervoor dat het product niet zonder vloeistof wordt gebruikt.
- Pomp geen agressieve vloeistoffen of schurend materiaal.
- Trek niet aan het snoer of de kabel van de niveauvlotter om het product te verplaatsen en gebruik ze niet om het product te beveiligen tegen beweging.
- Het product is uitsluitend bestemd voor huishoudelijk gebruik en is niet geschikt voor commercieel gebruik.
- De fabrikant aanvaardt geen aansprakelijkheid voor lichamelijk letsel of materiële schade als gevolg van onjuist gebruik.

BELANGRIJK!

Het product moet worden aangesloten op een netspanning met een aardlekschakelaar met een uitschakelstroom van niet meer dan 30 mA.

SYMBOLEN

	Lees de gebruiksaanwijzing.
	Goedgekeurd volgens de geldende richtlijnen/verordeningen.
	Afgedankte producten moeten worden gerecycled volgens de geldende voorschriften.

TECHNISCHE GEGEVENS

Nominale spanning	230 V ~ 50 Hz
Nominaal ingangsvermogen	1300 W
Pompdruk	5 bar
Debiet	80 l/min
Hefhoogte	max. 50 m
Zuighoogte	max. 8 m
Watertemperatuur	max. 35 °C
Beschermingsklasse	IPX4
Snoerlengte	1 m
Aansluiting	1" (R25)
Afmetingen	L 36 x B 22 x H 26 cm
Gewicht	9,3 Kg

Draag altijd gehoorbescherming!

De opgegeven waarden voor trillingen en geluid, die gemeten zijn met een gestandaardiseerde testmethode, kunnen worden gebruikt om verschillende gereedschappen met elkaar te vergelijken en een voorlopige inschatting te maken van de blootstelling aan trillingen en geluid. De meetresultaten zijn vastgesteld overeenkomstig EN ISO 3744:1995.

WAARSCHUWING!

Het werkelijke trillings- en geluidsniveau bij het gebruik van het gereedschap kan afwijken van de maximale waarde, afhankelijk van hoe het gereedschap wordt gebruikt en van het materiaal. Bepaal daarom de veiligheidsmaatregelen die nodig zijn om de gebruiker te beschermen op basis van een schatting van de blootstelling in reële bedrijfsomstandigheden (waarbij rekening wordt gehouden met alle onderdelen van de werkcyclus, zoals het tijdstip waarop het gereedschap wordt uitgeschakeld en wanneer het inactief is, naast de opstarttijd).

BESCHRIJVING

Krachtige tuinpomp met roestvrij pomphuis, draaggreep en aan/uit-knop. Eenvoudig en betrouwbaar hulpmiddel voor het pompen van schoon water.

PRODUCTONDERDELEN

1. *Aftapplug*
2. *Inlaatopening*
3. *Vulplug*
4. *Uitlaataansluiting*
5. *Handvat*
6. *Schakelaar*

AFB. 1

AANWENDING

BEOOGD GEBRUIK

- Het product is bestemd voor half-stationair gebruik voor transport van schoon water met het oog op waterbevoorrading in de woning en de tuin, voor transport van bronwater, regenwater en proceswater, en voor het leegpompen van vijvers en waterreservoirs enz.
- Het product is niet bedoeld voor continu bedrijf.
- Gebruik het product alleen onder de opgegeven voorwaarden (zie technische gegevens).
- Het product mag niet worden gebruikt voor drinkwater of levensmiddelen.
- Het product mag niet worden gebruikt voor het pompen van explosieve, brandbare of bijtende stoffen, stoffen die schadelijk zijn voor de gezondheid of fecaliën.
- Het product is uitsluitend bedoeld voor huishoudelijk gebruik. Volg altijd de veiligheidsvoorschriften en de geldende regels met betrekking tot veiligheid en ongevalpreventie.

- Het product mag alleen op de beoogde manier en in overeenstemming met deze instructies worden gebruikt. Elk ander gebruik wordt beschouwd als oneigenlijk gebruik. De fabrikant aanvaardt geen aansprakelijkheid voor schade die ontstaat als gevolg van onjuist gebruik.

PLAATSING

- Het product moet op een vlakke, horizontale ondergrond worden geplaatst die het gewicht kan dragen van het product wanneer het met water is gevuld.
- Om trillingen te voorkomen, moet het product op een rubberen mat worden geplaatst of op een andere ondergrond die de trillingen dempt.
- Het product moet in een goed geventileerde ruimte, beschermd tegen de weersomstandigheden worden geïnstalleerd.
- Indien het product wordt gebruikt voor een vijver of een zwembad, moet het zo worden geïnstalleerd dat overstroming wordt vermeden en dat het niet kan omvallen. Volg de geldende wetten en voorschriften.
- Indien het product binnenshuis wordt geïnstalleerd, moet de vloer waterbestendig zijn of moet er een afvoerput of iets gelijkwaardigs aanwezig zijn.

AANSLUITING VAN ZUIGLEIDING

BELANGRIJK!

Risico op materiële schade. De zuigleiding moet zo worden gemonteerd dat ze geen mechanische belasting aan de pomp overdraagt.

Monteer een geschikte filter indien de gepompte vloeistof vervuild of troebel is.

LET OP!

- **Wij raden installatie aan van een terugslagklep die terugstroming verhindert; terugstroming kan ervoor zorgen dat het product en de zuigleiding zonder water komen te staan wanneer het product niet in bedrijf is.**
- **Gebruik een voorfilter om het product te beschermen tegen zand, klei en gelijkwaardige deeltjes.**
- Alle schroefaansluitingen moeten met teflontape worden afgedicht. Eventuele lekken geven aanleiding tot indringing van lucht in het systeem, waardoor de pompcapaciteit achteruitgaat.
- Gebruik teflontape voor metalen schroefdraden en gewone tape voor plastic schroefdraden.
- Alle delen van de zuigleiding moeten door gekwalificeerd personeel worden gemonteerd.
- De binnendiameter van de zuigleiding moet minstens 25 mm bedragen. De zuigleiding moet gemaakt zijn van materiaal dat niet wordt samengedrukt bij onderdruk en dat bestand is tegen vouwen.
- De zuigleiding van de pomp moet zo kort mogelijk zijn; een lange zuigleiding betekent een lagere pompcapaciteit.
- De zuigleiding moet tot aan de pomp omhoog lopen om te voorkomen dat lucht in de leiding zou blijven staan.
- Zorg ervoor dat de inlaatopening van de zuigleiding zich altijd onder het wateroppervlak bevindt.

AANSLUITING VAN AFVOERLEIDING**BELANGRIJK!**

Risico op materiële schade. De afvoerleiding moet zo worden gemonteerd dat ze geen mechanische belasting aan de pomp overdraagt.

- Alle schroefaansluitingen moeten met teflontape worden afgedicht. Eventuele lekken geven aanleiding tot indringing van lucht in het systeem, waardoor de pompcapaciteit achteruitgaat.
- Gebruik teflontape voor metalen schroefdraden en gewone tape voor plastic schroefdraden.
- Alle delen van de afvoerleiding moeten door gekwalificeerd personeel worden gemonteerd.

WAARSCHUWING!

Gevaar voor persoonlijk letsel. Als componenten niet bestand zijn tegen de actueel gebruikte druk, of als de installatie niet correct wordt uitgevoerd, kan de afvoerleiding tijdens het bedrijf barsten en kan er vloeistof uitspuiten, met lichamelijk letsel en/of materiële schade tot gevolg.

LET OP!

Het product is niet bedoeld voor transport van drinkwater, alleen voor transport van water naar bijvoorbeeld een toilet of een wasmachine.

ELEKTRISCHE AANSLUITING**WAARSCHUWING!**

Gevaar voor schokken! Stel het product niet bloot aan regen en gebruik het niet in vochtige ruimten.

Bedrijfsvoorwaarden

- De stekker moet worden aangesloten op een correct geïnstalleerd en geaard stopcontact.
- Controleer of de netspanning overeenkomt met de nominale spanning op het typeplaatje en of het circuit correct is beveiligd.
- Bij gebruik voor zwembaden, vijvers en dergelijke moet het product worden

aangesloten op een aardlekschakelaar met een uitschakelstroom ≤ 30 mA.

- Als het product buitenshuis wordt gebruikt, moet de elektrische aansluiting goedgekeurd zijn voor gebruik buitenshuis. Het product mag niet in water worden geplaatst.
- Als een verlengsnoer wordt gebruikt, moet de doorsnede van de geleider voldoende zijn voor voeding van het product. Bij gebruik van een snoerwikkelaar moet het verlengsnoer over de gehele lengte worden afgerold.

GEBRUIK

POMPHUIS EN ZUIGLEIDING VULLEN MET WATER

BELANGRIJK!

Risico op materiële schade. Het product moet met water worden gevuld telkens wanneer het wordt aangesloten op een nieuwe installatie, alsook wanneer het water uit het product is gestroomd of wanneer er lucht in het systeem terecht is gekomen. Laat het product niet onbeheerd draaien. Eventuele droogloop kan leiden tot materiële schade.

1. Haal het product uit de verpakking en plaats het op een vlak, stabiel oppervlak.

AFB. 2

2. Schroef de vulplug los en verwijder ze, alsook de afdichting.
3. Sluit de zuigslang aan op de waterinlaat en de afvoerslang op de wateruitlaat.

AFB. 3

4. Open het deksel van de vulopening en vul water bij tot het overstroomt.

AFB. 4

5. Plaats de vulplug en de afdichting terug en span ze aan.
6. Om de zuigtijd korter te maken, kan zelfs de zuigslang met water worden gevuld

(alleen mogelijk als de zuigslang voorzien is van een terugslagklep).

7. Open de kraan van de afvoerleiding zodat lucht tijdens het aanzuigen kan ontsnappen.
8. Steek de stekker in het stopcontact en start de pomp.

AFB. 5

9. Schakel het product uit en trek de stekker uit het stopcontact wanneer er continu water uit het product stroomt. Laat het water uit het product lopen door de aftapopening op de pomp te openen.

AFB. 6

LET OP!

- **We raden aan om een terugslagklep te installeren tussen de zuigleiding en de pomp, zodat het water niet in de zuigleiding blijft staan.**
- **We raden aan om een aanzuigfilter te gebruiken voor optimale werking.**
- **De pomp en de zuigleiding moeten worden aangesloten en met water gevuld.**
- **Controleer voor elk gebruik of de zuigslang luchtdicht is. Luchtbellen in de zuigslang wijzen op een lek en kunnen ervoor zorgen dat het product niet correct werkt.**

BELANGRIJK!

Risico op materiële schade. Laat het product nooit droog lopen. Zorg ervoor dat er continu voldoende vloeistof (water) is om te pompen.

START

1. Steek de stekker in het stopcontact.
2. Start het product met de aan/uit-knop.
3. Open de kraan van de afvoerleiding.
4. Controleer of er water uit het product stroomt.

Als de motor niet start, als de druk niet stijgt of bij enig ander probleem schakelt u het product uit, trekt de stekker uit het stopcontact en probeert de fout te verhelpen aan de hand van het probleemoplossingsdiagram.

BELANGRIJK!

Risico op materiële schade. Laat het product meer dan 3 minuten werken tegen een verstopte afvoerleiding. Gevaar voor oververhitting en materiële schade.

ONDERHOUD

WAARSCHUWING!

- **Gevaar voor schokken!** Trek de stekker eruit voor werkzaamheden aan het product.
- **Gevaar voor persoonlijk letsel.** Zorg ervoor dat het product en alle aangesloten apparaten drukloos zijn voordat u werkzaamheden aan het product begint.

BELANGRIJK!

Risico op materiële schade. Als het product wordt gedemonteerd, moeten alle pakkingen worden vervangen.

OPSLAG

Bij eventueel vorstgevaar moeten het product en de accessoires worden gedemonteerd, schoongemaakt en op een vorstvrije plaats bewaard.

BELANGRIJK!

Risico op materiële schade. Het product en de accessoires bevatten water, wat inhoudt dat ze kunnen barsten als het water bevriest.

DEMONTEREN EN OPSLAG

1. Schakel het product uit en trek de stekker eruit.

2. Open de kraan van de afvoerleiding en wacht tot al het water eruit gestroomd is.
3. Maak het product volledig leeg door de aftapplug (1) aan de onderkant van de pomp los te schroeven.
4. Koppel de zuigslang en de persslang los van het product.
5. Bewaar het product in een vorstvrije ruimte (minstens 5 °C).

PROBLEEMOPLOSSING

WAARSCHUWING!

- **Gevaar voor persoonlijk letsel. Onjuist uitgevoerde reparaties leiden tot overlijden, ernstig lichamelijk letsel en/of materiële schade.**
- **In de onderstaande foutopsporingstabel worden gewone fouten beschreven en maatregelen om deze te verhelpen. Controleer de onderstaande punten voordat u contact opneemt met de dealer voor service.**

PROBLEEMOPLOSSING

Probleem	Mogelijke oorzaak van de fout	Mogelijke oplossing
Het product werkt niet.	Geen stroomvoorziening.	Controleer het snoer, de stekker, het stopcontact en de zekering.
	De motor raakt oververhit als gevolg van een te hoge vloeistoftemperatuur.	Verhelp de oorzaak voor de oververhitting. De max. toegelaten vloeistoftemperatuur vindt u in de technische gegevens.
	De motor raakt oververhit omdat de ventilatieopeningen verstopt zijn.	
	Aardlekschakelaar is geactiveerd.	Reset de aardlekschakelaar. Neem contact op met een gekwalificeerde elektrotechnicus als het probleem zich herhaalt.
	De motor is defect.	Neem contact op met uw dealer.
De pomp levert te weinig water. Druk te laag.	Tekort aan water.	Controleer of het waterpeil niet te laag is.
	De zuigslang lekt.	Dicht de zuigleiding af en draai alle aansluitingen vast.
	Zuighoogte te groot.	Overschrijd de max. toegelaten zuighoogte niet (zie technische gegevens). De zuighoogte moet worden afgetrokken van de opvoerhoogte.
	Filter vervuild of verstopt.	Reinig of vervang het filter.
	Terugslagklep geblokkeerd.	Reinig of vervang de klep.
	Waterlek tussen motor en pomp, asdichting lekt.	Neem contact op met uw dealer.
	De pomp is geblokkeerd of defect.	Reinig de pomp met schoon water en verwijder een eventuele blokkering.
	Lucht in de pomp of de zuigleiding.	Vul het pomphuis met water. Als de zuigleiding met een terugslagklep is uitgerust, vult u de zuigleiding met water.
	Gewijzigde aanzuigomstandigheden in de bron (zand enz.).	Controleer de bron en de kwaliteit van het water.
De inlaat van de zuigleiding heeft zich vastgezogen aan de ondergrond.	Gebruik een kortere zuigleiding of veranker de zuigleiding. Gebruik een inlaatfilter met terugslagklep.	

