

MEEC TOOLS®



150 W/43 l/min

BATTERY-POWERED
GARDEN PUMP

Item no. 015254



SV BATTERIDRIVEN TRÄDGÅRDSPUMP

BRUKSANVISNING

Viktigt! Läs bruksanvisningen före användning.
Spara den för framtida bruk.
(Original bruksanvisning).

NO BATTERIDREVET HAGEPUMPE

BRUKSANVISNING

Viktig! Les bruksanvisningen nøye før bruk.
Ta vare på den for fremtidig bruk.
(Oversettelse av original bruksanvisning).

PL ZASILANA AKUMULATOROWO POMPA OGRODOWA

INSTRUKCJA OBSŁUGI

Ważne! Przed użyciem uważnie przeczytaj
instrukcję obsługi! Zachowaj ją na przyszłość.
(Tłumaczenie oryginalnej instrukcji).

EN BATTERY-POWERED GARDEN PUMP

OPERATING INSTRUCTIONS

Important! Read the user instructions carefully
before use. Save them for future reference.
(Translation of the original instructions).

DE AKKUBETRIEBENE GARTENPUMPE

BEDIENUNGSANLEITUNG

Wichtig! Die Bedienungsanleitung vor der
Verwendung bitte sorgfältig durchlesen! Für
die zukünftige Verwendung aufbewahren.
(Bedienungsanleitung im Original).

FI AKKUKÄYTTÖINEN PUUTARHAPUMPPU

KÄYTTÖOHJEESTA

Tärkeää! Lue käyttöohje huolella ennen käyttöä!
Säilytä se myöhempää käyttöä varten.
(Käännös alkuperäisestä käyttöohjeesta).

FR POMPE DE JARDIN ALIMENTÉE PAR BATTERIE

MODE D'EMPLOI

Important! Lisez attentivement le mode d'emploi
avant la mise en service. Conservez-le.
(Traduction des instructions originales).

NL TUINPOMP OP BATTERIJVOEDING

GEBRUIKSAANWIJZING

Belangrijk! Lees de gebruiksaanwijzing aandachtig
door voordat u het apparaat gebruikt. Bewaar de
gebruiksaanwijzing voor toekomstig gebruik.
(Vertaling van de originele instructies).

Värna om miljön!

Kasserad produkt ska återvinnas enligt gällande bestämmelser.

Verne om miljøet!

Kassert produkt skal gjenvinnes etter gjeldende lover og regler.

Dbaj o środowisko!

Zużyty produkt należy poddać recyklingowi zgodnie z obowiązującymi przepisami.

Care for the environment!

Recycle discarded product in accordance with local regulations.

Schützen Sie die Umwelt!

Das entsorgte Produkt muss gemäß den geltenden Bestimmungen recycelt werden.

Suojele ympäristöä!

Käytöstä poistettu tuote on kierrätettävä voimassa olevien säännösten mukaisesti.

Pensez à l'environnement

Les appareils hors d'usage doivent être recyclés conformément à la réglementation en vigueur.

Bescherm het milieu!

Afgedankte producten moeten worden gerecycleerd volgens de van toepassing zijnde regelgeving.

Rätten till ändringar förbehålles. För senaste version av bruksanvisningen se www.jula.com

Med forbehold om endringer. Nyeste versjon av bruksanvisningen finner du på www.jula.com

Z zastrzeżeniem prawa do zmian. Najnowsza wersja instrukcji obsługi znajduje się na www.jula.com

Jula reserves the right to make changes. For latest version of operating instructions, see www.jula.com

Änderungen vorbehalten. Die aktuellste Version der Bedienungsanleitung finden Sie auf www.jula.com

Pidätämme oikeuden muutoksiin. Katso käyttöohjeiden uusin versio täältä: www.jula.com

Nous nous réservons le droit d'apporter des modifications. Vous trouverez la dernière version des consignes d'utilisation sur www.jula.com

Wijzigingen voorbehouden. Voor de recentste editie van de gebruikershandleiding, zie www.jula.com





EU DECLARATION OF CONFORMITY / EU FÖRSÄKRAN OM ÖVERENSSTÄMMELSE / EU SAMSVARSKLÄRING /
DEKLARACJA ZGODNOŚCI UE / EU KONFORMITÄTSERKLÄRUNG / EU VAATIMUSTENMUKAISUUSVAKUUTUS / DÉCLARATION
UE DE CONFORMITÉ / EU CONFORMITEITSVERKLARING

Item number / Artikelnummer / Artikkelnummer / Numer artykułu / Artikelnummer / Tuotenumero / Numéro de référence / Artikelnummer

015254



Jula AB, Box 363, SE-532 24 SKARA, SWEDEN

This declaration of conformity is issued under the sole responsibility of the manufacturer. / Denna försäkran om överensstämmelse utfärdas på tillverkarens eget ansvar. / Denne samsvarserklæring er utstedt under ansvaret til produsenten. / Niniejsza deklaracja zgodności wydana zostaje na wyłączną odpowiedzialność producenta. / Diese Konformitätserklärung wird unter der alleinigen Verantwortung des Herstellers ausgestellt. / Tämä vaatimustenmukaisuusvakuutus on annettu valmistajan yksinomaisella vastuulla. / La présente déclaration de conformité est émise sous la seule responsabilité du fabricant. / Deze conformiteitsverklaring wordt afgegeven onder de uitsluitende verantwoordelijkheid van de fabrikant. /

**BATTERY-POWERED GARDEN PUMP / BATTERIDRIVEN TRÄDGÅRDSPUMP
BATTERIDREVET HAGEPUMPE / ZASILANA AKUMULATOROWO POMPA OGRODOWA
BATTERIEBETRIEBENE GARTENPUMPE/ PARISTOKÄYTTÖINEN PUUTARHAPUMPPU
POMPE DE JARDIN À BATTERIE / TUINPOMP OP BATTERIJVOEDING**

18V, 180W, 2600i/h

Conforms to the following directives, regulations and standards. / Överensstämmer med följande direktiv, förordningar och standarder. / Er i samsvar med følgende direktiver, forordning og standarder. / Są zgodne z następującymi dyrektywami, regulacja i normami. / Entspricht den folgenden Richtlinien, Vorschriften und Normen. / Seuraavien direktiivien, asetusten ja standardien mukainen. / Conforme aux directives, règlements et normes suivants. / Voldoet aan de volgende richtlijnen, voorschriften en normen:

Directive/Regulation	Harmonised standard
MD 2006/42/EC	EN 60335-1:2012+A11+A13, EN 60335-2-41:2003+A1+A2, EN 62233:2018
EMC 2014/30/EU	EN 55014-1:2017+A11, EN 55014-2:2015, EN IEC 61000-3-2:2019, EN 61000-3-3:2013+A1
RoHS 2011/65/EU + 2015/863	EN 50581:2012

This product was CE marked in year. / Produkten CE-märktes år. / Dette produktet ble CE-merket dette året. / Wyrób oznakowany znakiem CE w roku. / Dieses Produkt erhielt die CE-Kennzeichnung im Jahr. / Tämä tuote on CE-merkitty vuonna. / Ce produit a reçu le marquage CE en. / Dit product werd CE-gemarkeerd in het jaar. -21

Skara 2021-03-31

Mattias Lif

BUSINESS AREA MANAGER (Signatory for Jula and authorised to compile the technical documentation. / Undertecknat for Jula samt behörig att sammanställa den tekniska dokumentationen / Signert for Jula og kvalifisert til å sammenfatte den tekniske dokumentasjonen. / Podpisano w imię Jula oraz osoby upoważnionej do sporządzenia dokumentacji technicznej. / Unterzeichnet im Namen von Jula und befugt, die technische Dokumentation zusammenzustellen. / Allekirjoittanut Julian puolesta ja valtuutettu kokoamaan tekniset asiakirjat. / Signé au nom de Jula et habilité à établir la documentation technique. / Ondertekend namens Jula en gemachtigde voor de samenstelling van de technische documentatie

1

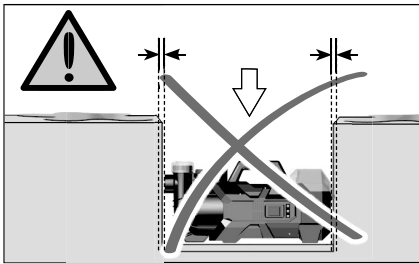
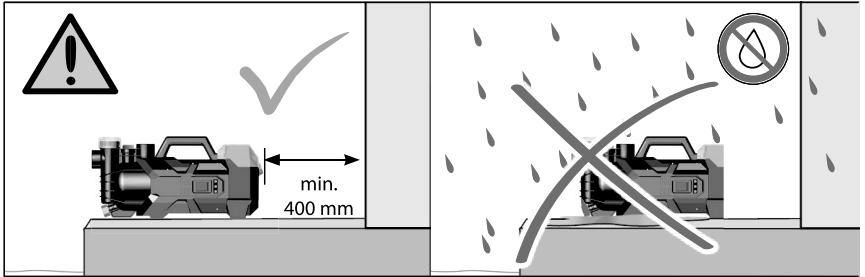
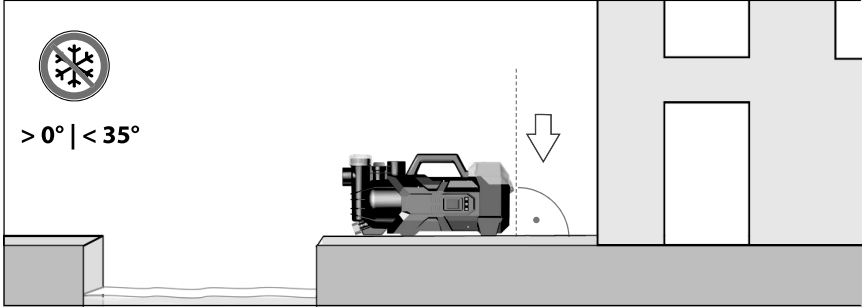

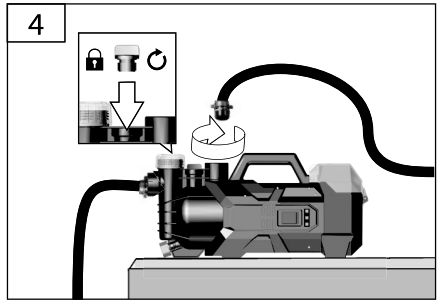
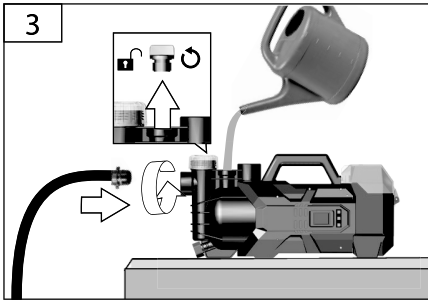
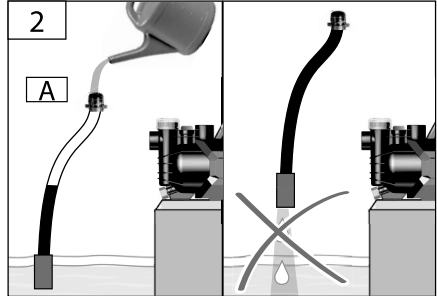
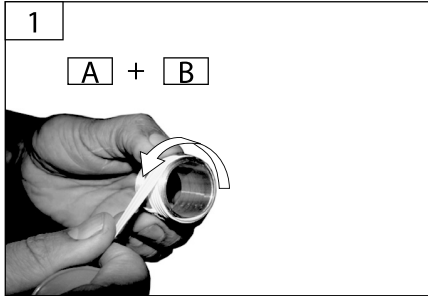
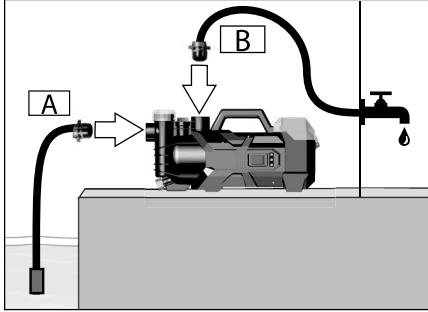

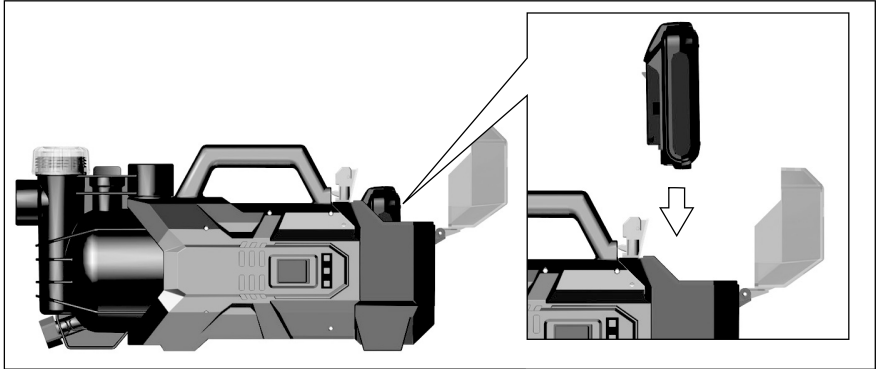

START

50% POWER

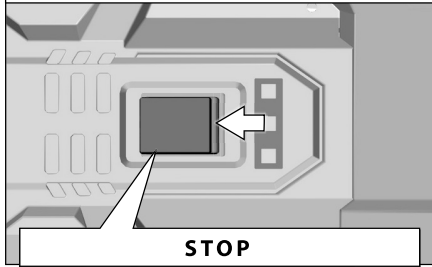

100% POWER

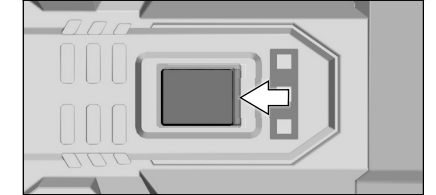
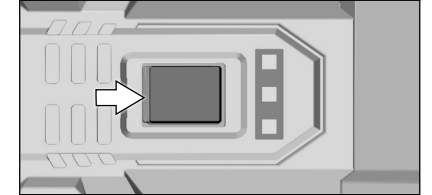
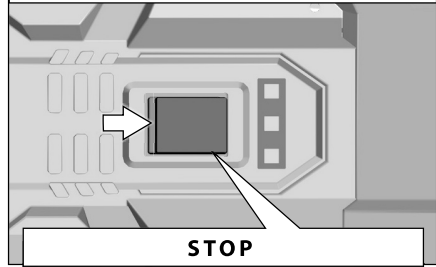

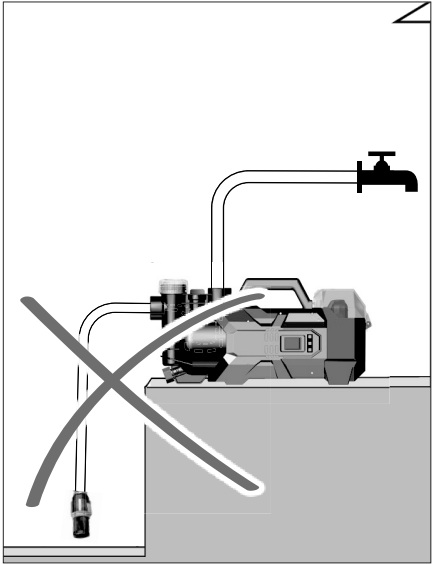
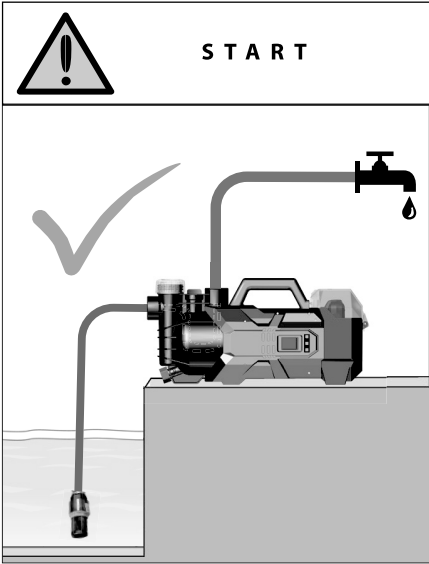
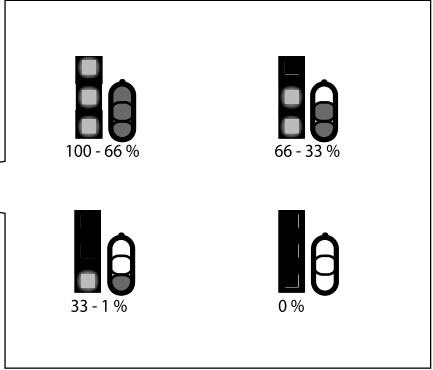
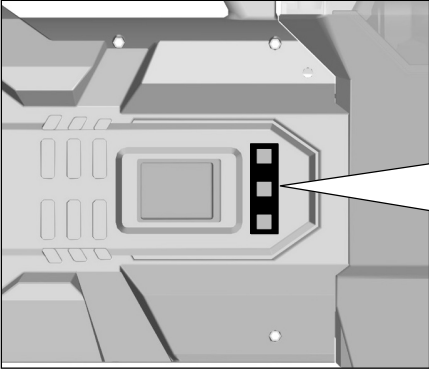

5

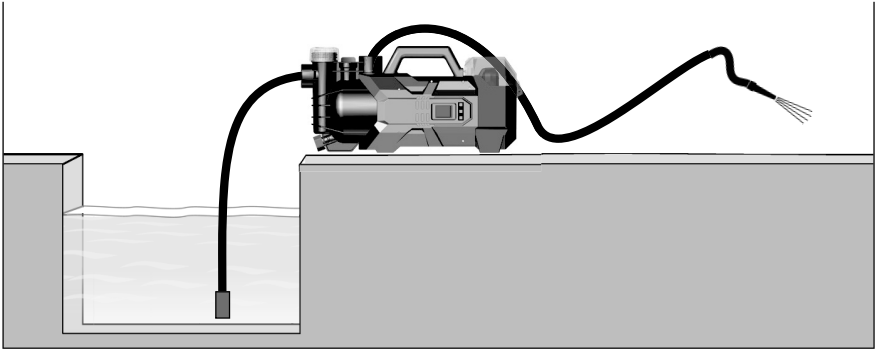
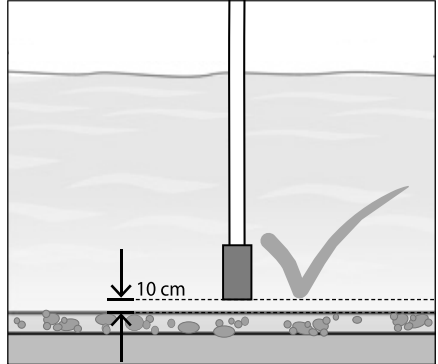
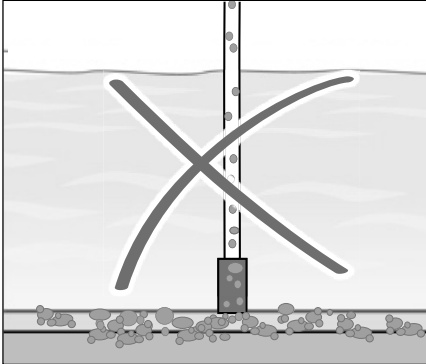
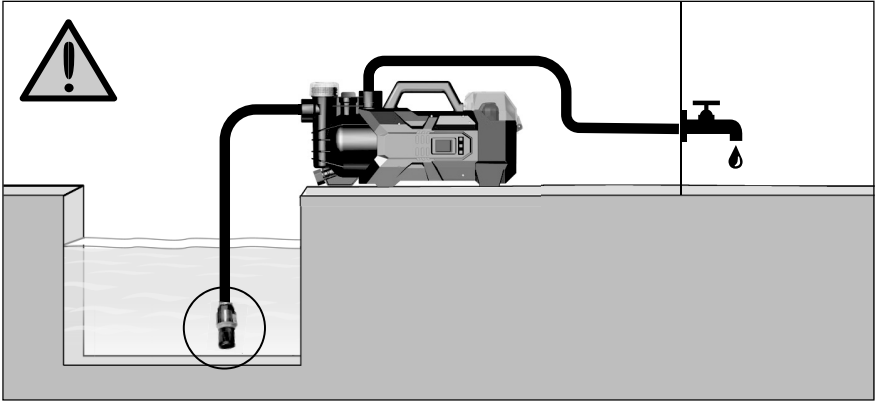

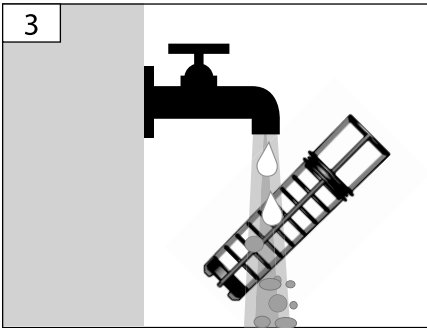
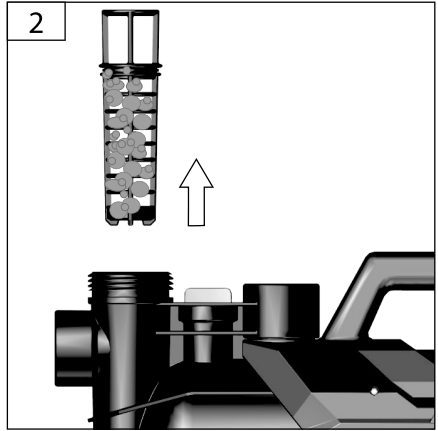
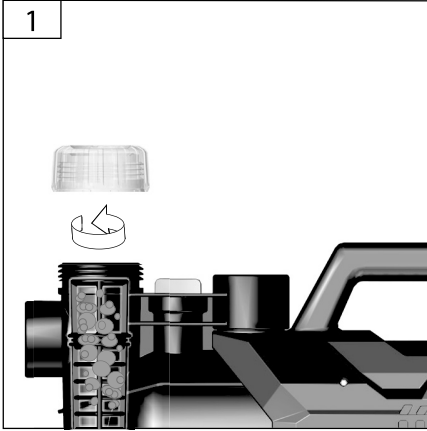

7

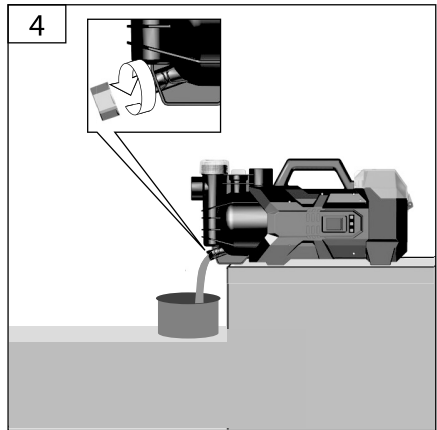
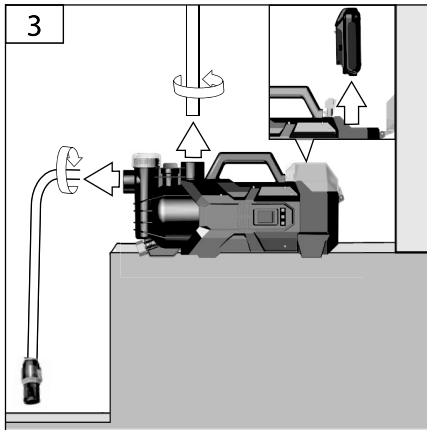
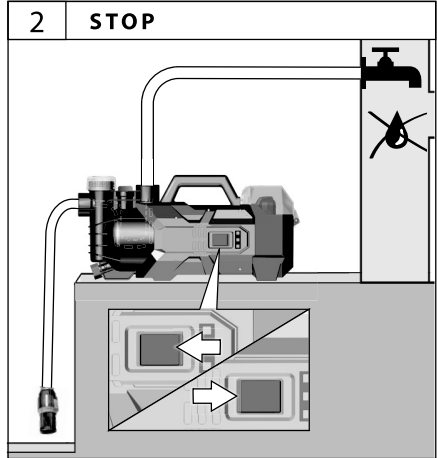
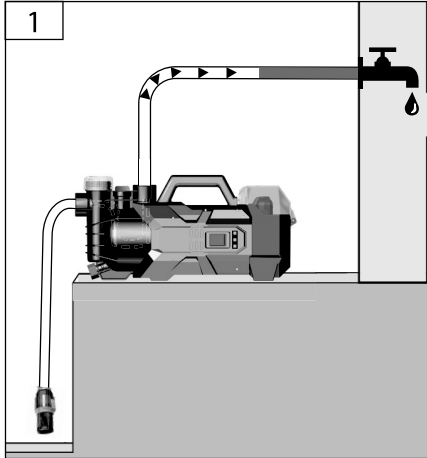

8



5

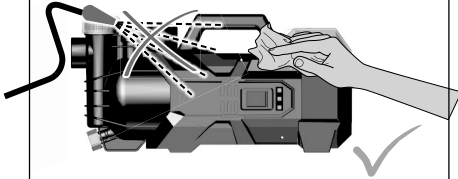

6



SÄKERHETSANVISNINGAR

- Läs alla anvisningar och säkerhetsanvisningar och bekanta dig med produktens reglage och användning. Om inte alla anvisningar och säkerhetsanvisningar följs finns risk för personskada och/eller egendomsskada.
- Produkten kan användas av personer från 8 års ålder och av personer med nedsatt fysisk, sensorisk eller mental förmåga eller brist på erfarenhet eller kunskap om de har fått övervakning eller anvisningar gällande användning av produkten på säkert sätt och förstår föreliggande risker. Barn ska hållas under uppsikt så att de inte leker med produkten. Låt inte barn rengöra eller underhålla produkten utan övervakning.
- Små barn ska hållas under uppsikt så att de inte leker med produkten.
- Lämna inte barn utan övervakning nära produkten och välj installationsplats så att barn inte kan komma åt produkten.
- Utöver detaljerade anvisningar från kvalificerad personal krävs inga särskilda kvalifikationer för att använda produkten.
- Produkten får inte användas av personer yngre än 16 år. Ungdomar kan få använda produkten under övervakning som en del av sin utbildning.
- Produkten är avsedd för pumpning av rent vatten för vattenförsörjning av bostäder, för användning i bostad, trädgård, gårdsplan och odlingar. Beakta tekniska data och alla säkerhetsanvisningar. Använd aldrig produkten för något annat ändamål än det avsedda. Tillverkaren påtar sig inget ansvar för skada som uppkommer till följd av att anvisningar och/eller säkerhetsanvisningar inte följs. Använd inte produkten utomhus vid temperatur högre än 35 °C eller lägre än 0 °C.
- Produkten är inte lämplig för långvarig drift, exempelvis som cirkulationspump i dammar eller vattendrag. Sådan

användning gör att produktens livslängd förkortas. Använd timerstyrning vid sådan användning, för att säkerställa tillräcklig stilleståndstid mellan driftperioderna.

- Lämna inte produkten utan uppsikt när den är igång, annars finns risk för följdskada orsakad av eventuella funktionsfel. Stäng av produkten och dra ut stickproppen om produkten inte ska användas på en längre tid.
- Kontrollera före varje användning att laddarens sladd och stickpropp är fria från skador.
- Använd inte produkten om den är skadad eller om inte alla skyddsanordningar sitter på plats och fungerar korrekt. Byt skadade eller slitna delar.
- Använd endast tillbehör och reservdelar som rekommenderas av tillverkaren. Följ underhållsanvisningarna för bästa funktion och livslängd. Bristande underhåll eller underlåtenhet att avhjälpa eventuella problem före användning kan orsaka funktionsfel som medför allvarlig personskada och/eller dödsfall.
- Använd inte produkten för dricksvatten.
- Använd inte produkten för spillvatten.
- Anslut inte produkten till befintligt vattenförsörjningsnät som tryckstegringsenhet.
- Använd aldrig produkten som poolcirkulationspump.
- Kör aldrig produkten UTAN vatten.

SYMBOLER

	Läs bruksanvisningen.
	Godkänd enligt gällande direktiv/förordningar.
	Kasserad produkt ska återvinnas enligt gällande bestämmelser.

TEKNISKA DATA

Märkspänning	18 V
Effekt	150 W
Pumptryck	2,2 bar
Flöde	43 l/min
Insugningshöjd	6 m
Lyfthöjd	22 m
Anslutning	1"
Vattentemperatur	Max. 35 °C
Driftlägen	2 st. (eco + normal)
Kapslingsklass	IPX4
Mått	L42,5 x B15,1 x H20,3 cm
Vikt	2,55 kg

BESKRIVNING

Batteridrivna trädgårdspump som hjälper till med vattenupptagning på platser där strömuttag inte finns tillgängligt. Slangen är försedd med backventil och bärhandtaget på ovsidan gör pumpen enkel att flytta omkring. Trädgårdspumpen ingår i Meece Tools Multiseries 18 V. En serie verktyg och maskiner som delar samma laddare och batterier. Batteri och laddare samt andra tillbehör och produkter för hem och trädgård säljs separat i Julas varuhus och på www.jula.com.

HANDHAVANDE

FÖRE START

Sätt i ett fulladdat batteri för Meece Tools Multiseries. Fyll pumpen med vatten före start. Det underlättar för pumpen att börja suga vatten. Följ noggrant anvisningarna i bilderna.

BILD 1

BILD 2

BILD 3

BILD 4

BILD 5

UNDERHÅLL

WARNING!

Ta ut batteriet före underhåll, rengöring och/eller annat arbete på produkten.

Rengör regelbundet produkten med rent vatten för att säkerställa bästa funktion och livslängd för pumptätningen.

BILD 6

VIKTIGT!

Vatten som blir stående en längre tid kan orsaka korrosion (brun missfärgning) i pumphuset.

FÖRVARING

Förvara produkten tömd och i frostsäkert skick. Töm ut allt vatten ur produkten före vinterförvaring. Om vatten fryser i produkten kan produkten förstöras. För att minska risken att mekaniska tätningar kärvar kan pumpen konserveras med lämplig olja (exempelvis vegetabilisk olja).

BILD 7

BILD 8



SIKKERHETSANVISNINGER

- Les alle anvisninger og sikkerhetsanvisninger, og gjør deg kjent med produktets betjeningsorganer og bruk. Hvis ikke alle anvisninger og sikkerhetsanvisninger blir fulgt, er det fare for personskader og/eller materielle skader.
- Produktet kan brukes av personer fra 8 år og av personer med nedsatt fysiske, sansemessige eller mentale evner, eller med manglende erfaring og kunnskap dersom de er under oppsyn eller har fått anvisninger om sikker bruk av produktet og forstår risikoene knyttet til bruk. Barn skal holdes under oppsyn, slik at de ikke leker med produktet. Ikke la barn rengjøre eller vedlikeholde produktet uten tilsyn.
- Små barn skal holdes under oppsyn, slik at de ikke leker med produktet.
- Ikke etterlat barn uten overvåkning i nærheten av produktet, og velg et installasjonssted hvor barn ikke kommer til produktet.
- Foruten detaljerte anvisninger fra kvalifisert personale kreves det ingen spesifikke kvalifikasjoner for å bruke produktet.
- Produktet skal ikke brukes av personer under 16 år. Ungdom kan bruke produktet under tilsyn som en del av opplæringen sin.
- Produktet er beregnet på pumping av rent vann for vannforsyning av boliger og for bruk i bolig, hage, åkere og på gårdsplasser. Les tekniske data og alle sikkerhetsanvisninger. Ikke bruk produktet til annet enn det det er beregnet for. Produsenten påtar seg ikke ansvar for skade som oppstår som følge av at anvisninger og/eller sikkerhetsanvisninger ikke følges. Ikke bruk produktet utendørs ved temperaturer høyere enn 35 °C eller lavere enn 0 °C.
- Produktet egner seg ikke for langvarig drift, for eksempel som sirkulasjonspumpe i dammer eller vassdrag. Slik bruk forkorter produktets levetid.

Bruk timerstyring ved slik bruk for å sikre tilstrekkelig stillestandstid mellom driftsperiodene.

- Ikke etterlat produktet uten tilsyn når det er i gang, ellers er det fare for følgeskade forårsaket av eventuelle funksjonsfeil. Slå av produktet og trekk ut støpselet hvis produktet ikke skal brukes over lengre tid.
- Kontroller før hver bruk at ladekabelen og støpselet ikke er skadet.
- Ikke bruk produktet hvis det er skadet, eller dersom ikke alle beskyttelsesinnretninger sitter på plass og fungerer korrekt. Bytt skadde eller slitte deler.
- Bruk kun tilbehør og reservedeler som anbefales av produsenten. Følg vedlikeholdsanvisningene for å oppnå best mulig funksjon og levetid. Sviktende vedlikehold eller manglende utbedring av et problem før bruk kan forårsake funksjonsfeil som medfører alvorlig personskade og/eller dødsfall.
- Ikke bruk produktet til drikkevann.
- Ikke bruk produktet til spillvann.
- Ikke koble produktet til eksisterende vannforsyningsnett som trykkforsterkende enhet.
- Bruk aldri produktet som bassengsirkulasjonspumpe.
- Kjør aldri produktet UTEN vann.

SYMBOLER

	Les bruksanvisningen.
	Godkjent i henhold til gjeldende direktiver/forskrifter.
	Kassert produkt skal gjenvinnes i henhold til gjeldende forskrifter.

TEKNISKE DATA

Nominell spenning	18 V
Effekt	150 W
Pumpetrykk	2,2 bar
Gjennomstrømning	43 l/min
Innsugingshøyde	6 m
Løftehøyde	22 m
Tilkobling	1"
Vanntemperatur	Maks. 35 °C
Driftsmoduser	2 stk. (eco + normal)
Kapslingsklasse	IPX4
Mål	L42,5 x B15,1 x H20,3 cm
Vekt	2,55 kg

BESKRIVELSE

Batteridrevet hagepumpe som hjelper til med vannoptak på steder uten strømuttak. Slangen har en returventil, og bærehåndtaket på oversiden gjør pumpen enkel å flytte. Hagepumpen inngår i Meece Tools Multiseries 18 V – en serie med verktøy og maskiner som deler samme lader og batterier. Batteri og lader samt andre tilbehør og produkter for hus og hage selges separat i Julas varehus og på www.jula.com.

BETJENING

FØR START

Sett inn et fulladet batteri for Meece Tools Multiseries. Fyll pumpen med vann før start. Det gjør det enklere for pumpen å begynne å suge vann. Følg anvisningene på bildene nøye.

BILDE 1

BILDE 2

BILDE 3

BILDE 4

BILDE 5

VEDLIKEHOLD

ADVARSEL!

Ta ut batteriet før vedlikehold, rengjøring og/eller annet arbeid på produktet.

Rengjør produktet regelmessig med rent vann for å sikre best mulig funksjon og livslengde for pumpepakningen.

BILDE 6

VIKTIG!

Vann som blir stående over lengre tid kan forårsake korrosjon (brun misfarging) i pumpehuset.

OPPBEVARING

Oppbevar produktet tørt og i frostsikker tilstand. Tøm ut alt vann fra produktet før vinteroppbevaring. Hvis vann fryser i produktet kan produktet ødelegges. For å minimere risikoen for at mekaniske pakninger morkner, kan pumpen konserveres med egnet olje (for eksempel vegetabilisk olje).



BILDE 7

BILDE 8

ZASADY BEZPIECZEŃSTWA

- Przeczytaj instrukcje i wskazówki dotyczące bezpieczeństwa oraz zapoznaj się z ustawieniami produktu i jego zastosowaniem. Nieprzestrzeganie zaleceń i zasad bezpieczeństwa grozi wystąpieniem obrażeń ciała i/lub szkód materialnych.
- Produktu mogą używać osoby w wieku powyżej ośmiu lat, osoby o obniżonej sprawności fizycznej lub psychicznej oraz osoby, które nie używały go wcześniej, o ile korzystają z niego pod nadzorem lub otrzymały wskazówki dotyczące jego bezpiecznej obsługi oraz rozumieją zachodzące ryzyko. Należy dopilnować, aby dzieci nie bawiły się produktem. Nie pozwalaj dzieciom czyścić ani konserwować produktu bez nadzoru.
- Należy dopilnować, aby dzieci nie bawiły się produktem.
- Do instalacji produktu wybierz miejsce, w którym dzieci nie będą mogły się do niego dostać. Nie pozwalaj dzieciom przebywać w pobliżu produktu bez nadzoru.
- Poza szczegółowymi zaleceniami od wykwalifikowanego personelu nie są wymagane żadne specjalne kwalifikacje, aby używać produktu.
- Produkt nie może być używany przez osoby poniżej 16. roku życia. Młodzież może używać produktu pod nadzorem w ramach praktyki zawodowej.
- Produkt jest przeznaczony do pompowania czystej wody w celu zaopatrywania mieszkań i do użytku w gospodarstwach domowych, ogrodach, na podwórkach i przy uprawach. Zwracaj uwagę na dane techniczne i wszystkie zasady bezpieczeństwa. Nie używaj produktu w inny sposób niż zgodny z przeznaczeniem. Producent nie ponosi odpowiedzialności za obrażenia powstałe na skutek nieprzestrzegania zaleceń i/lub zasad bezpieczeństwa. Nie używaj produktu na zewnątrz w temperaturze wyższej niż 35°C lub niższej niż 0°C.
- Produkt nie nadaje się do długotrwałego użytkowania, na przykład jako pompa cyrkulacyjna w oczkach i ciekach wodnych. Tego typu użytkowanie skraca żywotność produktu. W przypadku użytkowania w ten sposób zastosuj sterowanie wyłącznikiem czasowym, aby zapewnić wystarczające przestoje między cyklami pracy.
- Nie pozostawiaj włączonego produktu bez nadzoru. W przeciwnym razie zachodzi ryzyko szkód spowodowanych ewentualnymi awariami. Wyłącz produkt i wyciągnij wtyk z gniazda, jeśli produkt nie będzie używany przez dłuższy czas.
- Przed każdym użyciem sprawdź, czy przewód ładowarki i wtyk nie są uszkodzone.
- Nie używaj produktu, jeśli jest uszkodzony lub jeśli nie wszystkie zabezpieczenia są zamontowane bądź nie działają we właściwy sposób. Wymień uszkodzone lub zużyte części.
- Korzystaj wyłącznie z akcesoriów i części zamiennych zalecanych przez producenta. W celu zapewnienia możliwie najlepszego działania i okresu użytkowania przestrzegaj zasad konserwacji. Niewystarczająca konserwacja lub zaniedbanie rozwiązania ewentualnych problemów przed użyciem mogą spowodować awarie powodujące poważne obrażenia ciała i/lub wypadki śmiertelne.
- Nie używaj produktu do wody pitnej.
- Nie używaj produktu do rozlanej wody.
- Nie podłączaj produktu do istniejącej sieci wodociągowej jako urządzenia kontrolującego wzrost ciśnienia.
- Nigdy nie używaj produktu jako pompy cyrkulacyjnej do basenu.
- Nigdy nie uruchamiaj produktu BEZ WODY.

SYMBOLE

	Przeczytaj instrukcję obsługi.
	Zatwierdzona zgodność z obowiązującymi dyrektywami/rozporządzeniami.
	Zużyty produkt oddaj do utylizacji, postępując zgodnie z obowiązującymi przepisami.

DANE TECHNICZNE

Napięcie znamionowe	18 V
Moc	150 W
Ciśnienie pompy	2,2 bara
Przepływ	43 l/min
Wysokość zasysania	6 m
Wysokość podnoszenia	22 m
Złącze	1"
Temperatura wody	Maks. 35°C
Tryby pracy	2 (eko + normalny)
Stopień ochrony obudowy	IPX4
Wymiary	Dł. 42,5 x szer. 15,1 x wys. 20,3 cm
Masa	2,55 kg

OPIS

Akumulatorowa pompa ogrodowa, która ułatwia pobór wody w miejscach, gdzie nie ma dostępu do gniazda sieciowego. Wąż jest wyposażony w zawór zwrotny, a dzięki uchwytowi do przenoszenia u góry pompę łatwo się przemieszcza. Pompa ogrodowa wchodzi w skład serii Meec Tools Multiseries 18 V – serii narzędzi i urządzeń, do których można używać tej samej ładowarki i akumulatora. Akumulator i ładowarka oraz inne akcesoria i produkty do domu i ogrodu są sprzedawane osobno w multimarketach Julia oraz na stronie www.jula.pl.

OBŚŁUGA

PRZED URUCHOMIENIEM

Włóż całkowicie naładowany akumulator przeznaczony do urządzeń z serii Meec Tools Multiseries. Przed uruchomieniem napełnij pompę wodą. Ułatwia to rozpoczęcie zasysania wody. Postępuj ściśle według instrukcji na ilustracjach.

RYS. 1

RYS. 2

RYS. 3

RYS. 4

RYS. 5

KONSERWACJA

OSTRZEŻENIE!

Przed przystąpieniem do konserwacji, czyszczenia i/lub innych prac z produktem wyciągnij akumulator.

Czyść regularnie produkt czystą wodą, aby zapewnić jak najlepsze działanie i okres eksploatacji uszczelki.

RYS. 6

WAŻNE!

Woda pozostawiona na dłuższy czas może spowodować korozję (brązowe przebarwienia) obudowy pompy.

PRZECHOWYWANIE

Przechowuj produkt po opróżnieniu i w sposób zabezpieczający przed mrozem. Przed odłożeniem produktu do przechowania na zimę opróżnij go całkowicie z wody. Jeśli woda zamrze w produkcie, może on ulec uszkodzeniu. Aby zmniejszyć ryzyka zatarcia uszczelnień mechanicznych, pompę można konserwować odpowiednim olejem (na przykład roślinnym).



RYS. 7

RYS. 8

SAFETY INSTRUCTIONS

- Read all the instructions and safety instructions and familiarise yourself with the controls on the product and how it is used. Failure to follow all the instructions and safety instructions can result in a risk of personal injury and/or material damage.
- This product can be used by children from 8 years of age and by persons with physical, sensorial or mental disabilities, or persons who lack experience or knowledge, if they are supervised or receive instructions concerning the safe use of the product and understand the risks involved. Keep children under supervision to make sure they do not play with the product. Do not allow children to clean or maintain the product without supervision.
- Keep small children under supervision to make sure they do not play with the product.
- Do not leave children unattended near the product, and choose a place for installation where children cannot access the product.
- Apart from detailed instructions from qualified personnel, no special qualifications are required to use the product.
- The product must not be used by persons under 16. Young people can use the product under supervision as part of their training.
- The product is intended for pumping clean water to supply homes with water, for use in the home, garden, yard, and for cultivation. Take the technical data and all the safety instructions into consideration. Never use the product for anything other than the purpose it was designed for. The manufacturer cannot accept liability for any damage resulting from failure to follow the instructions and/or safety instructions. Do not use the product outdoors at temperatures higher than 35°C or lower than 0°C.
- The product is not suitable for prolonged use, for example as a circulation pump in ponds or watercourses. Such use will shorten the life span of the product. Use a timer for such use, to ensure sufficient standstills between the run periods.
- Do not leave the product unattended when it is running, otherwise there is a risk of consequential damage as a result of malfunctioning. Switch off the product and pull out the plug if the product is not going to be used for some time.
- Always check before use that the charger's power cord and plug are undamaged.
- Do not use the product if it is damaged, or if all the safety devices are not in place and working properly. Replace damaged or worn parts.
- Only use accessories and spare parts recommended by the manufacturer. Follow the maintenance instructions for best functionality and useful life. Inadequate maintenance or failure to correct any problems before use could cause malfunctioning and lead to serious personal injury or even death.
- Do not use the product for drinking water.
- Do not use the product for waste water.
- Do not connect the product to an existing water supply as a pressure boost unit.
- Never use the product as a pool circulation pump.
- Never run the product without water.

SYMBOLS

	Read the instructions.
	Approved in accordance with the relevant directives.
	Recycle discarded product in accordance with local regulations.

TECHNICAL DATA

Rated voltage	18 V
Output	150 W
Pump pressure	2.2 bar
Flow	43 l/min
Suction height	6 m
Lifting height	22 m
Connection	1"
Water temperature	Max 35°C
Run modes	2 (eco + normal)
Protection rating	IPX4
Size	L42.5 x W15.1 x H20.3 cm
Weight	2.55 kg

DESCRIPTION

Battery-powered garden pump to supply water to places where a power point is not available.

The hose has a non-return valve and the handle on the top of the pump makes it easy to move around. The garden pump is part of Meech Tools Multiseries 18 V. A series of tools and machines that share the same charger and batteries.

Batteries, chargers, other accessories and products for the home and garden are sold separately in Julia's department stores and at www.jula.com.

USE

BEFORE STARTING

Insert a fully charged battery for Meech Tools Multiseries. Fill the pump with water before starting. This makes it easier for the pump to suck water. Carefully follow the instructions in the figures.

FIG. 1

FIG. 2

FIG. 3

FIG. 4

FIG. 5

MAINTENANCE

WARNING!

Remove the battery before maintenance, cleaning and/or other work on the product.

Clean the product with clean water at regular intervals to ensure best functionality and life span of the pump seal.

FIG. 6

IMPORTANT:

Water left standing for a long time can cause corrosion (brown discolouring) in the pump housing.

STORAGE

Store the product empty and in frost-free condition. Empty all the water from the product before putting it into winter storage. If water freezes in the product this can damage the product. To reduce the risk of mechanical seals seizing, the pump can be preserved with a suitable oil (for example, vegetable oil).



FIG. 7

FIG. 8

SICHERHEITSHINWEISE

- Lesen Sie alle Anweisungen und Sicherheitshinweise und machen Sie sich mit den Bedienelementen und der Bedienung des Produkts vertraut. Werden nicht alle Anweisungen und Sicherheitshinweise befolgt, besteht die Gefahr von Personen- und/oder Sachschäden.
- Dieses Produkt darf von Kindern ab 8 Jahren und Personen mit eingeschränkten physischen, sensorischen oder geistigen Fähigkeiten sowie von Personen mit mangelnder Erfahrung und/oder mangelndem Wissen benutzt werden, sofern sie durch eine für ihre Sicherheit zuständige Person beaufsichtigt werden oder von ihr Anweisungen erhalten, wie das Gerät zu benutzen ist, und verstehen, welche Gefahren mit der Verwendung verbunden sind. Kinder beaufsichtigen, um sicherzustellen, dass sie nicht mit dem Produkt spielen. Kinder dürfen das Produkt nicht unbeaufsichtigt reinigen oder pflegen.
- Kinder beaufsichtigen, um sicherzustellen, dass sie nicht mit dem Produkt spielen.
- Kindern dürfen sich nur unter Aufsicht in der Nähe des Produkts aufhalten. Den Installationsort so wählen, dass das Produkt für Kinder unzugänglich ist.
- Über detaillierte Anweisungen von qualifiziertem Personal hinaus sind keine besonderen Qualifikationen erforderlich, um das Produkt zu verwenden.
- Das Produkt darf nicht von Personen unter 16 Jahren verwendet werden. Jugendliche können das Produkt im Rahmen ihrer Ausbildung unter Aufsicht verwenden.
- Das Produkt ist zum Pumpen von sauberem Wasser zur Wasserversorgung von Wohngebäuden, zur Verwendung in Haushalt, Garten, Hof und für den Anbau von Pflanzen vorgesehen. Die technischen Daten und alle Sicherheitshinweise beachten. Das Produkt darf nur für den vorgesehenen Zweck verwendet werden. Der Hersteller übernimmt keine Verantwortung für Schäden, die entstehen, weil Anweisungen und/oder Sicherheitshinweise nicht beachtet wurden. Das Produkt nicht im Freien bei Temperaturen über 35 °C oder unter 0 °C verwenden.
- Das Produkt ist nicht für den längeren Betrieb geeignet, wie z. B. als Umwälzpumpe in Teichen oder Fließgewässern. Solche Anwendungen verkürzen die Lebensdauer des Produkts. Bei solchen Anwendungen sollte der Timer genutzt werden, um eine ausreichend lange Stillstandszeit zwischen den Betriebszeiträumen sicherzustellen.
- Das Produkt nicht unbeaufsichtigt lassen, wenn es in Betrieb ist. Andernfalls besteht die Gefahr von Folgeschäden durch etwaige Funktionsfehler. Das Produkt ausschalten und den Stecker ziehen, wenn das Produkt längere Zeit nicht verwendet wird.
- Vor dem Gebrauch müssen das Kabel und Stecker des Ladegeräts auf Schäden überprüft werden.
- Verwenden Sie das Produkt nicht, wenn es beschädigt ist oder nicht alle Schutzvorrichtungen vorhanden sind und ordnungsgemäß funktionieren. Beschädigte oder verschlissene Teile austauschen.
- Nur vom Hersteller empfohlene Zubehör- und Ersatzteile verwenden. Die Wartungsanweisungen befolgen, um eine optimale Funktion und Lebensdauer zu gewährleisten. Mangelnde Wartung oder fehlende Behebung von Problemen vor der Verwendung können zu Fehlfunktionen führen, die zu schweren Verletzungen und/oder zum Tod führen können.
- Das Produkt nicht für Trinkwasser verwenden.
- Das Produkt nicht für Abwasser verwenden.
- Das Produkt nicht als Druckerhöhungspumpe an das vorhandene Wasserversorgungsnetz anschließen.
- Das Produkt in keinem Fall als Schwimmbad-Umwälzpumpe verwenden.
- Das Produkt nie OHNE Wasser betreiben.

SYMBOLE

	Die Bedienungsanleitung lesen.
	Zulassung gemäß den geltenden Richtlinien/Verordnungen.
	Das Altprodukt ist gemäß den geltenden Bestimmungen dem Recycling zuzuführen.

TECHNISCHE DATEN

Nennspannung	18 V
Leistung	150 W
Pumpendruck	2,2 bar
Durchfluss	43 l/min
Saughöhe	6 m
Hubhöhe	22 m
Anschluss	1"
Wassertemperatur	Max. 35 °C
Betriebsmodi	2 (eco + normal)
Schutzart	IPX4
Maße	L 42,5 x B 15,1 x H 20,3 cm
Gewicht	2,55 kg

BESCHREIBUNG

Batteriebetriebene Gartenpumpe zum Pumpen von Wasser an Orten ohne Steckdose. Der Schlauch ist mit einem Rückschlagventil versehen. Mit dem Tragegriff an der Oberseite lässt sich die Pumpe leicht transportieren. Die Gartenpumpe ist ein Produkt aus der Serie Meecc Tools Multiseries 18 V, einer Werkzeug- und Maschinenserie, die sich Ladegerät und Akkus teilen. Akku und Ladegerät sowie sonstiges Zubehör und Produkte für Haus und Garten sind separat im Jula Kaufhaus und auf www.jula.com erhältlich.

BEDIENUNG

VOR DEM START

Einen vollen Meecc Tools Multiseries Akku einsetzen. Die Pumpe vor dem Start mit Wasser füllen. Das erleichtert der Pumpe anfangs das Ansaugen von Wasser. Die Anweisungen auf den Abbildung genau beachten.

ABB. 1

ABB. 2

ABB. 3

ABB. 4

ABB. 5

PFLEGE

WARNUNG!

Bei Wartungs- und Reinigungsmaßen und/oder anderen Arbeiten am Produkt, den Akku herausnehmen.

Das Produkt regelmäßig mit sauberem Wasser reinigen, um eine optimale Funktion und Lebensdauer der Pumpendichtung zu gewährleisten.

ABB. 6

WICHTIG!

Wasser, das länger im Pumpengehäuse steht, kann Korrosion (braune Verfärbung) verursachen.

AUFBEWAHRUNG

Das Produkt leer und in frostsicherem Zustand aufbewahren. Vor der Wintereinlagerung das Wasser vollständig aus dem Produkt entfernen. Wenn Wasser im Produkt gefriert, kann das Produkt zerstört werden. Um das Risiko zu mindern, dass mechanische Dichtungen sich verkleben, kann die Pumpe mit einem geeigneten Öl (z. B. pflanzliches Öl) konserviert werden.

ABB. 7

ABB. 8

TURVALLISUUSOHJEET

- Lue kaikki ohjeet ja turvallisuusohjeet huolellisesti ja tutustu tuotteen hallintalaitteisiin ja toimintaan. Ohjeiden ja turvallisuusohjeiden noudattamatta jättäminen voi aiheuttaa henkilövahinkoja ja/tai omaisuusvahinkoja.
- Tätä tuotetta voivat käyttää lapset 8 vuoden iästä alkaen ja henkilöt, joilla on fyysinen tai psyykinen toimintarajoitus tai joilla ei ole kokemusta tai tietoa, edellyttäen, että heitä valvotaan tai opastetaan tuotteen turvallisessa käytössä ja että he ymmärtävät tuotteen käyttöön liittyvät riskit. Huolehdi siitä, että lapset eivät leiki tuotteella. Lapset eivät saa puhdistaa tai huoltaa tuotetta valvomatta.
- Pieniä lapsia on valvottava, jotta he eivät leiki laitteella.
- Älä jätä lapsia valvomatta tuotteen lähelle ja valitse asennuspaikka siten, että lapset eivät pääse käsiksi tuotteeseen.
- Pätevän henkilökunnan antamien yksityiskohtaisten ohjeiden lisäksi tuotteen käyttö ei vaadi erityistä pätevyyttä.
- Alle 16-vuotiaat eivät saa käyttää tuotetta. Nuoret voivat käyttää tuotetta valvotusti osana koulutustaan.
- Tuote on suunniteltu puhtaan veden pumpaamiseen kotitalouksien vesihuoltoon, käytettäväksi kodeissa, puutarhoissa, piholla ja maatilolla. Noudata teknisiä tietoja ja kaikkia turvallisuusohjeita. Älä koskaan käytä tuotetta mihinkään muuhun kuin suunniteltuun käyttötarkoitukseen. Valmistaja ei vastaa vahingoista, jotka johtuvat siitä, ettei ohjeita ja/tai turvallisuusohjeita ole noudatettu. Älä käytä tuotetta ulkona yli 35 °C:n tai alle 0 °C:n lämpötilassa.
- Tuote ei sovellu pitkäaikaiseen käyttöön, esimerkiksi kiertovesipumpuna lammikoissa tai vesistöissä. Tällainen käyttö lyhentää tuotteen käyttöikää. Käytä

tällaisessa käytössä ajastinohjausta, jotta varmistetaan riittävä seisokkiaika käyttöjaksojen välillä.

- Älä jätä tuotetta valvomatta, kun se on käynnissä, sillä muutoin on olemassa mahdollisten toimintahäiriöiden aiheuttamien vahinkojen vaara. Kytke tuote pois päältä ja Irrota pistotulppa, jos tuotetta ei käytetä pitkään aikaan.
- Tarkista ennen jokaista käyttökertaa, että johto ja pistotulppa eivät ole vahingoittuneet.
- Älä käytä tuotetta, jos se on vaurioitunut tai jos kaikki turvavarusteet eivät ole paikoillaan ja toimi oikein. Vaihda vaurioituneet tai kuluneet osat.
- Käytä vain valmistajan suosittelemia tarvikkeita ja työkaluja. Noudata huolto-ohjeita parhaan toiminnan ja käyttöiän varmistamiseksi. Puutteellinen huolto tai mahdollisten ongelmien korjaamatta jättäminen ennen käyttöä voi aiheuttaa toimintavian, joka voi aiheuttaa vakavan henkilövahingon ja/tai kuoleman.
- Älä käytä tuotetta juomavedelle.
- Älä käytä tuotetta jätevedelle.
- Älä liitä tuotetta olemassa olevaan vesijohtoverkkoon paineenkorotuslaitteeksi.
- Älä koskaan käytä tuotetta allaskiertovesipumpuna.
- Älä koskaan käytä laitetta ILMAN vettä.

SYMBOLIT

	Lue käyttöohje.
	Hyväksytty voimassa olevien direktiivien/säädösten mukaisesti.
	Käytöstä poistettu tuote on kierrätettävä voimassa olevien säännösten mukaisesti.

TEKNISEET TIEDOT

Nimellisjännite	18 V
Teho	150 W
Pumpun paine	2,2 bar
Virtaus	43 l/min
Imukorkeus	6 m
Nostokorkeus	22 m
Liitäntä	1"
Veden lämpötila	Maks. 35 °C
Toimintatilat	2 kpl (eco + normaali)
Kotelointiluokka	IPX4
Mitat	42,5 x 15,1 x 20,3 cm
Paino	2,55 kg

KUVAUS

Akkukäyttöinen puutarhapumppu, joka auttaa veden siirtämisessä paikoissa, joissa pistorasioita ei ole saatavilla. Letku on varustettu takaiskuventtiilillä, ja yläosassa olevan kantokahvan ansiosta pumppua on helppo liikutella. Puutarhapumppu on osa Meec Tools Multiseries 18 V -sarjaa, joka koostuu työkaluista ja koneista, joilla on sama laturi ja akut. Akkuja ja latureita sekä muita kodin ja puutarhan tarvikkeita ja tuotteita myydään erikseen Jula-myymöloissä ja osoitteessa www.jula.com.

KÄYTTÖ

ENNEN KÄYNNISTYSTÄ

Aseta täyteen ladattu Meec Tools Multiseries -akku. Täytä pumppu vedellä ennen käynnistämistä. Näin pumpun on helpompi aloittaa veden imeminen. Seuraa kuvien ohjeita huolellisesti.

KUVA 1

KUVA 2

KUVA 3

KUVA 4

KUVA 5

HUOLTO

VAROITUS!

Irrota akku ennen tuotteen huoltoa, puhdistamista ja/tai muuta työtä.

Puhdista tuote säännöllisesti puhtaalla vedellä pumpun tiivisteiden parhaan toiminnan ja käyttöiän varmistamiseksi.

KUVA 6

TÄRKEÄÄ!

Pitkään seisova vesi voi aiheuttaa korroosiota (ruskeaa värjäntymistä) pumpun kotelossa.

SÄILYTYS

Säilytä tuote tyhjänä ja pakkaselta suojattuna. Tyhjennä kaikki vesi tuotteesta ennen talvisäilytystä. Jos vesi jäätyy tuotteeseen, tuote voi tuhoutua. Mekaanisten tiivisteiden juuttumisriskin vähentämiseksi pumppu voidaan säilyttää sopivalla öljyllä (esim. kasviöljyllä).

KUVA 7



KUVA 8

CONSIGNES DE SÉCURITÉ

- Lisez toutes les instructions et familiarisez-vous avec le réglage et l'utilisation du produit. Si les instructions et consignes de sécurité ne sont pas toutes respectées, il y a un risque de blessures corporelles et/ou de dommages matériels.
- Le produit peut être utilisé par des personnes âgées de 8 ans et plus et par des personnes aux capacités physiques, sensorielles ou mentales réduites ou avec un manque d'expérience ou de connaissances si elles ont reçu une supervision ou des instructions concernant l'utilisation du produit d'une manière sûre et comprennent les dangers inhérents. Les enfants doivent être sous surveillance pour veiller à ce qu'ils ne jouent pas avec le produit. Ne laissez pas les enfants nettoyer ou entretenir le produit sans surveillance.
- Les jeunes enfants doivent être sous surveillance pour s'assurer qu'ils ne jouent pas avec le produit.
- Ne laissez pas les enfants sans surveillance à côté de l'appareil et choisissez un emplacement ne permettant pas aux enfants d'entrer en contact avec l'appareil.
- En plus des instructions détaillées du personnel qualifié, aucune qualification particulière n'est requise pour utiliser le produit.
- Le produit ne doit pas être utilisé par des personnes de moins de 16 ans. Les jeunes sont autorisés à utiliser le produit sous surveillance dans le cadre de leur formation..
- Le produit est destiné au pompage d'eau propre pour l'approvisionnement en eau des maisons, pour une utilisation dans les maisons, les jardins, les cours et les plantations. Respectez les données techniques et toutes les consignes de sécurité. N'utilisez jamais le produit à d'autres fins que l'usage auquel il est destiné. Le fabricant décline toute responsabilité pour les dommages corporels ou matériels résultant du non-respect des instructions. N'utilisez pas le produit à l'extérieur à des températures supérieures à 35 °C ou inférieures à 0 °C.
- Le produit n'est pas adapté à un fonctionnement de longue durée, par exemple comme pompe de circulation dans des barrages ou des cours d'eau. Une telle utilisation raccourcit la durée de vie du produit. Utilisez la commande de la minuterie pour une telle utilisation, afin d'assurer un temps d'arrêt suffisant entre les périodes de fonctionnement.
- Ne laissez pas le produit sans surveillance lorsqu'il fonctionne, sinon vous risquez des dommages consécutifs causés par un dysfonctionnement. Éteignez le produit et débranchez la fiche si l'appareil ne va pas être utilisé pendant une période prolongée.
- Contrôlez avant chaque utilisation que le cordon et la fiche secteur ne sont pas endommagés.
- N'utilisez pas le produit s'il est endommagé ou si tous les dispositifs de protection ne sont pas en place et ne fonctionnent pas correctement. Remplacez les pièces usées ou endommagées.
- N'utilisez que les accessoires et les pièces de rechange recommandés par le fabricant. Suivez les instructions de maintenance pour un meilleur fonctionnement et une durée de vie plus longue. Le manque d'entretien ou le fait de ne pas corriger d'éventuels problèmes avant l'utilisation peut causer des défauts de fonctionnement susceptibles de provoquer des blessures graves et/ou la mort.
- N'utilisez pas le produit pour de l'eau potable.
- N'utilisez pas le produit pour des eaux usées.
- Ne raccordez pas le produit au réseau d'alimentation en eau existant en tant que surpresseur.

- N'utilisez jamais le produit comme pompe de circulation de piscine.
- Ne faites pas fonctionner le produit SANS eau.

PICTOGRAMMES

	Lisez le mode d'emploi.
	Homologué selon les directives/règlements en vigueur.
	Le produit en fin de vie doit être recyclé conformément à la réglementation en vigueur.

CARACTÉRISTIQUES TECHNIQUES

Tension nominale	18 V
Puissance	150 W
Pression de la pompe	2,2 bars
Débit	43 l/min
Hauteur d'aspiration	6 m
Hauteur de levage	22 m
Raccordement	1"
Température de l'eau	Max. 35 °C
Modes de fonctionnement	2 (éco + normale)
Indice de protection	IPX4
Dimensions	L42,5 x l15,1 x H20,3 cm
Poids	2,55 kg

DESCRIPTION

Pompe de jardin alimentée par batterie qui aide à absorber l'eau dans les endroits où les prises de courant ne sont pas disponibles. Le tuyau est équipé d'un clapet anti-retour et la poignée de transport sur le dessus facilite le déplacement de la pompe. La pompe de jardin fait partie de la gamme Meec Tools Multiseries 18 V. Une série d'outils et de machines qui

partagent le même chargeur et les mêmes batteries. La batterie et le chargeur ainsi que d'autres accessoires et produits pour la maison et le jardin sont vendus séparément dans le grand magasin Jula et sur www.jula.com.

UTILISATION

AVANT LA MISE EN MARCHÉ

Insérez une batterie complètement chargée pour Meec Tools Multiseries. Remplissez la pompe d'eau avant de démarrer. Cela permet à la pompe de commencer à aspirer plus facilement l'eau. Suivez attentivement les instructions sur les images.

FIG. 1

FIG. 2

FIG. 3

FIG. 4

FIG. 5

ENTRETIEN

ATTENTION !

Retirez la batterie avant d'entretenir, de nettoyer et/ou d'effectuer d'autres travaux sur le produit.

Nettoyez régulièrement le produit avec de l'eau propre pour assurer le meilleur fonctionnement et la meilleure durée de vie du joint de la pompe.

FIG. 6

IMPORTANT !

L'eau qui reste longtemps à l'intérieur peut provoquer une corrosion (décoloration brune) dans le corps de la pompe.

RANGEMENT

Entreposez le produit vidé et à l'abri du gel. Videz toute l'eau du produit avant l'hivernage. Si de l'eau gèle dans le produit, celui-ci peut être détruit. Pour réduire les risques de blocage des garnitures mécaniques, la pompe peut être conservée avec une huile adaptée (par exemple huile végétale).

FIG. 7

FIG. 8

VEILIGHEIDSINSTRUCTIES

- Lees alleen aanwijzingen en veiligheidsinstructies aandachtig door en maak uzelf vertrouwd met de bedieningselementen en het gebruik van het product. Het niet opvolgen van alle instructies en veiligheidsvoorschriften kan leiden tot persoonlijk letsel en/of materiële schade.
- Het product mag worden gebruikt door personen van 8 jaar en ouder en door personen met een fysieke, zintuiglijke of mentale handicap of met gebrek aan ervaring of kennis, indien zij onder toezicht staan of instructies hebben gekregen over het veilige gebruik van het product en de risico's begrijpen. Houd kinderen in de gaten om te voorkomen dat zij met het product spelen. Laat kinderen het product niet zonder toezicht schoonmaken of onderhouden.
- Houd kleine kinderen in de gaten om te voorkomen dat zij met het product spelen.
- Laat kinderen niet zonder toezicht in de buurt van het product achter en kies de installatieplaats zodanig dat kinderen niet bij het product kunnen komen.
- Behalve gedetailleerde aanwijzingen van gekwalificeerd personeel zijn geen bijzondere kwalificaties vereist om het product te gebruiken.
- Het product mag niet worden gebruikt door personen jonger dan 16 jaar. Jongeren mogen het product onder toezicht gebruiken als onderdeel van hun training.
- Het product is bedoeld om schoon water op te pompen voor de watervoorziening van woningen, voor gebruik in woning, tuin, binnenplaats en voor teelten. Houd rekening met de technische gegevens en alle veiligheidsinstructies. Gebruik het product nooit voor een ander doel dan waarvoor het bestemd is. De fabrikant aanvaardt geen aansprakelijkheid voor schade veroorzaakt door niet-naleving van de aanwijzingen en/of veiligheidsinstructies. Gebruik het product niet buitenshuis bij een temperatuur hoger dan 35 °C of lager dan 0 °C.
- Het product is niet geschikt voor langdurig bedrijf, bijvoorbeeld als circulatiepomp in vijvers of waterlopen. Bij dergelijk gebruik wordt de levensduur van het product verkort. Maak bij een dergelijke toepassing gebruik van een timerbesturing, om te verzekeren dat het product tussen de bedrijfstijden in voldoende stilstaat.
- Laat het product niet onbeheerd achter wanneer het in bedrijf is, anders bestaat er gevaar voor gevolgschade veroorzaakt door eventuele storingen. Schakel het product uit en haal de stekker uit het stopcontact als het product langere tijd niet zal worden gebruikt.
- Controleer voor elk gebruik dat het snoer en de stekker van de lader geen schade vertonen.
- Gebruik het product niet als het beschadigd is of als niet alle veiligheidsvoorzieningen op hun plaats zitten en naar behoren werken. Vervang beschadigde of versleten onderdelen.
- Gebruik alleen accessoires en reserveonderdelen die door de fabrikant worden aanbevolen. Volg de onderhoudsinstructies voor de beste werking en levensduur. Bij gebrek aan onderhoud of problemen die niet worden opgelost voor gebruik, kunnen storingen ontstaan die tot ernstig persoonlijk letsel of overlijden kunnen leiden.
- Gebruik het product niet voor drinkwater.
- Gebruik het product niet voor afvalwater.
- Sluit het product niet aan op het bestaande waterbevoorradsingsnet als drukverhogingseenheid.
- Gebruik het product nooit als circulatiepomp voor een zwembad.
- Laat het product nooit ZONDER water werken.

SYMBOLEN

	Lees de gebruiksaanwijzing.
	Goedgekeurd volgens de geldende richtlijnen/verordeningen.
	Afgedankte producten moeten worden gerecycled volgens de geldende voorschriften.

TECHNISCHE GEGEVENS

Nominale spanning	18 V
Vermogen	150 W
Pompdruk	2,2 bar
Debiet	43 l/min.
Zuighoogte	6 m
Hefhoogte	22 m
Aansluiting	1"
Watertemperatuur	Max. 35 °C
Gebruiksstanden	2 st. (eco + normaal)
Beschermingsklasse	IPX4
Afmetingen	L42,5 x B15,1 x H20,3 cm
Gewicht	2,55 kg

BESCHRIJVING

Tuinpomp op batterijvoeding die helpt om water te voorzien op plaatsen waar geen stopcontact beschikbaar is. De slang is voorzien van een terugslagklep en met de draaggreep bovenaan is de pomp makkelijk overal mee te nemen. De tuinpomp maakt deel uit van de Meec Tools Multiseries 18 V. Een gamma werktuigen en machines die dezelfde lader en batterijen delen. Batterij en lader, evenals andere toebehoren en producten voor woning en tuin zijn apart verkrijgbaar in de Julawinkels en op www.jula.com.

AANWENDING

ALVORENS TE STARTEN

Plaats een volledig geladen batterij voor Meec Tools Multiseries. Vul de pomp met water vóór de start. Hierdoor wordt het makkelijker voor de pomp om water te beginnen zuigen. Volg de aanwijzingen in de afbeeldingen nauwkeurig.

AFB. 1

AFB. 2

AFB. 3

AFB. 4

AFB. 5

ONDERHOUD

WAARSCHUWING!

Verwijder de batterij voordat u het product onderhoudt, schoonmaakt en/of er enig ander werk op verricht.

Reinig het product regelmatig met schoon water om een optimale werking en levensduur voor de pompdichting te verzekeren.

AFB. 6

BELANGRIJK!

Water dat langdurig stilstaat, kan corrosie veroorzaken (bruine verkleuring) in het pomphuis.

OPSLAG

Zorg ervoor dat het product leeg en beveiligd tegen vorst is wanneer u het opbergt. Laat al het water uit het product wegstromen voordat u het voor de winter opbergt. Als er water in het product bevriest, kan het product stukgaan. Om het risico te beperken dat mechanische dichtingen aanlopen, kan de pomp worden bewaard met aangepaste olie (bv. plantaardige olie).

AFB. 7

AFB. 8