



## CAR STEREO

OPERATING INSTRUCTIONS - Original instructions

### **SV** BILSTEREO BRUKSANVISNING

Översättning av originalinstruktioner

### **DE** AUTORADIO BEDIENUNGSANLEITUNG

Übersetzung der Originalanleitung

### **NO** BILSTEREO BETJENINGSANVISNINGER

Oversettelse av originalinstruksjonene

### **FI** AUTOSTEREOT KÄYTTÖOHJEET

Alkuperäisten ohjeiden käännös

### **DA** BILSTEREO BETJENINGSVEJLEDNING

Oversættelse af den originale vejledning

### **FR** AUTORADIO INSTRUCTIONS D'UTILISATION

Traduction des instructions d'origine

### **PL** SAMOCHODOWY ODTWARZACZ STEREO

INSTRUKCJA OBSŁUGI

Przekład instrukcji oryginalnej

### **NL** AUTORADIO BEDIENINGSINSTRUCTIES

Vertaling van de originele instructies

Jula AB förbehåller sig rätten att göra ändringar på produkten. Jula AB innehar upphovsrätten till denna dokumentation. Det är inte tillåtet att modifiera eller ändra denna dokumentation på något sätt och bruksanvisningen ska skrivas ut och användas som den är i förhållande till produkten. Se Julas webbplats för den senaste versionen av bruksanvisningen.

Jula AB forbeholder seg retten til å endre produktet. Jula AB innehar opphavsretten til denne dokumentasjonen. Det er ikke tillatt å modifisere eller endre denne dokumentasjonen på noen som helst måte, og håndboken skal trykkes og brukes som den er i forhold til produktet. For siste versjon av betjeningsanvisningene, se Julas nettsider.

Jula AB forbeholder sig retten til at ændre produktet. Jula AB har ophavsretten til denne dokumentation. Det er ikke tilladt at modificere eller ændre denne dokumentation på nogen måde, og manualen skal printes og bruges som den er i forhold til produktet. For den seneste version af betjeningsvejledningen, se Julas hjemmeside.

Jula AB zastrzega sobie prawo do wprowadzania zmian w produkcie. Jula AB zastrzega sobie prawa autorskie do niniejszej dokumentacji. Dokumentacji nie wolno w żaden sposób modyfikować ani zmieniać, a instrukcję należy drukować i używać ją w odniesieniu do produktu w stanie niezmienionym. Najnowszą wersję instrukcji obsługi można znaleźć na stronie internetowej Jula.

Jula AB reserves the right to make changes to the product. Jula AB claims copyright on this documentation. It is not allowed to modify or alter this documentation in any way and the manual shall be printed and used as it is in relation to the product. For the latest version of operating instructions, refer to the Jula website.

Jula AB behält sich das Recht vor, Änderungen am Produkt vorzunehmen. Jula AB beansprucht die Urheberrechte an dieser Dokumentation. Es ist nicht zulässig, diese Dokumentation in irgendeiner Weise zu verändern oder umzugestalten. Die Anleitung muss gedruckt und so verwendet werden, wie sie in Bezug zum Produkt steht. Die aktuellste Version der Bedienungsanleitung finden Sie auf der Website von Jula.

Jula AB pidättää oikeuden tehdä tuotteeseen muutoksia. Jula AB:llä on tämän dokumentaation tekijänoikeus. Tätä dokumentaatiota ei saa muuttaa millään tavalla ja käyttöopas on tulostettava ja sitä on käytettävä sellaisena kuin se on tämän tuotteen kanssa. Käyttöohjeiden uusien versio löytyy Julan verkkosivustolta.

Jula AB se réserve le droit d'apporter des modifications au produit. Jula AB revendique les droits d'auteur sur cette documentation. Il est interdit de modifier ou d'altérer cette documentation de quelque manière que ce soit et le manuel doit être imprimé et utilisé tel quel en relation avec le produit. Pour obtenir la dernière version des instructions d'utilisation, consultez le site Web de Jula.

Jula AB behoudt zich het recht voor om wijzigingen aan het product aan te brengen. Jula AB claimt het copyright op deze documentatie. Het is niet toegestaan om deze documentatie op welke manier dan ook te wijzigen of te veranderen. De handleiding moet worden afgedrukt en gebruikt zoals deze in relatie tot het product staat. Raadpleeg de Jula-website voor de laatste versie van de bedieningsinstructies.

**WWW.JULA.COM**

© JULA AB • 2025-11-05

**JULA AB**  
**BOX 363, 532 24 SKARA, SWEDEN**

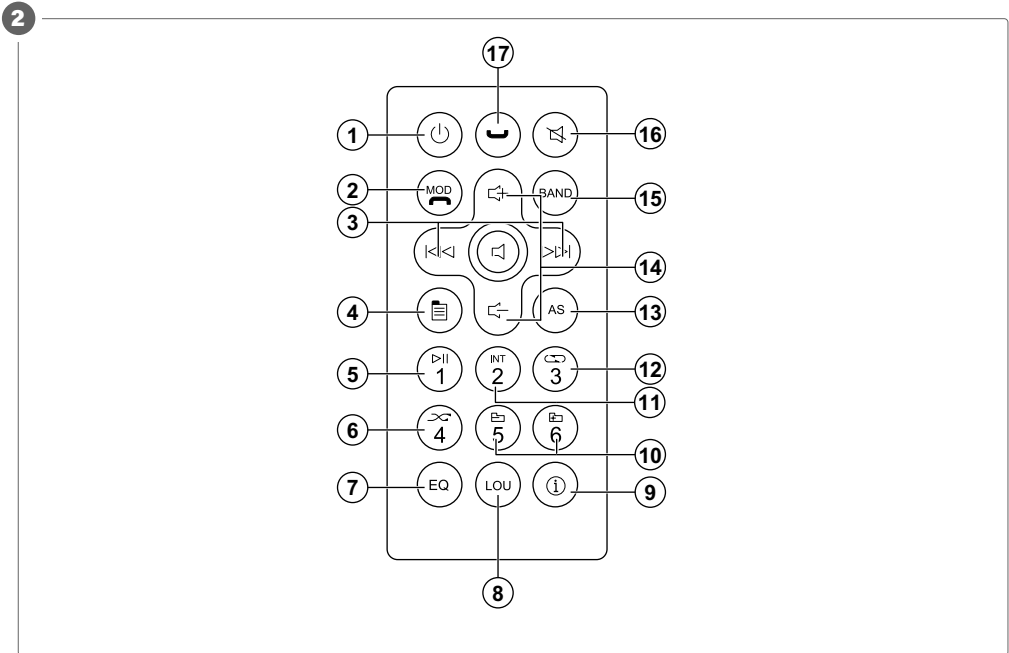
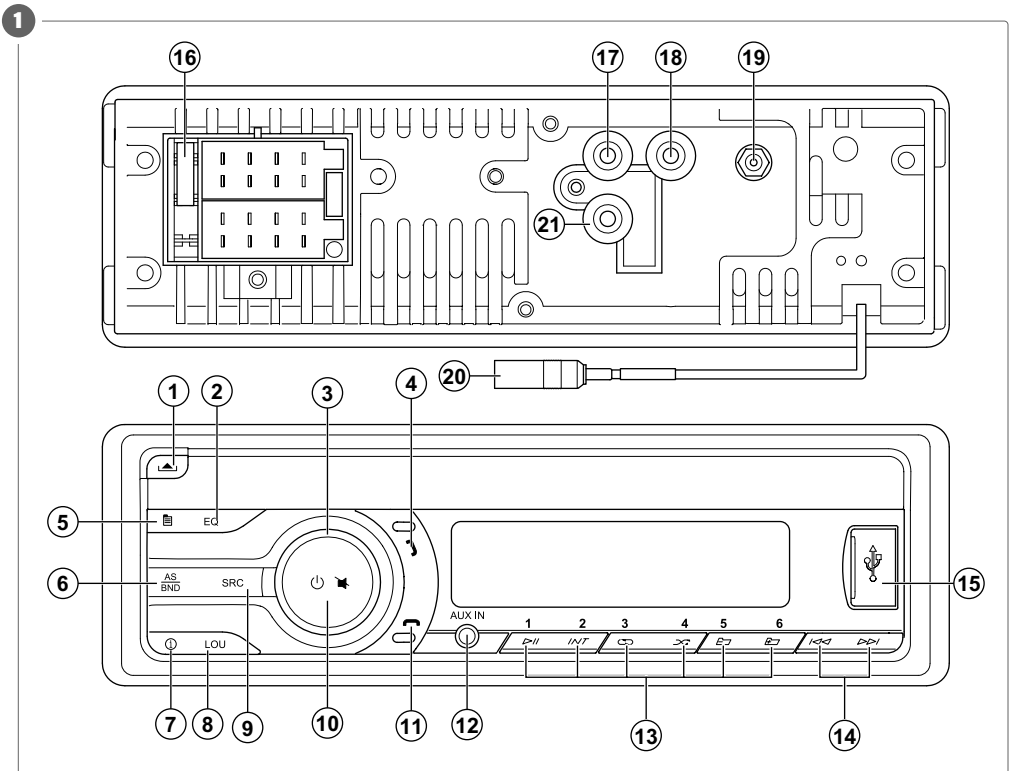

3

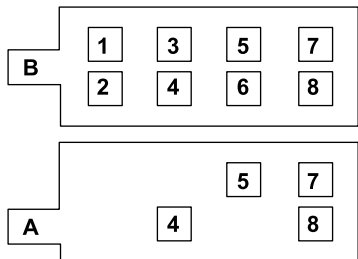

4

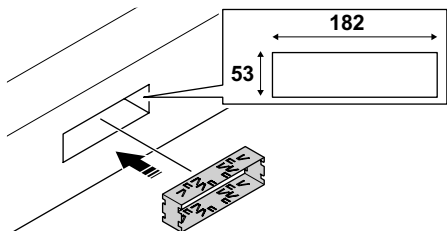

5

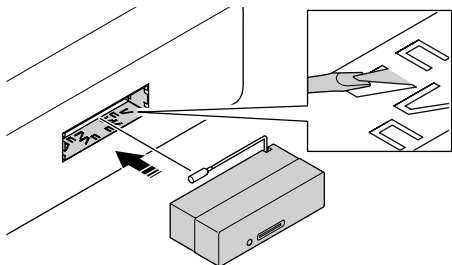

6

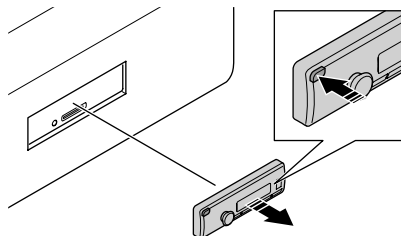

7

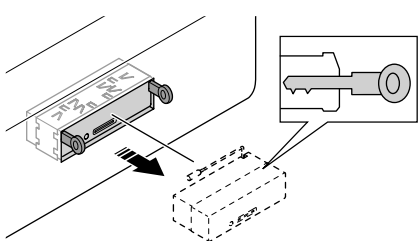

8

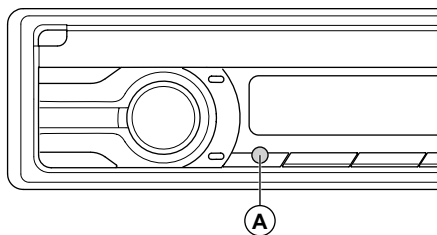

9

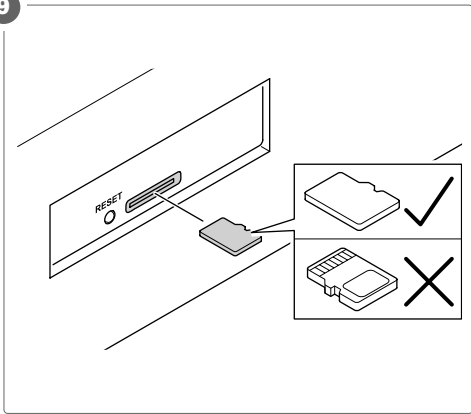

10

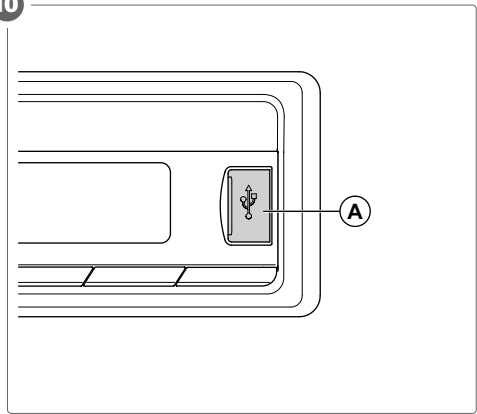

11

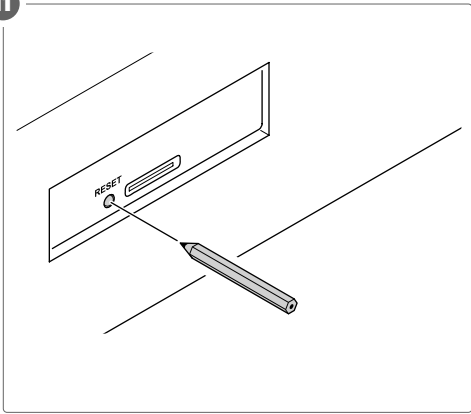

12

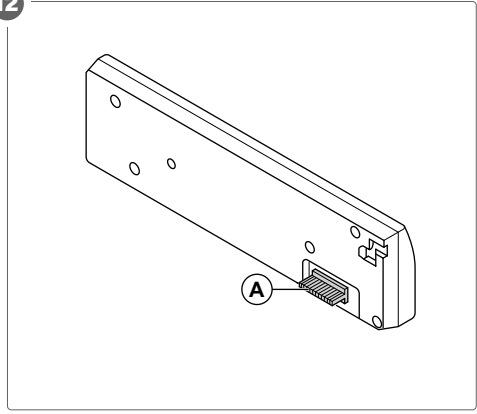

# Innehållsförteckning

<b>1 Inledning</b>	<b>6</b>
1.1 Beskrivning.....	6
1.2 Symboler.....	6
1.3 Produktöversikt.....	6
1.4 Fjärrkontrollens delar.....	7
<b>2 Säkerhet</b>	<b>7</b>
2.1 Säkerhetsanvisningar.....	7
2.2 Säkerhetsanvisningar för installation.....	7
<b>3 Installation</b>	<b>7</b>
3.1 Installation av produkten.....	7
3.2 Demontering och montering av ram.....	8
3.3 Fastsättning och losstagning av löstagbar front.....	9
3.4 Demontering av huvudenhet.....	9
<b>4 Användning</b>	<b>9</b>
4.1 Start och avstängning av produkten.....	9
4.2 Avstängning av ljud (mute).....	9
4.3 Åtkomst till audiomenyn.....	9
4.4 Åtkomst till systemmenyn.....	9
4.5 Inställning av frekvenskaraktäristik (equalizer, EQ).....	10
4.6 Inställning av basförstärkning (loudness, LOU).....	10
4.7 Val av programkälla (source, SRC).....	10
4.8 Användning av radio.....	10
4.9 Anslutning av extern enhet (auxiliary, AUX).....	11
4.10 Isättning och uttagning av SD-/MMC-kort.....	11
4.11 Anslutning till USB-port.....	11
4.12 Användning av extern enhet.....	11
4.13 Visning av metadata.....	11
4.14 Anslutning till Bluetooth.....	12
4.15 Användning av Bluetooth-funktioner.....	12
4.16 Avlyssning av DAB-radio.....	12
4.17 Återställning.....	12
<b>5 Underhåll</b>	<b>12</b>
5.1 Byte av fjärrkontrollens batterier.....	12
5.2 Rengöring av produkten.....	12
<b>6 Avfallshantering</b>	<b>13</b>
6.1 Avfallshantering av produkten.....	13
<b>7 Tekniska data</b>	<b>13</b>

## 1 Inledning

### 1.1 Beskrivning

Produkten är en bilstereo med FM/DAB+-mottagare och Bluetooth.

### 1.2 Symboler

	Läs alla anvisningar och säkerhetsanvisningar noga före användning. Spara dessa anvisningar för framtida behov.
	Produkten uppfyller kraven i tillämpliga EU-direktiv och föreskrifter.
	Avfallshandteras som elektriskt/elektroniskt avfall.

### 1.3 Produktöversikt

(Bild 1)

- Spärrknapp
- Equalizer
- Ljudvolym
- Svara-knapp (telefonsamtal)
- Menyknapp
- Automatisk stationssökning och -lagring samt val mellan AM- och FM-mottagning
- Display-/ID3-knapp
- Basförstärkningsknapp (loudness)
- Programkälla
- Till/Från/Ljudavstängning (mute)
- Avvisa/avsluta-knapp (telefonsamtal)
- Anslutning för extern enhet (AUX)
- Snabbvalsknappar M1-M6 för lagrade radiostationer/programkällor/avspelningsfunktioner
- Stegningsknappar för val av frekvens och musikstycke (spår-/filnummer)
- USB-port
- Säkring (15 A)
- Bakre höger utgång
- Subbasutgång
- DAB-antenn
- FM/AM-antenn
- Bakre vänster utgång

## 1.4 Fjärrkontrollens delar

(Bild 2)

1. Strömbrytare
2. Funktionsläge/avsluta samtal
3. Frekvensinställning och val av musikstycke (spår-/filnummer)
4. Menyknapp
5. Avspelning/paus
6. Slumpmässig avspelning
7. Frekvenskaraktistik (equalizer, EQ)
8. Basförstärkning (loudness, LOU)
9. Display-/ID3-knapp
10. Val av musikstycke/fil (stegning uppåt/nedåt)
11. Sökning på intro
12. Repetition
13. Automatisk stationssökning och -lagring
14. Ljudvolym
15. Frekvensbandsknapp
16. Avstängning av ljud (mute)
17. Besvara/vidarekoppla samtal

## 2 Säkerhet

### 2.1 Säkerhetsanvisningar

**⚠ VARNING!** Om inte dessa anvisningar följs finns risk för dödsfall och/eller personskada.

**⚠ VIKTIGT!** Om inte dessa anvisningar följs finns risk för skada på produkten, annan egendom och/eller intilliggande område.

**OBS!** Markerar information som är viktig i en given situation.

### 2.2 Säkerhetsanvisningar för installation

**⚠ VARNING!** Om inte dessa anvisningar följs finns risk för dödsfall och/eller personskada.

- Läs dessa anvisningar noga före användning.
- Produkten får anslutas endast till minusjordade elsystem med spänning 12 V.
- För att minimera risken för kortslutning och skador i samband med installationen, slå från fordonets tändning och lossa batterikabeln från fordonsbatteriets minuspol innan installationsarbetet påbörjas.

- Kontrollera noga att produkten ansluts korrekt enligt elkretsschemat (färgkodade kablar). Felaktig anslutning kan medföra felaktig funktion hos produkten och skador på fordonets elsystem.
- Kontrollera att högtalarna är korrekt anslutna. Minuskabeln, märkt (-), ska anslutas till minusplinten, också märkt (-).
- Anslut inte höger- och vänsterhögtalarnas kablar till varandra eller till fordonschassit.
- Produktens ventilationsöppningar får inte täckas eller blockeras. Blockering av ventilationsöppningarna medför att produkten överhettas och skadas och medför dessutom brandrisk.
- Demontera inte produkten och försök inte ändra eller reparera den – risk för skador eller funktionsfel.
- Beakta alltid trafiksäkerheten – undvik under körning alltid musik, telefonsamtal och andra funktioner som kan verka distraherande.
- Produkten är avsedd att användas i omgivningstemperatur mellan -10 och 50 °C.
- Kontrollera att alla anslutningar är korrekt utförda, särskilt de för strömförsörjning (hög ström) och minnesfunktioner (låg ström). Korrekt anslutning minimerar strömförbrukningen i avstängt läge (viloström) och skyddar de i minnet lagrade inställningarna.
- Installera produkten på sådant sätt att den kan användas enkelt och utan att äventyra trafiksäkerheten.
- Utsätt inte produkten för vatten eller fukt – risk för elöverslag och brand.
- Ersätt inte strömförsörjningssäkring med en säkring med andra utlösningsdata än originalsäkring – risk för egendomsskada och brand.
- Ställ in ljudvolymen till säker och komfortabel nivå.
- Kontakta återförsäljaren om:
  - vatten eller annan vätska eller substans har trängt in i produkten
  - produkten avger rök
  - produkten avger onormal lukt.

## 3 Installation

### 3.1 Installation av produkten

**⚠ VIKTIGT!** Om produkten inte startar, kan orsaken vara kortslutning i en högtalarkabel eller att en högtalarkabel vidrör chassijord, vilket utlöser produktens skyddsfunktion. Kontrollera högtalarkablarna.

**OBS!** Produkten är avsedd för installation i instrumentpanelen eller mittkonsolen. Kontrollera att den löstagbara fronten går fri från eventuella lock, kåpor etc. på mittkonsolen eller instrumentpanelen när dessa stängs och öppnas, samt att utrymmet för losstagning och fastsättning av den löstagbara fronten är tillräckligt.

**OBS!** Kontrollera efter slutförd installation att fordonets bromslyg, körriktningvisare, fönstertorkare och övriga elutrustning fortfarande fungerar korrekt.

### 3.1.1 Anslutning av ledare till ISO-kontakterna

**! VARNING!** Lossa batterikabeln från fordonsbatteriets minuspol och färdigställ alla elanslutningar innan huvudenheten installeras i fordonet.

**! VIKTIGT!** Produkten får anslutas endast till minusjordade elsystem med spänning 12 V. Om fordonet har plusjordat elsystem, måste polvändare användas.

**! VIKTIGT!** Isolera alla lösa kabeländar med eltejp.

**OBS!** Om fordonets tändningsströmbrytare saknar garageläge (ACC-läge), ska tändningskablar anslutas till en strömkälla som slås till och från med tändningsnyckeln. Om tändningskablar ansluts till en ständigt spänningssatt strömkälla kan fordonsbatteriet laddas ur.

- 1** Slå från fordonets tändning, ta ut nyckeln ur tändningslåset och koppla bort minuskabeln från fordonsbatteriet.
- 2** Anslut produktens in- och utgångar.
- 3** Återanslut fordonsbatteriets minuskabel till batteriet. (Bild 3)

#### ISO-kontaktens stiftkonfiguration och färgkodning

Låspinne	Färg	Funktion
B1/B2	Lila (+) Lila/svart (-)	Bakre höger högtalare
B3/B4	Grå (+) Grå/svart (-)	Främre höger högtalare
B5/B6	Vit (+) Vit/svart (-)	Främre vänster högtalare
B7/B8	Grön (+) Grön/svart	Bakre vänster högtalare
A4	Gul	Batteri (+)

A5	Blå	Anslut till effektförstärkarens systemstyrplint eller antennautomatikreläets styrplint (max. 150 mA 12 VDC)
A7	Röd	Garageläge/ACC (batterispänning +12 V)
A8	Svart	jord

### 3.1.2 Montering av huvudenheten

**! VARNING!** Välj en placering där produkten inte kan störa eller hindra föraren eller utgöra en extra skaderisk vid eventuell trafikolycka.

**! VIKTIGT!** Montera inte huvudenheten där den kan bli utsatt för direkt solljus eller hög temperatur, damm, föroreningar eller kraftig vibration.

**! VIKTIGT!** Använd endast medföljande monteringsdelar. Användning av andra delar kan orsaka funktionsfel.

**OBS!** Funktionsprova produkten innan monteringen slutförs permanent.

**OBS!** Ta loss den löstagbara fronten före montering av produkten. Se "[3.3 Fastsättning och losstagning av löstagbar front](#)" på sid. 9.

- 1** För in hållaren i fordonets instrumentpanel. (Bild 4)
- 2** Välj de fästbleck som passar instrumentpanelens tjocklek. Böj fästblecken inåt för att fästa hållaren i instrumentpanelen.
- 3** Anslut kablar och ISO-kontakten till produkten.
- 4** Sätt in huvudenheten i hållaren. (Bild 5)
- 5** Tryck på produktens återställningsknapp. Se "[4.17. Återställning](#)" på sid. 12.

### 3.2 Demontering och montering av ram

- 1** Passa in demonteringsverktygen på ömse sidor av ramen och dra ut den.
- 2** Montera ramen genom att trycka den på plats tills dess snäpplås låser.

**OBS!** Kontrollera före montering av ramen att den är rättvänd. De bredare krokarna ska vara nederst.

### 3.3 Fastsättning och losstagning av löstagbar front

- 1 Bryt strömförsörjningen.
- 2 Tryck in spärrknappen.

**OBS!** Var försiktig – när spärrknappen trycks in kan vibrationer i fordonet få den löstagbara fronten att lossna oväntat och falla ned.

- 3 Ta bort frontpanelen. (Bild 6)
- 4 Passa in den löstagbara frontens högra ände i huvudenheten.
- 5 Tryck den löstagbara frontens vänstra ände på plats i huvudenheten, så att den klickar fast.

**⚠ VIKTIGT!** På den löstagbara frontens baksida finns en kontakt för alla elanslutningar mellan fronten och huvudenheten. Denna kontakt är ömtålig. Vidrör den inte, varken direkt med fingrar eller naglar eller indirekt med skruvmejslar eller andra föremål.

### 3.4 Demontering av huvudenhet

- 1 Ta bort frontpanelen. Se "[3.3 Fastsättning och losstagning av löstagbar front](#)" på sid. 9.
- 2 Ta bort ramen. Se "[3.2 Demontering och montering av ram](#)" på sid. 8.
- 3 Passa in demonteringsverktygen i hålen på ömse sidor av huvudenheten, så att de klickar fast. Dra långsamt i demonteringsverktygen för att dra ut huvudenheten. (Bild 7)

## 4 Användning

### 4.1 Start och avstängning av produkten

- Tryck på strömbrytarknappen för att starta produkten.
- Tryck på och håll in strömbrytarknappen för att stänga av produkten.

### 4.2 Avstängning av ljud (mute)

- Tryck kort på strömbrytarknappen för att stänga av ljudet utan att stänga av produkten.

### 4.3 Åtkomst till audiomeny

- 1 Tryck på menyknappen för att gå till audiomeny.
- 2 Tryck upprepade gånger på menyknappen för att bläddra genom menyalternativen enligt nedan.

- Bas (bass, BAS)
- Diskant (treble, TRE)
- Balans (balance, BAL)
- Fader (fader, FAD)
- Subbas (subwoofer, SUBW)

- 3 När önskat menyalternativ visas, kan önskad nivå ställas in med volyminställningsvredet, inom 3 sekunder.

### 4.4 Åtkomst till systemmenyn

- 1 Tryck på menyknappen för att gå till systemmenyn.
- 2 Tryck upprepade gånger på menyknappen för att bläddra genom menyalternativen. När önskat menyalternativ visas, kan det väljas. Det valda alternativet ställs in med volyminställningsvredet.

#### 4.4.1 Inställning av alternativen i RDS (Radio Data System)

- Alternativa frekvenser (AF), ON/OFF.
- Trafikmeddelanden (Traffic Announcement, TA), ON/OFF
- Programtypsvisning (Program Type display, PTY) off/ Music/Speech

#### 4.4.2 Omkoppling av mottagning (LOC/DX)

- Omkoppling mellan lokal mottagning (LOC) och fjärrmottagning (DX). Lokal mottagning kan fungera bättre i vissa områden där signalstyrkan är mycket hög.

#### 4.4.3 Omkoppling mellan FM mono och FM stereo

- Vid avlyssning av stationer på FM-bandet kan omkoppling mellan mono- och stereomottagning göras. Svaga stationer eller stationer på stort avstånd går ofta bättre att avlyssna med mottagning i mono.

#### 4.4.4 Omkoppling mellan frekvensområden, region USA eller Europa

- 1 Välj region för radiomottagning.

- 2 Vänta 3–4 sekunder eller tryck på valfri knapp för att återgå till normalläge.
- 3 När regioninställningen ändrats, tillämpas automatiskt de inställningar som passar den inställda regionen.

#### 4.4.5 Inställning av knappljud/ funktionsväxlingsljud (Beep ON/OFF)

Aktivering och avaktivering av knappljud.

### 4.5 Inställning av frekvenskaraktäristik (equalizer, EQ)

- 1 Tryck uppregade gånger på knappen för att bläddra genom inställningsalternativen nedan.
  - FLAT
  - POP
  - USER (användardefinierad)
  - TECHNO (elektronisk dansmusik)
  - ROCK (rockmusik)
  - CLASSIC (klassisk musik)
  - JAZZ (jazzmusik)
  - VOCAL (tal/sång)
- 2 Det valda alternativet ställs in med volyminställningsvredet.

**OBS!** När EQ-funktionen är avstängd ställs frekvenskaraktäristiken in med bas- och diskantreglagen.

### 4.6 Inställning av basförstärkning (loudness, LOU)

Denna funktion ökar förstärkningen av låga frekvenser.

- Tryck på knappen för att aktivera/avaktivera funktionen.

### 4.7 Val av programkälla (source, SRC)

- 1 Tryck uppregade gånger på knappen för att bläddra genom alternativen.
  - RADIO (AM/FM)
  - DAB-LÄGE
  - BLUETOOTH (BT AUDIO)
  - USB-MINNE
  - SD-KORT
  - EXTERN AUDIOINGÅNG (AUX)

**OBS!** När ett USB-minne eller ett SD-/MMC-kort sätts i, växlar enheten automatiskt till programkälla USB eller SD/ MMC. När USB-minnet eller SD-/MMC-kortet tas ut, växlar enheten automatiskt till radioläge.

## 4.8 Användning av radio

- 1 Tryck på knappen för programkälla och välj radio. Se "[4.7 Val av programkälla \(source, SRC\)](#)" på sid. 10.
- 2 Välj frekvens.
  - A. Sök station med hjälp av stegningsknapparna för val av frekvens och musikstycke (spår-/filnummer).
  - B. Välj bland de i stationsminnet lagrade stationerna. Se "[4.8.1 Automatisk stationssökning och -lagring](#)" på sid. 10 och "[4.8.2 Manuell stationssökning och -lagring](#)" på sid. 10.

#### 4.8.1 Automatisk stationssökning och -lagring

- 1 Tryck på knappen för programkälla och välj radio. Se "[4.7 Val av programkälla \(source, SRC\)](#)" på sid. 10.
- 2 Tryck på knappen AS/BND för att välja mellan frekvensbanden nedan.
  - FM1
  - FM2
  - FM3
  - AM1
  - AM2

- 3 Håll knappen AS intryckt för att starta automatisk stationssökning. Funktionen söker automatiskt inom det inställda frekvensbandet. De 6 starkaste av de påträffade stationerna lagras i stationsminnet.

- 4 För att avbryta och stänga av funktionen, tryck på knappen AS igen.

#### 4.8.2 Manuell stationssökning och -lagring

- 1 Välj programkälla Radio. Se "[4.7 Val av programkälla \(source, SRC\)](#)" på sid. 10.
- 2 Tryck på knappen AS/BND för att välja mellan frekvensbanden nedan.
- 3 Ställ in önskad station med stegningsknapparna för val av frekvens och musikstycke (spår-/filnummer).

- 4 Håll den snabbvalsknapp under vilken du vill lagra stationen i stationsminnet intryckt i minst 2 sekunder. Det inställda snabbvalsnumret visas i displayen.

## 4.9 Anslutning av extern enhet (auxiliary, AUX)

- 1 Anslut den externa enheten till AUX-ingången (A) på fronten. (Bild 8)

**OBS!** Använd 3,5 mm audiokontakt.

- 2 Tryck på knappen för programkälla och välj läge AUX IN. Se "4.7 Val av programkälla (source, SRC)" på [sid. 10](#).

## 4.10 Isättning och uttagning av SD-/MMC-kort

- 1 Ta bort frontpanelen. Se "3.3 Fastsättning och losstagning av löstagbar front" på [sid. 9](#).

- 2 Sätt i SD-kortet. (Bild 9)

**OBS!** Kontrollera att kortet sätts i rättvänt.

**OBS!** När ett SD/MMC-kort sätts i, växlar enheten automatiskt till programkälla SD/MMC.

- 3 Tryck på det isatta SD-/MMC-kortets kant för att frigöra kortet och ta ut det ur kortplatsen.

## 4.11 Anslutning till USB-port

- 1 Ta bort USB-portens skyddslock. (Bild 10)

- 2 Anslut USB-enheten. På displayen visas texten USB-LOAD för att indikera att USB-enheten är korrekt ansluten och att avspelning har startat.

**! VIKTIGT!** Om USB-enheten är stor och/eller tung, kan den orsaka permanent och allvarlig skada på huvudenheten och dessutom göra det svårt att komma åt knapparna på frontpanelen. USB-enheter ska därför anslutas via USB-kabel (säljs separat).

**OBS!** När en USB-enhet ansluts, växlar enheten automatiskt till programkälla USB.

**OBS!** Produkten är inte kompatibel med externa hårddiskar eller med USB-enheter som kräver att drivrutiner installeras.

## 4.12 Användning av extern enhet

Använd snabbvalsknapparna M1-M6 för att styra avspelningsfunktionerna. Se "1.3 Produktöversikt" på [sid. 6](#).

- M1 - Starta/pausa avspelning av MP3-fil. Tryck på knappen igen för att återta avspelningen.
- M2 - Automatisk avspelning av de första 10 sekunderna av varje musikstycke i programkällan i tur och ordning. För att återgå till normal avspelning av önskat musikstycke, tryck på knappen igen.
- M3 - Tryck på knappen för att aktivera repetitionsfunktionen. För att avaktivera repetitionsfunktionen, tryck på knappen igen.
- M4 - Tryck på knappen M4 för att aktivera avspelning av musikstyckena i slumpmässig ordningsföljd. För att avaktivera slumpmässig avspelning, tryck på knappen igen.
- M5 - Bakåtstegning av musikstycken/filer. Tryck en gång för att gå 1 steg bakåt. Håll knappen intryckt minst 1 sekund för att gå 10 steg bakåt.
- M6 - Framåtstegning av musikstycken/filer. Tryck en gång för att gå 1 steg framåt. Håll knappen intryckt minst 1 sekund för att gå 10 steg framåt.
- Stegningssknappar för val av frekvens och musikstycke (spår-/filnummer). Tryck på knappen märkt + under pågående avspelning för att växla till nästa musikstycke (spår-/filnummer).  
Tryck på knappen märkt - under pågående avspelning för starta om avspelningen från musikstyckets början. Tryck på knappen igen för att växla till närmast föregående musikstycke (spår-/filnummer).  
Håll knappen intryckt i mer än 1 sekund för att snabbmata framåt eller bakåt. Släpp knappen för att återta normal avspelning.
- AS/BND - Sökningsknapp. När knappen trycks in visas sökmeddelandet TRK-SCH på displayen. Det är då möjligt att bläddra fram önskat musikstycke (fil-/spårnummer) genom att vrida volyminställningsvredet. När önskat spårnummer visas, tryck på strömbrytarknappen för att bekräfta valet.

## 4.13 Visning av metadata

Spårnumret för ljudfilen/musikstycket som spelas av visas tillsammans med spelad tid. Om programkällan är ID3-kompatibel, visas ytterligare metadata när displayknappen trycks in.

- Musikstyckets titel
- Rubrik
- Artistnamn

- Albumnamn
- Filnamn/genre

## 4.14 Anslutning till Bluetooth

- 1 Tryck på knappen för programkälla och välj NO DEVICE. Se "[4.7 Val av programkälla \(source, SRC\)](#)" [på sid. 10.](#)
- 2 Aktivera Bluetooth-funktionen i din mobila enhet och välj Bluetooth-enhetsnamnet MARQUANT095. När hopparning skett visas meddelandet PAIRED samt enhetsnamnet.

## 4.15 Användning av Bluetooth-funktioner

### 4.15.1 Besvarande av inkommande samtal

Inkommande samtal visas på displayen.

- 1 Tryck kort på svara-knappen för att besvara samtalet. Håll svara-knappen intryckt för att vidarekoppla samtalet.
- 2 Tryck på avvisa/avsluta-knappen för att avvisa inkommande samtal eller avsluta pågående samtal.
- 3 Tryck kort på svara-knappen för ringa upp senast slagna nummer.

### 4.15.2 Avspelning av musik

- 1 Tryck på knappen för programkälla och välj Bluetooth-läge (BT AUDIO). Se "[4.7 Val av programkälla \(source, SRC\)](#)" [på sid. 10.](#)
- 2 Ljud- och musikfiler som är lagrade i eller sänds från den mobila enheten spelas.

## 4.16 Avlyssning av DAB-radio

- 1 Tryck på knappen för programkälla och välj DAB. Se "[4.7 Val av programkälla \(source, SRC\)](#)" [på sid. 10.](#)
- 2 Tryck uppregade gånger på menyknappen för att bläddra genom alternativen.

- BLÄDDRING
- 12 V ON/OFF (12 V TILL/FRÅN)
- PRUNE (DAB-ÅTERSTÄLLNING)
- RE-CON (ÅTERANSLUT)

- CLK (KLOCKA)
- BEEP (LJUDSIGNAL)

### 4.16.1 Användning av stationssökning

- 1 Tryck på knappen för programkälla och välj DAB. Se "[4.7 Val av programkälla \(source, SRC\)](#)" [på sid. 10.](#)
- 2 Tryck på menyknappen för att välja stationssökfunktionen SCAN och bekräfta valet genom att trycka på strömbrytarknappen. Enheten söker efter DAB-stationer.
- 3 Påträffade stationer visas på displayen och den först påträffade stationen spelas. Håll den snabbvalsknapp under vilken du vill lagra stationen i stationsminnet intryckt i minst 2 sekunder. Det inställda snabbvalsnumret visas i displayen.

## 4.17 Återställning

Återställ produkten om:

- installation (montering och fullständig elanslutning) just slutförts
  - någon funktionsknapp inte fungerar korrekt
  - någon felkod visas på displayen.
- 1 Ta bort frontpanelen. Se "[3.3 Fastsättning och lösstagning av löstagbar front](#)" [på sid. 9.](#)

- 2 Tryck på återställningsknappen. (Bild 11)

**OBS!** Om produkten inte fungerar korrekt efter att återställning gjorts ska kontakten på den löstagbara frontens baksida rengöras. Se "[5.2 Rengöring av produkten](#)" [på sid. 12.](#)

## 5 Underhåll

### 5.1 Byte av fjärrkontrollens batterier

Om fjärrkontrollens räckvidd minskar eller om den inte längre styr produkten korrekt, ska samtliga batterier i fjärrkontrollen bytas ut.

**OBS!** Sätt i batterierna med rätt polaritet.

### 5.2 Rengöring av produkten

- Rengör den löstagbara frontens kontakt (A) med en trasa fuktad med isopropanol. (Bild 12)
- Torka av den löstagbara fronten med en torr, mjuk trasa.

## 6 Avfallshantering

### 6.1 Avfallshantering av produkten

- Uttjänt produkt ska avfallshanteras i enlighet med gällande regler. Produkten får inte brännas.

## 7 Tekniska data

Tekniska data	
Märkspänning	12 VDC
Ljusflöde	4 x 40 W
Högtalarimpedans	4 ohm
Max. strömförbrukning	15 A
RCA lågnivåutgång	Ja
Bluetooth	Ja
AUX (3,5 mm)	Ja
SD-kortplats	Ja
MMC	Ja
USB-port	Ja
ISO	Ja
Styrenhet	Ingående delar
DAB-antenn	Säljs separat

FM-radio	
Frekvensområde	87,5–108,0 MHz
Känslighet	Bättre än 10 dB vid S/N = 30 dB
Stereoseparation	35 dB vid 1 kHz
Signal/brus-förhållande (S/N)	50 dB

AM-radio	
Frekvensområde	522–1620 kHz
Känslighet	Bättre än 45 dB
Signal/brus-förhållande (S/N)	40 dB

DAB-radio	
Frekvensområde	174,928–239,200 MHz
Känslighet	> 93 dB
Stereoseparation	50 dB vid 1 kHz
Signal/brus-förhållande (S/N)	65 dB

USB	
Stag	USB-minne med kapacitet upp till 32 GB
	upp till 9999 spår/titlar
	filhanterare FAT12, FAT16, FAT32
	USB 1.1, USB 2.0
Max. strömförbrukning	500 mAh

SD/MMC	
Stag	SD-/MMC-kort med kapacitet upp till 32 GB
	upp till 9999 spår/titlar
	filhanterare FAT12, FAT16, FAT32

# Innholdsfortegnelse



<b>1 Innledning</b>	<b>14</b>
1.1 Beskrivelse.....	14
1.2 Symboler .....	14
1.3 Produktoversikt.....	14
1.4 Fjernkontrollens deler .....	15
<b>2 Sikkerhet</b>	<b>15</b>
2.1 Sikkerhetsanvisninger .....	15
2.2 Sikkerhetsanvisninger for installasjon .....	15
<b>3 Installasjon</b>	<b>15</b>
3.1 Installere produktet .....	15
3.2 Demontere og montere ramme .....	16
3.3 Feste og fjerne avtakbar front .....	17
3.4 Demontere hovedenhet.....	17
<b>4 Bruk</b>	<b>17</b>
4.1 Starte og slå av produktet .....	17
4.2 Slå av lyd (mute).....	17
4.3 Tilgang til lydmenyen.....	17
4.4 Tilgang til systemmenyen.....	17
4.5 Stille inn frekvenskarakteristikk (equalizer, EQ).....	18
4.6 Stille inn bassforsterkning (loudness, LOU).....	18
4.7 Velge programkilde (source, SRC).....	18
4.8 Bruke radio .....	18
4.9 Koble til ekstern enhet (auxiliary, AUX) .....	19
4.10 Sette inn og ta ut SD-/MMC-kort.....	19
4.11 Koble til USB-port .....	19
4.12 Bruke ekstern enhet.....	19
4.13 Vise metadata.....	19
4.14 Koble til Bluetooth.....	20
4.15 Bruke Bluetooth-funksjoner .....	20
4.16 Lytte til DAB-radio.....	20
4.17 Tilbakestille .....	20
<b>5 Vedlikehold</b>	<b>20</b>
5.1 Bytte fjernkontrollens batterier.....	20
5.2 Rengjøre produktet .....	21
<b>6 Avfallshåndtering</b>	<b>21</b>
6.1 Avfallshåndtere produktet .....	21
<b>7 Tekniske data</b>	<b>21</b>

## 1 Innledning

### 1.1 Beskrivelse

Produktet er en bilstereo med FM/DAB+-mottaker og Bluetooth.

### 1.2 Symboler

	Les alle anvisninger og sikkerhetsanvisninger nøye før bruk. Ta vare på disse anvisningene for fremtidig bruk.
	Produktet oppfyller kravene i relevante EU-direktiv og -forskrifter.
	Avfallshåndteres som elektrisk/elektronisk avfall.

### 1.3 Produktoversikt

(Bilde 1)

1. Spørreknapp
2. Equalizer
3. Lydvolum
4. Svarknapp (telefonsamtale)
5. Menyknapp
6. Automatisk stasjonssøk og -lagring samt valg mellom AM- og FM-mottak
7. Display-/ID3-knapp
8. Bassforsterkningsknapp (loudness)
9. Programkilde
10. Til/fra/lyddemping (mute)
11. Avvise/tilkoble-knapp (telefonsamtale)
12. Koble til ekstern enhet (AUX)
13. Hurtigvalgknapper M1-M6 for lagrede radiostasjoner/programkilder/avspillingsfunksjoner
14. Trinnknapper for valg av frekvens og musikkspor (spor-/filnummer)
15. USB-port
16. Sikring (15 A)
17. Høyre utgang bak
18. Subbassutgang
19. DAB-antenne
20. FM/AM-antenne
21. Venstre utgang bak

## 1.4 Fjernkontrollens deler

(Bilde 2)

1. Strømbryter
2. Funksjonsinnstilling/avslutte samtale
3. Frekvensinnstilling og valg av musikkspor (spor-/filnummer)
4. Menyknapp
5. Avspilling/pause
6. Tilfeldig avspilling
7. Frekvenskarakteristikk (equalizer, EQ)
8. Bassforsterkning (loudness, LOU)
9. Display-/ID3-knapp
10. Velge musikkspor/fil (trinn opp/ned)
11. Søk på intro
12. Repetisjon
13. Automatisk stasjonssøk og -lagring
14. Lydvolum
15. Frekvensbåndknapp
16. Slå av lyd (mute)
17. Besvare/viderekoble samtale

## 2 Sikkerhet

### 2.1 Sikkerhetsanvisninger

**⚠ ADVARSEL!** Manglende overholdelse av disse anvisningene medfører fare for dødsfall og/eller personskade.

**⚠ VIKTIG!** Hvis disse anvisningene ikke følges, er det fare for skade på produktet, annen eiendom og/eller omgivelsene.

**OBS!** Markerer informasjon som er viktig i en gitt situasjon.

### 2.2 Sikkerhetsanvisninger for installasjon

**⚠ ADVARSEL!** Manglende overholdelse av disse anvisningene medfører fare for dødsfall og/eller personskade.

- Les disse anvisningene nøye før bruk.
- Produktet skal kun kobles til minusjordede strømsystemer med spenning 12 V.
- For å minimere risikoen for kortslutning og skader ved installasjonen, skru av kjøretøyets tenning og løsne batterikabelen fra kjøretøybatteriets minuspol før installasjonen påbegynnes.

- Kontroller nøye at produktet kobles til korrekt i henhold til strømkretsskjemaet (fargekodede kabler). Feil tilkobling kan føre til feil funksjon og skader på kjøretøyets el-system.
- Kontroller at høytalerne er korrekt tilkoblet. Minuskabelen, merket med (-), skal kobles til minusplinten, også merket med (-).
- Ikke koble kablene til høyre og venstre høytaler til hverandre eller til kjøretøyets chassis.
- Produktets ventilasjonsåpninger skal ikke tildekkes eller blokkeres. Blokkering av ventilasjonsåpningene medfører at produktet overopphetes og skades, og medfører dessuten brannfare.
- Ikke demonter produktet, og ikke forsøk å endre eller reparere det – fare for skader eller funksjonsfeil.
- Vær alltid oppmerksom på trafiksikkerheten – unngå alltid musikk, telefonsamtaler og andre funksjoner som kan virke distraherende.
- Produktet er beregnet for bruk i omgivelsestemperaturer mellom -10 og 50 °C.
- Kontroller at alle tilkoblinger er korrekt utført, særlig de for strømforsyning (høy strøm) og minnefunksjoner (lav strøm). Korrekt tilkobling minimerer strømforbruket i avslått tilstand (hvilestrøm) og beskytter innstillingene som er lagret i minnet.
- Installer produktet slik at det kan brukes enkelt og uten at det går ut over trafiksikkerheten.
- Produktet må ikke utsettes for vann eller fukt – fare for elektriske overslag og brann.
- Ikke erstatt strømforsyningssikringen med en sikring med andre utløsningsspesifikasjoner enn originalsikringen – fare for eiendomsskade og brann.
- Still inn lydvolumet til et sikkert og komfortabelt nivå.
- Kontakt forhandleren hvis:
  - det har kommet vann eller en annen væske eller substans inn i produktet
  - produktet avgir røyk
  - produktet avgir unormal lukt.

## 3 Installasjon

### 3.1 Installere produktet

**⚠ VIKTIG!** Hvis produktet ikke starter, kan årsaken være kortslutning i en høytalerkabel eller at en høytalerkabel berører chassisjording, noe som utløser produktets sikkerhetsfunksjon. Kontroller høytalerkablene.

**OBS!** Produktet er beregnet for installasjon i instrumentpanelet eller midtkonsollen. Kontroller at den avtakbare fronten ikke støter borti eventuelle lokk, deksler etc. på midtkonsollen eller instrumentpanelet når de lukkes og åpnes, og at det er nok plass til å fjerne og feste den avtakbare fronten.

**OBS!** Kontroller etter fullført installasjon at kjøretøyets bremselys, kjøretøynivåviser, vindustørker og annet elutstyr fungerer som det skal.

### 3.1.1 Tilkobling av ledere til ISO-kontaktene

**⚠ ADVARSEL!** Løsne batterikabelen fra kjøretøybatteriets minuspol og fullfør alle el-tilkoblinger før du installerer hovedenheten i kjøretøyet.

**⚠ VIKTIG!** Produktet skal kun kobles til minusjordede strømsystemer med spenning 12 V. Hvis kjøretøyet har plussjordnet strømsystem, må du bruke en polvender.

**⚠ VIKTIG!** Isoler alle løse kabelender med elektriker-teip.

**OBS!** Hvis kjøretøyets tenningsstrømbryter mangler garasjemodus (ACC-modus), skal tenningskablene kobles til en strømkilde som kobles til og fra med tenningsnøkkelen. Hvis tenningskablene kobles til en konstant spenningsstätt strømkilde, kan det hende at kjøretøybatteriet lades ut.

- 1 Slå av kjøretøyets tenning, ta nøkkelen ut av tenningslåsen og koble minuskabelen fra kjøretøybatteriet.
- 2 Koble til produktets inn- og utganger.
- 3 Koble kjøretøybatteriets minuskabel til batteriet igjen. (Bilde 3)

#### ISO-kontaktens stiftkonfigurasjon og fargekoding

Låsepinne	Farge	Funksjon
B1/B2	Lilla (+) Lilla/svart (-)	Høyre høyttaler bak
B3/B4	Grå (+) Grå/svart (-)	Høyre høyttaler foran
B5/B6	Hvit (+) Hvit/svart (-)	Venstre høyttaler foran
B7/B8	Grønn (+) Grønn/svart	Venstre høyttaler bak
A4	Gul	Batteri (+)

A5	Blå	Koble til effektforsterkerens systemstyringsplint eller antenneautomatikk-releets styringsplint (maks. 150 mA 12 V DC)
A7	Rød	Garasjemodus/ACC (batterispenning +12 V)
A8	Svart	jord

### 3.1.2 Montering av hovedenheten

**⚠ ADVARSEL!** Velg en plassering der produktet ikke kan forstyrre eller hindre føreren, eller utgjøre en ekstra skaderisiko ved en eventuell trafikkulykke.

**⚠ VIKTIG!** Ikke monter hovedenheten der den kan bli utsatt for direkte sollys eller høy temperatur, støv, forurensninger eller kraftig vibrasjon.

**⚠ VIKTIG!** Bruk kun monteringsdelene som følger med. Bruk av andre deler kan forårsake funksjonsfeil.

**OBS!** Funksjonstest produktet før monteringen fullføres permanent.

**OBS!** Ta løs den avtakbare fronten før du monterer produktet. Se "3.3 Feste og fjerne avtakbar front" på side 17.

- 1 Før holderen inn i kjøretøyets instrumentpanel. (Bilde 4)
- 2 Velg festeplatene som passer til instrumentpanelets tykkelse. Bøy festeplatene innover for å feste holderen til instrumentpanelet.
- 3 Koble kabelene og ISO-kontakten til produktet.
- 4 Sett hovedenheten i holderen. (Bilde 5)
- 5 Trykk på produktets tilbakestillingsknapp. Se "4.17 Tilbakestille" på side 20.

### 3.2 Demontere og monterer ramme

- 1 Innrett demonteringsverktøyene på begge sider av rammen og trekk den ut.
- 2 Monter rammen ved å trykke den på plass til klikkfestet gjør inngrep.

**OBS!** Kontroller at rammen er riktig vei før du monterer den. De bredeste krokene skal være nederst.

### 3.3 Feste og fjerne avtakbar front

- 1 Bryt strømforsyningen.
- 2 Trykk inn sperreknappen.

**OBS!** Vær forsiktig – når sperreknappen trykkes inn, kan vibrasjoner i kjøretøyet få den avtakbare fronten til å løsne uventet og falle ned.

- 3 Fjern frontdekselet. (Bilde 6)
- 4 Innrett den avtakbare frontens høyre ende i hovedenheten.
- 5 Trykk den avtakbare frontens venstre ende på plass i hovedenheten, slik at den klikker på plass.

**⚠ VIKTIG!** På baksiden av den avtakbare fronten er det en kontakt for alle strømtilkoblinger mellom fronten og hovedenheten. Denne kontakten er ømfintlig. Ikke ta på den, verken med fingre eller negler, eller indirekte med en skrutrekker eller noen andre gjenstander.

### 3.4 Demontere hovedenhet

- 1 Fjern frontdekselet. Se "[3.3 Feste og fjerne avtakbar front](#)" på side 17.
- 2 Fjern rammen. Se "[3.2 Demontere og montere ramme](#)" på side 16.
- 3 Innrett demonteringsverktøyet i hullene på sidene av hovedenheten, slik at de klikker på plass. Trekk langsomt i demonteringsverktøyet for å trekke ut hovedenheten. (Bilde 7)

## 4 Bruk

### 4.1 Starte og slå av produktet

- Trykk på strømbryterknappen for å starte produktet.
- Trykk og hold inne strømbryterknappen for å slå av produktet.

### 4.2 Slå av lyd (mute)

- Trykk kort på strømbryteren for å slå av lyden uten å slå av produktet.

### 4.3 Tilgang til lydmenyen

- 1 Trykk på menyknappen for å gå til lydmenyen.
- 2 Trykk gjentatte ganger på menyknappen for å bla gjennom menyalternativene slik:

- Bass (bass, BAS)
- Diskant (treble, TRE)
- Balanse (balance, BAL)
- Fader (fader, FAD)
- Sub-bass (subwoofer, SUBW)

- 3 Når ønsket menyalternativ vises, kan ønsket nivå stilles inn med voluminnstillingsbryteren innen 3 sekunder.

### 4.4 Tilgang til systemmenyen

- 1 Trykk på menyknappen for å gå til systemmenyen.
- 2 Trykk gjentatte ganger på menyknappen for å bla gjennom menyalternativene. Når ønsket menyalternativ vises, kan det velges. Det valgte alternativet stilles inn med voluminnstillingsknotten.

#### 4.4.1 Stille inn alternativene i RDS (Radio Data System)

- Alternative frekvenser (AF), ON/OFF.
- Trafikkmeldinger (Traffic Announcement, TA), ON/OFF
- Programtypevisning (Program Type Display, PTY) Off/Music/Speed

#### 4.4.2 Omkoble mottak (LOC/DX)

- Omkobling mellom lokalt mottak (LOC) og fjernmottak (DX). Lokalt mottak kan fungere bedre i visse områder der signalstyrken er svært høy.

#### 4.4.3 Omkobling mellom FM mono og FM stereo

- Ved lytting på stasjoner på FM-båndet er det mulig å koble mellom mono- og stereomottak. Svake stasjoner eller stasjoner som er langt unna er ofte bedre å lytte til med mottak i mono.

#### 4.4.4 Omkobling mellom frekvensområder, region USA eller Europa

- 1 Velg region for radiomottak.

- 2 Vent i 3–4 sekunder eller trykk på valgfri knapp for å gå tilbake til normal modus.
- 3 Når regionsinnstillingen er endret, benyttes automatisk de innstillingene som passer til den valgte regionen.

#### 4.4.5 Stille inn knappelyd/funksjonsvalglyd (Beep ON/OFF)

Aktivering og deaktivering av knappelyd.

### 4.5 Stille inn frekvenskarakteristikk (equalizer, EQ)

- 1 Trykk gjentatte ganger på knappen for å bla gjennom innstillingsalternativene nedenfor.
  - FLAT
  - POP
  - USER (brukerdefinert)
  - TECHNO
  - ROCK
  - CLASSIC
  - JAZZ
  - VOCAL (tale/sang)
- 2 Det valgte alternativet stilles inn med voluminnstillingsknotten.

**OBS!** Når EQ-funksjonen er deaktivert, stilles frekvenskarakteristikken med bass- og diskantreguleringen.

### 4.6 Stille inn bassforsterkning (loudness, LOU)

Denne funksjonen øker forsterkningen av lave frekvenser.

- Trykk på knappen for å aktivere/deaktivere funksjonen.

### 4.7 Velge programkilde (source, SRC)

- 1 Trykk gjentatte ganger på knappen for å bla gjennom alternativene.
  - RADIO (AM/FM)
  - DAB-MODUS
  - BLUETOOTH (BT AUDIO)
  - USB-MINNE

- SD-KORT
- EKSTERN LYDINNGANG (AUX)

**OBS!** Når et USB-minne eller et SD-/MMC-kort settes inn, bytter enheten automatisk til programkilde USB eller SD/ MMC. Når USB-minnet eller SD-/MMC-kortet tas ut, bytter enheten automatisk til radiomodus.

## 4.8 Bruke radio

- 1 Trykk på knappen for programkilde og velg radio. Se ["4.7 Velge programkilde \(source, SRC\)" på side 18](#).
- 2 Velg frekvens.
  - A. Søk stasjon ved hjelp av trinnknappene for valg av frekvens og musikkspor (spor-/filnummer).
  - B. Velg blant stasjonene som er lagret i stasjonsminnet. Se ["4.8.1 Automatisk stasjonssøk og -lagring" på side 18](#) og ["4.8.2 Manuelt stasjonssøk og -lagring" på side 18](#).

#### 4.8.1 Automatisk stasjonssøk og -lagring

- 1 Trykk på knappen for programkilde og velg radio. Se ["4.7 Velge programkilde \(source, SRC\)" på side 18](#).
- 2 Trykk på knappen AS/BND for å velge mellom frekvensbåndene nedenfor.
  - FM1
  - FM2
  - FM3
  - AM1
  - AM2

- 3 Hold knappen AS inne for å starte automatisk stasjonssøk. Funksjonen søker automatisk innen det innstilte frekvensbåndet. De 6 sterkeste av stasjonene som blir funnet, blir lagret i stasjonsminnet.

- 4 For å avbryte og slå av funksjonen, trykk på knappen AS igjen.

#### 4.8.2 Manuelt stasjonssøk og -lagring

- 1 Velg programkilde Radio Se ["4.7 Velge programkilde \(source, SRC\)" på side 18](#).
- 2 Trykk på knappen AS/BND for å velge mellom frekvensbåndene nedenfor.

**3** Still inn ønsket stasjon med trinnknappene for valg av frekvens og musikkspor (spor-/filnummer).

**4** Trykk på hurtigvalgknappen du vil lagre stasjonen på og hold den inne i minst 2 sekunder. Det innstilte hurtigvalgnnummeret vises på displayet.

## 4.9 Koble til ekstern enhet (auxiliary, AUX)

**1** Koble den eksterne enheten til AUX-inngangen (A) på fronten. (Bilde 8)

**OBS!** Bruk 3,5 mm audiokontakt.

**2** Trykk på knappen for programkilde og velg AUX IN. Se "[4.7 Velge programkilde \(source, SRC\)](#)" på side [18](#).

## 4.10 Sette inn og ta ut SD-/MMC-kort

**1** Fjern frontdekselet. Se "[3.3 Feste og fjerne avtakbar front](#)" på side [17](#).

**2** Sett inn SD-kortet. (Bilde 9)

**OBS!** Kontroller at kortet settes inn riktig vei.

**OBS!** Når et SD-/MMC-kort settes inn, bytter enheten automatisk til programkilde SD/MMC.

**3** Trykk på kanten av SD- eller MMC-kortet som er satt inn for å løse kortet ut fra kortplassen og ta det ut.

## 4.11 Koble til USB-port

**1** Fjern USB-portens beskyttelseslokk. (Bilde 10)

**2** Koble til USB-enheten. På displayet vises teksten USB-LOAD for å indikere at USB-enheten riktig tilkoblet og at avspillingen har startet.

**⚠ VIKTIG!** Hvis USB-enheten er stor og/eller tung, kan den forårsake permanent og alvorlig skade på hovedenheten og dessuten gjøre det vanskelig å nå knappene på frontpanelet. USB-enheter skal derfor kobles til via USB-kabel (selges separat).

**OBS!** Når en USB-enhet er kobles til, bytter enheten automatisk til programkilde USB.

**OBS!** Produktet er ikke kompatibelt med eksterne harddisker eller USB-enheter som krever at drivere installeres.

## 4.12 Bruke ekstern enhet

Bruk hurtigvalgknappene M1-M6 for å styre avspillingsfunksjonene. Se "[1.3 Produktoversikt](#)" på side [14](#).

- M1 - Starte/pause avspilling av MP3-fil. Trykk på knappen igjen for å gjenoppta avspillingen.
- M2 – Automatisk avspilling av de første 10 sekundene av hvert spor i programkilden i rekkefølge. Trykk på knappen på nytt for å gå tilbake til normal avspilling av ønsket spor.
- M3 – Trykk på knappen for å aktivere repetisjonsfunksjonen. For å deaktivere repetisjonsfunksjonen, trykk på knappen igjen.
- M4 – Trykk på knappen M4 for å aktivere avspilling av sporene i tilfeldig rekkefølge. For å deaktivere avspilling av sporene i tilfeldig rekkefølge, trykk på knappen igjen.
- M5 – Hopp tilbake i musikkspor/filer. Trykk én gang for å gå 1 trinn bakover. Hold knappen inne i minst 1 sekund for å gå 10 trinn bak.
- M6 – Hopp frem i musikkspor/filer. Trykk én gang for å gå 1 trinn fremover. Hold knappen inne i minst 1 sekund for å gå 10 trinn fremover.
- Trinnknapper for valg av frekvens og musikkspor (spor-/filnummer). Trykk på knappen merket + under pågående avspilling for å bytte til neste musikkstykke (spor-/filnummer). Trykk på knappen merket – under pågående avspilling for å starte avspilling fra begynnelsen av musikkstykket. Trykk på knappen igjen for å bytte til forrige musikkspor (spor-/filnummer). Hold knappen inne i mer enn 1 sekund for å gå raskt fremover eller bakover. Slipp knappen for å gjenoppta normal avspilling.
- AS/BND – Søkeknapp. Når knappen trykkes inn, vises søkemeldingen TRK-SCH på displayet. Da er det mulig å bla frem ønsket musikkstykke (fil-/spornummer) ved å vri voluminnstillingsbryteren. Når ønsket spornummer vises, trykk på strømbryterknappen for å bekrefte valget.

## 4.13 Vise metadata

Spornummeret for lydfilen/musikkstykket som spilles av, vises sammen med avspilt tid. Hvis programkilden er ID3-kompatibel, vises ytterligere metadata når displayknappen trykkes inn.

- Musikkstykkets tittel
- Overskrift
- Artistnavn
- Albumnavn
- Filnavn/sjanger

## 4.14 Koble til Bluetooth

- 1 Trykk på knappen for programkilde og velg NO DEVICE. Se "[4.7 Velge programkilde \(source, SRC\)](#)" på [side 18](#).
- 2 Aktiver Bluetooth-funksjonen på din mobile enhet og velg Bluetooth-enhetsnavnet MARQUANT095. Når sammenkobling er gjennomført, vises meldingen PAIRED samt enhetsnavnet.

## 4.15 Bruke Bluetooth-funksjoner

### 4.15.1 Besvare innkommende samtale

Innkommende samtaler vises på displayet.

- 1 Trykk på svarknappen for å besvare samtalen. Hold svarknappen inne for å viderekoble samtalen.
- 2 Trykk på avvis/avslutt-knappen for å avvise innkommende samtale eller avslutte pågående samtale.
- 3 Trykk kort på svarknappen for å ringe sist oppringte nummer.

### 4.15.2 Spille av musikk

- 1 Trykk på knappen for programkilde og velg Bluetooth-modus (BT AUDIO). Se "[4.7 Velge programkilde \(source, SRC\)](#)" på [side 18](#).
- 2 Lyd- og musikkfiler som er lagret i eller sendes fra den mobile enheten, blir spilt av.

## 4.16 Lytte til DAB-radio

- 1 Trykk på knappen for programkilde og velg DAB. Se "[4.7 Velge programkilde \(source, SRC\)](#)" på [side 18](#).
- 2 Trykk gjentatte ganger på menyknappen for å bla gjennom alternativene.

- BLA
- 12 V ON/OFF (12 V PÅ/AV)
- PRUNE (DAB-TILBAKESTILLING)
- RE-CON (KOBLE TIL PÅ NYTT)
- CLK (KLOKKE)
- BEEP (LYDSIGNAL)

### 4.16.1 Bruke stasjonssøk

- 1 Trykk på knappen for programkilde og velg DAB. Se "[4.7 Velge programkilde \(source, SRC\)](#)" på [side 18](#).
- 2 Trykk på menyknappen for å velge stasjonssøkfunksjonen SCAN, bekreft valget ved å trykke på strømbryterknappen. Enheten søker etter DAB-stasjoner.
- 3 Funnede stasjoner vises på displayet, og den som ble funnet først, blir spilt av. Trykk på hurtigvalgknappen du vil lagre stasjonen på og hold den inne i minst 2 sekunder. Det innstilte hurtigvalgnnummeret vises på displayet.

## 4.17 Tilbakestille

Tilbakestill produktet om:

- installasjonen (montering og fullstendig strømtilkobling) nettopp ble fullført
- en funksjonsknapp ikke fungerer som den skal
- en feilkode vises på displayet.

- 1 Fjern frontdekslet. Se "[3.3 Feste og fjerne avtakbar front](#)" på [side 17](#).
- 2 Trykk på tilbakestillingsknappen. (Bilde 11)

**OBS!** Hvis produktet ikke fungerer som det skal etter at tilbakestilling er utført, skal kontakten på den avtakbare frontens bakside rengjøres. Se "[5.2 Rengjøre produktet](#)" på [side 21](#).

## 5 Vedlikehold

### 5.1 Bytte fjernkontrollens batterier

Hvis fjernkontrollens rekkevidde blir redusert eller ikke lenger styrer produktet på riktig måte, skal alle batterier i fjernkontrollen byttes ut.

**OBS!** Sett inn batteriene med riktig polaritet.

## 5.2 Rengjøre produktet

- Rengjør den avtakbare frontens kontakt (A) med en klut fuktet med isopropanol. (Bilde 12)
- Tørk av den avtakbare fronten med en tørr, myk klut.

## 6 Avfallshåndtering

### 6.1 Avfallshåndtere produktet

- Utrangert produkt skal kasseres i henhold til gjeldende regler. Produktet skal ikke brennes.

## 7 Tekniske data

Tekniske data	
Nominell spenning	12 V DC
Lysstrøm	4 x 40 W
Høyttalerimpedans	4 ohm
Maks. strømforbruk	15 A
RCA-lavnivåutgang	Ja
Bluetooth	Ja
AUX (3,5 mm)	Ja
SD-kortplass	Ja
MMC	Ja
USB-port	Ja
ISO	Ja
Styreenhet	Inkluderte deler
DAB-antenne	Selges separat

FM-radio	
Frekvensområde	87,5-108,0 MHz
Følsomhet	Bedre enn 10 dB ved S/N = 30 dB
Stereoseparasjon	35 dB ved 1 kHz
Signal-/støyforhold (S/N)	50 dB

AM-radio	
Frekvensområde	522-1620 kHz
Følsomhet	Bedre enn 45 dB
Signal-/støyforhold (S/N)	40 dB

DAB-radio	
Frekvensområde	174,928-239,200 MHz
Følsomhet	> 93 dB
Stereoseparasjon	50 dB ved 1 kHz
Signal-/støyforhold (S/N)	65 dB

USB	
Stag	USB-minne med kapasitet på opptil 32 GB opptil 9999 spor/titler filhåndterer FAT12, FAT16, FAT32 USB 1.1, USB 2.0
Maks. strømforbruk	500 mAh

SD/MMC	
Stag	SD-/MMC-kort med kapasitet på opptil 32 GB opptil 9999 spor/titler filhåndterer FAT12, FAT16, FAT32

# Indholdsfortegnelse



<b>1</b>	<b>Indledning</b>	<b>22</b>
1.1	Produktbeskrivelse.....	22
1.2	Symboler .....	22
1.3	Produktoversigt.....	22
1.4	Oversigt over fjernbetjening.....	23
<b>2</b>	<b>Sikkerhed</b>	<b>23</b>
2.1	Sikkerhedsdefinitioner.....	23
2.2	Sikkerhedsanvisninger for installation.....	23
<b>3</b>	<b>Montering</b>	<b>23</b>
3.1	Sådan monterer du produktet .....	23
3.2	Sådan afmonteres og monteres rammen.....	24
3.3	Sådan afmonteres og monteres frontpanelet.....	25
3.4	Sådan fjerner du hovedenheden.....	25
<b>4</b>	<b>Brug</b>	<b>25</b>
4.1	Sådan tændes og slukkes produktet.....	25
4.2	Sådan sættes produktet på lydløs (mute).....	25
4.3	Sådan får du adgang til lydmenuen .....	25
4.4	Sådan får du adgang til systemmenuen.....	25
4.5	Indstilling af frekvenssegenskab (equalizer, EQ)...	26
4.6	Sådan indstilles lydstyrken (LOU).....	26
4.7	Sådan indstilles programkilden (SRC) .....	26
4.8	Sådan bruger du radioen .....	26
4.9	Sådan tilslutter du en ekstern AUX-enhed.....	27
4.10	Sådan installerer og fjerner du et SD/MMC-kort.....	27
4.11	Sådan foretager du tilslutning til USB-porten.....	27
4.12	Sådan betjenes eksterne enheder .....	27
4.13	Sådan vises metadata .....	27
4.14	Sådan opretter du forbindelse til Bluetooth.....	28
4.15	Sådan bruger du Bluetooth-funktionerne.....	28
4.16	Sådan bruger du DAB-radio .....	28
4.17	Sådan nulstilles produktet.....	28
<b>5</b>	<b>Vedligeholdelse</b>	<b>28</b>
5.1	Sådan udskiftes batterierne i fjernbetjeningen ....	28
5.2	Sådan rengør du produktet .....	28
<b>6</b>	<b>Bortskaffelse</b>	<b>29</b>
6.1	Sådan bortskaffes produktet.....	29
<b>7</b>	<b>Tekniske data</b>	<b>29</b>

## 1 Indledning

### 1.1 Produktbeskrivelse

Produktet er et bilstereoanlæg med FM/DAB+ tuner og Bluetooth.

### 1.2 Symboler

	Læs betjeningsvejledningen omhyggeligt, og vær sikker på, du forstår den, før du tager produktet i brug. Gem betjeningsvejledningen til senere brug.
	Produktet overholder gældende EU-direktiver og -forordninger.
	Skal bortskaffes som elektronikaffald.

### 1.3 Produktoversigt

(Figur 1)

1. Låse/skub ud-knap
2. Equalizer
3. Indstilling af lydstyrke
4. Accepter opkald-knap
5. Menuknap
6. Automatisk søgning/lagring af stationer og valg af AM/FM-bånd
7. Display/ID3-knap
8. Basforstærkningsknap (loudness)
9. Programkilde
10. Til/Fra/Lydløs
11. Afvis/afslut opkald-knap
12. AUX-indgang
13. Forudindstillede radiostationer/Hurtigvalgsknapper M1-M6
14. Trin-knapper til valg af frekvens og musiknummer (spor-/filnummer)
15. USB-port
16. Sikring (15 A)
17. Bageste højre udgang
18. Subwoofer-udgang
19. DAB-antenne
20. FM/AM-antenne
21. Bageste venstre udgang

## 1.4 Oversigt over fjernbetjening

(Figur 2)

1. TIL/FRA
2. Funktionstilstand/Afslut opkald
3. Frekvensindstilling og valg af musiknummer (spor-/filnummer)
4. Menuknap
5. Afspilning/pause
6. Tilfældig afspilning
7. Frekvenstilstand (equalizer, EQ)
8. Basforstærkning (Loudness, LOU)
9. Display/ID3-knap
10. Valg af musiknummer/fil ( op/ned-trin)
11. Søger på intro
12. Gentagelse
13. Automatisk søgning og lagring af stationer
14. Indstilling af lydstyrke
15. Knap til frekvensbånd
16. Lyd fra
17. Besvar/viderestil opkald

## 2 Sikkerhed

### 2.1 Sikkerhedsdefinitioner

**⚠ Advarsel!** Manglende overholdelse af disse anvisninger kan medføre død eller personskade.

**⚠ Forsigtig!** Manglende overholdelse af disse anvisninger kan medføre skader på produktet, andre materialer eller det omgivende område.

**Bemærk!** Information der er nødvendig i bestemte situationer.

### 2.2 Sikkerhedsanvisninger for installation

**⚠ Advarsel!** Manglende overholdelse af disse anvisninger kan medføre død eller personskade.

- Læs og forstå anvisningerne, før du tager produktet i brug.
- Produktet må kun tilsluttes et 12 V elektrisk system med en minuspol forbundet til chassiset.
- For at reducere risikoen for at beskadige produktet som følge af en kortslutning under installationen, skal du frakoble det negative kabel fra batteriet i køretøjet, før du tilslutter produktet.

- Sørg for, at produktet er korrekt tilsluttet i henhold til ledningsdiagrammet (farvekodede ledninger). Forkert tilslutning kan resultere i fejlfunktion af produktet og kan beskadige det elektriske system i køretøjet.
- Sørg for, at højttalerne er tilsluttet korrekt. Ledningen markeret med (-) skal forbindes til terminalen markeret med (-).
- Tilslut ikke højre og venstre højttalerledning til hinanden eller til køretøjets karosseri eller chassis.
- Ventilationsåbningerne på produktet må ikke tildækkes eller blokeres. Blokerede ventilationsåbninger vil resultere i overophedning, beskadigelse af produktet og udgør en brandrisiko.
- Skil ikke produktet ad, forsøg ikke at ændre eller reparere det - risiko for funktionsfejl eller beskadigelse af produktet.
- Ingen af produktets funktioner, der kan have en negativ indvirkning på trafikikkerheden, må bruges eller justeres under kørsel - stop først køretøjet.
- Brug ikke produktet, hvis den omgivende temperatur er lavere end -10 eller højere end +50 °C.
- Sørg for, at alle tilslutninger er korrekte, især strømforsyningen (høj strømstyrke) og hukommelsen (lav strømstyrke). Korrekte tilslutninger minimerer strømforbruget, når produktet er slukket (strømforbrug i lukket kredsløb), og beskytter indstillingerne i hukommelsen.
- Installer produktet på en sådan måde, at trafikikkerheden og den sikre brug af produktet ikke bringes i fare.
- Udsæt ikke produktet eller nogen del af det for fugt eller vand - risiko for gnister og brand.
- Udskift ikke sikringsholderen i netledningen med en sikring af en anden størrelse end den oprindelige - en sikring af forkert størrelse kan beskadige produktet og udgør en brandrisiko.
- Juster lydstyrken til et sikkert og behageligt niveau.
- Kontakt forhandleren, hvis:
  - Der er kommet vand eller andre stoffer ind i produktet.
  - Produktet udsender røg.
  - Produktet udsender en unormal lugt.

## 3 Montering

### 3.1 Sådan monterer du produktet

**⚠ Forsigtig!** Hvis produktet ikke starter, kan det skyldes en kortslutning i en højttalerledning, eller at en højttalerledning berører chassiset (jord), hvilket udløser produktets sikkerhedsfunktion. Kontroller højttalerledningerne.

**Bemærk!** Produktet er beregnet til at blive installeret i instrumentbrættet eller i midterkonsollen. Sørg for, at frontpanelet ikke er blokeret.

**Bemærk!** Efter installationen skal du sørge for, at bremselys, blinklys, vinduesviskere og andet elektrisk udstyr fungerer korrekt.

### 3.1.1 Sådan tilslutter du ledninger til ISO-stikkene

**⚠ Advarsel!** Frakobl minuspolen på bilens batteri, og færdiggør alle elektriske forbindelser, før du installerer hovedenheden i køretøjet.

**⚠ Forsigtig!** Bilsterеоanlægget må kun tilsluttes et 12 V elektrisk system med en minuspol, der er forbundet med chassiset. En polvender er nødvendig, hvis køretøjet har en pluspol forbundet til chassiset.

**⚠ Forsigtig!** Isolér alle løse ledningsender med isoleringstape.

**Bemærk!** Hvis tændingskontakten i køretøjet ikke har ACC-tilstand, skal tændingsledningerne tilsluttes en strømkilde, der tændes og slukkes med tændingsnøglen. Batteriet kan blive afladet, hvis tændingsledningerne er tilsluttet en strømkilde, der hele tiden er under spænding.

- 1 Sluk for tændingen, tag nøglen ud, og tag minuskablet ud af bilens batteri.
- 2 Tilslut ind- og udgange på produktet.
- 3 Tilslut minuskablet til batteriet igen. (Figur 3)

ISO-stik - benkonfiguration og farvekodning		
Ben	Farve	Funktion
B1/B2	Lilla (+) Lilla/sort (-)	Højre baghøjtaler
B3/B4	Grå (+) Grå/sort (-)	Højre fronthøjtaler
B5/B6	Hvid (+) Hvid/sort (-)	Venstre fronthøjtaler
B7/B8	Grøn (+) Grøn/sort	Venstre baghøjtaler
A4	Gul	Batteri (+)

A5	Blå	Tilslut til strøm forstærkerens styreklemme eller antenneautomatikrelæets styreklemme (maks. 150 mA 12 VDC)
A7	Rød	Tænding (ACC-tilstand)
A8	Sort	Jord

### 3.1.2 Sådan installeres hovedenheden

**⚠ Advarsel!** Installer produktet på et sted, hvor det ikke kan genere føreren eller andre personer, hvis der sker en kollision.

**⚠ Forsigtig!** Installer ikke produktet, hvor det kan blive udsat for direkte sollys eller varm luft, støv, snavs eller kraftige vibrationer.

**⚠ Forsigtig!** Brug kun de medfølgende dele til installationen. Brug af andre dele kan resultere i funktionsfejl.

**Bemærk!** Udfør en funktionstest af produktet før permanent installation.

**Bemærk!** Fjern frontpanelet før installation. Se "[3.3 Sådan afmonteres og monteres frontpanelet](#)" på side 25.

- 1 Sæt holderen i instrumentbrættet. (Figur 4)
- 2 Bøj de passende fastgørelseselementer indad for at fastgøre holderen i instrumentbrættet.
- 3 Tilslut kablerne og ISO-stikket til produktet.
- 4 Monter hovedenheden i holderen. (Figur 5)
- 5 Tryk på nulstillingsknappen på produktet. Se "[4.17 Sådan nulstilles produktet](#)" på side 28.

### 3.2 Sådan afmonteres og monteres rammen

- 1 Brug afmonteringsværktøjerne på hver side af rammen til at trække rammen af.
- 2 Klik rammen på plads.

**Bemærk!** Sørg for, at rammen vender korrekt. De brede kroge skal være i bunden.

### 3.3 Sådan afmonteres og monteres frontpanelet

- 1 Frakobl strømforsyningen.
- 2 Tryk på låseknappen.

**Bemærk!** Når du trykker på låseknappen, kan panelet let løsne sig og falde ned som følge af bevægelsen eller køretøjets vibrationer.

- 3 Fjern frontpanelet. (Figur 6)
- 4 Sæt den højre ende af panelet i hovedenheden.
- 5 Skub den venstre ende af panelet, indtil det klikker på plads i hovedenheden.

**⚠ Forsigtig!** På bagsiden af frontpanelet er der et stik til alle de elektriske forbindelser mellem panelet og hovedenheden. Stikket er følsomt. Rør ikke ved den med dine negle eller andre genstande.

### 3.4 Sådan fjerner du hovedenheden

- 1 Fjern frontpanelet. Se "[3.3 Sådan afmonteres og monteres frontpanelet](#)" på side 25.
- 2 Fjern rammen. Se "[3.2 Sådan afmonteres og monteres rammen](#)" på side 24.
- 3 Sæt afmonteringsværktøjerne ind i åbningerne på begge sider af hovedenheden, indtil du hører et klik. Træk langsomt værktøjet ud for at fjerne hovedenheden. (Figur 7)

## 4 Brug

### 4.1 Sådan tændes og slukkes produktet

- Tryk kort på tænd/sluk-knappen for at tænde for produktet.
- Tryk længe på tænd/sluk-knappen for at slukke produktet.

### 4.2 Sådan sættes produktet på lydløs (mute)

- Når produktet er tændt, skal du trykke på tænd/sluk-knappen for at slå lyden fra.

### 4.3 Sådan får du adgang til lydmenuen

- 1 Tryk på menuknappen for at gå til lydmenuen.

- 2 Tryk gentagne gange på menuknappen for at bladre gennem menupunkterne:

- Bas (BAS)
- Diskant (TRE)
- Balance (BAL)
- Fader (FAD)
- Subbas (subwoofer, SUBW)

- 3 Når den ønskede funktion vises, skal du indstille det ønskede niveau med volumenknappen inden for 3 sekunder.

### 4.4 Sådan får du adgang til systemmenuen

- 1 Tryk på menuknappen for at gå til systemmenuen.
- 2 Tryk gentagne gange på menuknappen for at bladre gennem menupunkterne. Når det ønskede menupunkt vises, kan det vælges. Foretag den ønskede indstilling med volumenknappen.

#### 4.4.1 Sådan indstiller du funktionerne i radiodatasystemet (RDS)

- Alternative frekvenser (AF), ON/OFF.
- Trafikmeldinger (TA), ON/OFF
- Visning af programtype, PTY off/Music/Speech

#### 4.4.2 Sådan skifter du modtagelse (LOC/DX)

- Vælg lokal modtagelse eller fjernmodtagelse. Lokal modtagelse kan fungere bedre i nogle områder, hvor signalet er meget stærkt.

#### 4.4.3 Sådan indstiller du FM-mono/stereomodtagelse

- Vælg modtagelse i mono eller stereo fra FM-stationer. Modtagelsen af svage eller fjertliggende stationer kan være bedre i mono-tilstand.

#### 4.4.4 For at skifte frekvensområde USA/Europa

- 1 Vælg det ønskede frekvensområde.
- 2 Vent 3-4 sekunder, eller tryk på en vilkårlig knap for at vende tilbage til normal brug.
- 3 Når frekvensområdet er blevet ændret, anvender produktet automatisk indstillinger, der passer til det pågældende område.

#### 4.4.5 Sådan indstilles knaplyd (Beep ON/OFF)

Der gives et kort lydsignal som bekræftelse, når en funktion er valgt.

### 4.5 Indstilling af frekvensgenskab (equalizer, EQ)

**1** Tryk gentagne gange på knappen for at få vist de tilgængelige indstillingsmuligheder:

- FLAT
- POP
- USER
- TECHNO
- ROCK
- CLASSIC
- JAZZ
- VOCAL

**2** Indstil det ønskede niveau med volumenknappen.

**Bemærk!** Når EQ-funktionen er slået fra, bestemmes frekvenstilstanden af bas- og diskantindstillingerne.

### 4.6 Sådan indstilles lydstyrken (LOU)

Brug denne funktion til at øge forstærkningen af basfrekvenserne.

- Tryk på knappen for at aktivere/deaktivere denne funktion.

### 4.7 Sådan indstilles programkilden (SRC)

**1** Tryk gentagne gange på denne knap for at bladre gennem programkilderne.

- RADIO (AM/FM)
- DAB-TILSTAND
- BLUETOOTH (BT AUDIO)
- USB-HUKOMMELSE
- SD-KORT
- LYDINDGANG (AUX)

**Bemærk!** Når en USB-enhed eller et SD/MMC-kort sættes i, skifter enheden automatisk til programkilden USB eller SD/MMC. Når USB-hukommelsen eller SD/MMC-kortet tages ud, skifter enheden automatisk til radiotilstand.

### 4.8 Sådan bruger du radioen

**1** Tryk på knappen for programkilde, og vælg radio. Se "[4.7 Sådan indstilles programkilden \(SRC\)](#)" på side 26.

**2** Vælg frekvens.

- A. Søg efter station ved hjælp af trin-knapperne til valg af frekvens og musiknummer (spor/fil)
- B. Brug de forudindstillede radiostationer. Se "[4.8.1 Automatisk søgning efter og lagring af radiostationer](#)" på side 26 og "[4.8.2 Sådan søger du manuelt efter og gemmer radiostationer](#)" på side 26.

#### 4.8.1 Automatisk søgning efter og lagring af radiostationer

**1** Tryk på knappen for programkilde, og vælg radio. Se "[4.7 Sådan indstilles programkilden \(SRC\)](#)" på side 26.

**2** Tryk på AS/BND-knappen for at vælge et frekvensbånd:

- FM1
- FM2
- FM3
- AM1
- AM2

**3** Tryk og hold AS-knappen nede for at starte den automatiske stationsøgning. Denne funktion søger automatisk efter det indstillede frekvensbånd. Søgningen gemmer de stationer, der har den stærkeste modtagelse, i de 6 stationsgenveje.

**4** Tryk på AS-knappen igen for at stoppe og slukke for denne funktion.

#### 4.8.2 Sådan søger du manuelt efter og gemmer radiostationer

**1** Indstil radio som programkilde. Se "[4.7 Sådan indstilles programkilden \(SRC\)](#)" på side 26.

**2** Tryk på AS/BND-knappen for at vælge et frekvensbånd:

**3** Indstil den ønskede station med trin-knapperne til valg af frekvens og musiknummer (spor/fil).

**4** Tryk på den forudindstillede knap, hvor du vil gemme stationen, i mindst 2 sekunder. Det forudindstillede nummer vises på displayet.

## 4.9 Sådan tilslutter du en ekstern AUX-enhed

- 1 Tilslut den eksterne enhed til AUX-indgangen (A) på frontpanelet. (Figur 8)

**Bemærk!** Brug et 3,5 mm lydстик.

- 2 Tryk på knappen for programkilde, og vælg AUX IN-tilstand. Se "[4.7 Sådan indstilles programkilden \(SRC\)](#)" på side 26.

## 4.10 Sådan installerer og fjerner du et SD/MMC-kort

- 1 Fjern frontpanelet. Se "[3.3 Sådan afmonteres og monteres frontpanelet](#)" på side 25.

- 2 Sæt SD-kortet i. (Figur 9)

**Bemærk!** Sørg for, at kortet er sat korrekt i.

**Bemærk!** Når der sættes et SD/MMC-kort i, skifter enheden automatisk til programkilden SD/MMC.

- 3 Tryk på kanten af det isatte SD- eller MMC-kort for at frigøre kortet fra åbningen.

## 4.11 Sådan foretager du tilslutning til USB-porten

- 1 Fjern dækslet fra USB-porten. (Figur 10)
- 2 Indsæt USB-enheden. Teksten USB-LOAD vises i displayet for at indikere, at USB-enheden er tilsluttet korrekt, og at afspilningen er startet.

**⚠ Forsigtig!** Hvis USB-enheden er stor og/eller tung, kan den forårsage permanent og alvorlig skade på hovedenheden og blokere adgangen til knapperne på frontpanelet. USB-enheder skal tilsluttes med et kabel (sælges separat).

**Bemærk!** Når en USB-enhed sættes i, skifter produktet automatisk til programkilden USB.

**Bemærk!** Produktet er ikke kompatibelt med eksterne harddiske eller med USB-enheder, der kræver installation af drivere.

## 4.12 Sådan betjenes eksterne enheder

Brug hurtigvalgsknapperne M1-M6 til at styre afspilningsfunktionerne. Se "[1.3 Produktoversigt](#)" på side 22.

- M1 - Start afspilning af eller sæt MP3-filen på pause. Tryk på knappen igen for at genoptage afspilningen.
- M2 - Afspil automatisk de første 10 sekunder af hvert musiknummer i programkilden. Tryk på knappen igen for at vende tilbage til normal afspilning af musiknummeret.
- M3 - Aktiver gentagelsesfunktionen. Tryk på knappen igen for at stoppe gentagelsesfunktionen.
- M4 - Aktiver afspilning af musiknumrene i tilfældig rækkefølge. Tryk på knappen igen for at stoppe den tilfældige afspilning.
- M5 - Tryk på knappen for at springe et filniveau ned. Tryk på knappen i mere end 1 sekund for at springe 10 trin tilbage.
- M6 - Tryk på knappen for at springe et filniveau op. Tryk på knappen i mere end 1 sekund for at springe 10 spor frem.
- Trin-knapper til valg af frekvens og spor. Tryk på + knappen under afspilning for at skifte til næste spor. Tryk på - knappen under afspilning for at genstarte afspilningen fra begyndelsen af det aktuelle spor. Tryk på knappen igen for at skifte til afspilning af det forrige spor. Tryk og hold en af knapperne nede i mere end 1 sekund for at spole frem eller tilbage. Slip knappen for at gå tilbage til normal afspilning.
- AS/BND - Tryk på AS/BND-knappen. Meddelelsen TRK-SCH vises på displayet. Brug volumenknappen til at bladere til det ønskede spor. Når det ønskede spor vises, skal du trykke på tænd/sluk-knappen for at bekræfte valget.

## 4.13 Sådan vises metadata

Spornummeret på filen og den forløbne afspilningstid vises i displayet under afspilning. Tryk på displayknappen for at vise yderligere metadata, hvis programkilden er ID3-kompatibel.

- Titel på sporet
- Overskrift
- Kunstnerens navn
- Navn på album
- Filnavn/genre

## 4.14 Sådan opretter du forbindelse til Bluetooth

- 1 Tryk på knappen for programkilde, og vælg NO DEVICE. Se "[4.7 Sådan indstilles programkilden \(SRC\)](#)" på side 26.
- 2 Start Bluetooth-funktionen på den mobile enhed, og vælg Bluetooth-enheden MARQUANT095. Når forbindelsen er oprettet, vises meddelelsen PAIRED og navnet på enheden.

## 4.15 Sådan bruger du Bluetooth-funktionerne

### 4.15.1 Sådan besvares et indgående opkald

Indgående opkald vises på displayet.

- 1 Tryk på acceptér opkald-knappen for at besvare opkaldet. Tryk og hold acceptér opkald-knappen nede for at viderestille opkaldet.
- 2 Tryk på afvis/afslut opkald-knappen for at afvise eller afslutte opkaldet.
- 3 Tryk på acceptér opkald-knappen for at ringe op til det seneste nummer.

### 4.15.2 Sådan afspiller du musik

- 1 Tryk på knappen for programkilde, og vælg Bluetooth (BT AUDIO)-tilstand. Se "[4.7 Sådan indstilles programkilden \(SRC\)](#)" på side 26.
- 2 Enheden afspiller den musik, der er gemt på den mobile enhed eller sendt fra den mobile enhed.

## 4.16 Sådan bruger du DAB-radio

- 1 Tryk på knappen for programkilde, og vælg DAB-tilstand. Se "[4.7 Sådan indstilles programkilden \(SRC\)](#)" på side 26.
- 2 Tryk gentagne gange på menuknappen for at bladre gennem følgende muligheder:

- BLADRING
- 12 V TIL/FRA
- PRUNE (DAB-NULSTILLING)
- RECON (GENTILSLUTNING)
- CLK (UR)
- BIP (LYDSIGNAL)

## 4.16.1 Sådan søger du efter stationer

- 1 Tryk på knappen for programkilde, og vælg DAB-tilstand. Se "[4.7 Sådan indstilles programkilden \(SRC\)](#)" på side 26.
- 2 Tryk på menuknappen for at vælge stationsøgningfunktionen SCAN, og bekræft ved at trykke på tænd/sluk-knappen. Enheden søger efter DAB-stationer.
- 3 De fundne stationer vises i displayet, og den første fundne station afspilles. Tryk på den forudindstillede knap, hvor du vil gemme stationen, i mindst 2 sekunder. Det forudindstillede nummer vises på displayet.

## 4.17 Sådan nulstilles produktet

Nulstil produktet, hvis følgende sker:

- Produktet er blevet installeret for nylig, og alle de elektriske forbindelser er foretaget.
- En funktionsknap fungerer ikke korrekt.
- En fejlkode vises i displayet.

- 1 Fjern frontpanelet. Se "[3.3 Sådan afmonteres og monteres frontpanelet](#)" på side 25.
- 2 Tryk på nulstillingsknappen. (Figur 11)

**Bemærk!** Hvis produktet ikke fungerer korrekt, efter at nulstillingen er udført, skal du rengøre stikket bag på frontpanelet. Se "[5.2 Sådan rengør du produktet](#)" på side 28.

# 5 Vedligeholdelse

## 5.1 Sådan udskiftes batterierne i fjernbetjeningen

Udskift alle batterierne i fjernbetjeningen, hvis fjernbetjeningens rækkevidde bliver mindre, eller hvis produktet ikke reagerer på fjernbetjeningen.

**Bemærk!** Sæt batterierne i med den korrekte polaritet.

## 5.2 Sådan rengør du produktet

- Rengør stikket (A) på frontpanelet med en klud med isopropanol. (Figur 12)
- Rengør frontpanelet med en tør, blød klud.

## 6 Bortskaffelse

### 6.1 Sådan bortskaffes produktet

- Følg de lokale regler ved bortskaffelse af produktet. Brænd ikke produktet.

## 7 Tekniske data

Tekniske data	
Nominel spænding	12 V DC
Effekt	4x40 W
Højttalerimpedans	4 Ohm
Maks. strømforbrug	15 A
RCA-lavniveau-udgang	Ja
Bluetooth	Ja
AUX (3,5 mm)	Ja
SD-udtag	Ja
MMC	Ja
USB-port	Ja
ISO	Ja
Fjernbetjening	Inkluderet
DAB-antenne	Sælges separat

FM-radio	
Frekvensområde	87,5-108,0 MHz
Følsomhed	Bedre end 10 dB ved S/N = 30 dB
Stereoseparation	35 dB ved 1 kHz
Signal-støj-forhold (S/N)	50 dB

AM-radio	
Frekvensområde	522-1620 kHz
Følsomhed	Bedre end 45 dB
Signal-støj-forhold (S/N)	40 dB

DAB-radio	
Frekvensområde	174,928-239,200 MHz
Følsomhed	> 93 dB
Stereoseparation	50 dB ved 1 kHz
Signal-støj-forhold (S/N)	65 dB

USB	
Understøtter	< 32 Gb USB-flash
	< 9999 spor/titler
	FAT12, FAT16, FAT32 filstyringsenheder
	USB 1.1, USB 2.0
Maks. strømforbrug	500 mAh

SD/MMC	
Understøtter	< 32 Gb SD/MMC-kort
	< 9999 spor/titler
	FAT12, FAT16, FAT32 filstyringsenheder

# Spis treści

<b>1</b>	<b>Wprowadzenie</b>	<b>30</b>
1.1	Opis.....	30
1.2	Symbole.....	30
1.3	Przegląd produktu.....	30
1.4	Elementy pilota .....	31
<b>2</b>	<b>Bezpieczeństwo</b>	<b>31</b>
2.1	Zasady bezpieczeństwa.....	31
2.2	Zasady bezpieczeństwa dotyczące instalacji.....	31
<b>3</b>	<b>Instalacja</b>	<b>32</b>
3.1	Instalacja produktu.....	32
3.2	Montaż i demontaż ramy.....	33
3.3	Mocowanie i zdejmowanie panelu przedniego ....	33
3.4	Demontaż jednostki głównej.....	33
<b>4</b>	<b>Sposób użycia</b>	<b>33</b>
4.1	Uruchamianie i wyłączanie produktu.....	33
4.2	Wyłączanie dźwięku (mute).....	33
4.3	Dostęp do menu audio.....	33
4.4	Dostęp do menu systemowego .....	34
4.5	Ustawianie charakterystyki częstotliwościowej (equalizer, EQ) .....	34
4.6	Ustawianie wzmacniania basów (loudness, LOU) .....	34
4.7	Wybór źródła sygnału (source, SRC) .....	34
4.8	Używanie radia .....	34
4.9	Podłączenie urządzenia zewnętrznego (auxiliary, AUX).....	35
4.10	Wkładanie i wyjmowanie karty SD/MMC.....	35
4.11	Podłączanie do portu USB.....	35
4.12	Obsługa jednostki zewnętrznej .....	36
4.13	Wyświetlanie metadanych.....	36
4.14	Podłączanie do Bluetooth .....	36
4.15	Używanie funkcji Bluetooth.....	36
4.16	Odsłuchiwanie radia DAB .....	36
4.17	Resetowanie .....	37
<b>5</b>	<b>Konserwacja</b>	<b>37</b>
5.1	Wymiana baterii pilota.....	37
5.2	Czyszczenie produktu.....	37



<b>6</b>	<b>Postępowanie z odpadami</b>	<b>37</b>
6.1	Postępowanie z odpadami produktu .....	37
<b>7</b>	<b>Dane techniczne</b>	<b>37</b>

## 1 Wprowadzenie

### 1.1 Opis

Produkt to odtwarzacz samochodowy z odbiornikiem FM/ DAB+ i Bluetooth.

### 1.2 Symbole

	Przed użyciem przeczytaj dokładnie wszystkie wskazówki i zasady bezpieczeństwa. Zachowaj niniejszą instrukcję obsługi do przyszłego użytku.
	Produkt spełnia wymogi odpowiednich dyrektyw i przepisów UE.
	Zutylizować jako odpady elektryczne/elektroniczne.

### 1.3 Przegląd produktu

(Rys. 1)

1. Przycisk blokady
2. Korektor dźwięku (equalizer)
3. Poziom głośności
4. Przycisk odbierania (połączeń telefonicznych)
5. Przycisk menu
6. Automatyczne wyszukiwanie i zapamiętywanie stacji oraz wybór między odbiorem AM i FM.
7. Przycisk wyświetlacza/ID3
8. Przycisk wzmacniania basów (loudness)
9. Źródło sygnału
10. Włączanie, wyłączanie i wyciszenie dźwięku (mute)
11. Przycisk odrzucania/przerywania (połączeń telefonicznych)
12. Złącze do urządzenia zewnętrznego (AUX)
13. Przyciski szybkiego wyboru M1-M6 dla zapisanych stacji radiowych / źródeł sygnału / funkcji odtwarzania
14. Przyciski zmiany częstotliwości i utworu (numeru utworu/pliku)
15. Port USB
16. Bezpiecznik (15 A)

17. Tylnie wyjście prawe
18. Wyjście na subwoofer
19. Antena DAB
20. Antena FM/AM
21. Tylnie wyjście lewe

## 1.4 Elementy pilota

(Rys. 2)

1. Przełącznik
2. Tryb pracy / Zakończ połączenie
3. Ustawianie częstotliwości i wybór utworu (numeru utworu/pliku)
4. Przycisk menu
5. Odtwarzanie/pauza
6. Odtwarzanie losowe
7. Charakterystyka częstotliwościowa (equalizer, EQ)
8. Wzmocnianie basów (loudness, LOU)
9. Przycisk wyświetlacza/ID3
10. Wybór utworu/pliku (w górę / w dół)
11. Wyszukiwanie po intro
12. Powtarzanie
13. Automatyczne wyszukiwanie i zapamiętywanie stacji
14. Poziom głośności
15. Przycisk zakresu częstotliwości
16. Wyłączanie dźwięku (mute)
17. Odbierz/przekieruj połączenie

## 2 Bezpieczeństwo

### 2.1 Zasady bezpieczeństwa

**!** **OSTRZEŻENIE!** W razie nieprzestrzegania wskazówek zachodzi ryzyko śmierci i/lub obrażeń ciała.

**!** **WAŻNE!** Nieprzestrzeganie niniejszych zaleceń grozi uszkodzeniem produktu, innego mienia i/lub przyległego obszaru.

**UWAGA!** Zaznaczenie ważnych informacji w danej sytuacji.

### 2.2 Zasady bezpieczeństwa dotyczące instalacji

**!** **OSTRZEŻENIE!** W razie nieprzestrzegania wskazówek zachodzi ryzyko śmierci i/lub obrażeń ciała.

- Produkt można podłączać wyłącznie do uziemionej instalacji elektrycznej z biegunem ujemnym o napięciu 12 V.
  - Aby zminimalizować ryzyko zwarcia i uszkodzeń związanych z instalacją, przed przystąpieniem do prac montażowych wyłącz zapłon pojazdu i odłącz przewód akumulatora od bieguna ujemnego akumulatora pojazdu.
  - Dokładnie sprawdź, czy produkt jest prawidłowo podłączony zgodnie ze schematem obwodu elektrycznego (przewody oznaczone kolorami). Nieprawidłowe podłączenie może spowodować błąd w działaniu produktu i uszkodzenia instalacji elektrycznej pojazdu.
  - Sprawdź, czy głośniki są poprawnie podłączone. Przewód ujemny oznaczony (-) należy podłączyć do zacisku ujemnego również oznaczonego (-).
  - Nie podłączaj do siebie ani do podwozia pojazdu przewodów prawego i lewego głośnika.
  - Nie wolno zakrywać ani blokować otworów wentylacyjnych produktu. Zablockowanie otworów wentylacyjnych powoduje przegrzanie i uszkodzenie produktu, a także grozi pożarem.
  - Nie demontuj produktu i nie próbuj go modyfikować ani naprawiać ze względu na ryzyko uszkodzeń i błędów w działaniu.
  - Zawsze przestrzegaj bezpieczeństwa w ruchu drogowym – podczas jazdy unikaj odtwarzania muzyki, odbierania połączeń telefonicznych i stosowania innych funkcji, które mogą rozpraszać Twoją uwagę.
  - Produkt jest przeznaczony do użytku w temperaturze otoczenia od -10 do 50°C.
  - Sprawdź, czy wszystkie połączenia przeprowadzono prawidłowo, zwłaszcza podłączenie zasilania (prąd o wysokim napięciu) i pamięci (prąd o niskim napięciu). Prawidłowe podłączenie minimalizuje zużycie energii w trybie wyłączonym (zasilanie w stanie czuwania) i zabezpiecza ustawienia zapisane w pamięci.
  - Zainstaluj produkt w taki sposób, aby można go używać łatwo i bez obniżania poziomu bezpieczeństwa w ruchu drogowym.
  - Nie narażaj produktu na działanie wody ani wilgoci ze względu na ryzyko zwarcia i pożaru.
  - Nie należy wymieniać bezpiecznika zasilania na bezpiecznik z innymi parametrami wyzwalania niż oryginalny bezpiecznik ze względu na ryzyko szkód materialnych i pożaru.
- Przed użyciem dokładnie przeczytaj niniejszą instrukcję.

- Ustaw bezpieczny i komfortowy poziom głośności.
- Skontaktuj się z dystrybutorem, jeśli:
  - do produktu dostała się woda bądź inna ciecz lub substancja,
  - produkt wydziela dym
  - produkt wydziela nietypowy zapach.

## 3 Instalacja

### 3.1 Instalacja produktu

**!** **WAŻNE!** Jeśli produkt się nie uruchamia, przyczyną może być zwarcie przewodu głośnika lub stykanie się przewodu głośnika z uziemieniem podwozia, co powoduje aktywację zabezpieczenia produktu. Sprawdź przewody głośników.

**UWAGA!** Produkt jest przeznaczony do instalacji w desce rozdzielczej lub konsoli środkowej. Sprawdź, czy zdejmowany panel przedni można swobodnie wyciągnąć spod ewentualnych pokryw, osłon itp. konsoli środkowej lub deski rozdzielczej podczas ich otwierania i zamykania oraz czy jest wystarczająco dużo miejsca do wyciągania i mocowania panelu przedniego.

**UWAGA!** Po zakończeniu instalacji sprawdź, czy światła stopu, kierunkowskazy, wycieraczki i pozostałe elementy instalacji elektrycznej nadal działają prawidłowo.

#### 3.1.1 Podłączanie przewodów do złączy ISO

**!** **OSTRZEŻENIE!** Odłącz przewód akumulatora od bieguna ujemnego akumulatora pojazdu i wykonaj wszystkie połączenia elektryczne przed montażem jednostki głównej w pojeździe.

**!** **WAŻNE!** Produkt można podłączać wyłącznie do uziemionej instalacji elektrycznej z biegunem ujemnym o napięciu 12 V. Jeśli pojazd ma instalację elektryczną z biegunem dodatnim, należy użyć odwracacza biegunów.

**!** **WAŻNE!** Zaizoluj wszystkie wolne końcówki przewodów taśmą izolacyjną.

**UWAGA!** Jeśli przełącznik zapłonu nie ma trybu garażowego (ACC), przewody zapłonowe należy podłączyć do źródła zapłonu, które włącza się i wyłącza za pomocą kluczyka. Jeśli przewody zapłonowe są podłączane do źródła prądu będącego stale pod napięciem, akumulator pojazdu może się rozładować.

- 1 Wyłącz zapłon pojazdu, wyjmij kluczyk ze stacyjki i odłącz przewód ujemny od akumulatora pojazdu.
- 2 Podłącz wejścia i wyjścia produktu.
- 3 Podłącz ponownie przewód ujemny akumulatora pojazdu do akumulatora. (Rys. 3)

#### Złącze ISO - konfiguracja pinów i kody kolorystyczne

Pin	Kolor	Funkcja
B1/B2	Fioletowy (+) Fioletowy/ czarny (-)	Tylny głośnik prawy
B3/B4	Szary (+) Szary/czarny (-)	Przedni głośnik prawy
B5/B6	Biały (+) Biały/czarny (-)	Przedni głośnik lewy
B7/B8	Zielony (+) Zielony/czarny	Tylny głośnik lewy
A4	Żółty	Akumulator (+)
A5	Niebieski	Podłącz do systemowego styku kontrolnego wzmacniacza lub styku kontrolnego przekaźnika automatyki anteny (maks. 150 mA 12 V DC).
A7	Czerwony	Tryb garażowy/ACC (napięcie akumulatora +12 V)
A8	Czarny	uziemiaenie

#### 3.1.2 Montaż jednostki głównej

**!** **OSTRZEŻENIE!** Wybierz miejsce, w którym produkt nie będzie przeszkadzał lub zasłaniał kierowcy bądź stwarzał dodatkowe ryzyko obrażeń w razie wypadku drogowego.

**!** **WAŻNE!** Nie montuj jednostki głównej w miejscu, w którym może być narażona na bezpośrednie działanie promieni słonecznych lub wysoką temperaturę, kurz, zanieczyszczenia lub silne drgania.

**!** **WAŻNE!** Używaj wyłącznie dołączonych elementów montażowych. Stosowanie innych części może doprowadzić do usterki w działaniu urządzenia.

**UWAGA!** Przetestuj działanie produktu, zanim instalacja zostanie ostatecznie zakończona.

**UWAGA!** Przed montażem produktu odłącz zdejmowany panel przedni. Zob. „[3.3 Mocowanie i zdejmowanie panelu przedniego](#)” na stronie 33.

- 1 Wsuń kieszeń w deskę rozdzielczą pojazdu. (Rys. 4)
- 2 Wybierz te blaszki mocujące, które pasują do grubości deski rozdzielczej. Wygnij blaszki do środka, aby zamocować kieszeń w desce rozdzielczej.
- 3 Podłącz przewody i złącza ISO do produktu.
- 4 Włóż jednostkę główną do kieszeni. (Rys. 5)
- 5 Wciśnij przycisk resetu na produkcie. Zob. „[4.17. Resetowanie](#)” na stronie 37.

### 3.2 Montaż i demontaż ramy

- 1 Dopasuj narzędzia montażowe do każdej strony ramy i ją wyciągnij.
- 2 Zamontuj ramę, wciskając ją na miejsce do zablokowania zatrzasków.

**UWAGA!** Sprawdź przed montażem ramy, czy jest prawidłowo obrócona. Szersze haczyki powinny znajdować się u dołu.

### 3.3 Mocowanie i zdejmowanie panelu przedniego

- 1 Odłącz zasilanie.
- 2 Naciśnij przycisk blokady.

**UWAGA!** Zachowaj ostrożność – po naciśnięciu przycisku blokady drgania w pojeździe mogą sprawić, że zdejmowany panel przedni nieoczekiwanie się odłączy i spadnie.

- 3 Zdejmij panel przedni. (Rys. 6)
- 4 Dopasuj prawy koniec zdejmowanego panelu przedniego do jednostki głównej.
- 5 Wciśnij lewy koniec zdejmowanego panelu przedniego w jednostkę główną tak, aby zatrzasknął się na swoim miejscu.

**! WAŻNE!** Na tylnej ścianie zdejmowanego panelu przedniego znajduje się złącze do wszystkich połączeń elektrycznych między panelem a jednostką główną. To złącze jest delikatne. Nie dotykaj go bezpośrednio palcami lub paznokciami ani pośrednio śrubokrętem lub innymi przedmiotami.

### 3.4 Demontaż jednostki głównej

- 1 Zdejmij panel przedni. Zob. „[3.3 Mocowanie i zdejmowanie panelu przedniego](#)” na stronie 33.
- 2 Wyjmij ramę. Zob. „[3.2 Montaż i demontaż ramy](#)” na stronie 33.
- 3 Dopasuj narzędzia montażowe do otworów po każdej stronie jednostki głównej, aby się zatrzasknęły. Powoli pociągnij za narzędzia montażowe, aby wyciągnąć jednostkę główną. (Rys. 7)

## 4 Sposób użycia

### 4.1 Uruchamianie i wyłączenie produktu

- Naciśnij przełącznik, aby włączyć produkt.
- Wciśnij i przytrzymaj przełącznik, aby wyłączyć produkt.

### 4.2 Wyłączenie dźwięku (mute)

- Naciśnij krótko przełącznik, aby wyłączyć dźwięk bez wyłączania produktu.

### 4.3 Dostęp do menu audio

- 1 Naciśnij przycisk menu, aby przejść do menu audio.
- 2 Naciskaj kilkakrotnie przycisk menu (zgodnie z poniższymi zaleceniami), aby przeglądać opcje menu.
  - Bas (bass, BAS)
  - Tony wysokie (treble, TRE)
  - Balans (balance, BAL)
  - Rozdział mocy (fader, FAD)
  - Subwoofer (subwoofer, SUBW)
- 3 Po wyświetleniu żądanej pozycji menu wybrany poziom można ustawić za pomocą pokrętła regulacji głośności w ciągu 3 sekund.

## 4.4 Dostęp do menu systemowego

- 1 Naciśnij przycisk menu, żeby przejść do menu systemowego.
- 2 Naciskaj kilkakrotnie przycisk menu, aby przeglądać opcje menu. Po wyświetleniu danej opcji menu można ją wybrać. Wybraną opcję ustawia się pokrętkiem regulacji głośności.

### 4.4.1 Ustawianie opcji w RDS (Radio Data System)

- Częstotliwości alternatywne (AF), WŁ./WYŁ.
- Powiadomienia o ruchu drogowym (Traffic Announcement, TA), WŁ./WYŁ.
- Wyświetlanie rodzaju programu (Program Type Display, PTY) Wył./Muzyka/Mowa

### 4.4.2 Przełączanie odbioru (LOC/DX)

- Przełączanie między odbiorem sygnałów lokalnych (LOC) a odległych (DX). Na niektórych obszarach, gdzie moc sygnału jest bardzo duża, odbiór sygnałów lokalnych może działać lepiej.

### 4.4.3 Przełączanie między FM mono a FM stereo

- Podczas słuchania stacji na paśmie FM można przełączać się między odbiorem mono a stereo. Stacje o słabym sygnale lub stacje nadawane z dużej odległości często lepiej słychać z odbiorem mono.

### 4.4.4 Przełączanie między zakresami częstotliwości – USA lub Europą

- 1 Wybierz region odbioru sygnału radiowego.
- 2 Odczekaj 3–4 sekundy lub naciśnij dowolny przycisk, aby powrócić do normalnego trybu.
- 3 Po zmianie ustawienia regionu automatycznie stosowane są ustawienia odpowiednie do wybranego regionu.

### 4.4.5 Ustawianie dźwięku przycisków / dźwięku zmiany funkcji (Beep ON/OFF)

Włączanie i wyłączenie dźwięku przycisków.

## 4.5 Ustawianie charakterystyki częstotliwościowej (equalizer, EQ)

- 1 Naciśnij kilkakrotnie przycisk, aby przeglądać opcje menu poniżej.

- FLAT
- POP
- USER (zdefiniowany przez użytkownika)
- TECHNO (elektroniczna muzyka taneczna)
- ROCK (muzyka rockowa)
- CLASSIC (muzyka klasyczna)
- JAZZ (muzyka jazzowa)
- VOCAL (mowa/piosenka)

- 2 Wybraną opcję ustawia się pokrętkiem regulacji głośności.

**UWAGA!** Gdy funkcja EQ jest wyłączona, charakterystykę częstotliwości ustawia się za pomocą regulatorów basów i tonów wysokich.

## 4.6 Ustawianie wzmacniania basów (loudness, LOU)

Ta funkcja umożliwia zwiększenia wzmocnienia niskich częstotliwości.

- Wciśnij przycisk, aby aktywować/dezaktywować funkcję.

## 4.7 Wybór źródła sygnału (source, SRC)

- 1 Naciskaj kilkakrotnie przycisk, aby przeglądać opcje.
- RADIO (AM/FM)
  - TRYB DAB
  - BLUETOOTH (BT AUDIO)
  - PAMIĘĆ USB
  - KARTA SD
  - ZEWNĘTRZNE WEJŚCIE AUDIO (AUX)

**UWAGA!** Po włożeniu pamięci USB lub karty SD/MMC urządzenie automatycznie przełącza się na źródło sygnału USB lub SD/MMC. Po wyjęciu pamięci USB lub karty SD/MMC urządzenie automatycznie przechodzi w tryb radia.

## 4.8 Używanie radia

- 1 Naciśnij przycisk źródła sygnału i wybierz radio. Zob. [4.7 Wybór źródła sygnału \(source, SRC\) na stronie 34.](#)
- 2 Wybierz częstotliwość.

- A. Wyszukaj stację za pomocą przycisków wyboru częstotliwości i utworu (numeru utworu/pliku).
- B. Wybierz spośród stacji zapisanych w pamięci. Zob. „4.8.1 Automatyczne wyszukiwanie i zapamiętywanie stacji” na stronie 35 i „4.8.2 Ręczne wyszukiwanie i zapamiętywanie stacji” na stronie 35.

#### 4.8.1 Automatyczne wyszukiwanie i zapamiętywanie stacji

- 1 Naciśnij przycisk źródła sygnału i wybierz radio. Zob. „4.7 Wybór źródła sygnału (source, SRC)” na stronie 34.
- 2 Naciśnij przycisk AS/BND, aby wybrać spośród poniższych pasm częstotliwości.
  - FM1
  - FM2
  - FM3
  - AM1
  - AM2
- 3 Przytrzymaj wciśnięty przycisk AS, aby rozpocząć automatyczne wyszukiwanie stacji. Funkcja automatycznie przeprowadza wyszukiwanie w ustawionym paśmie częstotliwości. Sześć znalezionych stacji o najsilniejszym sygnale zostaje zapisanych w pamięci.
- 4 Aby wstrzymać i wyłączyć funkcję, naciśnij ponownie przycisk AS.

#### 4.8.2 Ręczne wyszukiwanie i zapamiętywanie stacji

- 1 Wybierz źródło sygnału Radio. Zob. „4.7 Wybór źródła sygnału (source, SRC)” na stronie 34.
- 2 Naciśnij przycisk AS/BND, aby wybrać spośród poniższych pasm częstotliwości.
- 3 Ustaw wybraną stację za pomocą przycisków wyboru częstotliwości i utworu (numeru utworu/pliku).
- 4 Przytrzymaj przycisk szybkiego wyboru, pod którym chcesz zapisać stację w pamięci co najmniej 2 sekundy. Na wyświetlaczu pojawi się numer szybkiego wybierania ustawionej stacji.

## 4.9 Podłączenie urządzenia zewnętrznego (auxiliary, AUX)

- 1 Podłącz urządzenie zewnętrzne do wejścia AUX (A) na panelu przednim. (Rys. 8)

**UWAGA!** Wykorzystaj złącze audio 3,5 mm.

- 2 Naciśnij przycisk źródła sygnału i wybierz tryb AUX IN. Zob. „4.7 Wybór źródła sygnału (source, SRC)” na stronie 34.

## 4.10 Wkładanie i wyjmowanie karty SD/MMC

- 1 Zdejmij panel przedni. Zob. „3.3 Mocowanie i zdejmowanie panelu przedniego” na stronie 33.
- 2 Włóż kartę SD. (Rys. 9)

**UWAGA!** Upewnij się, że karta jest włożona we właściwą stronę.

**UWAGA!** Po włożeniu karty SD/MMC urządzenie automatycznie przełącza się na źródło sygnału SD/MMC.

- 3 Naciśnij krawędź włożonej karty SD/MMC, aby odłączyć kartę i wyjąć ją z gniazda.

## 4.11 Podłączanie do portu USB

- 1 Zdejmij pokrywkę ochronną portu USB. (Rys. 10)
- 2 Podłącz urządzenie USB. Na wyświetlaczu ukaże się tekst USB-LOAD, co sygnalizuje, że urządzenie USB zostało poprawnie podłączone i rozpoczyna się odtwarzanie.

**! WAŻNE!** Jeżeli urządzenie USB jest duże i/lub ciężkie, może spowodować trwałe i poważne uszkodzenia jednostki głównej, a ponadto utrudnić dostęp do przycisków na panelu przednim. Dlatego urządzenia USB należy podłączać przy użyciu przewodu USB (do kupienia osobno).

**UWAGA!** Po podłączeniu urządzenia USB urządzenie automatycznie przełącza się na źródło sygnału USB.

**UWAGA!** Produkt nie jest kompatybilny z zewnętrznymi dyskami twardymi ani urządzeniami USB, które wymagają zainstalowania sterowników.

## 4.12 Obsługa jednostki zewnętrznej

Użyj przycisków szybkiego wyboru M1–M6, aby sterować funkcjami odtwarzania. Zob. „1.3 Przegląd produktu” na stronie 30.

- M1 – uruchom/wstrzymaj odtwarzanie pliku MP3. Naciśnij przycisk ponownie, aby wznowić odtwarzanie.
- M2 – automatycznie odtwarzanie pierwszych 10 sekund każdego kolejnego utworu z danego źródła sygnału. Naciśnij ponownie przycisk, aby powrócić do standardowego odtwarzania wybranego utworu.
- M3 – naciśnij przycisk, aby aktywować funkcję powtarzania. Naciśnij ponownie przycisk, aby wyłączyć funkcję powtarzania.
- M4 – naciśnij przycisk M4, aby aktywować funkcję odtwarzania losowego utworów. Naciśnij przycisk ponownie, aby dezaktywować odtwarzanie losowe.
- M5 – wybieranie utworów / plików muzycznych wstecz. Naciśnij jednokrotnie, aby przejść o jeden utwór wstecz. Przytrzymaj przycisk przez co najmniej 1 sekundę, aby cofnąć się o dziesięć utworów.
- M6 – wybieranie utworów / plików muzycznych do przodu. Naciśnij jednokrotnie, aby przejść o jeden utwór do przodu. Przytrzymaj przycisk przez co najmniej 1 sekundę, aby przejść do przodu o 10 utworów.
- Przyciski zmiany częstotliwości i utworu (numeru utworu / pliku). Naciśnij przycisk oznaczony „+” podczas odtwarzania, aby przejść do następnego utworu (numeru utworu / pliku). Naciśnij przycisk oznaczony „-” podczas odtwarzania, aby wznowić odtwarzanie od początku utworu. Naciśnij przycisk ponownie, aby przejść do najbliższego utworu (numeru utworu / pliku). Wciśnij przycisk na ponad 1 sekundę, aby przewinąć do przodu lub do tyłu. Zwolnij przycisk, aby wznowić standardowe odtwarzanie.
- AS/BND – przycisk wyszukiwania. Po wciśnięciu przycisku na wyświetlaczu ukazuje się komunikat wyszukiwania TRK-SCH. Wówczas można przejść do wybranego utworu (numeru pliku / utworu), przekręcając pokrętkę regulacji głośności. Po ukazaniu się wybranego numeru utworu naciśnij przełącznik, aby zatwierdzić wybór.

## 4.13 Wyświetlanie metadanych

Numer ścieżki odtwarzanego pliku muzycznego / utworu jest wyświetlany wraz z czasem odtwarzania. Jeśli źródło sygnału jest kompatybilne z ID3, po naciśnięciu przycisku wyświetlacza pokazywane są dodatkowe metadane.

- Tytuł utworu
- Nagłówek
- Nazwa wykonawcy
- Tytuł albumu
- Nazwa pliku / gatunek

## 4.14 Podłączanie do Bluetooth

- 1 Naciśnij przycisk źródła sygnału i wybierz NO DEVICE. Zob. „4.7 Wybór źródła sygnału (source, SRC)” na stronie 34.
- 2 Włącz funkcję Bluetooth na urządzeniu mobilnym i wybierz nazwę urządzenia Bluetooth „MARQUANT095”. Po ukończeniu parowania na wyświetlaczu ukazuje się komunikat PAIRED i nazwa urządzenia.

## 4.15 Używanie funkcji Bluetooth

### 4.15.1 Odbieranie połączeń przychodzących

Połączenia przychodzące są pokazywane na wyświetlaczu.

- 1 Krótko naciśnij przycisk odbierania, aby odebrać połączenie. Przytrzymaj przycisk odbierania, aby przekierować połączenie.
- 2 Naciśnij przycisk odrzucania/przerywania połączenia, aby odrzucić połączenie przychodzące lub zakończyć trwające połączenie.
- 3 Krótko naciśnij przycisk odbierania, aby oddzwonić na ostatnio wybierany numer.

### 4.15.2 Odtwarzanie muzyki

- 1 Naciśnij przycisk źródła sygnału i wybierz tryb Bluetooth (BT AUDIO). Zob. „4.7 Wybór źródła sygnału (source, SRC)” na stronie 34.
- 2 Zostają odtworzone pliki dźwiękowe i muzyczne zapisane w pamięci lub wysyłane z urządzenia mobilnego.

## 4.16 Odsłuchiwanie radia DAB

- 1 Naciśnij przycisk źródła sygnału i wybierz DAB. Zob. „4.7 Wybór źródła sygnału (source, SRC)” na stronie 34.
- 2 Naciskaj kilkakrotnie przycisk menu, aby przeglądać opcje.

- PRZEGLĄDANIE
- 12 V ON/OFF (12 V WŁ./WYŁ.)
- PRUNE (RESET STACJI DAB)
- RE-CON (PONOWNE POŁĄCZENIE)
- CLK (ZEGAR)
- BEEP (SYGNAŁ DŹWIĘKOWY)

#### 4.16.1 Stosowanie funkcji wyszukiwania stacji

- 1 Naciśnij przycisk źródła sygnału i wybierz DAB. Zob. [4.7 Wybór źródła sygnału \(source, SRC\)" na stronie 34.](#)
- 2 Naciśnij przycisk menu, aby wybrać funkcję wyszukiwania stacji SCAN, i potwierdź wybór, naciskając przełącznik. Urządzenie rozpocznie wyszukiwanie stacji DAB.
- 3 Znalezione stacje są ukazane na wyświetlaczu, a system włącza pierwszą znaną stacją. Przytrzymaj przycisk szybkiego wyboru, pod którym chcesz zapisać stację w pamięci co najmniej 2 sekundy. Na wyświetlaczu pojawi się numer szybkiego wybierania ustawionej stacji.

## 4.17 Resetowanie

Zresetuj produkt w następujących sytuacjach:

- instalacja (montaż i kompletne podłączenie elektryczne) właśnie została zakończona;
- któryś z przycisków funkcyjnych nie działa prawidłowo;
- na wyświetlaczu widoczny jest kod błędu.

- 1 Zdejmij panel przedni. Zob. [„3.3 Mocowanie i zdejmowanie panelu przedniego” na stronie 33.](#)
- 2 Naciśnij przycisk resetowania. (Rys. 11)

**UWAGA!** Jeśli produkt nie działa prawidłowo po zresetowaniu, należy wyczyścić złącze z tyłu zdejmowanego panelu przedniego. Zob. [„5.2 Czyszczenie produktu” na stronie 37.](#)

## 5 Konserwacja

### 5.1 Wymiana baterii pilota

Jeśli pilot ma mniejszy zasięg lub nie steruje już prawidłowo produktem, należy wymienić wszystkie baterie.

**UWAGA!** Włóż baterie, pamiętając o zachowaniu zgodności z biegunami.

## 5.2 Czyszczenie produktu

- Czyść złącze (A) zdejmowanego panelu przedniego szmatką zwilżoną izopropanolem. (Rys. 12)
- Wycieraj zdejmowany panel przedni suchą, miękką szmatką.

## 6 Postępowanie z odpadami

### 6.1 Postępowanie z odpadami produktu

- Zużyty produkt należy przekazać do utylizacji zgodnie z obowiązującymi przepisami. Nie wolno wrzucać produktu do ognia.

## 7 Dane techniczne

Dane techniczne	
Napięcie znamionowe	12 V DC
Strumień świetlny	4 x 40 W
Impedancja głośników	4 ohm
Maksymalne zużycie prądu	15 A
Niskopoziomowe wyjście RCA	Tak
Bluetooth	Tak
AUX (3,5 mm)	Tak
Gniazdo karty SD	Tak
MMC	Tak
Port USB	Tak
ISO	Tak
Moduł sterujący	Części składowe
Antena DAB	Do kupienia osobno

Radio FM	
Zakres częstotliwości	87,5-108,0 MHz
Czułość	Powyżej 10 dB przy S/N = 30 dB
Separacja stereo	≥ 35 dB przy 1 kHz
Stosunek sygnału do szumu (S/N)	50 dB

<b>Radio AM</b>	
Zakres częstotliwości	522-1620 kHz
Czułość	Powyżej 45 dB
Stosunek sygnału do szumu (S/N)	40 dB

<b>Radio DAB</b>	
Zakres częstotliwości	174,928-239,200 MHz
Czułość	> 93 dB
Separacja stereo	50 dB przy 1 kHz
Stosunek sygnału do szumu (S/N)	65 dB

<b>USB</b>	
Obsługa	Pamięć USB o pojemności do 32 GB
	do 9999 utworów/tytułów
	menedżer plików FAT12, FAT16, FAT32
	USB 1.1, USB 2.0
Maksymalne zużycie prądu	500 mAh

<b>SD/MMC</b>	
Obsługa	Karta SD/MMC o pojemności do 32 GB
	do 9999 utworów/tytułów
	menedżer plików FAT12, FAT16, FAT32

# Table of contents



<b>1</b>	<b>Introduction</b>	<b>39</b>
1.1	Product description.....	39
1.2	Symbols .....	39
1.3	Product overview .....	39
1.4	Remote control overview .....	40
<b>2</b>	<b>Safety</b>	<b>40</b>
2.1	Safety definitions.....	40
2.2	Safety instructions for installation .....	40
<b>3</b>	<b>Installation</b>	<b>40</b>
3.1	To install the product.....	40
3.2	To remove and install the frame .....	41
3.3	To remove and install the front panel .....	42
3.4	To remove the main unit.....	42
<b>4</b>	<b>Operation</b>	<b>42</b>
4.1	To start and stop the product.....	42
4.2	To use the mute function.....	42
4.3	To access the audio menu.....	42
4.4	To access the system menu.....	42
4.5	To use the equalizer, EQ .....	43
4.6	To set loudness (LOU).....	43
4.7	To set the program source (SRC).....	43
4.8	To use the radio.....	43
4.9	To connect AUX external unit .....	44
4.10	To install and remove an SD/MMC card .....	44
4.11	To connect to the USB port .....	44
4.12	To operate external devices.....	44
4.13	To display metadata .....	44
4.14	To connect to Bluetooth.....	45
4.15	To use the Bluetooth functions .....	45
4.16	To use DAB radio .....	45
4.17	To reset the product .....	45
<b>5</b>	<b>Maintenance</b>	<b>45</b>
5.1	To replace batteries in the remote control.....	45
5.2	To clean the product.....	45
<b>6</b>	<b>Disposal</b>	<b>46</b>
6.1	To discard the product.....	46
<b>7</b>	<b>Technical data</b>	<b>46</b>

## 1 Introduction

### 1.1 Product description

The product is a car stereo with FM/DAB+ tuner and Bluetooth.

### 1.2 Symbols

	Read the operating instructions carefully and make sure that you understand the instructions before you use the product. Save the instructions for future reference.
	This product complies with applicable EU directives and regulations.
	Discard as electrical waste.

### 1.3 Product overview

(Figure 1)

1. Lock/eject button
2. Equalizer
3. Volume setting
4. Accept call button
5. Menu button
6. Automatic station search/store and selection of AM/ FM band
7. Display/ID3 button
8. Loudness button
9. Program source
10. ON/OFF/mute
11. Decline/end call button
12. AUX input
13. Preset radio stations/Media control buttons M1-M6
14. Step buttons for frequency and track selection
15. USB port
16. Fuse (15 A)
17. Rear right output
18. Subwoofer line out
19. DAB antenna
20. FM/AM antenna
21. Rear left output

## 1.4 Remote control overview

(Figure 2)

1. ON/OFF
2. Function mode/End call
3. Frequency setting and track selection
4. Menu button
5. Playback/pause
6. Random playback
7. Frequency mode (equalizer, EQ)
8. Loudness (LOU)
9. Display/ID3 button
10. Changing files up/down
11. Searching on intro
12. Repetition
13. Automatic station search and saving
14. Volume setting
15. Frequency band button
16. Sound off
17. Answer/forward call

## 2 Safety

### 2.1 Safety definitions

**Warning!** If you do not obey these instructions, there is a risk of death or injury.

**Caution!** If you do not obey these instructions, there is a risk of damage to the product, other materials or the adjacent area.

**Note!** Information that is necessary in a given situation.

### 2.2 Safety instructions for installation

**Warning!** If you do not obey these instructions, there is a risk of death or injury.

- Read and understand the instructions before you use the product.
- The product must only be connected to a 12 V electrical system with a negative terminal connected to the chassis.
- To reduce the risk of damaging the product as a result of a short circuit during the installation, disconnect the negative cable from the battery in the vehicle before you connect the product.

- Make sure that the product is correctly connected as per the wiring diagram (color coded wires). Incorrect connection can result in incorrect operation of the product and can damage the electrical system in the vehicle.
- Make sure that the speakers are correctly connected. The wire marked (-) must be connected to the terminal marked (-).
- Do not connect the right and left speaker wires to each other or to the vehicle body or chassis.
- Do not cover or block the ventilation openings on the product. Blocked ventilation openings will result in overheating, damage to the product and are a fire risk.
- Do not dismantle the product, attempt to modify or repair it – risk of malfunction or damage to the product.
- No functions of the product that can have an adverse effect on traffic safety must be used or adjusted when driving – stop the vehicle first.
- Do not use the product if the ambient temperature is less than -10 or higher than +50°C.
- Make sure that all the connections are correct, especially the power supply (high current) and memory (low current). Correct connections minimize the power consumption when switched off (closed-circuit current consumption) and safeguard the settings in the memory.
- Install the product in such a way that traffic safety and the safe use of the product is not put at risk.
- Do not expose the product or any part of it to moisture or water – risk of electric spark and fire.
- Do not change the fuse holder in the power cord to a fuse with a different size to the original one – the wrong size of fuse can damage the product and is a fire risk.
- Adjust the volume to a safe and comfortable level.
- Contact the retailer if:
  - Water or any other substance has gotten into the product.
  - The product is emitting smoke.
  - The product is emitting an abnormal smell.

## 3 Installation

### 3.1 To install the product

**Caution!** If the product does not start this could be because of a short circuit in a speaker lead, or because a speaker lead touches the chassis (earth), which trips the safety function on the product. Do a check of the speaker leads.

**Note!** The product is intended to be installed in the dashboard or in the center console. Make sure that the front panel is not obstructed.

**Note!** After installation, make sure that the brake lights, indicators, windscreen wipers and other electrical equipment operates correctly.

### 3.1.1 To connect wires to the ISO connectors

**Warning!** Disconnect the negative terminal on the car battery and complete all the electrical connections before you install the main unit in the vehicle.

**Caution!** The car stereo must only be connected to a 12 V electrical system with a negative terminal connected to the chassis. A polarity converter is needed if the vehicle has a positive terminal connected to the chassis.

**Caution!** Insulate all loose wire ends with insulating tape.

**Note!** If the ignition switch in the vehicle does not have ACC mode the ignition leads must be connected to a power source that switches on and off with the ignition key. The battery can be discharged if the ignition leads are connected to continuously live power source.

- 1 Switch off the ignition, remove the key and disconnect the negative lead from the car battery.
- 2 Connect the inputs and outputs on the product.
- 3 Reconnect the negative lead to the battery. (Figure 3)

ISO connector - pin configuration and color coding		
Pin	Color	Function
B1/B2	Purple (+) Purple/black (-)	Right back speaker
B3/B4	Grey (+) Grey/black (-)	Right front speaker
B5/B6	White (+) White/black (-)	Left front speaker
B7/B8	Green (+) Green/black	Left back speaker
A4	Yellow	Battery (+)

A5	Blue	Connect to power amplifier system control terminal or automatic antenna relay control terminal (max 150 mA 12 VDC)
A7	Red	Ignition (ACC mode)
A8	Black	Earth

### 3.1.2 To install the main unit

**Warning!** Install the product in a position where it cannot interfere with the driver or other persons if a collision occurs.

**Caution!** Do not install the product where it can be exposed to direct sunlight or hot air, dust, dirt or strong vibrations.

**Caution!** Only use the supplied parts for the installation. The use of other parts can result in malfunction.

**Note!** Do a function test of the product before permanent installation.

**Note!** Remove the front panel before installation. Refer to ["3.3 To remove and install the front panel" on page 42](#).

- 1 Put the holder in the dashboard. (Figure 4)
- 2 Bend the appropriate fasteners to fix the holder into the dashboard.
- 3 Connect the cables and the ISO connector to the product.
- 4 Install the main unit in the holder. (Figure 5)
- 5 Push the reset button on the product. Refer to ["4.17 To reset the product" on page 45](#).

### 3.2 To remove and install the frame

- 1 Use the removal tools on each side of the frame to pull the frame off.
- 2 Snap the frame into place.

**Note!** Make sure that the orientation of the frame is correct. The wide hooks must be on the bottom.

### 3.3 To remove and install the front panel

- 1 Disconnect the power supply.
- 2 Push the lock button.

**Note!** When you press the lock button the panel can easily come loose and drop down as a result of the movement or as a result of vibrations of the vehicle.

- 3 Remove the front panel. (Figure 6)
- 4 Fit the right end of the panel in the main unit.
- 5 Push the left end of the panel until it clicks in place in the main unit.

**⚠ Caution!** On the back of the front panel there is a plug for all the electrical connections between the panel and the main unit. The plug is sensitive. Do not touch it with your nails or any other objects.

### 3.4 To remove the main unit

- 1 Remove the front panel. Refer to [“3.3 To remove and install the front panel” on page 42](#).
- 2 Remove the frame. Refer to [“3.2 To remove and install the frame” on page 41](#).
- 3 Insert the removal tools in the slots on both sides of the main unit until you hear a click. Slowly pull the tools out to remove the main unit. (Figure 7)

## 4 Operation

### 4.1 To start and stop the product

- Do a short push on the ON/OFF button to start the product.
- Do a long push on the ON/OFF button to stop the product.

### 4.2 To use the mute function

- When the product is on, push the ON/OFF button to mute it.

### 4.3 To access the audio menu

- 1 Push the menu button to go to the audio menu.
- 2 Push the menu button repeatedly to browse through the menu options:
  - BASS (BAS)
  - TREBLE (TRE)
  - BALANCE (BAL)
  - FADER (FAD)
  - SUBWOOFER (SUBW)
- 3 When the required function is shown, set the required level with the volume control within 3 seconds.

### 4.4 To access the system menu

- 1 Push the menu button to navigate to the system menu.
- 2 Push the menu button repeatedly to browse through the menu options. When the required menu item is shown it can be selected. Set the required option with the volume control.

#### 4.4.1 To set the options in the radio data system (RDS)

- Alternative frequencies (AF), ON/OFF.
- Traffic announcements (TA), ON/OFF
- Program type display, PTY off/Music/Speech

#### 4.4.2 To switch the reception (LOC/DX)

- Select local reception or remote reception. Local reception can function better in some areas where the signal is very strong.

#### 4.4.3 To set FM mono/stereo reception

- Select reception in mono or stereo from FM stations. The reception from weak or remote stations can be better in mono mode.

#### 4.4.4 To switch frequency area USA/Europe

- 1 Select the required frequency area.
- 2 Wait for 3–4 seconds or push any button to return to normal use.

- 3 When the frequency area has been changed, the product automatically applies settings that are suited for that area.

#### 4.4.5 To set audio prompt (Beep ON/OFF)

A short audio prompt is given to acknowledge when a function is selected.

### 4.5 To use the equalizer, EQ

- 1 Push the button repeatedly to show the available equalizer settings:

- FLAT
- POP
- USER
- TECHNO
- ROCK
- CLASSIC
- JAZZ
- VOCAL

- 2 Set the required level with the volume control.

**Note!** When the EQ function is switched off the frequency mode is determined by the bass and treble settings.

### 4.6 To set loudness (LOU)

Use this function to increase the amplification of the bass frequencies.

- Push the button to activate/deactivate this function.

### 4.7 To set the program source (SRC)

- 1 Push this button repeatedly to browse through the program sources.

- RADIO (AM/FM)
- DAB MODE
- BLUETOOTH (BT AUDIO)
- USB MEMORY
- SD CARD
- AUDIO INPUT (AUX)

**Note!** When a USB device or SD/MMC card is inserted the unit switches automatically to program source USB or SD/MMC. When the USB memory or SD/MMC card is removed the unit switches automatically to radio mode.

### 4.8 To use the radio

- 1 Push the button for program source and select radio. Refer to [“4.7 To set the program source \(SRC\)” on page 43](#).

- 2 Select frequency.

- A. Use the step buttons for frequency and track selection for search for a station.
- B. Use the preset radio stations. Refer to [“4.8.1 To automatically search for and save radio stations” on page 43](#) and [“4.8.2 To manually search for and save radio stations” on page 43](#).

#### 4.8.1 To automatically search for and save radio stations

- 1 Push the button for program source and select radio. Refer to [“4.7 To set the program source \(SRC\)” on page 43](#).

- 2 Push the AS/BND button to select a frequency band:

- FM1
- FM2
- FM3
- AM1
- AM2

- 3 Push and hold the AS button to start the automatic station search. This function automatically searches for the set frequency band. The search saves the stations that have the strongest reception in the 6 station shortcuts.

- 4 Press the AS button again to stop and switch off this function.

#### 4.8.2 To manually search for and save radio stations

- 1 Set radio as the program source. Refer to [“4.7 To set the program source \(SRC\)” on page 43](#).

- 2 Push the AS/BND button to select a frequency band:

- 3 Set the required station with the step buttons for frequency and track selection.
- 4 Push the preset button you want to save the station to for at least 2 seconds. The preset number is shown on the display.

## 4.9 To connect AUX external unit

- 1 Connect the external unit to the AUX input (A) on the front panel. (Figure 8)

**Note!** Use a 3.5 mm audio plug.

- 2 Push the button for program source and select AUX IN mode. Refer to [“4.7 To set the program source \(SRC\)”](#) on page 43.

## 4.10 To install and remove an SD/MMC card

- 1 Remove the front panel. Refer to [“3.3 To remove and install the front panel”](#) on page 42.
- 2 Insert the SD card. (Figure 9)

**Note!** Make sure that the card is inserted correctly.

**Note!** When a SD/MMC card is inserted the unit switches automatically to program source SD/MMC.

- 3 Push the edge of the inserted SD or MMC card to release the card from the slot.

## 4.11 To connect to the USB port

- 1 Remove the cover from the USB port. (Figure 10)
- 2 Insert the USB device. The text USB-LOAD shows in the display to indicate that the USB device is connected correctly and that playback has started.

**⚠ Caution!** If the USB device is large and/or heavy it can cause permanent and serious damage to the main unit and obstruct access to the buttons on the front panel. USB devices should be connected with a cable (sold separately).

**Note!** When a USB device is inserted the product switches automatically to program source USB.

**Note!** The product is not compatible with external hard drives or with USB devices that require drivers to be installed.

## 4.12 To operate external devices

Use the media control buttons M1-M6 to control the playback functions. Refer to [“1.3 Product overview”](#) on page 39.

- M1 - Start playback of or pause MP3 file. To resume playback, push the button again.
- M2 - Automatically play the first 10 seconds of each track in the program source. Push the button again to return to normal playback of the track.
- M3 - Activate the repeat function. Push the button again to stop the repeat function.
- M4 - Activate playback of the tracks in a random order. Push the button again to stop the random playback.
- M5 - Push the button to jump one file level down. Push the button for more than 1 second to jump 10 tracks back.
- M6 - Push the button to jump one file level up. Push the button for more than 1 second to jump 10 tracks forward.
- Step buttons for frequency and track selection. Push the + button during playback to switch to the next track. Push the - button during playback to restart the playback from the beginning of the current track. Push the button again to switch playback to the previous track. Push and hold one of the buttons for more than 1 second to fast forward or back. Release the button to go back to normal playback.
- AS/BND - Push the AS/BND button. The message TRK-SCH shows on the display. Use the volume control to browse to the required track number. When the required track number is shown, push the ON/OFF button to confirm the selection.

## 4.13 To display metadata

The track number on the file and the elapsed playing time are shown in the display during playback. Push the display button to show additional metadata, if the program source is ID3 compatible.

- Track title
- Heading
- Artist name
- Album name
- File name/genre

## 4.14 To connect to Bluetooth

- 1 Push the button for program source and select NO DEVICE. Refer to [“4.7 To set the program source \(SRC\)” on page 43](#).
- 2 Start the Bluetooth function on the mobile device and select the Bluetooth device MARQUANT095. When the connection has been made, the message PAIRED and the name of the unit are shown.

## 4.15 To use the Bluetooth functions

### 4.15.1 To receive an incoming call

Incoming calls are shown with the on the display.

- 1 Push the accept call button to answer the call. Push and hold the accept call button to forward the call.
- 2 Push the decline/end call button to decline or end the call.
- 3 Push the accept call button to dial the most recent number.

### 4.15.2 To play music

- 1 Push the button for program source and select Bluetooth (BT AUDIO) mode. Refer to [“4.7 To set the program source \(SRC\)” on page 43](#).
- 2 The unit plays the music stored on the mobile device or sent from the mobile device..

## 4.16 To use DAB radio

- 1 Push the button for program source and select DAB mode. Refer to [“4.7 To set the program source \(SRC\)” on page 43](#).
- 2 Push the menu button repeatedly to browse through the following options:
  - SCAN
  - 12 V ON/OFF
  - PRUNE (DAB RESET)
  - RE-CON
  - CLK
  - BEEP

## 4.16.1 To use the scan function

- 1 Push the button for program source and select DAB mode. Refer to [“4.7 To set the program source \(SRC\)” on page 43](#).
- 2 Push the menu button to select the station search function SCAN, and confirm by pressing the ON//OFF button. The unit searches for DAB stations.
- 3 The stations found are shown in the display and the first station found is played. Push the preset button you want to save the station to for at least 2 seconds. The preset number is shown on the display.

## 4.17 To reset the product

Reset the product if the following occurs:

- The product has been recently installed and all the electrical connections have been completed.
- A function button does not operate correctly.
- An error code shows in the display.

- 1 Remove the front panel. Refer to [“3.3 To remove and install the front panel” on page 42](#).
- 2 Push the reset button. (Figure 11)

**Note!** If the product does not work correctly after the reset has been performed, clean the plug on the back of the front panel. Refer to [“5.2 To clean the product” on page 45](#).

# 5 Maintenance

## 5.1 To replace batteries in the remote control

Replace all the batteries in the remote control if the range of the remote control diminishes, or the product does not respond to the remote control.

**Note!** Insert the new batteries with the correct polarity.

## 5.2 To clean the product

- Clean the plug (A) on the front panel with a cloth with isopropanol. (Figure 12)
- Clean the front panel with a dry, soft cloth.

## 6 Disposal

### 6.1 To discard the product

- Make sure that you follow local regulations when you discard the product. Do not burn the product.

## 7 Technical data

Technical data	
Rated voltage	12 V DC
Output	4x40 W
Speaker impedance	4 Ohm
Max power consumption	15 A
RCA low-level output	Yes
Bluetooth	Yes
AUX (3.5 mm)	Yes
SD outlet	Yes
MMC	Yes
USB port	Yes
ISO	Yes
Remote control	Included
DAB antenna	Sold separately

FM radio	
Frequency range	87.5-108.0 MHz
Sensitivity	Better than 10 dB at S/N = 30 dB
Stereo separation	35 dB at 1 kHz
Signal/noise ratio (S/N)	50 dB



AM radio	
Frequency range	522-1620 kHz
Sensitivity	Better than 45 dB
Signal/noise ratio (S/N)	40 dB

DAB radio	
Frequency range	174.928-239.200 MHz
Sensitivity	> 93 dB
Stereo separation	50 dB at 1 kHz
Signal/noise ratio (S/N)	65 dB

USB	
Supports	< 32 Gb USB flash
	< 9999 tracks/titles
	FAT12, FAT16, FAT32 file managers
	USB 1.1, USB 2.0
Max power consumption	500 mAh

SD/MMC	
Supports	< 32 Gb SD/MMC card
	< 9999 tracks/titles
	FAT12, FAT16, FAT32 file managers

# Inhaltsverzeichnis

<b>1 Einführung</b>	<b>47</b>	<b>6 Entsorgung</b>	<b>55</b>
1.1 Beschreibung.....	47	6.1 Entsorgung des Produkts .....	55
1.2 Symbole.....	47	<b>7 Technische Daten</b>	<b>55</b>
1.3 Produktübersicht.....	47	<b>1 Einführung</b>	
1.4 Die Teile der Fernbedienung .....	48	<b>1.1 Beschreibung</b>	
<b>2 Sicherheit</b>	<b>48</b>	Bei diesem Produkt handelt es sich um ein Autoradio mit UKW/DAB+-Tuner und Bluetooth.	
2.1 Sicherheitshinweise.....	48	<b>1.2 Symbole</b>	
2.2 Sicherheitshinweise für die Installation.....	48	 Alle Anweisungen und Sicherheitshinweise vor der Verwendung gründlich durchlesen. Diese Anweisungen für die zukünftige Verwendung aufbewahren.	
<b>3 Installation</b>	<b>49</b>	 Dieses Produkt entspricht den Anforderungen der geltenden EU-Richtlinien und -Vorschriften.	
3.1 Installation des Produkts.....	49	 Entsorgen Sie es als Elektro-/Elektronikabfall.	
3.2 Anbringen und Entfernen des Rahmens.....	50	<b>1.3 Produktübersicht</b>	
3.3 Befestigung und Lösen der abnehmbaren Front.....	50	(Abbildung 1)	
3.4 Entfernen der Haupteinheit .....	50	1. Sperrtaste	
<b>4 Verwendung</b>	<b>50</b>	2. Equalizer	
4.1 Ein- und Ausschalten des Produkts .....	50	3. Lautstärke	
4.2 Abschalten der Töne (Stummschaltung) .....	50	4. Annehmen-Taste (Telefonanruf)	
4.3 Zugriff auf das Audio-Menü.....	51	5. Menütaste	
4.4 Öffnen des Systemmenüs.....	51	6. Automatische Sendersuche und -speicherung sowie Auswahl des UKW- und FM-Empfangs	
4.5 Einstellung der Klangregelung (equalizer, EQ).....	51	7. Display-/ID3-Taste	
4.6 Einstellung für Bassverstärkung (loudness, LOU).....	51	8. Taste zur Bassverstärkung (loudness)	
4.7 Auswahl der Programmquelle (source, SRC) .....	52	9. Programmquelle	
4.8 Verwendung des Radios .....	52	10. An/Von/Ausstellen der Töne (Stummschaltung)	
4.9 Anschluss für externes Gerät (auxiliary, AUX) .....	52	11. Taste Ablehnen/Beenden (Telefonanruf)	
4.10 Einsetzen und Herausnehmen der SD/MMC-Karte.....	52	12. Anschluss für externes Gerät (AUX)	
4.11 Verbindung mit USB-Anschluss .....	53	13. Schnellwahltasten M1-M6 für gespeicherte Radiosender/Programmquellen/Wiedergabefunktionen	
4.12 Verwendung eines externen Geräts.....	53	14. Schritttasten für Frequenz- und Musiktitelwahl (Titel-/Dateinummer)	
4.13 Anzeige von Metadaten.....	53	15. USB-Anschluss	
4.14 Bluetooth-Verbindung.....	53	16. Sicherung (15 A)	
4.15 Verwendung von Bluetooth-Funktionen.....	54		
4.16 Hören von DAB-Radio.....	54		
4.17 Zurücksetzen.....	54		
<b>5 Pflege</b>	<b>54</b>		
5.1 Austauschen der Batterien der Fernbedienung.....	54		
5.2 Reinigen des Produkts.....	54		

17. Ausgang hinten rechts
18. Subwoofer-Ausgang
19. DAB-Antenne
20. UKW/MW-Antenne
21. Ausgang hinten links

## 1.4 Die Teile der Fernbedienung

(Abbildung 2)

1. Netzschalter
2. Modus/Gespräch beenden
3. Frequenzeinstellung und Wahl des Musiktitels (Titel-/Dateinummer)
4. Menütaste
5. Wiedergabe/Pause
6. Zufallswiedergabe
7. Klangregelung (Equalizer, EQ)
8. Bassverstärkung (loudness, LOU)
9. Display-/ID3-Taste
10. Musiktitel-/Dateiauswahl (Schritt nach oben/unten)
11. Suchen nach Intro
12. Wiederholung
13. Automatische Sendersuche und -speicherung
14. Lautstärke
15. Frequenzbandtaste
16. Abschalten der Töne (Stummschaltung)
17. Annehmen/Weiterleiten von Anrufen

## 2 Sicherheit

### 2.1 Sicherheitshinweise

**⚠️ WARNUNG!** Werden diese Anweisungen und Sicherheitshinweise nicht befolgt, besteht das Risiko für Todesfälle und Beschädigungen.

**⚠️ WICHTIG!** Die Nichtbeachtung dieser Anweisungen kann zu Schäden am Produkt, an anderen Gegenständen und/oder in der Umgebung führen.

**HINWEIS:** Kennzeichnet Informationen, die in einer bestimmten Situation wichtig sind.

### 2.2 Sicherheitshinweise für die Installation

**⚠️ WARNUNG!** Werden diese Anweisungen und Sicherheitshinweise nicht befolgt, besteht das Risiko für Todesfälle und Beschädigungen.

- Diese Anweisungen vor der Verwendung sorgfältig durchlesen.
- Das Produkt darf nur an negativ geerdete Systeme mit einer Spannung von 12 V angeschlossen werden
- Um das Risiko von Kurzschlüssen und Schäden während der Installation zu minimieren, schalten Sie die Zündung des Fahrzeugs aus und trennen Sie das Batteriekaabel vom Minuspol der Fahrzeugbatterie, bevor Sie mit den Installationsarbeiten beginnen.
- Stellen Sie sicher, dass das Produkt gemäß dem elektrischen Schaltplan (farbcodierte Drähte) korrekt angeschlossen ist. Unsachgemäße Verbindungen können zu Fehlfunktionen des Produkts und Schäden an der elektrischen Anlage des Fahrzeugs führen.
- Überprüfen Sie, ob die Lautsprecher richtig angeschlossen sind. Das mit (-) markierte Minuskabel muss an den Minuspol angeschlossen werden, der ebenfalls mit (-) gekennzeichnet ist.
- Schließen Sie die rechten und linken Lautsprecherkabel nicht miteinander oder an der Fahrzeugkarosserie an.
- Die Lüftungsöffnungen des Produkts dürfen nicht verdeckt oder blockiert werden. Wenn die Belüftungsöffnungen blockiert werden, wird das Produkt überhitzt und beschädigt und es besteht Brandgefahr.
- Das Produkt darf nicht auseinandergenommen, geändert oder repariert werden – es besteht die Gefahr von Schäden oder Funktionsfehlern.
- Achten Sie immer auf die Verkehrssicherheit – vermeiden Sie beim Fahren immer Musik, Telefonate und andere Funktionen, die Ablenkungen verursachen können.
- Das Produkt ist für den Einsatz bei Umgebungstemperaturen zwischen -10 und 50 °C geeignet
- Kontrollieren Sie, dass alle Anschlüsse korrekt ausgeführt sind, insbesondere die Stromversorgung (Hochstrom) und der Speicher (Schwachstrom). Eine ordnungsgemäße Verbindung minimiert den Stromverbrauch im ausgeschalteten Zustand (Standby-Betrieb) und schützt gespeicherte Einstellungen im Speicher.
- Installieren Sie das Produkt so, dass es einfach und ohne Beeinträchtigung der Verkehrssicherheit verwendet werden kann.
- Setzen Sie das Produkt weder Wasser noch Feuchtigkeit aus – Gefahr eines Brandes und Stromschlags.
- Ersetzen Sie die Sicherung des Netzteils nicht durch eine Sicherung mit anderen Auslösedaten als die

ursprüngliche Sicherung – es besteht die Gefahr von Sachschäden und Bränden.

- Die Lautstärke muss auf eine sichere und angenehme Stärke eingestellt werden.
- Wenden Sie sich an Ihren Händler, wenn:
  - Wasser oder eine andere Flüssigkeit oder Substanz in das Produkt eingedrungen ist - das Produkt Rauch abgibt
  - das Produkt merkwürdig riecht.

## 3 Installation

### 3.1 Installation des Produkts

**! WICHTIG!** Wenn das Produkt nicht startet, kann die Ursache ein Kurzschluss in einem Lautsprecherkabel sein, oder ein Lautsprecherkabel kann eine Gehäuseerdung berühren und die Produktschutzfunktion auslösen. Überprüfen Sie die Lautsprecherkabel.

**HINWEIS:** Dieses Produkt ist für den Einbau in das Armaturenbrett oder die Mittelkonsole vorgesehen. Stellen Sie sicher, dass die abnehmbare Front beim Schließen und Öffnen der Abdeckungen, Kappen usw. an der Mittelkonsole oder Instrumententafel frei ist und dass der Platz zum Entfernen und Sichern der abnehmbaren Frontplatte ausreicht.

**HINWEIS:** Nach dem Einbau prüfen, ob die Bremsleuchten, Blinker, Scheibenwischer und andere elektrische Geräte des Fahrzeugs noch ordnungsgemäß funktionieren.

#### 3.1.1 Anschluss von Leitungen an ISO-Steckverbinder

**! WARNUNG!** Vor dem Einbau des Hauptgeräts in das Fahrzeug das Batteriekabel vom Minuspol der Fahrzeugbatterie trennen und alle elektrischen Anschlüsse abschließen.

**! WICHTIG!** Das Produkt darf nur an negativ geerdete Systeme mit einer Spannung von 12 V angeschlossen werden. Wenn das Fahrzeug über eine positive elektrische Anlage verfügt, muss der Polaritätsumrichter verwendet werden.

**! WICHTIG!** Alle losen Kabelenden mit Isolierband isolieren.

**HINWEIS:** Wenn sich der Zündschalter des Fahrzeugs nicht in der Garagenstellung (ACC-Stellung) befindet, schließen Sie die Zündkabel an eine Stromquelle an,

die mit dem Zündschlüssel ein- und ausgeschaltet wird. Wenn die Zündkabel an eine dauerhaft unter Spannung stehende Stromquelle angeschlossen sind, kann sich die Fahrzeugbatterie entladen.

- 1 Bei ausgeschalteter Zündung den Schlüssel vom Zündschalter abziehen und das Massekabel von der Fahrzeugbatterie abziehen.
- 2 Schließen Sie die Ein- und Ausgänge des Produkts an.
- 3 Das Massekabel der Fahrzeugbatterie wieder an die Batterie anschließen. (Abbildung 3)

#### ISO-Steckerkonfiguration und Farbcodierung

Sicherungsstift	Farbe	Funktion
B1/B2	Violett (+) Violett/ Schwarz (-)	Lautsprecher hinten rechts
B3/B4	Grau (+) Grau/ Schwarz (-)	Lautsprecher vorn rechts
B5/B6	Weiß (+) Weiß/ schwarz (-)	Lautsprecher vorn links
B7/B8	Grün (+) Grün/ Schwarz	Lautsprecher hinten links
A4	Gelb	Batterie (+)
A5	Blau	Anschluss an die Steuerklemme des Leistungsverstärkersystems oder die Steuerklemme des Antennenautomationsrelais (max. 150 mA 12 V DC)
A7	Rot	Garagenstellung/ ACC (Batteriespannung +12 V)
A8	Schwarz	Erde

#### 3.1.2 Montage der Haupteinheit

**! WARNUNG!** Wählen Sie einen Ort aus, an dem das Produkt den Fahrer nicht stören oder behindern oder bei einem Verkehrsunfall ein zusätzliches Verletzungsrisiko darstellen kann.

**⚠ WICHTIG!** Montieren Sie das Hauptgerät nicht an Orten, an denen es direkter Sonneneinstrahlung oder hohen Temperaturen, Staub, Schmutz oder starken Vibrationen ausgesetzt sein kann.

**⚠ WICHTIG!** Verwenden Sie nur die mitgelieferten Montageteile. Die Verwendung anderer Teile kann zu Funktionsstörungen führen.

**HINWEIS:** Testen Sie das Produkt vor dem endgültigen Abschluss der Montage auf seine Funktion.

**HINWEIS:** Nehmen Sie die abnehmbare Frontplatte ab, bevor Sie das Produkt montieren. Siehe [„3.3 Befestigung und Lösen der abnehmbaren Front“](#) auf Seite 50.

- 1 Setzen Sie den Halter in die Instrumententafel des Fahrzeugs ein. (Abbildung 4)
- 2 Wählen Sie das Montageblech aus, die für die Dicke der Instrumententafel angemessen sind. Biegen Sie das Montageblech nach innen, um die Halterung am Armaturenbrett zu befestigen.
- 3 Schließen Sie die Kabel und den ISO-Anschluss an das Produkt an.
- 4 Setzen Sie die Haupteinheit in den Halter ein. (Abbildung 5)
- 5 Drücken Sie die Reset-Taste des Produkts. Siehe [„4.17 Zurücksetzen“](#) auf Seite 54.

## 3.2 Anbringen und Entfernen des Rahmens

- 1 Richten Sie die Ausbauwerkzeuge auf beiden Seiten des Rahmens aus und ziehen Sie sie heraus.
- 2 Setzen Sie den Rahmen ein, indem Sie ihn in die richtige Position drücken, bis er einrastet.

**HINWEIS:** Stellen Sie vor dem Einbau sicher, dass der Rahmen richtig nach oben zeigt. Die breiteren Haken sollten sich unten befinden.

## 3.3 Befestigung und Lösen der abnehmbaren Front

- 1 Die Stromversorgung trennen.

- 2 Drücken Sie den Verriegelungsknopf.

**HINWEIS:** Vorsicht – beim Drücken der Entriegelungstaste können Vibrationen im Fahrzeug dazu führen, dass sich die abnehmbare Front unerwartet löst und herunterfällt.

- 3 Entfernen Sie die vordere Abdeckung. (Abbildung 6)
- 4 Richten Sie das rechte Ende der abnehmbaren Frontplatte am Hauptgerät aus.
- 5 Drücken Sie das linke Ende der abnehmbaren Frontplatte in die Position des Hauptgeräts, bis es einrastet

**⚠ WICHTIG!** Auf der Rückseite der abnehmbaren Frontblende befindet sich ein Stecker für alle elektrischen Verbindungen zwischen der Frontblende und dem Hauptgerät. Dieser Schalter ist empfindlich. Berühren Sie ihn nicht, weder direkt mit den Fingern oder Nägeln noch indirekt mit Schraubendrehern oder anderen Gegenständen.

## 3.4 Entfernen der Haupteinheit

- 1 Entfernen Sie die vordere Abdeckung. Siehe [„3.3 Befestigung und Lösen der abnehmbaren Front“](#) auf Seite 50.
- 2 Entfernen Sie den Rahmen. Siehe [„3.2 Anbringen und Entfernen des Rahmens“](#) auf Seite 50.
- 3 Richten Sie die Ausbauwerkzeuge an den Öffnungen auf beiden Seiten der Haupteinheit aus, bis sie einrasten. Ziehen Sie langsam die Ausbauwerkzeuge, um die Haupteinheit herauszuziehen. (Abbildung 7)

## 4 Verwendung

### 4.1 Ein- und Ausschalten des Produkts

- Drücken Sie den Netzschalter, um das Produkt einzuschalten.
- Halten Sie den Netzschalter gedrückt, um das Produkt auszuschalten.

### 4.2 Abschalten der Töne (Stummschaltung)

- Drücken Sie kurz den Netzschalter, um die Töne stummzuschalten, ohne das Gerät auszuschalten.

### 4.3 Zugriff auf das Audio-Menü

- 1 Drücken Sie die Menütaste, um zum Audio-Menü zu gelangen.
- 2 Drücken Sie die Menütaste wiederholt, um durch die unten aufgeführten Menüoptionen zu blättern.
  - Bass (bass, BAS)
  - Höhen (treble, TRE)
  - Balance (balance, BAL)
  - Fader (fader, FAD)
  - Subwoofer (Subwoofer, SUBW)
- 3 Wenn das gewünschte Menüelement angezeigt wird, kann die gewünschte Lautstärke mit dem Lautstärkeregler innerhalb von 3 Sekunden eingestellt werden.

### 4.4 Öffnen des Systemmenüs

- 1 Drücken Sie die Menütaste, um zum Systemmenü zu gelangen.
- 2 Die Menütaste wiederholt drücken, um durch das Menü zu blättern. Wenn der gewünschte Menüpunkt angezeigt wird, kann er ausgewählt werden. Die ausgewählte Option wird mit dem Lautstärkeregler eingestellt.

#### 4.4.1 Einstellen der RDS-Optionen (Radio Data System)

- Alternative Frequenzen (AF), ON/OFF.
- Verkehrsdurchsagen (Traffic Announcement, TA), ON/OFF
- Programmtypanzeige (Program TYPe display, PTY) off/Music/Speech

#### 4.4.2 Empfangsumschaltung (LOC/DX)

- Umschalten zwischen lokalem Empfang (LOC) und Fernempfang (DX). Der lokale Empfang kann in bestimmten Gebieten mit einem sehr starken Signal besser funktionieren.

#### 4.4.3 Umschalten zwischen UKW-Mono und UKW-Stereo

- Bei der Wiedergabe von Sendern im UKW-Band ist ein Umschalten zwischen Mono- und Stereoempfang möglich. Schwache Sender oder Sender aus großer Entfernung sind oft besser im Mono-Empfang zu hören.

#### 4.4.4 Umschaltung zwischen Frequenzbereichen, Region USA oder Europa

- 1 Wählen Sie die Region für den Radioempfang aus.
- 2 Warten Sie 3 bis 4 Sekunden oder drücken Sie eine beliebige Taste, um in den Normalmodus zurückzukehren.
- 3 Wenn die Regionseinstellung geändert wird, werden die Einstellungen, die mit dem eingestellten Bereich übereinstimmen, automatisch übernommen.

#### 4.4.5 Tastentöne/Funktionsumschaltung einstellen (Beep ON/OFF)

Ein- und Ausschalten von Tastentönen.

### 4.5 Einstellung der Klangregelung (equalizer, EQ)

- 1 Die Taste wiederholt drücken, um durch die unten aufgeführten Einstellungsoptionen zu blättern.
  - FLAT
  - POP
  - USER (Benutzerdefiniert)
  - TECHNO (Elektronische Tanzmusik)
  - ROCK (Rockmusik)
  - CLASSIC (klassische Musik)
  - JAZZ (Jazzmusik)
  - VOCAL (Sprache/Lied)
- 2 Die ausgewählte Option wird mit dem Lautstärkeregler eingestellt.

**HINWEIS:** Wenn EQ ausgeschaltet ist, wird die Klangregelung über die Regler für Bass und Höhen eingestellt.

### 4.6 Einstellung für Bassverstärkung (loudness, LOU)

Diese Funktion erhöht die Verstärkung niedriger Frequenzen.

- Drücken Sie die Taste, um Funktionen zu aktivieren und deaktivieren.

## 4.7 Auswahl der Programmquelle (source, SRC)

**1** Die Taste wiederholt drücken, um durch die Optionen zu blättern.

- RADIO (UKW/FM)
- DAB-MODUS
- BLUETOOTH (BT AUDIO)
- USB-SPEICHER
- SD-KARTE
- EXTERNER AUDIOEINGANG (AUX)

**HINWEIS:** Wenn ein USB-Stick oder eine SD/MMC-Karte eingesetzt wird, wechselt das Gerät automatisch zur Programmquelle USB oder SD/MMC. Wird der USB-Stick oder die SD-/MMC-Karte entfernt, schaltet die Einheit automatisch in den Radiomodus.

## 4.8 Verwendung des Radios

**1** Drücken Sie die Taste für die Programmquelle, um das Radio auszuwählen. Siehe [„4.7 Auswahl der Programmquelle \(source, SRC\)“](#) auf Seite 52.

**2** Wählen Sie die Frequenz aus.

- A. Suchen Sie mithilfe der Schritttasten für Frequenz und Musikstück (Titel-/Dateinummer) nach einem Sender.
- B. Wählen Sie aus den gespeicherten Sendern im Senderspeicher aus. Siehe [„4.8.1 Automatische Sendersuche und -speicherung“](#) auf Seite 52 und [„4.8.2 Automatische Sendersuche und -speicherung“](#) auf Seite 52.

### 4.8.1 Automatische Sendersuche und -speicherung

**1** Drücken Sie die Taste für die Programmquelle, um das Radio auszuwählen. Siehe [„4.7 Auswahl der Programmquelle \(source, SRC\)“](#) auf Seite 52.

**2** Drücken Sie die AS/BND-Taste, um die unten aufgeführten Frequenzbänder auszuwählen.

- FM1
- FM2
- FM3
- AM1
- AM2

**3** Die Taste AS gedrückt halten, um die automatische Sendersuche zu starten. Die Funktion scannt automatisch innerhalb des eingestellten Wellenbereichs. Die 6 stärksten der gefundenen Sender werden im Stationspeicher gespeichert.

**4** Um die Suche abzubrechen und zu beenden, die Taste AS erneut drücken.

### 4.8.2 Automatische Sendersuche und -speicherung

**1** Wählen Sie die Programmquelle Radio. Siehe [„4.7 Auswahl der Programmquelle \(source, SRC\)“](#) auf Seite 52.

**2** Drücken Sie die AS/BND-Taste, um die unten aufgeführten Frequenzbänder auszuwählen.

**3** Stellen Sie den gewünschten Sender mithilfe der Schritttasten für Frequenz und Musikstück (Titel-/Dateinummer) ein.

**4** Halten Sie die Schnellwahltaste, unter der Sie den Sender im Senderspeicher speichern möchten, mindestens 2 Sekunden lang gedrückt. Die voreingestellte Nummer wird auf dem Display angezeigt.

## 4.9 Anschluss für externes Gerät (auxiliary, AUX)

**1** Ein externes Gerät kann an den AUX-Eingang (A) an der Vorderseite angeschlossen werden. (Abbildung 8)

**HINWEIS:** Verwenden Sie eine 3,5-mm-Audiobuchse.

**2** Drücken Sie die Taste für die Programmquelle, um den AUX IN-Modus auszuwählen. Siehe [„4.7 Auswahl der Programmquelle \(source, SRC\)“](#) auf Seite 52.

## 4.10 Einsetzen und Herausnehmen der SD/MMC-Karte

**1** Entfernen Sie die vordere Abdeckung. Siehe [„3.3 Befestigung und Lösen der abnehmbaren Front“](#) auf Seite 50.

**2** Legen Sie die SD-Karte ein. (Abbildung 9)

**HINWEIS:** Stellen Sie sicher, dass die Karte mit der richtigen Seite nach oben eingesetzt ist.

**HINWEIS:** Wenn eine SD/MMC-Karte eingesetzt wird, wechselt das Gerät automatisch zur SD/MMC-Programmquelle.

- 3 Drücken Sie auf die Kante der eingelegten SD/MMC-Karte, um die Karte zu lösen und aus dem Steckplatz zu entfernen.

## 4.11 Verbindung mit USB-Anschluss

- 1 Entfernen Sie die Schutzabdeckung des USB-Anschlusses. (Abbildung 10)
- 2 Schließen Sie das USB-Gerät an. Das Display zeigt den Text USB-LOAD an, um anzuzeigen, dass das USB-Gerät korrekt angeschlossen und die Wiedergabe gestartet wurde.

**! WICHTIG!** Wenn das USB-Gerät groß und/oder schwer ist, kann es zu dauerhaften und schweren Schäden am Hauptgerät führen und den Zugriff auf die Tasten auf der Vorderseite erschweren. USB-Geräte sollten daher über ein USB-Kabel (separat erhältlich) angeschlossen werden.

**HINWEIS:** Wenn ein USB-Gerät angeschlossen ist, wechselt das Gerät automatisch zur Programmquelle USB.

**HINWEIS:** Das Produkt ist nicht mit externen Festplatten oder USB-Geräten kompatibel, für die Treiber installiert werden müssen.

## 4.12 Verwendung eines externen Geräts

Verwenden Sie die Schnellwahltasten M1-M6, um die Wiedergabefunktionen zu steuern. Siehe [„1.3 Produktübersicht“ auf Seite 47](#).

- M1 - Starten/Anhalten der Wiedergabe von MP3-Dateien. Drücken Sie die Taste erneut, um die Wiedergabe fortzusetzen.
- M2 - Automatische Wiedergabe der ersten 10 Sekunden jedes Musikstücks in der Programmquelle. Um zur normalen Wiedergabe des gewünschten Musikstücks zurückzukehren, drücken Sie die Taste erneut.
- M3 - Drücken Sie die Taste, um die Wiederholungsfunktion zu aktivieren. Um die Wiederholungsfunktion zu deaktivieren, drücken Sie die Taste erneut.
- M4 - Drücken Sie die Taste M4, um eine zufällige Folge von Musikstücken zu aktivieren. Um die Zufallswiedergabe zu deaktivieren, drücken Sie die Taste erneut.

- M5 - Zurückgehen in Musiktiteln/Dateien. Drücken Sie einmal, um 1 Schritt zurückzugehen. Halten Sie die Taste länger als 1 Sekunde gedrückt, um 10 Schritte zurückzugehen.
- M6 - Vorwärtsgen in Musiktiteln/Dateien. Drücken Sie einmal, um 1 Schritt vorwärts zu gehen. Halten Sie die Taste länger als 1 Sekunde gedrückt, um 10 Schritte nach vorne zu gehen.
- Schritttasten für Frequenz- und Musiktitelauswahl (Titel-/Dateinummer). Drücken Sie während der Wiedergabe die +-Taste, um zum nächsten Musiktitel (Titel-/Dateinummer) zu wechseln. Drücken Sie während der Wiedergabe die Taste -, um die Wiedergabe vom Anfang des Musikstücks aus neu zu starten. Drücken Sie die Taste erneut, um zum vorherigen Musiktitel (Titel-/Dateinummer) zu wechseln. Halten Sie die Taste länger als 1 Sekunde gedrückt, um einen schnellen Vor- oder Rücklauf zu starten. Lassen Sie die Taste los, um die normale Wiedergabe fortzusetzen.
- AS/BND - Suchtaste Beim Drücken der Taste erscheint die Suchmeldung TRK-SCH auf dem Display. Damit ist es möglich, direkt bis zum gewünschten Titel zu blättern (Datei-/Titelnummer), indem der Lautstärkeregler betätigt wird. Wenn die gewünschte Titelnummer angezeigt wird, drücken Sie den Netzschalter, um die Auswahl zu bestätigen.

## 4.13 Anzeige von Metadaten

Die Titelnummer der Audiodatei/des Musikstücks, die wiedergegeben wird, wird zusammen mit der verstrichenen Zeit angezeigt. Wenn die Anwendungsquelle ID3-kompatibel ist, werden durch Drücken der Display-Taste zusätzliche Metadaten angezeigt.

- Titel des Musikstücks
- Rubrik
- Künstlername
- Albumname
- Dateiname/Genre

## 4.14 Bluetooth-Verbindung

- 1 Drücken Sie die Taste Programmquelle und wählen Sie NO DEVICE. Siehe [„4.7 Auswahl der Programmquelle \(source, SRC\)“ auf Seite 52](#).
- 2 Aktivieren Sie die Bluetooth-Funktion Ihres Mobiltelefons und wählen Sie den Bluetooth-Gerätenamen MARQUANT095 aus. Bei der Kopplung werden die Meldung PAIRED und der Geräte name angezeigt.

## 4.15 Verwendung von Bluetooth-Funktionen

### 4.15.1 Annehmen eingehender Anrufe

Eingehender Anruf wird im Display angezeigt.

- 1 Drücken Sie kurz die Annehmen-Taste, um den Anruf anzunehmen. Halten Sie die Annehmen-Taste gedrückt, um den Anruf weiterzuleiten.
- 2 Drücken Sie die Ablehnen-/Beenden-Taste, um einen eingehenden Anruf abzulehnen oder den aktuellen Anruf zu beenden.
- 3 Drücken Sie kurz die Annehmen-Taste, um die zuletzt gewählte Nummer erneut zu wählen.

### 4.15.2 Musikwiedergabe

- 1 Drücken Sie die Taste Programmquelle und wählen Sie den Bluetooth-Modus (BT AUDIO). Siehe [„4.7 Auswahl der Programmquelle \(source, SRC\)“](#) auf [Seite 52](#).
- 2 Audio- und Musikdateien, die auf dem Mobilgerät gespeichert sind oder von diesem gesendet werden, werden wiedergegeben.

## 4.16 Hören von DAB-Radio

- 1 Drücken Sie die Taste für die Programmquelle, um DAB auszuwählen. Siehe [„4.7 Auswahl der Programmquelle \(source, SRC\)“](#) auf [Seite 52](#).
- 2 Die Menütaste wiederholt drücken, um durch die Optionen zu blättern.

- BLÄTTERN
- 12 V ON/OFF (12 V EIN/AUS)
- PRUNE (DAB-RESET)
- RE-CON (ERNEUT VERBINDEN)
- CLK (UHR)
- BEEP (TONSIGNAL)

### 4.16.1 Verwendung der Sendersuche

- 1 Drücken Sie die Taste für die Programmquelle, um DAB auszuwählen. Siehe [„4.7 Auswahl der Programmquelle \(source, SRC\)“](#) auf [Seite 52](#).

- 2 Drücken Sie die Menü-Taste, um die Sendersuchfunktion SCAN auszuwählen, und bestätigen Sie die Auswahl durch Drücken des Netzschalters. Das Gerät sucht nach DAB-Sendern.
- 3 Gefundene Sender werden auf dem Display angezeigt und der erste gefundene Sender wird wiedergegeben. Halten Sie die Schnellwahltaste, unter der Sie den Sender im Senderspeicher speichern möchten, mindestens 2 Sekunden lang gedrückt. Die voreingestellte Nummer wird auf dem Display angezeigt.

## 4.17 Zurücksetzen

Setzen Sie das Produkt zurück, wenn:

- Die Installation (Montage und vollständiger elektrischer Anschluss) gerade abgeschlossen wurde
- eine Funktionstaste nicht ordnungsgemäß funktioniert
- ein Fehlercode auf dem Display angezeigt wird.

- 1 Entfernen Sie die vordere Abdeckung. Siehe [„3.3 Befestigung und Lösen der abnehmbaren Front“](#) auf [Seite 50](#).
- 2 Drücken Sie die Reset-Taste. (Abbildung 11)

**HINWEIS:** Wenn das Produkt nach dem Zurücksetzen nicht ordnungsgemäß funktioniert, reinigen Sie den Anschluss auf der Rückseite der abnehmbaren Frontblende. Siehe [„5.2 Reinigen des Produkts“](#) auf [Seite 54](#).

## 5 Pflege

### 5.1 Austauschen der Batterien der Fernbedienung

Wenn sich die Reichweite der Fernbedienung verringert oder das Gerät nicht mehr ordnungsgemäß gesteuert wird, tauschen Sie alle Batterien der Fernbedienung aus.

**HINWEIS:** Die Batterien müssen mit der richtigen Polarität eingesetzt werden.

### 5.2 Reinigen des Produkts

- Reinigen Sie den abnehmbaren Frontschluss (A) mit einem mit Isopropanol angefeuchteten Tuch. (Abbildung 12)
- Wischen Sie die abnehmbare Front bei Bedarf mit einem weichen, trockenen Tuch ab.

## 6 Entsorgung

### 6.1 Entsorgung des Produkts

- Das Produkt am Ende der Nutzungsdauer vorschriftsmäßig entsorgen. Das Gerät darf nicht verbrannt werden.

## 7 Technische Daten

Technische Daten	
Nennspannung	12 V DC
Lichtstrom	4 x 40 W
Impedanz der Lautsprecher	4 Ohm
Max. Stromverbrauch	15 A
RCA-Niederfrequenzanschluss	Ja
Bluetooth	Ja
AUX (3,5 mm)	Ja
SD-Kartensteckplatz	Ja
MMC	Ja
USB-Anschluss	Ja
ISO	Ja
Steuerung	Zugehörige Teile
DAB-Antenne	separat erhältlich

UKW-Radio	
Frequenzbereich	87,5 MHz bis 108,0 MHz
Empfindlichkeit	Besser als 10 dB bei S/N = 30 dB
Stereotrennung	35 dB bei 1 kHz
Signal-/Rausch-Verhältnis (S/N)	50 dB

UKW-Radio	
Frequenzbereich	522-1620 kHz
Empfindlichkeit	Besser als 45 dB
Signal-/Rausch-Verhältnis (S/N)	40 dB

DAB-Radio	
Frequenzbereich	174.928-239.200 MHz
Empfindlichkeit	> 93 dB
Stereotrennung	50 dB bei 1 kHz
Signal-/Rausch-Verhältnis (S/N)	65 dB

USB	
Unterstützung	USB-Speicherstick mit einer Kapazität von bis zu 32 GB
	bis zu 9.999 Titel
	Dateiverarbeitung FAT12, FAT16, FAT32
	USB 1.1, USB 2.0
Max. Stromverbrauch	500 mAh

SD/MMC	
Unterstützung	SD/MMC-Karte mit einer Kapazität von bis zu 32 GB
	bis zu 9.999 Titel
	Dateiverarbeitung FAT12, FAT16, FAT32

# Sisällysluettelo

<b>1 Johdanto</b>	<b>56</b>
1.1 Kuvaus.....	56
1.2 Symbolit.....	56
1.3 Tuotteen kuvaus.....	56
1.4 Kaukosäätimen osat.....	57
<b>2 Turvallisuus</b>	<b>57</b>
2.1 Turvallisuusohjeet.....	57
2.2 Turvallisuusohjeet.....	57
<b>3 Asennus</b>	<b>57</b>
3.1 Tuotteen asennus.....	57
3.2 Kehyksen asennus ja irrotus.....	58
3.3 Irrotettavan etupaneelin kiinnittäminen ja irrottaminen.....	59
3.4 Pääyksikön irrotus.....	59
<b>4 Käyttö</b>	<b>59</b>
4.1 Tuotteen käynnistäminen ja pysäyttäminen.....	59
4.2 Äänen mykistäminen (mute).....	59
4.3 Audiovalikon avaaminen.....	59
4.4 Järjestelmävalikon avaaminen.....	59
4.5 Taajuusasetukset (equalizer, EQ).....	60
4.6 Bassovahvistus (loudness, LOU).....	60
4.7 Ohjelmälähteen valinta (source, SRC).....	60
4.8 Radion käyttö.....	60
4.9 Ulkoisen laitteen kytkeminen (lisälaite, AUX).....	61
4.10 SD/MMC-kortin asettaminen ja poistaminen.....	61
4.11 Liitäntä USB-porttiin.....	61
4.12 Ulkoisen yksikön käyttö.....	61
4.13 Metatietojen näyttö.....	61
4.14 Bluetooth-liitäntä.....	62
4.15 Bluetooth-toimintojen käyttö.....	62
4.16 DAB-radion kuuntelu.....	62
4.17 Nollaus.....	62
<b>5 Huolto</b>	<b>62</b>
5.1 Kaukosäätimen paristojen vaihto.....	62
5.2 Tuotteen puhdistus.....	62
<b>6 Jätteenkäsittely</b>	<b>63</b>
6.1 Tuotteen hävittäminen.....	63
<b>7 Tekniset tiedot</b>	<b>63</b>

## 1 Johdanto

### 1.1 Kuvaus

Tuote on FM/DAB+-vastaanottimella ja Bluetoothilla varustettu autostereo.

### 1.2 Symbolit

	Lue kaikki ohjeet ja turvallisuusohjeet huolellisesti ennen käyttöä. Säilytä nämä ohjeet myöhempää käyttöä varten.
	Tuote täyttää sovellettavien EU-direktiivien/asetusten vaatimukset.
	Hävitetään sähkö-/elektroniikkaromuna.

### 1.3 Tuotteen kuvaus

(Kuva 1)

1. Lukituspainike
2. Taajuuskorjain
3. Äänenvoimakkuus
4. Vastauspainike (puhelu)
5. Valikkopainike
6. Automaattinen asemien haku ja tallennus sekä valinta AM- ja FM-vastaanoton välillä
7. Näyttö/ID3-painike
8. Basson vahvistuspainike (loudness)
9. Ohjelmälähde
10. Päälle/Pois/Mykistys
11. Hylkää/lopeta-painike (puhelut)
12. Ulkoisen laitteen liittäminen (AUX)
13. M1-M6 pikapainikkeet tallennetuille radioasemille/ohjelmälähteille/toistotoiminnoille
14. Askelpainikkeet taajuuden ja kappaleen valintaa varten (kappaleen/tiedoston numero)
15. USB-portti
16. Varoke 15 A
17. Oikea takakaiutin
18. Subwoofer-uloistulo
19. DAB-antenni
20. FM/AM-antenni
21. Vasen takakaiutin

## 1.4 Kaukosäätimen osat

(Kuva 2)

1. Virtakytkin
2. Toimintatila/lopeta puhelu
3. Taajuuden asetus ja kappaleen valinta (kappaleen/tiedoston numero)
4. Valikkopainike
5. Toista/tauko
6. Satunnaistoisto
7. Taajuuskorjain (equalizer, EQ)
8. Bassovahvistus (loudness, LOU)
9. Näyttö/ID3-painike
10. Kappaleen/tiedoston valinta (ylös/alas vieritys)
11. Introhaku
12. Uudelleentoisto
13. Automaattinen asemien haku ja tallennus
14. Äänenvoimakkuus
15. Taajuusaluepainike
16. Äänen mykistäminen (mute)
17. Vastaa/yhdistä puhelu

## 2 Turvallisuus

### 2.1 Turvallisuusohjeet

**VAROITUS!** Ohjeiden noudattamatta jättäminen voi aiheuttaa kuoleman ja/tai henkilövahingon.

**TÄRKEÄ!** Näiden ohjeiden noudattamatta jättäminen voi aiheuttaa vahinkoa tuotteelle, muulle omaisuudelle ja/tai viereiselle alueelle.

**HUOM!** Korostaa tiettyssä tilanteessa tärkeitä tietoja.

### 2.2 Turvallisuusohjeet

**VAROITUS!** Ohjeiden noudattamatta jättäminen voi aiheuttaa kuoleman ja/tai henkilövahingon.

- Lue nämä ohjeet huolellisesti ennen käyttöä.
- Tuotteen saa kytkeä vain 12 V miinusmaadoitettuun sähköjärjestelmään.
- Asennuksen aikana tapahtuvan oikosulun ja vaurioitumisen riskin minimoimiseksi sammuta ajoneuvon sytytysvirta ja irrota akkukaapeli ajoneuvon akun miinusnapasta ennen asennustöiden aloittamista.

- Tarkista huolellisesti, että tuote kytketään oikein kytkentäkaavion mukaisesti (värikoodatut kaapelit). Virheellinen kytkentä voi johtaa tuotteen toimintahäiriöön ja ajoneuvon sähköjärjestelmän vaurioitumiseen.
- Varmista, että kaiuttimet on liitetty oikein. (-) miinuskaapeli on kytkettävä (-) merkittyyn miinusliittimeen.
- Älä liitä oikean ja vasemman kaiuttimen kaapeleita toisiinsa tai ajoneuvon runkoon.
- Tuotteen tuuletusaukkoja ei saa peittää tai muuten tukkia. Tuuletusaukkojen tukkiminen aiheuttaa tuotteen ylikuumenemisen ja vaurioitumisen sekä palovaaran.
- Älä pura tuotetta äläkä yritä muuttaa tai korjata sitä - henkilövahingon tai toimintahäiriön vaara.
- Ota aina huomioon liikenneturvallisuus - vältä musiikkia, puheluita ja muita häiriötekijöitä ajon aikana.
- Tuotetta on suunniteltu ympäristön lämpötiloihin -10... 50 °C.
- Tarkista, että kaikki liittännät on tehty oikein, erityisesti virransyöttö (suuri virta) ja muistitoiminto (pieni virta). Oikea kytkentä minimoi virrankulutuksen pois päältä -tilassa (lepovirta) ja suojaa muistiin tallennettuja asetuksia.
- Asenna tuote siten, että sitä voidaan käyttää helposti ja vaarantamatta liikenneturvallisuuksi.
- Älä altista tuotetta vedelle tai kosteudelle - sähköiskun ja tulipalon vaara.
- Älä vaihda virtalähteen sulaketta sulakkeeseen, jonka arvot poikkeavat alkuperäisestä sulakkeesta - omaisuusvahinkojen ja tulipalon vaara.
- Aseta äänenvoimakkuus turvalliselle ja miellyttävälle tasolle.
- Ota yhteys jälleenmyyjään, jos:
  - tuotteeseen on päässyt vettä tai muuta nestettä tai ainetta
  - tuotteesta tulee savua
  - tuotteesta tulee epänormaalia hajua.

## 3 Asennus

### 3.1 Tuotteen asennus

**TÄRKEÄ!** Jos tuote ei käynnisty, syynä voi olla oikosulku kaiutinkaapelissa tai kaiutinkaapelin koskettaminen runkoon, joka laukaisee tuotteen suojaustoiminnon. Tarkista kaiutinkaapelit.

**HUOM!** Tuote on tarkoitettu asennettavaksi kojelutaan tai keskikonsoliin. Tarkista, että irrotettava etupaneeli on keskikonsolissa tai kojelaudassa olevien kansien, suojusten jne. olottomattomissa, kun ne suljetaan ja avataan, ja että

irrotettavan etupaneelin irrottamiseen ja lukitsemiseen on riittävästi tilaa.

**HUOM!** Tarkista asennuksen jälkeen, että ajoneuvon jarruvalot, suuntavilkut, ikkunanpyyhkimet ja muut sähkölaitteet toimivat edelleen moitteettomasti.

### 3.1.1 Johdinten liittäminen ISO-liittimiin

**VAROITUS!** Irrota akun kaapeli akun miinusnavasta ja tee kaikki sähkökytkennät valmiiksi ennen pääyksikön asennusta ajoneuvoon.

**TÄRKEÄ!** Tuotteen saa kytkeä vain 12 V miinusmaadoitettuun sähköjärjestelmään. Jos ajoneuvossa on positiivisesti maadoitettu sähköjärjestelmä, on käytettävä napaisuuden kääntäjää.

**TÄRKEÄ!** Eristä kaikki paljaat kaapelinpäät sähköteipillä.

**HUOM!** Jos ajoneuvon virtalukossa ei ole ACC-asentoa, herätejohdot on kytkettävä virtalähteeseen, joka kytketään päälle ja pois päältä virta-avaimella. Jos herätekaapelit kytketään pysyvästi jännitteeseen virtalähteeseen, ajoneuvon akku voi purkautua.

- 1 Sammuta ajoneuvon sytytysvirta, irrota avain virtalukosta ja irrota miinusjohto ajoneuvon akusta.
- 2 Kytke tuotteen tulot ja lähdöt.
- 3 Kytke miinuskaapeli takaisin akkuun. (Kuva 3)

#### ISO-liittimen liittimet ja värikoodaus

Lukitustappi	Väri	Toiminto
B1/B2	Liila (+) Liila/musta (-)	Oikea takakaiutin
B3/B4	Harmaa (+) Harmaa/musta (-)	Oikea etukaiutin
B5/B6	Valkoinen (+) Valkoinen/musta (-)	Vasen etukaiutin
B7/B8	Vihreä (+) Vihreä/musta	Vasen takakaiutin
A4	Keltainen	Akku (+)

A5	Sininen	Kytke tehovahvistimen ohjausliittimeen tai antenniautomaattikan releen ohjausliittimeen (max. 150 mA 12 VDC)
A7	Punainen	ACC (akkujännite +12 V)
A8	Musta	Maa

### 3.1.2 Pääyksikön asennus

**VAROITUS!** Valitse paikka, jossa tuote ei häiritse tai estä kuljettajaa tai aiheuta lisävammojen vaaraa liikenneonnettomuuden sattuessa.

**TÄRKEÄ!** Älä asenna pääyksikköä paikkaan, jossa se voi altistua suoralle auringonvalolle tai korkealle lämpötilalle, pölylle, saastumiselle tai voimakkaalle värinälle.

**TÄRKEÄ!** Käytä vain mukana toimitettuja asennustarvikkeita. Muiden osien käyttö voi aiheuttaa toimintahäiriöitä.

**HUOM!** Tarkasta tuotteen toiminta asennuksen lopettamista.

**HUOM!** Poista irrotettava etupaneeli ennen tuotteen asennusta. Katso ["3.3 Irrotettavan etupaneelin kiinnittäminen ja irrottaminen"](#) sivulla 59.

- 1 Aseta pidike ajoneuvon kojelautaan. (Kuva 4)
- 2 Valitse kojelaudan paksuutta vastaavat kielekkeet. Taivuta kielekkeitä sisään päin kiinnittäaksesi pitimen kojelautaan.
- 3 Liitä kaapelit ja ISO-liitin tuotteeseen.
- 4 Aseta pääyksikkö pitimeen. (Kuva 5)
- 5 Paina tuotteen nollauspainiketta. Katso ["4.17 Nollaus"](#) sivulla 62.

## 3.2 Kehyksen asennus ja irrotus

- 1 Aseta irrotuskalun kehyksen molemmille puolille ja vedä se ulos.
- 2 Asenna kehys painamalla se paikalleen, kunnes sen salpa lukittuu.

**HUOM!** Varmista ennen kehyksen asentamista, että se on oikein päin. Leveämpien koukkujen täytyy olla alareunassa.

### 3.3 Irrotettavan etupaneelin kiinnittäminen ja irrottaminen

- 1 Katkaise jännitteensyöttö.
- 2 Paina lukituspainiketta.

**HUOM!** Ole varovainen - kun lukituspainiketta painetaan, ajoneuvon tärinä voi aiheuttaa sen, että irrotettava etupaneeli irtoaa odottamatta ja putoaa alas.

- 3 Irrota etupaneeli. (Kuva 6)
- 4 Aseta irrotettavan etupaneelin oikea pää pääyksikköön.
- 5 Työnnä irrotettavan etupaneelin vasen pää paikalleen pääyksikköön niin, että se napsahtaa paikalleen.

**! TÄRKEÄ!** Irrotettavan etupaneelin takana on liitin kaikkia etupaneelin ja pääyksikön välisiä sähköliitäntöjä varten. Tämä liitin on herkkä. Älä koske siihen suoraan sormilla tai kynsillä tai epäsuorasti ruuvimeisselillä tai muilla esineillä.

### 3.4 Pääyksikön irrotus

- 1 Irrota etupaneeli. Katso "[3.3 Irrotettavan etupaneelin kiinnittäminen ja irrottaminen](#)" sivulla 59.
- 2 Poista kehys. Katso "[3.2 Kehyksen asennus ja irrotus](#)" sivulla 58.
- 3 Asenna irrotustyökalut pääyksikön kummallakin puolella oleviin reikiin niin, että ne napsahtavat paikalleen. Vedä hitaasti irrotustyökaluista pääyksikön irrottamiseksi. (Kuva 7)

## 4 Käyttö

### 4.1 Tuotteen käynnistäminen ja pysäyttäminen

- Käynnistä tuote painamalla virtakytkintä.
- Sammuta tuote painamalla virtakytkintä.

### 4.2 Äänen mykistäminen (mute)

- Mykistä ääni painamalla lyhyesti virtapainiketta sammuttamatta tuotetta.

### 4.3 Audiovalikon avaaminen

- 1 Siirry audiovalikkoon painamalla valikkopainiketta.
- 2 Selaa valikkovaihtoehtoja painamalla valikkopainiketta toistuvasti seuraavasti.
  - Basso (bass, BAS)
  - Diskantti (treble, TRE)
  - Tasapaino (balance, BAL)
  - Fader (fader, FAD)
  - Subbas (subwoofer, SUBW)

- 3 Kun haluttu valikko kohta tulee näkyviin, haluttu taso voidaan asettaa äänenvoimakkuuden säätimellä 3 sekunnin kuluessa.

### 4.4 Järjestelmävalikon avaaminen

- 1 Siirry järjestelmävalikkoon painamalla valikkopainiketta.
- 2 Selaa valikkovaihtoehtoja painamalla valikkopainiketta toistuvasti. Kun haluttu valikkovaihtoehto tulee näkyviin, se voidaan valita. Valittu vaihtoehto asetetaan äänenvoimakkuuden säätönupilla.

#### 4.4.1 RDS (Radio Data System) -vaihtoehdon asettaminen

- Vaihtoehtoiset taajuudet (AF), ON/OFF.
- Liikennetiedotteet (Traffic announcement, TA), ON/OFF
- Ohjelmatyyppin näyttö (Program Type display, PTY) pois päältä/Musiikki/puhe

#### 4.4.2 Vastaanoton vaihtaminen (LOC/DX)

- Vaihtaminen paikallisen vastaanoton (LOC) ja etävastaanoton (DX) välillä. Paikallisvastaanotto voi toimia paremmin joillakin alueilla, joilla signaalin voimakkuus on erittäin suuri.

#### 4.4.3 Vaihtaminen FM-monoäänien ja FM-stereon väliin

- Kun kuuntelet FM-asemia, voit vaihtaa mono- ja stereovastaanoton välillä. Heikot tai kaukana olevat asemat voidaan usein kuunnella paremmin monovastaanotolla.

#### 4.4.4 Taajuusalueiden vaihto, USA tai Eurooppa

- 1 Valitse radiovastaanoton alue.
- 2 Odota 3–4 sekuntia tai palaa normaalitilaan painamalla mitä tahansa painiketta.
- 3 Kun alueasetusta muutetaan, asetetun alueen mukaiset asetukset otetaan automaattisesti käyttöön.

#### 4.4.5 Näppäinääni/toiminnon vaihtoääni (BEEP ON/OFF)

Näppäinäänen aktivointi ja deaktivointi.

#### 4.5 Taajuusasetukset (equalizer, EQ)

- 1 Paina painiketta toistuvasti selataksesi asetusvaihtoehtoja.
  - FLAT
  - POP
  - USER (käyttäjän määrittelemä)
  - TECHNO (elektroninen tanssimusiikki)
  - ROCK (rockmusiikki)
  - CLASSIC (klassinen musiikki)
  - JAZZ (jazz-musiikki)
  - VOCAL (puhe/laulu)
- 2 Valittu vaihtoehto asetetaan äänenvoimakkuuden säätönupilla.

**HUOM!** Kun EQ-toiminto on pois päältä, taajuuskorjainasetukset asetetaan basso- ja diskanttisäätimillä.

#### 4.6 Bassovahvistus (loudness, LOU)

Tämä ominaisuus lisää matalien taajuuksien vahvistusta.

- Ota käyttöön/poista käytöstä painamalla painiketta.

#### 4.7 Ohjelmälähteen valinta (source, SRC)

- 1 Paina painiketta toistuvasti selataksesi vaihtoehtoja.
  - RADIO (AM/FM)
  - DAB-TILA
  - BLUETOOTH (BT AUDIO)
  - USB-MUISTI

- SD-KORTTI
- ULKOINEN ÄÄNITULO (AUX)

**HUOM!** Kun USB-muisti tai SD/MMC-kortti asetetaan paikalleen, laite vaihtaa automaattisesti USB- tai SD/MMC-ohjelmälähteeseen. Kun USB-muisti tai SD/MMC-kortti poistetaan, laite siirtyy automaattisesti radiotilaan.

#### 4.8 Radion käyttö

- 1 Paina ohjelmälähddepainiketta ja valitse radio. Katso "[4.7 Ohjelmälähteen valinta \(source, SRC\)](#)" [sivulla 60](#).
- 2 Valitse taajuus.
  - A. Etsi asema käyttämällä askelpainikkeita taajuuden ja kappaleen/tiedostonumeron valintaa varten.
  - B. Valitse asemamuistiin tallennetuista asemista. Katso "[4.8.1 Automaattinen asemien haku ja tallennus](#)" [sivulla 60](#) ja "[4.8.2 Manuaalinen asemien haku ja tallennus](#)" [sivulla 60](#).

##### 4.8.1 Automaattinen asemien haku ja tallennus

- 1 Paina ohjelmälähddepainiketta ja valitse radio. Katso "[4.7 Ohjelmälähteen valinta \(source, SRC\)](#)" [sivulla 60](#).
- 2 Valitse taajuusalue painamalla AS/BND-painiketta.
  - FM1
  - FM2
  - FM3
  - AM1
  - AM2

- 3 Paina ja pidä painettuna AS-painike käynnistääksesi automaattisen asemahaun. Toiminto etsii automaattisesti asetetulla taajuusalueella. Löydetyt 6 vahvinta asemaa tallennetaan asemamuistiin.

- 4 Voit peruuttaa toiminnon painamalla AS-painiketta uudelleen.

##### 4.8.2 Manuaalinen asemien haku ja tallennus

- 1 Valitse radio-ohjelmälähde. Katso "[4.7 Ohjelmälähteen valinta \(source, SRC\)](#)" [sivulla 60](#).
- 2 Valitse taajuusalue painamalla AS/BND-painiketta.

**3** Aseta haluamasi asema taajuuden ja kappaleen (kappaleen/tiedoston numero) valitsemiseen tarkoitetuilla askelpainikkeilla.

**4** Paina vähintään 2 sekuntia sitä pikavalintapainiketta, jonka alle haluat tallentaa aseman asemamuistiin. Asetettu pikavalintanumero näkyy näytössä.

## 4.9 Ulkoisen laitteen kytkeminen (lisälaite, AUX)

**1** Kytke ulkoinen laite etupaneeli AUX-tuloon (A). (Kuva 8)

**HUOM!** Käytä 3,5 mm:n ääniliitintä.

**2** Valitse tila AUX IN painamalla SRC-painiketta. Katso "[4.7 Ohjelmälähteen valinta \(source, SRC\)](#)" [sivulla 60](#).

## 4.10 SD/MMC-kortin asettaminen ja poistaminen

**1** Irrota etupaneeli. Katso "[3.3 Irrotettavan etupaneelin kiinnittäminen ja irrottaminen](#)" [sivulla 59](#).

**2** Asenna SD-kortti. (Kuva 9)

**HUOM!** Varmista, että kortti on asetettu oikein päin.

**HUOM!** Kun SD/MMC-kortti asetetaan paikalleen, laite vaihtaa automaattisesti SD/MMC-ohjelmälähteeseen

**3** Irrota kortti korttipaikasta painamalla SD-/MMC-kortin reunaan.

## 4.11 Liitäntä USB-porttiin

**1** Poista USB-portin kansi. (kuva 10)

**2** Kytke USB-yksikkö. Näytössä näkyy USB-LOAD osoituksena siitä, että USB-laite on kytketty oikein ja että toisto on alkanut.

**!** **TÄRKEÄ!** Jos USB-laite on suuri ja/tai painava, se voi aiheuttaa pysyviä ja vakavia vaurioita pääyksikköön ja estää myös pääsyn etupaneelin painikkeisiin. USB-laitteet on siksi liitettävä USB-kaapelin avulla (myydään erikseen).

**HUOM!** Kun USB-laite liitetään, laite vaihtaa automaattisesti USB-ohjelmälähteeseen

**HUOM!** Tuote ei ole yhteensopiva ulkoisten kiintolevyjen tai sellaisten USB-laitteiden kanssa, jotka vaativat ajureiden asentamisen.

## 4.12 Ulkoisen yksikön käyttö

Käytä M1-M6-painikkeita toistotoimintojen ohjaamiseen. Katso "[1.3 Tuotteen kuvaus](#)" [sivulla 56](#).

- M1 – Käynnistää/pysäyttää MP3-tiedoston toiston. Jatka toistoa painamalla painiketta uudelleen.
- M2 – Toistaa automaattisesti ohjelmälähteen jokaisen kappaleen ensimmäiset 10 sekuntia. Voit palata haluamasi kappaleen normaaliin toistoon painamalla painiketta uudelleen.
- M3 – Ottaa käyttöön jatkuvan toiston. Poista käytöstä painamalla painiketta uudelleen.
- M4 – Paina M4-painiketta aktivoidaksesi kappaleiden toiston satunnaisessa järjestyksessä. Lopeta satunnaistoisto painamalla painiketta uudelleen.
- M5 – Musiikkikappaleiden/tiedostojen askellus taaksepäin. Paina kerran selataksesi askel kerrallaan. Pidä painike painettuna vähintään 1 sekunnin ajan siirtyäksesi 10 askelta taaksepäin.
- M6 – Musiikkikappaleiden/tiedostojen askellus eteenpäin. Paina kerran selataksesi askel kerrallaan. Pidä painike painettuna vähintään 1 sekunnin ajan siirtyäksesi 10 askelta eteenpäin.
- Askelpainikkeet taajuuden ja kappaleen/tiedoston numeron valintaa varten. Paina toiston aikana + painiketta siirtyäksesi seuraavaan musiikkikappaleeseen (kappaleen/tiedoston numero). Paina toiston aikana - painiketta aloittaaksesi toiston uudelleen kappaleen alusta. Paina painiketta uudelleen siirtyäksesi edelliseen kappaleeseen (kappaleen/tiedoston numero). Pidä painiketta painettuna yli 1 sekunnin ajan kelataksesi eteenpäin tai taaksepäin. Vapauta painike jatkaaksesi normaalia toistoa.
- AS/BND – Hakupainike. Kun painiketta painetaan, näyttöön ilmestyy hakuviesti TRK-SCH. Silloin on mahdollista siirtyä haluamaasi tiedosto-/kappaleennumeroon äänenvoimakkuuden säätönappia kääntämällä. Kun näyttöön tulee haluttu kappaleennumero, vahvista valinta painamalla virtakytkintä.

## 4.13 Metatietojen näyttö

Toistettavan äänitiedoston/musiikkikappaleen numero ja toisto aika näytetään. Jos ohjelmälähte on ID3-yhteensopiva, lisää metatietoja näytetään, kun näyttöpainiketta painetaan.

- Kappaleen nimi

- Otsikko
- Artistin nimi
- Albumin nimi
- Tiedoston nimi/genre

## 4.14 Bluetooth-liitäntä

- 1 Paina ohjelmälähdepainiketta ja valitse NO DEVICE. Katso ["4.7 Ohjelmälähteen valinta \(source, SRC\)" sivulla 60.](#)
- 2 Aktivoi mobiililaitteen Bluetooth-toiminto ja valitse Bluetooth-yksikkö MARQUANT095. Kun pariliitos on valmis, näyttöön tulee viesti PAIRED ja laitteen nimi.

## 4.15 Bluetooth-toimintojen käyttö

### 4.15.1 Tulevan puhelun vastaaneminen

Tulevat puhelut näkyvät näytössä.

- 1 Vastaa puheluun painamalla vastauspainiketta. Välitä puhelu pitämällä painike painettuna.
- 2 Paina Hylkää/lopeta -painiketta hylätäksesi saapuvat puhelut tai lopettaaksesi meneillään olevan puhelun.
- 3 Soita viimeksi valittuun numeroon painamalla lyhyesti vastauspainiketta.

### 4.15.2 Musiikin soittaminen

- 1 Valitse Bluetooth-tila (BT AUDIO) painamalla SRC-painiketta. Katso ["4.7 Ohjelmälähteen valinta \(source, SRC\)" sivulla 60.](#)
- 2 Mobiililaitteeseen tallennetut tai mobiililaitteesta lähetetyt ääni- ja musiikkitiedostot toistetaan.

## 4.16 DAB-radion kuuntelu

- 1 Paina ohjelmälähdepainiketta ja valitse DAB. Katso ["4.7 Ohjelmälähteen valinta \(source, SRC\)" sivulla 60.](#)
- 2 Paina valikkopainiketta toistuvasti selataksesi vaihtoehtoja.

- SELAAMINEN
- 12 V ON/OFF (12 V PÄÄLLÄ/POIS)
- PRUNE (DAB NOLLAUS)

- RE-CON (UUEDELLEENKYTKENTÄ)
- CLK (KELLO)
- BEEP (ÄÄNISIGNAALI)

### 4.16.1 Asemahaku

- 1 Paina ohjelmälähdepainiketta ja valitse DAB. Katso ["4.7 Ohjelmälähteen valinta \(source, SRC\)" sivulla 60.](#)
- 2 Valitse SCAN-asemahakutoiminto painamalla valikkopainiketta ja vahvista valinta painamalla virtapainiketta. Laite etsii DAB-asemia.
- 3 Löydetty asemat näkyvät näytössä, ja ensimmäinen löydetty asema toistetaan. Paina vähintään 2 sekuntia sitä pikavalintapainiketta, jonka alle haluat tallentaa aseman asemamuistiin. Asetettu pikavalintanumero näkyy näytössä.

## 4.17 Nollaus

Nollaa tuote jos:

- asennus (kokoospano ja täydellinen sähköliitäntä) on juuri tehty
- jokin toimintopainike ei toimi kunnolla
- jokin vikakoodi näkyy näytössä.

- 1 Irrota etupaneeli. Katso ["3.3 Irrotettavan etupaneelin kiinnittäminen ja irrottaminen" sivulla 59.](#)
- 2 Paina nollauspainiketta. (Kuva 11)

**HUOM!** Jos tuote ei toimi oikein nollauksen jälkeen, puhdistu irrotettavan etupaneelin takana oleva liitin. Katso ["5.2 Tuotteen puhdistus" sivulla 62.](#)

## 5 Huolto

### 5.1 Kaukosäätimen paristojen vaihto

Jos kaukosäätimen kantama pienenee tai jos se ei enää ohjaa tuotetta oikein, vaihda kaikki kaukosäätimen paristot.

**HUOM!** Aseta paristot oikeaa napaisuutta noudattaen.

### 5.2 Tuotteen puhdistus

- Puhdista irrotettavan etupaneelin liitin (A) isopropanoliin kostutetulla liinalla. (Kuva 12)
- Pyyhi irrotettava etupaneeli kuivalla, pehmeällä liinalla.

## 6 Jätteenkäsittely

### 6.1 Tuotteen hävittäminen

- Käytetty tuote on hävitettävä voimassa olevien säännösten mukaisesti. Tuotetta ei saa polttaa.

## 7 Tekniset tiedot

Tekniset tiedot	
Nimellisjännite	12 VDC
Valoteho	4 x 40 W
Kaiuttimien impedanssi	4 ohmia
Suurin virrankulutus	15 A
RCA matalan tason ulostulo	Kyllä
Bluetooth	Kyllä
AUX (3,5 mm)	Kyllä
SD-korttipaikka	Kyllä
MMC	Kyllä
USB-portti	Kyllä
ISO	Kyllä
Ohjauksyksikkö	Osat
DAB-antenni	Myydään erikseen

FM-radio	
Taajuusalue	87,5–108,0 MHz
Herkkyys	Parempi kuin 10 dB, kun S/N = 30 dB
Stereoerottelu	35 dB 1 kHz:ssä
Signaali-kohinasuhde (S/N)	50 dB

AM-radio	
Taajuusalue	522–1620 kHz
Herkkyys	Parempi kuin 45 dB
Signaali-kohinasuhde (S/N)	40 dB

DAB-radio	
Taajuusalue	174,928-239,200 MHz
Herkkyys	> 93 dB
Stereoerottelu	50 dB 1 kHz:ssä
Signaali-kohinasuhde (S/N)	65 dB

USB	
Tuki	USB-muisti, jonka kapasiteetti on enintään 32 GB enintään 9999 kappaletta/nimikettä tiedostojärjestelmä FAT12, FAT16, FAT32 USB 1.1, USB 2.0
Suurin virrankulutus	500 mAh

SD/MMC	
Tuki	SD/MMC-kortti, jonka kapasiteetti on enintään 32 Gt enintään 9999 kappaletta/nimikettä tiedostojärjestelmä FAT12, FAT16, FAT32

# Sommaire



<b>1</b>	<b>Introduction</b>	<b>64</b>
1.1	Description .....	64
1.2	Pictogrammes .....	64
1.3	Aperçu du produit.....	64
1.4	Pièces de la télécommande.....	65
<b>2</b>	<b>Sécurité</b>	<b>65</b>
2.1	Consignes de sécurité.....	65
2.2	Consignes de sécurité pour l'installation.....	65
<b>3</b>	<b>Installation</b>	<b>66</b>
3.1	Installation du produit.....	66
3.2	Démontage et montage du cadre .....	67
3.3	Fixation et retrait de la façade amovible.....	67
3.4	Démontage de l'unité principale.....	67
<b>4</b>	<b>Utilisation</b>	<b>67</b>
4.1	Démarrage et arrêt de l'appareil.....	67
4.2	Désactivation du son (mute).....	67
4.3	Accès au menu audio .....	67
4.4	Accès au menu système.....	68
4.5	Réglage de la caractéristique de fréquence (égaliseur, EQ).....	68
4.6	Réglage de l'amplification des basses (volume, LOU).....	68
4.7	Sélection de la source (source, SRC).....	68
4.8	Utilisation de la radio .....	69
4.9	Connexion d'un périphérique externe (auxiliaire, AUX).....	69
4.10	Insertion et retrait des cartes SD/MMC.....	69
4.11	Connexion au port USB.....	69
4.12	Utilisation du périphérique externe.....	70
4.13	Affichage des métadonnées .....	70
4.14	Connexion au Bluetooth.....	70
4.15	Utilisation des fonctions Bluetooth .....	70
4.16	Écoute de la radio DAB .....	71
4.17	Réinitialisation .....	71
<b>5</b>	<b>Entretien</b>	<b>71</b>
5.1	Changement des piles de la télécommande.....	71
5.2	Nettoyage du produit .....	71
<b>6</b>	<b>Mise au rebut</b>	<b>71</b>
6.1	Mise au rebut du produit en fin de vie.....	71
<b>7</b>	<b>Caractéristiques techniques</b>	<b>72</b>

# 1 Introduction

## 1.1 Description

Le produit est un autoradio avec récepteur FM/DAB+ et Bluetooth.

## 1.2 Pictogrammes

	Lisez attentivement toutes les instructions et consignes de sécurité avant utilisation. Conservez ces instructions en cas de besoin ultérieur.
	Le produit est conforme aux exigences des directives et réglementations européennes applicables.
	À mettre au rebut comme déchet électrique et électronique.

## 1.3 Aperçu du produit

(Figure 1)

1. Bouton de verrouillage
2. Égaliseur
3. Volume sonore
4. Bouton de réponse (appels téléphoniques)
5. Bouton Menu
6. Recherche et mémorisation automatiques des stations et basculement entre la réception AM et FM
7. Bouton écran/ID3
8. Bouton d'amplification des basses (volume sonore)
9. Source
10. On/Off/Mute
11. Bouton de rejet/fin (appels téléphoniques)
12. Connexion pour un périphérique (AUX)
13. Boutons de raccourci M1-M6 pour les stations de radio, les sources et les fonctions de lecture mémorisées
14. Boutons de défilement pour la sélection de la fréquence et de la piste (numéro de piste/fichier)
15. Port USB
16. Fusible (15 A)
17. Sortie arrière droite
18. Sortie Subwoofer
19. Antenne DAB
20. Antenne FM/AM
21. Sortie arrière gauche

## 1.4 Pièces de la télécommande

(Figure 2)

1. Interrupteur
2. Mode de fonctionnement/fin d'appel
3. Réglage de la fréquence et sélection des pistes (numéro de piste/fichier)
4. Bouton Menu
5. Lecture/pause
6. Lecture aléatoire
7. Caractéristique de fréquence (égaliseur, EQ)
8. Amplification des basses (volume, LOU)
9. Bouton écran/ID3
10. Sélection de la piste/du fichier (défilement vers le haut/bas)
11. Recherche par début de piste
12. Répétition
13. Recherche et mémorisation automatiques des stations
14. Volume sonore
15. Bouton de bande de fréquence
16. Désactivation du son (mute)
17. Répondre/transférer un appel

## 2 Sécurité

### 2.1 Consignes de sécurité

**!** **ATTENTION !** Le non-respect de ces instructions peut entraîner la mort et/ou des blessures.

**!** **IMPORTANT !** Le non-respect de ces instructions peut provoquer des dommages au produit, à d'autres biens et/ou à l'environnement immédiat.

**REMARQUE !** Signale des informations importantes dans une situation donnée.

### 2.2 Consignes de sécurité pour l'installation

**!** **ATTENTION !** Le non-respect de ces instructions peut entraîner la mort et/ou des blessures.

- Lisez attentivement ce mode d'emploi avant utilisation.
- Le produit peut uniquement être raccordé à des systèmes électriques avec mise à la terre négative d'une tension de 12 V.
- Pour réduire à un minimum le risque de court-circuit et de dommages pendant l'installation, coupez le contact du

véhicule et débranchez le câble de la borne négative de la batterie du véhicule avant de commencer les travaux d'installation.

- Vérifiez attentivement que le produit est correctement connecté conformément au schéma de câblage (code couleur des câbles). Une connexion erronée peut entraîner un mauvais fonctionnement du produit et endommager le système électrique du véhicule.
- Vérifiez que les haut-parleurs sont correctement connectés.  
Le câble moins, marqué (-), doit être connecté à la borne moins, également marquée (-).
- Ne connectez pas les câbles des haut-parleurs droit et gauche l'un avec l'autre ou au châssis du véhicule.
- Les ouvertures de ventilation du produit ne doivent pas être couvertes ou bloquées. Si vous bloquez les ouvertures de ventilation, vous risquez de faire surchauffer et d'endommager l'appareil et de provoquer un incendie.
- Ne démontez pas le produit et n'essayez pas de le modifier ou de le réparer : risque de dommage matériel ou de dysfonctionnement.
- Veillez toujours à observer la sécurité routière. Évitez la musique constante, les appels téléphoniques et les autres distractions lorsque vous conduisez.
- Le produit est destiné à être utilisé à des températures ambiantes comprises entre -10 et 50 °C.
- Vérifiez que toutes les connexions ont été correctement effectuées, en particulier celles de l'alimentation (courant élevé) et des fonctions de mémoire (courant faible). Une connexion correcte réduit la consommation électrique à un minimum en mode veille (courant de repos) et protège les réglages stockés en mémoire.
- Montez le produit de manière à ce qu'il puisse être utilisé facilement et sans mettre en danger la sécurité routière.
- N'exposez pas le produit à l'eau ou à l'humidité : risque d'accident électrique et d'incendie.
- Ne remplacez pas le fusible de l'alimentation électrique par un fusible dont les données de déclenchement sont différentes de celles du fusible d'origine : risque de dommages matériels et d'incendie.
- Réglez le volume sonore à un niveau confortable et sans danger.
- Contactez votre revendeur si :
  - de l'eau ou un autre liquide ou une autre substance a pénétré dans le produit
  - le produit émet de la fumée
  - le produit émet une odeur anormale.

## 3 Installation

### 3.1 Installation du produit

**⚠ IMPORTANT !** Si le produit ne démarre pas, la cause peut être un court-circuit dans un câble de haut-parleur ou un câble de haut-parleur touchant la terre du châssis, ce qui déclenche la sécurité du produit. Vérifiez les câbles des haut-parleurs.

**REMARQUE !** Le produit est destiné à être installé dans le tableau de bord ou la console centrale. Veillez à ce que la façade amovible soit libre de tout couvercle, capot, etc. sur la console centrale ou le tableau de bord lors de la fermeture et de l'ouverture, et à ce qu'il y ait suffisamment d'espace pour retirer et fixer la façade amovible.

**REMARQUE !** Une fois l'installation terminée, assurez-vous que les feux de freinage, les clignotants, les essuie-glaces et les autres équipements électriques du véhicule fonctionnent toujours correctement.

#### 3.1.1 Raccordement des conducteurs aux connecteurs ISO

**⚠ ATTENTION !** Débranchez le câble de la batterie de la borne négative de la batterie du véhicule et procédez à tous les raccordements électriques avant d'installer l'unité principale dans le véhicule.

**⚠ IMPORTANT !** Le produit peut uniquement être raccordé à des systèmes électriques avec mise à la terre négative d'une tension de 12 V. Si le véhicule a un système électrique à borne positive, vous devez utiliser des inverseurs de pôles.

**⚠ IMPORTANT !** Isolez toutes les extrémités libres des câbles avec du ruban électrique.

**REMARQUE !** Si le commutateur d'allumage du véhicule n'a pas de mode garage (mode ACC), les câbles d'allumage doivent être connectés à une source d'alimentation mise en marche et arrêtée avec la clé de contact. Si les câbles d'allumage sont connectés à une source d'énergie alimentée en continu, la batterie du véhicule peut se décharger.

**1** Coupez le contact du véhicule, retirez la clé du contact et débranchez le câble négatif de la batterie du véhicule.

**2** Connectez les entrées et les sorties du produit.

**3** Rebranchez le câble négatif de la batterie du véhicule à la batterie. (Figure 3)

Configuration et code couleur des broches du connecteur ISO

Broche de verrouillage	Couleur	Fonction
B1/B2	Violet (+) Violet/noir (-)	Haut-parleur arrière droit
B3/B4	Gris (+) Gris/noir (-)	Haut-parleur avant droit
B5/B6	Blanc (+) Blanc/noir (-)	Haut-parleur avant gauche
B7/B8	Vert (+) Vert/noir	Haut-parleur arrière gauche
A4	Jaune	Batterie (+)
A5	Bleu	À connecter à la carte de contrôle du système de l'amplificateur de puissance ou à la carte de contrôle du relais automatique de l'antenne (max. 150 mA 12 VDC)
A7	Rouge	Mode garage/ACC (tension de la batterie +12 V)
A8	Noir	terre

#### 3.1.2 Montage de l'unité principale

**⚠ ATTENTION !** Choisissez un emplacement où le produit n'interférera pas avec le conducteur, ne le gênera pas et ne posera pas de risque supplémentaire de blessure en cas d'accident de la circulation.

**⚠ IMPORTANT !** N'installez pas l'unité principale dans un endroit où elle pourrait être exposée à la lumière directe du soleil ou à des températures élevées, à la poussière, à des contaminants ou à de fortes vibrations.

**⚠ IMPORTANT !** Utilisez uniquement les pièces de montage fournies. L'utilisation d'autres pièces peut entraîner un dysfonctionnement.

**REMARQUE !** Procédez à un essai fonctionnel du produit avant la fin de l'installation définitive.

**REMARQUE !** Retirez la façade amovible avant de monter le produit. Voir le paragraphe « [3.3 Fixation et retrait de la façade amovible](#) » à la page 67.

- 1 Insérez le support dans le tableau de bord du véhicule. (Figure 4)
- 2 Choisissez des plaques de fixation correspondant à l'épaisseur du tableau de bord. Pliez les plaques de fixation vers l'intérieur pour fixer le support au tableau de bord.
- 3 Connectez les câbles et le connecteur ISO au produit.
- 4 Insérez l'unité principale dans le support. (Figure 5)
- 5 Appuyez sur le bouton de réinitialisation du produit. Voir le paragraphe « [4.17 Réinitialisation](#) » à la page 71.

### 3.2 Démontage et montage du cadre

- 1 Placez les outils de démontage de chaque côté du cadre et retirez-le.
- 2 Installez le cadre en l'enfonçant jusqu'à ce qu'il se verrouille.

**REMARQUE !** Avant de monter le cadre, assurez-vous qu'il est orienté dans le bon sens. Les crochets les plus larges doivent être en bas.

### 3.3 Fixation et retrait de la façade amovible

- 1 Coupez l'alimentation électrique.
- 2 Enfoncez le bouton de verrouillage.

**REMARQUE !** Attention : lorsque le bouton de verrouillage est enfoncé, les vibrations du véhicule peuvent provoquer un détachement inopiné de la façade amovible et sa chute.

- 3 Retirez la façade. (Figure 6)
- 4 Insérez l'extrémité droite de la façade amovible dans l'unité principale.
- 5 Poussez l'extrémité gauche de la façade amovible pour la mettre en place dans l'unité principale, de manière à ce qu'elle s'enclenche.

**⚠ IMPORTANT !** À l'arrière de la façade amovible se trouve un connecteur pour toutes les connexions électriques entre la façade et l'unité principale. Ce contact est fragile. Ne le touchez pas ni directement avec les doigts ou les ongles, ni indirectement avec des tournevis ou d'autres objets.

### 3.4 Démontage de l'unité principale

- 1 Retirez la façade. Voir le paragraphe « [3.3 Fixation et retrait de la façade amovible](#) » à la page 67.
- 2 Retirez le cadre. Voir le paragraphe « [3.2 Démontage et montage du cadre](#) » à la page 67.
- 3 Insérez les outils de démontage dans les trous situés de part et d'autre de l'unité principale, de manière à ce qu'ils s'enclenchent. Tirez lentement sur les outils de démontage pour sortir l'unité principale. (Figure 7)

## 4 Utilisation

### 4.1 Démarrage et arrêt de l'appareil

- Appuyez sur le bouton marche/arrêt pour démarrer le produit.
- Appuyez sur le bouton marche/arrêt et maintenez-le enfoncé pour éteindre le produit.

### 4.2 Désactivation du son (mute)

- Appuyez brièvement sur le bouton marche/arrêt pour couper le son sans éteindre le produit.

### 4.3 Accès au menu audio

- 1 Appuyez sur le bouton Menu pour accéder au menu audio.
- 2 Appuyez plusieurs fois sur le bouton Menu pour faire défiler les options du menu comme indiqué ci-dessous.
  - Basse (basse, BAS)
  - Aigus (aigus, TRE)
  - Balance (balance, BAL)
  - Équilibreur (équilibreur, FAD)
  - Graves (subwoofer, SUBW)
- 3 Lorsque l'élément de menu souhaité est affiché, le niveau désiré peut être réglé avec le bouton de réglage du volume dans les 3 secondes.

## 4.4 Accès au menu système

- 1 Appuyez sur le bouton Menu pour accéder au menu système.
- 2 Appuyez de manière répétée sur le bouton Menu pour faire défiler les éléments du menu. Vous pouvez sélectionner l'élément de menu désiré lorsqu'il apparaît. L'élément sélectionné peut être paramétré à l'aide du bouton de réglage du volume.

### 4.4.1 Réglage des options RDS (Radio Data System)

- Fréquences alternatives (AF), ON/OFF.
- Annonce de trafic (TA), ON/OFF
- Affichage du type de programme (PTY) off/musique/parole

### 4.4.2 Commutation de la réception (LOC/DX)

- Commutation entre la réception locale (LOC) et la réception à distance (DX). La réception locale peut mieux fonctionner dans certaines zones où la puissance du signal est très élevée.

### 4.4.3 Commutation entre FM mono et FM stéréo

- Lorsque vous écoutez des stations sur la bande FM, vous pouvez passer de la réception mono à la réception stéréo. Les stations faibles ou à une grande distance peuvent souvent être mieux captées en réception mono.

### 4.4.4 Commutation entre les plages de fréquences, région USA ou Europe

- 1 Sélectionnez la région pour la réception radio.
- 2 Attendez 3 à 4 secondes ou appuyez sur n'importe quel bouton pour revenir au mode normal.
- 3 Après avoir modifié le paramètre de la région, les paramètres adaptés à la région définie sont automatiquement appliqués.

### 4.4.5 Réglage du son des boutons/du changement de fonction (bip ON/OFF)

Activation et désactivation du son des boutons.

## 4.5 Réglage de la caractéristique de fréquence (égaliseur, EQ)

- 1 Appuyez de manière répétée sur le bouton pour faire défiler les options de réglage ci-dessous.
  - FLAT
  - POP
  - USER (défini par l'utilisateur)
  - TECHNO (musique électronique)
  - ROCK (rock)
  - CLASSIC (musique classique)
  - JAZZ (jazz)
  - VOCAL (paroles/chansons)
- 2 L'élément sélectionné peut être paramétré à l'aide du bouton de réglage du volume.

**REMARQUE !** Lorsque la fonction EQ est désactivée, les caractéristiques de fréquence sont réglées avec les commandes de basses et d'aigus.

## 4.6 Réglage de l'amplification des basses (volume, LOU)

Cette fonction augmente l'amplification des basses fréquences.

- Appuyez sur le bouton pour activer/désactiver la fonction.

## 4.7 Sélection de la source (source, SRC)

- 1 Appuyez à plusieurs reprises sur le bouton pour faire défiler les options.
  - RADIO (AM/FM)
  - MODE DAB
  - BLUETOOTH (BT AUDIO)
  - MÉMOIRE USB
  - CARTE SD
  - ENTRÉE AUDIO EXTERNE (AUX)

**REMARQUE !** Lorsqu'une clé USB ou une carte SD/MMC est insérée, l'appareil passe automatiquement à la source du programme USB ou SD/MMC. Lorsqu'on retire la clé USB ou la carte SD/MMC, l'appareil passe automatiquement en mode radio.

## 4.8 Utilisation de la radio

- 1 Appuyez sur le bouton de source et sélectionnez la radio. Voir le paragraphe « [4.7 Sélection de la source \(source, SRC\)](#) » à la page 68.
- 2 Sélectionnez la fréquence.
  - A. Recherchez une station à l'aide des boutons de défilement pour sélectionner la fréquence et le numéro de piste/fichier.
  - B. Sélectionnez l'une des stations enregistrées dans la mémoire. Voir le paragraphe « [4.8.1 Recherche et mémorisation automatiques des stations](#) » à la page 69 et « [4.8.2 Recherche et stockage manuels des stations](#) » à la page 69.

### 4.8.1 Recherche et mémorisation automatiques des stations

- 1 Appuyez sur le bouton de source et sélectionnez la radio. Voir le paragraphe « [4.7 Sélection de la source \(source, SRC\)](#) » à la page 68.
- 2 Appuyez sur le bouton AS/BND pour choisir parmi les bandes de fréquences ci-dessous.
  - FM1
  - FM2
  - FM3
  - AM1
  - AM2
- 3 Maintenez le bouton « AS » enfoncé pour lancer la recherche automatique de stations. La fonction recherche automatiquement dans la bande de fréquences définie. Les 6 stations les plus fortes trouvées sont enregistrées dans la mémoire.
- 4 Pour interrompre et quitter la fonction, appuyez de nouveau sur le bouton « AS ».

### 4.8.2 Recherche et stockage manuels des stations

- 1 Sélectionnez la source Radio. Voir le paragraphe « [4.7 Sélection de la source \(source, SRC\)](#) » à la page 68.
- 2 Appuyez sur le bouton AS/BND pour choisir parmi les bandes de fréquences ci-dessous.

- 3 Réglez la station souhaitée à l'aide des boutons de sélection de la fréquence et de la piste audio (numéro de piste/fichier).
- 4 Maintenez enfoncé pendant au moins 2 secondes le bouton de sélection rapide sous lequel vous souhaitez enregistrer la station dans la mémoire. Le numéro de sélection rapide défini apparaît à l'écran.

## 4.9 Connexion d'un périphérique externe (auxiliaire, AUX)

- 1 Connectez le périphérique externe à l'entrée AUX (A) de la façade. (Figure 8)

**REMARQUE !** Utilisez un connecteur audio de 3,5 mm.

- 2 Appuyez sur le bouton de sélection de la source et sélectionnez le mode AUX IN. Voir le paragraphe « [4.7 Sélection de la source \(source, SRC\)](#) » à la page 68.

## 4.10 Insertion et retrait des cartes SD/MMC

- 1 Retirez la façade. Voir le paragraphe « [3.3 Fixation et retrait de la façade amovible](#) » à la page 67.
- 2 Insérez la carte SD. (Figure 9)

**REMARQUE !** Vérifiez que la carte est insérée dans le bon sens.

**REMARQUE !** Lorsqu'une carte SD/MMC est insérée, l'appareil passe automatiquement à la source SD/MMC.

- 3 Appuyez sur le bord de la carte SD/MMC insérée pour la libérer et la retirer de la fente.

## 4.11 Connexion au port USB

- 1 Retirez le capuchon de protection du port USB. (Figure 10)
- 2 Connectez le périphérique USB. Le texte USB-LOAD s'affiche à l'écran pour indiquer que le périphérique USB est branché correctement et que la lecture a commencé.

**⚠ IMPORTANT !** Si le périphérique USB est volumineux et/ou lourd, il peut causer des dommages permanents et graves à l'unité principale et rendre également difficile l'accès aux boutons de la façade. Les périphériques USB doivent donc être connectés via un câble USB (vendu séparément).

**REMARQUE !** Lorsqu'un périphérique USB est connecté, l'appareil passe automatiquement à la source USB.

**REMARQUE !** Le produit n'est pas compatible avec les disques durs externes ou avec les périphériques USB nécessitant l'installation de pilotes.

## 4.12 Utilisation du périphérique externe

Utilisez les boutons M1-M6 pour contrôler les fonctions de lecture. Voir le paragraphe « [1.3 Aperçu du produit](#) » à la [page 64](#).

- M1 – Démarre/arrête la lecture du fichier MP3. Appuyez à nouveau sur le bouton pour reprendre la lecture.
- M2 – Joue automatiquement et successivement les 10 premières secondes de chaque piste de musique de la source audio. Appuyez à nouveau sur le bouton pour revenir à la lecture normale de la piste désirée.
- M3 – Appuyez sur le bouton pour activer la fonction de répétition. Appuyez à nouveau sur le bouton pour désactiver la fonction de répétition.
- M4 – Appuyez sur le bouton M4 pour activer la lecture aléatoire des pistes. Appuyez à nouveau sur le bouton pour désactiver la lecture aléatoire.
- M5 – Retour en arrière sur des pistes/fichiers de musique. Appuyez une fois pour revenir en arrière d'un cran. Appuyez sur le bouton et maintenez-le enfoncé pendant au moins 1 seconde pour revenir en arrière de 10 crans.
- M6 – Avancer dans les pistes/fichiers de musique. Appuyez une fois pour avancer d'un cran. Appuyez sur le bouton et maintenez-le enfoncé pendant au moins 1 seconde pour avancer de 10 crans.
- Boutons de défilement pour la sélection de la fréquence et du numéro de piste/fichier. Appuyez sur le bouton marqué + pendant la lecture pour passer à la piste de musique suivante (numéro de piste/fichier). Appuyez sur le bouton marqué - pendant la lecture pour redémarrer la lecture au début de la piste. Appuyez à nouveau sur le bouton pour passer à la piste précédente (numéro de piste/fichier). Appuyez sur le bouton et maintenez-le enfoncé pendant

plus d'une seconde pour effectuer une avance ou un retour rapide. Relâchez le bouton pour reprendre la lecture normale.

- AS/BND – Bouton de recherche. Lorsque vous appuyez sur le bouton, le message de recherche TRK-SCH apparaît à l'écran. Vous pouvez alors faire défiler jusqu'à la piste souhaitée (numéro de fichier/piste) en tournant le bouton de réglage du volume. Lorsque le numéro de la piste souhaitée est affiché, appuyez sur le bouton marche/arrêt pour valider la sélection.

## 4.13 Affichage des métadonnées

Le numéro de piste du fichier audio/de la musique en cours de lecture s'affiche ainsi que le temps de lecture. Si la source est compatible avec ID3, des métadonnées supplémentaires s'affichent lorsque vous appuyez sur le bouton d'affichage.

- Titre du morceau
- Rubrique
- Nom de l'artiste
- Nom de l'album
- Nom du fichier/genre

## 4.14 Connexion au Bluetooth

- 1 Appuyez sur le bouton source et sélectionnez NO DEVICE. Voir le paragraphe « [4.7 Sélection de la source \(source, SRC\)](#) » à la [page 68](#).
- 2 Activez la fonction Bluetooth dans votre périphérique mobile et sélectionnez le nom du périphérique Bluetooth MARQUANT095. Lorsque l'appairage est terminé, le message PAIRED et le nom de l'appareil sont affichés.

## 4.15 Utilisation des fonctions Bluetooth

### 4.15.1 Répondre aux appels entrants

Les appels entrants s'affichent à l'écran.

- 1 Appuyez brièvement sur le bouton de réponse pour répondre à l'appel. Appuyez sur le bouton de réponse et maintenez-le enfoncé pour transférer l'appel.
- 2 Appuyez sur le bouton de rejet/fin pour rejeter les appels entrants ou mettre fin aux appels en cours.
- 3 Appuyez brièvement sur le bouton de réponse pour composer le dernier numéro composé.

#### 4.15.2 Lecture de musique

- 1 Appuyez sur le bouton de sélection de la source et sélectionnez le mode Bluetooth (BT AUDIO). Voir le paragraphe « [4.7 Sélection de la source \(source, SRC\)](#) » à la page 68.
- 2 Les fichiers audio et musicaux stockés sur ou transmis par le périphérique mobile sont lus.

#### 4.16 Écoute de la radio DAB

- 1 Appuyez sur le bouton de sélection de la source et sélectionnez DAB. Voir le paragraphe « [4.7 Sélection de la source \(source, SRC\)](#) » à la page 68.
- 2 Appuyez de manière répétée sur le bouton Menu pour faire défiler les options.

- PARCOURIR
- 12 V ON/OFF
- PRUNE (RÉINITIALISATION DAB)
- RE-CON (RECONNEXION)
- CLK (HORLOGE)
- BEEP (SIGNAL SONORE)

#### 4.16.1 Utilisation de la recherche de stations

- 1 Appuyez sur le bouton de sélection de la source et sélectionnez DAB. Voir le paragraphe « [4.7 Sélection de la source \(source, SRC\)](#) » à la page 68.
- 2 Appuyez sur le bouton Menu pour sélectionner la fonction de recherche de station SCAN et confirmez la sélection en appuyant sur le bouton marche/arrêt. L'appareil effectue une recherche des stations DAB.
- 3 Les stations trouvées sont affichées à l'écran et la première station trouvée est diffusée. Maintenez enfoncé pendant au moins 2 secondes le bouton de sélection rapide sous lequel vous souhaitez enregistrer la station dans la mémoire. Le numéro de sélection rapide défini apparaît à l'écran.

#### 4.17 Réinitialisation

Réinitialisez le produit :

- juste après avoir terminé l'installation (montage et raccordement électrique complet)

- si un bouton de fonction ne fonctionne pas correctement
- si un code d'erreur apparaît à l'écran.

- 1 Retirez la façade. Voir le paragraphe « [3.3 Fixation et retrait de la façade amovible](#) » à la page 67.
- 2 Appuyez sur le bouton de réinitialisation. (Figure 11)

**REMARQUE !** Si le produit ne fonctionne pas correctement après la réinitialisation, nettoyez le connecteur à l'arrière de la façade amovible. Voir le paragraphe « [5.2 Nettoyage du produit](#) » à la page 71.

## 5 Entretien

### 5.1 Changement des piles de la télécommande

Remplacez toutes les piles de la télécommande si la portée de la télécommande est réduite ou si elle ne contrôle plus le produit correctement.

**REMARQUE !** Insérez les piles en respectant la polarité.

### 5.2 Nettoyage du produit

- Nettoyez la façade amovible (A) avec un chiffon imbibé d'alcool isopropylique. (Figure 12)
- Essuyez la façade amovible avec un chiffon sec et doux.

## 6 Mise au rebut

### 6.1 Mise au rebut du produit en fin de vie

- La mise au rebut du produit usagé doit être conforme à la réglementation en vigueur. Le produit ne doit pas être brûlé.

## 7 Caractéristiques techniques

Caractéristiques techniques	
Tension nominale	12 V CC
Flux lumineux	4 x 40 W
Impédance du haut-parleur	4 ohm
Consommation électrique max.	15 A
Sortie RCA bas niveau	Oui
Bluetooth	Oui
AUX (3,5 mm)	Oui
Emplacement carte SD	Oui
MMC	Oui
Port USB	Oui
ISO	Oui
Unité de commande	Pièces fournies
Antenne DAB	Vendue séparément

Radio FM	
Plage de fréquences	87,5 à 108,0 MHz
Sensibilité	Plus que 10 dB à S/N = 30 dB
Séparation stéréophonique	35 dB à 1 kHz
Rapport signal/bruit (S/N)	50 dB

Radio AM	
Plage de fréquences	522 à 1620 kHz
Sensibilité	Plus que 45 dB
Rapport signal/bruit (S/N)	40 dB

Radio DAB	
Plage de fréquences	174,928 à 239,200 MHz
Sensibilité	> 93 dB
Séparation stéréophonique	50 dB à 1 kHz
Rapport signal/bruit (S/N)	65 dB

USB	
Barre	Clé USB d'une capacité allant jusqu'à 32 Go
	jusqu'à 9999 pistes/titres
	gestionnaire de fichiers FAT12, FAT16, FAT32
	USB 1.1, USB 2.0
Consommation électrique max.	500 mAh

SD/MMC	
Barre	Carte SD/MMC d'une capacité allant jusqu'à 32 Go
	jusqu'à 9999 pistes/titres
	gestionnaire de fichiers FAT12, FAT16, FAT32

# Inhoudsopgave



<b>1 Inleiding</b>	<b>73</b>
1.1 Beschrijving.....	73
1.2 Symbolen .....	73
1.3 Productoverzicht.....	73
1.4 Onderdelen afstandsbediening .....	74
<b>2 Veiligheid</b>	<b>74</b>
2.1 Veiligheidsinstructies .....	74
2.2 Veiligheidsinstructies voor installatie .....	74
<b>3 Installatie</b>	<b>75</b>
3.1 Installatie van het product .....	75
3.2 Montage en demontage van het frame .....	76
3.3 Het verwijderbare frontpaneel bevestigen en verwijderen .....	76
3.4 Demontage van de hoofdeenheid .....	76
<b>4 Gebruik</b>	<b>76</b>
4.1 In- en uitschakelen van het product.....	76
4.2 Uitschakelen van geluid (mute).....	76
4.3 Toegang tot het audiomenu.....	76
4.4 Toegang tot het systeemmenu.....	77
4.5 De frequentiemodus (equalizer, EQ) instellen .....	77
4.6 De basversterking (loudness, LOU) instellen.....	77
4.7 De programmabron selecteren (source, SRC) .....	77
4.8 De radio gebruiken.....	78
4.9 Een externe eenheid (auxiliary, AUX) aansluiten.....	78
4.10 Plaatsen en verwijderen van SD-/MMC-kaart.....	78
4.11 Aansluiten op USB-poort .....	78
4.12 Gebruiken van externe eenheid .....	79
4.13 Weergeven van metadata .....	79
4.14 Aansluiten op Bluetooth.....	79
4.15 Gebruiken van Bluetooth-functies.....	79
4.16 Ontvangen van DAB-radio.....	80
4.17 Resetten.....	80
<b>5 Onderhoud</b>	<b>80</b>
5.1 Batterijen afstandsbediening vervangen .....	80
5.2 Reiniging van het product .....	80
<b>6 Afvalverwijdering</b>	<b>80</b>
6.1 Verwijdering van het product.....	80
<b>7 Technische gegevens</b>	<b>81</b>

## 1 Inleiding

### 1.1 Beschrijving

Het product is een autoradio met FM/DAB+ ontvanger en Bluetooth.

### 1.2 Symbolen

	Lees vóór gebruik alle instructies en veiligheidsinstructies zorgvuldig door. Bewaar deze instructies voor toekomstig gebruik.
	Het product voldoet aan de eisen van de geldende EU-richtlijnen en -verordeningen.
	Afvoeren als elektrisch/elektronisch afval.

### 1.3 Productoverzicht

(Afbeelding 1)

1. Vergrendelknop
2. Equalizer
3. Volume
4. Antwoordknop (telefoonoproep)
5. Menuknop
6. Automatisch zenders zoeken en opslaan en kiezen tussen AM- en FM-ontvangst
7. Display-/ID3-knop
8. Basversterkingsknop (loudness)
9. Programmabron
10. Aan/uit/dempen (mute)
11. Antwoord-/ophangknop (telefoonoproep)
12. Aansluiting voor externe eenheid (AUX)
13. Sneltoetsen M1-M6 voor opgeslagen radiozenders/programmabronnen/afspeelfuncties
14. Stappentoetsen voor frequentie- en muziekkeuze (nummer/bestand)
15. USB-poort
16. Zekering (15 A)
17. Uitgang rechtsachter
18. Subbasuitgang
19. DAB-antenne
20. FM-/AM-antenne
21. Uitgang linksachter

## 1.4 Onderdelen afstandsbediening

(Afbeelding 2)

1. Schakelaar
2. Functiemodus/oproep beëindigen
3. Frequentie-instelling en muziekkeuze (nummer/bestand)
4. Menuknop
5. Afspelen/pauzeren
6. Willekeurig afspelen
7. Frequentiemodus (equalizer, EQ)
8. Basversterking (loudness, LOU)
9. Display-/ID3-knop
10. Muziek-/bestandskeuze (omhoog/omlaag scrollen)
11. Zoeken op basis van intro
12. Herhalen
13. Automatisch zenders zoeken en opslaan
14. Volume
15. Frequentieband
16. Uitschakelen van geluid (mute)
17. Oproep beantwoorden/doorschakelen

## 2 Veiligheid

### 2.1 Veiligheidsinstructies

**⚠ WAARSCHUWING!** Als deze aanwijzingen niet worden opgevolgd, bestaat er gevaar voor overlijden en/of lichamelijk letsel.

**⚠ BELANGRIJK!** Het niet opvolgen van deze instructies kan leiden tot schade aan het product, andere eigendommen en/of de directe omgeving.

**LET OP!** Wijst op informatie die in bepaalde situaties belangrijk is.

### 2.2 Veiligheidsinstructies voor installatie

**⚠ WAARSCHUWING!** Als deze aanwijzingen niet worden opgevolgd, bestaat er gevaar voor overlijden en/of lichamelijk letsel.

- Lees deze instructies zorgvuldig door vóór gebruik.
- Het product mag uitsluitend worden aangesloten op een 12 V elektrisch systeem waarvan de minpool is geaard.
- Om het risico op kortsluiting en beschadiging tijdens de installatie tot een minimum te beperken, moet u het

contact van het voertuig uitschakelen en de accukabel loskoppelen van de minpool van de accu van het voertuig voordat u met de installatiewerkzaamheden begint.

- Controleer zorgvuldig of het product correct is aangesloten conform het bedradingsschema (kleurgecodeerde draden). Onjuiste aansluiting kan leiden tot een slechte werking van het product en beschadiging van het elektrische systeem van het voertuig.
- Controleer dat de luidsprekers correct zijn aangesloten. De met (-) aangeduide kabel moet worden aangesloten op de minpool, eveneens aangeduid met (-).
- Sluit de rechter en de linker luidsprekerkabel niet op elkaar of het chassis van het voertuig aan.
- De ventilatieopeningen van het product mogen niet worden afgedekt of geblokkeerd. Als de ventilatieopeningen zijn geblokkeerd, zal het product oververhit en beschadigd raken en bestaat er tevens brandgevaar.
- Demonteer het product niet en probeer ook niet om het aan te passen of te repareren: risico op schade en storingen.
- Denk altijd aan de verkeersveiligheid: vermijd muziek, telefoongesprekken en andere afleidingen tijdens het rijden.
- Het product kan worden gebruikt in omgevingstemperaturen tussen -10 en 50 °C.
- Controleer of alle aansluitingen correct zijn gemaakt, met name die voor de stroomvoorziening (hoogspanning) en de geheugenfuncties (laagspanning). Een correcte aansluiting minimaliseert het stroomverbruik in de uitgeschakelde stand (ruststroom) en beschermt de in het geheugen opgeslagen instellingen.
- Plaats het product zo dat het gemakkelijk gebruikt kan worden, zonder de verkeersveiligheid in gevaar te brengen.
- Stel het product niet bloot aan regen of vocht: gevaar voor elektrische schokken en brand.
- Vervang de zekering van de voeding niet door een zekering met andere uitschakelwaarden dan de oorspronkelijke zekering: gevaar voor materiële schade en brand.
- Stel het geluidsvolume in op een veilig en comfortabel niveau.
- Neem contact op met uw dealer als:
  - Er water of andere substanties in het product zijn gedrongen

- Het product rookt
- Het product vreemd ruikt.

## 3 Installatie

### 3.1 Installatie van het product

**!** **BELANGRIJK!** Als het product niet start, kan dit te wijten zijn aan kortsluiting in een luidsprekerkabel of omdat de luidsprekerkabel het chassis raakt, waardoor de beschermingsfunctie van het product in werking treedt. Controleer de luidsprekerkabels.

**LET OP!** Het product is bedoeld voor installatie in het dashboard of de middenconsole. Controleer of het verwijderbare frontpaneel niet in de weg zit van afdekkingen en kappen op de middenconsole of het dashboard wanneer u het sluit en opent, evenals of er voldoende ruimte is om het verwijderbare frontpaneel te ontgrendelen en te vergrendelen.

**LET OP!** Controleer na het voltooiën van de installatie of de remlichten, richtingaanwijzers, ruitenwissers en andere elektrische uitrusting van het voertuig correct werken.

#### 3.1.1 Aansluiting van draden op ISO-contacten

**!** **WAARSCHUWING!** Maak de accukabel los van de minpool van de voertuigaccu en voltooi alle elektrische aansluitingen voordat u de hoofdeenheid in het voertuig installeert.

**!** **BELANGRIJK!** Het product mag uitsluitend worden aangesloten op een 12 V elektrisch systeem waarvan de minpool is geaard. Als het voertuig een elektrisch systeem met geaarde pluspool heeft, moet u poolomkeerders gebruiken.

**!** **BELANGRIJK!** Isoleer alle losse kabeleinden met behulp van isolatietape.

**LET OP!** Als de startschakelaar van het voertuig geen garagestand (ACC-stand) heeft, moeten de ontstekingskabels worden aangesloten op een stroombron die samen met de ontstekings sleutel aan en uit wordt gezet. Als de ontstekingskabels zijn aangesloten op een stroombron die continu onder spanning staat, kan de batterij van het voertuig worden ontladen.

**1** Zet het contact van het voertuig uit, verwijder de sleutel uit het contact en koppel de negatieve kabel los van de accu van het voertuig.

- 2** Sluit de in- en uitgangen van het product aan.
- 3** Sluit de negatieve pool van de accu van het voertuig weer aan. (Afbeelding 3)

#### Pinconfiguratie en kleurcodering van ISO-contacten

Borgpen	Kleur	Functie
B1/B2	Paars (+) Paars/zwart (-)	Luidsprekeruitgang rechtsachter
B3/B4	Grijs (+) Grijs/zwart (-)	Luidsprekeruitgang rechtsvoor
B5/B6	Wit (+) Wit/zwart (-)	Luidsprekeruitgang linksvoor
B7/B8	Groen (+) Groen/zwart	Luidsprekeruitgang linksachter
A4	Geel	Accu (+)
A5	Blauw	Sluit aan op de systeembesturing van de eindversterker of de besturingskaart van het antenne-automaatrelais (max. 150 mA 12 VDC)
A7	Rood	Garagemodus/ACC (accuspanning +12 V)
A8	Zwart	Aarde

#### 3.1.2 Montage van de hoofdeenheid

**!** **WAARSCHUWING!** Monteer het product op een plaats waar het de bestuurder niet hindert of belemmert en geen extra gevaar oplevert voor letsel bij een verkeersongeval.

**!** **BELANGRIJK!** Monteer de hoofdeenheid niet op een plaats waar deze blootgesteld kan worden aan direct zonlicht of hoge temperaturen, stof, vuil of sterke trillingen.

**!** **BELANGRIJK!** Gebruik alleen de meegeleverde montageonderdelen. Het gebruik van andere onderdelen kan leiden tot defecten.

**LET OP!** Test de werking van het product voordat u de montage voltooit.

**LET OP!** Maak het verwijderbare frontpaneel los voordat u het product monteert. Zie "[3.3 Het verwijderbare frontpaneel bevestigen en verwijderen](#)" op pagina 76.

- 1 Plaats de houder in het dashboard van het voertuig. (Afbeelding 4)
- 2 Kies de bevestiging die past bij de dikte van het dashboard. Buig de bevestiging naar binnen om de behuizing in het dashboard te bevestigen.
- 3 Sluit de kabels en ISO-contacten aan op het product.
- 4 Plaats de hoofdeenheid in de houder. (Afbeelding 5)
- 5 Druk op de resetknop van het product. Zie ["4.17 Resetten"](#) op pagina 80.

### 3.2 Montage en demontage van het frame

- 1 Plaats het demontagegereedschap aan beide zijden van het frame en trek het eruit.
- 2 Plaats het frame door het op zijn plaats te drukken tot de sluiting vastklikt.

**LET OP!** Controleer vóór de montage van het frame of het recht staat. De bredere haken moeten zich onderaan bevinden.

### 3.3 Het verwijderbare frontpaneel bevestigen en verwijderen

- 1 Schakel de stroomvoorziening uit.
- 2 Druk de vergrendelknop in.

**LET OP!** Wees voorzichtig; wanneer de vergrendelknop wordt ingedrukt, kunnen trillingen in het voertuig ervoor zorgen dat het verwijderbare frontpaneel onverwacht loskomt en naar beneden valt.

- 3 Verwijder het frontpaneel. (Afbeelding 6)
- 4 Plaats het rechter uiteinde van het verwijderbare frontpaneel in de hoofdeenheid.
- 5 Druk het linker uiteinde van het verwijderbare frontje op zijn plaats in de hoofdeenheid en klik vast.

**⚠ BELANGRIJK!** Aan de achterkant van het verwijderbare frontpaneel zit een contact voor alle elektrische aansluitingen tussen het paneel en de

hoofdeenheid. Dit contact is fragiel. Raak het niet aan met uw vingers of nagels of indirect met schroevendraaiers of andere voorwerpen.

### 3.4 Demontage van de hoofdeenheid

- 1 Verwijder het frontpaneel. Zie ["3.3 Het verwijderbare frontpaneel bevestigen en verwijderen"](#) op pagina 76.
- 2 Verwijder het frame. Zie ["3.2 Montage en demontage van het frame"](#) op pagina 76.
- 3 Plaats het demontagegereedschap in de gaten aan beide zijden van de hoofdeenheid en klik vast. Trek langzaam aan het demontagegereedschap om de hoofdeenheid uit het frame te trekken. (Afbeelding 7)

## 4 Gebruik

### 4.1 In- en uitschakelen van het product

- Druk op de schakelaar om het product te starten.
- Houd de schakelaar ingedrukt om het product uit te schakelen.

### 4.2 Uitschakelen van geluid (mute)

- Druk kort op de schakelaar om het geluid te dempen zonder het product uit te schakelen.

### 4.3 Toegang tot het audiomenu

- 1 Druk op de menuknop om naar het audiomenu te gaan.
- 2 Druk meerdere keren op de menuknop om door de onderstaande menuopties te bladeren.

- Bas (bass, BAS)
- Hoge tonen (treble, TRE)
- Balans (balance, BAL)
- Fader (fader, FAD)
- Subbas (subwoofer, SUBW)

- 3 Wanneer het gewenste menu wordt weergegeven, kan het gewenste niveau binnen 3 seconden worden ingesteld met de volumeknop.

## 4.4 Toegang tot het systeemmenu

- 1 Druk op de menuknop om naar het systeemmenu te gaan.
- 2 Druk meerdere keren op de menuknop om door de menuopties te bladeren. Wanneer de gewenste menuoptie wordt weergegeven, kan deze worden geselecteerd. Stel de gekozen optie in met de volumeknop.

### 4.4.1 Instelling van alternatieven in RDS (Radio Data System)

- Alternatieve frequenties (AF), ON/OFF
- Verkeersmededelingen (Traffic Announcement, TA), ON/OFF
- Programmatypeweergave (Program Type Display, PTY), OFF/Music/Speech

### 4.4.2 Wisselen van ontvangst (LOC/DX)

- Wisselen tussen lokale ontvangst (LOC) en ontvangst op afstand (DX). In bepaalde gebieden werkt de lokale ontvangst beter, omdat daar de signaalsterkte zeer hoog is.

### 4.4.3 Wisselen tussen FM mono en FM stereo

- Bij het luisteren naar FM-stations kan tussen mono- en stereo-ontvangst worden gewisseld. Zwakke of verafgelegen stations kunnen vaak beter ontvangen worden met mono-ontvangst.

### 4.4.4 Wisselen van frequentiebereik, regio VS of Europa

- 1 Kies de regio voor radio-ontvangst.
- 2 Wacht 3-4 seconden en druk op een willekeurige knop om naar de normale modus terug te keren.
- 3 Wanneer de regio-instelling verandert, worden de bij de ingestelde regio behorende instellingen automatisch toegepast.

### 4.4.5 Instelling van knopgeluid/functiewisselgeluid (Beep ON/OFF)

Het knopgeluid in- en uitschakelen.

## 4.5 De frequentiemodus (equalizer, EQ) instellen

- 1 Druk meerdere keren op de menuknop om door de onderstaande instellingsopties te bladeren.
  - FLAT
  - POP
  - USER (gebruikergedefinieerd)
  - TECHNO (elektronische dansmuziek)
  - ROCK (rockmuziek)
  - CLASSIC (klassieke muziek)
  - JAZZ (jazzmuziek)
  - VOCAL (spraak/zang)
- 2 Stel de gekozen optie in met de volumeknop.

**LET OP!** Als de EQ-functie is uitgeschakeld, worden de frequentiekenmerken ingesteld met de regelaars voor de bas- en hoge tonen.

## 4.6 De basversterking (loudness, LOU) instellen

Deze functie versterkt de lage frequenties.

- Druk op de knop om de functie te activeren/deactiveren.

## 4.7 De programmabron selecteren (source, SRC)

- 1 Druk meerdere keren op de knop om door de opties te bladeren.
  - RADIO (AM/FM)
  - DAB-MODUS
  - BLUETOOTH (BT AUDIO)
  - USB-GEHEUGEN
  - SD-KAART
  - EXTERNE AUDIO-INGANG (AUX IN)

**LET OP!** Zodra een USB-geheugen of een SD-/MMC-kaart wordt geplaatst, schakelt de eenheid automatisch over naar de programmabron USB of SD/MMC. Wanneer het USB-geheugen of de SD-/MMC-kaart wordt verwijderd, schakelt de eenheid automatisch naar de radiomodus.

## 4.8 De radio gebruiken

- 1 Druk op de knop voor de programmabron en kies radio. Zie ["4.7 De programmabron selecteren \(source, SRC\)" op pagina 77](#).
- 2 Selecteer de frequentie.
  - A. Zoek de gewenste zender met behulp van de stappentoetsen voor frequentie- en muziekkeuze (nummer/bestand).
  - B. Kies uit de zenders die in het zendergeheugen zijn opgeslagen. Zie ["4.8.1 Automatisch zenders zoeken en opslaan" op pagina 78](#) en ["4.8.2 Handmatig zenders zoeken en opslaan" op pagina 78](#).

### 4.8.1 Automatisch zenders zoeken en opslaan

- 1 Druk op de knop voor de programmabron en kies radio. Zie ["4.7 De programmabron selecteren \(source, SRC\)" op pagina 77](#).
- 2 Druk op de knop AS/BND om tussen de onderstaande frequentiebanden te wisselen.
  - FM1
  - FM2
  - FM3
  - AM1
  - AM2
- 3 Houd de knop AS ingedrukt om automatisch naar zenders te zoeken. De functie zoekt automatisch binnen de ingestelde frequentieband. De 6 zenders met de beste ontvangst worden opgeslagen in het zendergeheugen.
- 4 Als u deze functie wilt afbreken en sluiten, drukt u nogmaals op de knop AS.

### 4.8.2 Handmatig zenders zoeken en opslaan

- 1 Selecteer de programmabron Radio. Zie ["4.7 De programmabron selecteren \(source, SRC\)" op pagina 77](#).
- 2 Druk op de knop AS/BND om tussen de onderstaande frequentiebanden te wisselen.
- 3 Stel de gewenste zender in met de stappentoetsen voor frequentie- en muziekkeuze (nummer/bestand).

- 4 Houd de sneltoets waaronder u de zender in het zendergeheugen wilt opslaan minstens 2 seconden ingedrukt. Het ingestelde sneltoetsnummer verschijnt op het display.

## 4.9 Een externe eenheid (auxiliary, AUX) aansluiten

- 1 Sluit de externe eenheid aan op de AUX-ingang (A) op het frontpaneel. (Afbeelding 8)

**LET OP!** Gebruik een audiostecker van 3,5 mm.

- 2 Druk op de knop voor de programmabron en kies AUX IN. Zie ["4.7 De programmabron selecteren \(source, SRC\)" op pagina 77](#).

## 4.10 Plaatsen en verwijderen van SD-/MMC-kaart

- 1 Verwijder het frontpaneel. Zie ["3.3 Het verwijderbare frontpaneel bevestigen en verwijderen" op pagina 76](#).
- 2 Plaats de SD-kaart. (Afbeelding 9)

**LET OP!** Zorg ervoor dat de kaart in de juiste richting wordt geplaatst.

**LET OP!** Zodra een SD-/MMC-kaart wordt geplaatst, schakelt de eenheid automatisch over naar de programmabron SD/MMC.

- 3 Druk op de zijkant van de geplaatste SD- of MMC-kaart om de kaart uit de sleuf te verwijderen.

## 4.11 Aansluiten op USB-poort

- 1 Verwijder de beschermkap van de USB-poort. (Afbeelding 10)
- 2 Sluit het USB-apparaat aan. Op het display wordt de tekst USB-LOAD weergegeven om aan te geven dat het USB-apparaat correct is aangesloten en dat is begonnen met afspelen.

**!** **BELANGRIJK!** Als het USB-apparaat te groot of te zwaar is, kan het permanente en ernstige schade veroorzaken aan de hoofdeenheid en bovendien de toegang tot de knoppen op het frontpaneel belemmeren. In dat geval moet het USB-apparaat worden aangesloten met behulp van een kabel (apart verkrijgbaar).

**LET OP!** Wanneer er een USB-apparaat wordt aangesloten, schakelt het apparaat automatisch over op de programmabron USB.

**LET OP!** Het product is niet compatibel met externe harde schijven of met USB-apparaten waarvoor drivers geïnstalleerd moeten worden.

## 4.12 Gebruiken van externe eenheid

Gebruik de sneltoetsen M1-M6 om de afspeelfuncties te bedienen. Zie "1.3 Productoverzicht" op pagina 73.

- M1 - Start/pauzeer afspelen van MP3-bestand. Druk nogmaals op de knop om het afspelen te hervatten.
- M2 - Speel automatisch de eerste 10 seconden van elk nummer op de programmabron op volgorde af. Druk nogmaals op deze knop als u het gewenste nummer heeft gevonden en wilt afspelen.
- M3 - Druk op de knop om de herhalingsfunctie te activeren. Druk nogmaals op de knop om de herhalingsfunctie te deactiveren.
- M4 - Activeer het afspelen van muzieknnummers in willekeurige volgorde. Druk nogmaals op de knop om het willekeurig afspelen uit te schakelen.
- M5 - Terugspoelen nummer/bestand. Druk eenmaal om 1 stap terug te gaan. Houd de knop minstens 1 seconde ingedrukt om 10 stappen terug te gaan.
- M6 - Doorspoelen nummer/bestand. Druk eenmaal om 1 stap verder te gaan. Houd de knop minstens 1 seconde ingedrukt om 10 stappen verder te gaan.
- Stappentoetsen voor frequentie- en muziekkeuze (nummer/bestand). Druk tijdens het afspelen op de met + gemarkeerde knop om naar het volgende nummer (of bestand) te gaan.  
Druk tijdens het afspelen op de met - gemarkeerde knop om het huidige nummer vanaf het begin af te spelen. Druk nogmaals op de knop in de afspeelmodus om naar het vorige nummer (of bestand) te gaan.  
Houd de knop ingedrukt om 1 seconde vooruit of achteruit te spoelen. Laat de knop los om verder te gaan met normaal afspelen.
- AS/BND - Zoekknop. Wanneer deze knop ingedrukt wordt, wordt de zoekmelding TRK-SCH weergegeven op het display. Dan kunt u direct naar het gewenste nummer (of bestand) scrollen door aan de volumeknop te draaien. Als het gewenste nummer wordt weergegeven, drukt u op de schakelaar om de keuze te bevestigen.

## 4.13 Weergeven van metadata

Het lijstnummer van het audiobestand/nummer dat wordt afgespeeld wordt getoond, evenals de afgespeelde tijd. Als de programmabron compatibel is met ID3, worden er extra metadata weergegeven wanneer u op de displayknop drukt.

- Titel van het nummer
- Rubriek
- Naam van de artiest
- Naam van het album
- Naam van het bestand/genre

## 4.14 Aansluiten op Bluetooth

- 1 Druk op de knop voor de programmabron en kies NO DEVICE. Zie "4.7 De programmabron selecteren (source, SRC)" op pagina 77.
- 2 Activeer de Bluetooth-functie op uw mobiele telefoon en selecteer de Bluetooth-eenheid MARQUANT095. Wanneer het koppelen voltooid is, wordt het bericht PAIRED en de naam van het toestel getoond.

## 4.15 Gebruiken van Bluetooth-functies

### 4.15.1 Inkomende oproepen beantwoorden

De inkomende oproep wordt op het display weergegeven.

- 1 Druk kort op de antwoordknop om de oproep te beantwoorden. Houd de antwoordknop ingedrukt om de oproep door te schakelen.
- 2 Druk op de afwijzen/opvangen-knop om inkomende oproepen af te wijzen of om een lopend gesprek te beëindigen.
- 3 Druk kort op de antwoordknop om het laatstgekozen nummer te bellen.

### 4.15.2 Muziek afspelen.

- 1 Druk op de knop voor de programmabron en kies de Bluetooth-modus (BT AUDIO). Zie "4.7 De programmabron selecteren (source, SRC)" op pagina 77.
- 2 De audio- en muziekbestanden die op de mobiele telefoon zijn opgeslagen of daarop worden afgespeeld, worden afgespeeld via de radio.

## 4.16 Ontvangen van DAB-radio

**1** Druk op de knop voor de programmabron en kies DAB. Zie "[4.7 De programmabron selecteren \(source, SRC\)](#)" op pagina 77.

**2** Druk meerdere keren op de menuknop om door de opties te bladeren.

- BLADEREN
- 12 V ON/OFF (12 V AAN/UIT)
- PRUNE (DAB-RESET)
- RE-CON (OPNIEUW KOPPELEN)
- CLK (KLOK)
- BEEP (GELUIDSSIGNAAL).

### 4.16.1 Gebruik van de zenderzoekfunctie

**1** Druk op de knop voor de programmabron en kies DAB. Zie "[4.7 De programmabron selecteren \(source, SRC\)](#)" op pagina 77.

**2** Druk op de menuknop om de zenderzoekfunctie SCAN te kiezen en bevestig de keuze door op de schakelaar te drukken. De eenheid zoekt naar DAB-zenders.

**3** De gevonden zenders worden op het display weergegeven en de eerst gevonden zender wordt afgespeeld. Houd de sneltoets waaronder u de zender in het zendergeheugen wilt opslaan minstens 2 seconden ingedrukt. Het ingestelde sneltoetsnummer verschijnt op het display.

## 4.17 Resetten

Reset het product als:

- de installatie (montage en volledige elektrische aansluiting) is voltooid
- een van de functieknoppen niet werkt naar behoren
- er een foutcode wordt weergegeven op het display.

**1** Verwijder het frontpaneel. Zie "[3.3 Het verwijderbare frontpaneel bevestigen en verwijderen](#)" op pagina 76.

**2** Druk op de resetknop. (Afbeelding 11)

**LET OP!** Als het product niet naar behoren werkt na een reset, reinig dan de connector aan de achterkant van het verwijderbare frontpaneel. Zie "[5.2 Reiniging van het product](#)" op pagina 80.

## 5 Onderhoud

### 5.1 Batterijen afstandsbediening vervangen

Als het bereik van de afstandsbediening vermindert of als deze het product niet meer goed bedient, vervang dan de batterijen in de afstandsbediening.

**LET OP!** Plaats de batterijen met de juiste polariteit.

### 5.2 Reiniging van het product

- Reinig het contact van het verwijderbare frontpaneel (A) met een met isopropanol bevochtigde doek. (Afbeelding 12)
- Droog het verwijderbare frontpaneel af met een droge, zachte doek.

## 6 Afvalverwijdering

### 6.1 Verwijdering van het product

- Afgedankte producten moeten worden verwijderd in overeenstemming met de van toepassing zijnde voorschriften. Het product mag niet worden verbrand.

## 7 Technische gegevens

Technische gegevens	
Nominale spanning	12 VDC
Lichtstroom	4 x 40 W
Luidsprekerimpedantie	4 ohm
Max. stroomverbruik	15 A
RCA-uitgang (lage spanning)	Ja
Bluetooth	Ja
AUX (3,5 mm)	Ja
SD-kaartsleuf	Ja
MMC	Ja
USB-poort	Ja
ISO	Ja
Regeleenheid	Onderdelen
DAB-antenne	Apart verkrijgbaar

FM-radio	
Frequentiebereik	87,5-108,0 MHz
Gevoeligheid	Beter dan 10 dB bij S/N = 30 dB
Stereospreiding	35 dB bij 1 kHz
Signaal/ruis-verhouding (S/N)	50 dB

AM-radio	
Frequentiebereik	522-1620 kHz
Gevoeligheid	Beter dan 45 dB
Signaal/ruis-verhouding (S/N)	40 dB

DAB-radio	
Frequentiebereik	174,928-239,200 MHz
Gevoeligheid	> 93 dB
Stereospreiding	50 dB bij 1 kHz
Signaal/ruis-verhouding (S/N)	65 dB

USB	
Ondersteuning	USB-flashgeheugen tot 32 GB
	tot 9999 nummers/titels
	bestandsindeling FAT12, FAT16, FAT32
	USB 1.1, USB 2.0
Max. stroomverbruik	500 mAh

SD/MMC	
Ondersteuning	SD-/MMC-kaart tot 32 GB
	tot 9999 nummers/titels
	bestandsindeling FAT12, FAT16, FAT32



**EU DECLARATION OF CONFORMITY  
EU FÖRSÄKRAN OM ÖVERENSSTÄMMELSE  
EU SAMSVARSERKLÄRING  
EU-OVERENSSTEMMELSESERKLÄRING  
DEKLARACJA ZGODNOŚCI UE**



**Jula AB, Box 363, SE-532 24 SKARA, SWEDEN**

This declaration of conformity is issued under the sole responsibility of the manufacturer  
Denna försäkran om överensstämmelse utfärdas på tillverkarens eget ansvar  
Denne samsvarserklæring er utstedt under ansvaret til produsenten  
Denne overensstemmelseserklæring udstedes på fabrikantens eneansvar  
Niniejsza deklaracja zgodności wydana zostaje na wyłączną odpowiedzialność producenta



**CAR STEREO DAB+ USB SD AUX BT / BILSTEREO DAB+ USB SD AUX BT /  
BILSTEREO DAB+ USB SD AUX BT / BILSTEREO DAB+ USB SD AUX BT /  
R-ODTW.S DAB+ USB SD AUX BT**

Item number / Artikelnummer / Artikelnummer / Varenummer / Numer artykułu

**007860**

Conforms to the following directives, regulations and standards / Överensstämmer med följande direktiv, förordningar och standarder: / Er i samsvar med følgende direktiver, forordning og standarder / Overholder følgende direktiver, forordninger og standarder / Są zgodne z następującymi dyrektywami, regulacja i normami:

**Radio Equipment Directive 2014/53/EU  
EN 60065:2014/A, EN 62479:2010, EN 55032:2015, EN 55020:2007+A11, EN 50498:2010,  
ETSI EN 301 489-1 V2.1.1, ETSI EN 301 489-17 V3.1.1, , ETSI EN 300 328 V2.1.1,  
ETSI EN 303 345 V1.1.7**

**RoHS Directive 2011/65/EU and (EU) 2015/863  
EN 50581:2012**

This product was CE marked in year - 19

Skara 2019-03-18

**Tobias Hammer**  
BUSINESS AREA MANAGER



**MARQUANT<sup>®</sup>**

[www.jula.com](http://www.jula.com)