

HAMRON

010937

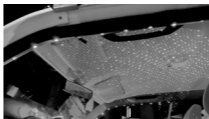

SV STJÄRNHIMMEL

Bruksanvisning i original

NO STJERNEHIMMEL

Bruksanvisning (Oversettelse av original bruksanvisning)

PL GWIEŹDZISTE NIEBO

Instrukcja obsługi (Tłumaczenie oryginalnej instrukcji)

EN STARRY SKY

Operating instructions (Translation of the original instructions)

DE STERNENHIMMEL

Gebrauchsanweisung (Übersetzung der Original-Gebrauchsanweisung)

FI TÄHTITAIVAS

Käyttöohje (Käännös alkuperäisestä käyttöohjeesta)

FR CIEL ÉTOILÉ

Mode d'emploi (Traduction du mode d'emploi original)

NL STERRENHEMEL

Gebruiksaanwijzing (Nederlandse vertaling)

(Vertaling van originele gebruiksaanwijzing)

Viktigt! Läs bruksanvisningen noggrant innan användning. Spara den för framtida behov. Rätten till ändringar förbehålles. För senaste version av bruksanvisningen se www.jula.com

Viktig! Les bruksanvisningen nøye før bruk. Ta vare på den for fremtidig bruk. Med forbehold om endringer. Nyeste versjon av bruksanvisningen finner du på www.jula.com

Ważny! Przed użyciem uważnie przeczytaj instrukcję obsługi!. Zachowaj ją na przyszłość. Z zastrzeżeniem prawa do zmian. Najnowsza wersja instrukcji obsługi znajduje się na www.jula.com

Important! Read the user instructions carefully before use. Save them for future reference. Jula reserves the right to make changes. For latest version of operating instructions, see www.jula.com

Wichtig! Die Bedienungsanleitung vor der Verwendung bitte sorgfältig durchlesen. Für die zukünftige Verwendung aufbewahren. Änderungen vorbehalten. Die aktuellste Version der Bedienungsanleitung finden Sie auf www.jula.com

Tärkeää! Lue käyttöohje huolella ennen käyttöä. Säilytä se myöhempä käyttöä varten. Pidätämme oikeuden muutoksiin. Katso käyttöohjeiden uusin versio täältä: www.jula.com

Important ! Lisez attentivement le mode d'emploi avant la mise en service. Conservez-le pour pouvoir le consulter ultérieurement. Nous nous réservons le droit d'apporter des modifications. Pour la dernière version du manuel utilisateur, voir www.jula.com

Belangrijk! Lees de gebruiksaanwijzing aandachtig door voordat u het apparaat gebruikt. Bewaar de gebruiksaanwijzing voor toekomstig gebruik. Wijzigingen voorbehouden. Voor de nieuwste versie van de gebruiksaanwijzing, zie www.jula.com

Värna om miljön!

Kasserad produkt ska återvinnas enligt gällande bestämmelser.

Verne om miljøet!

Kassert produkt skal gjenvinnes etter gjeldende lover og regler.

Dbaj o środowisko!

Zużyty produkt należy poddać recyklingowi zgodnie z obowiązującymi przepisami.

Care for the environment!

Recycle discarded product in accordance with local regulations.

Schützen Sie die Umwelt!

Das entsorgte Produkt muss gemäß den geltenden Bestimmungen recycelt werden.

Suojele ympäristöä!

Käytöstä poistettu tuote on kierrätettävä voimassa olevien säännösten mukaisesti.

Pensez à l'environnement

Les appareils hors d'usage doivent être recyclés conformément à la réglementation en vigueur.

Bescherm het milieu!

Afgedankte producten moeten worden gerecycleerd volgens de van toepassing zijnde regelgeving.



1

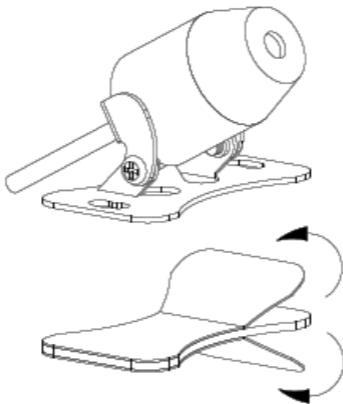

SÄKERHETSANVISNINGAR

VIKTIGT!

Följ alltid dessa anvisningar. Annan användning kan medföra skadlig exponering för laserstrålning.

- Titta aldrig rakt mot laserstrålen, med eller utan förstorande optik.
- Rikta aldrig laserstrålen mot reflekterande ytor, människor eller djur. Även laserstrålar med låg effekt kan skada ögonen.
- Öppna aldrig lasermodulen.
- Ändra aldrig produkten på något sätt, till exempel för att öka laserstrålens effekt.
- Tillverkaren påtar sig inget ansvar för eventuella personskador och/eller egendomsskador som orsakas av att dessa säkerhetsanvisningar inte följs.

SYMBOLER



Läs bruksanvisningen.

	Titta inte in i strålen med eller utan förstorande optik.
	Laserstråle. Titta inte in i strålen. Laserklass 2. EN 60825:2014
	Godkänd enligt gällande direktiv/ förfordningar.
	Kasserad produkt ska återvinnas enligt gällande bestämmelser.

TEKNISKA DATA

Driftspänning via USB	5 VDC
Lasereffekt	0,53 mW
Laserklass	II
Inställningsvinkel	90°
Kabellängd	1,4 m

BESKRIVNING

Dekorationsbelysning i form av en stjärnhimmel med fast rött sken för att lysa upp innertaket i bilen, husvagnen, båten med flera. Drivs med 5 V via USB kontakt. 1,4 m kabel samt två fästkuddar med lim medföljer. Endast för inomhusbruk.

MONTERING

1. Dra av skyddsfilm från den medföljande dubbelhäftande tejen och tryck fast tejpens ena sida på fästets undersida.

BILD 1

2. Passa in fästet och den dubbelhäftande tejen mot mittkonsolen och tryck fast. Ställ sedan in projektorlampans riktning.
3. Sätt i USB-kontakten i USB-porten och efterjustera om så behövs projektorlampans riktning.

SIKKERHETSANVISNINGER**VIKTIG!**

Følg alltid disse anvisningene. Annen bruk kan medføre skadelig eksponering for laserstråling.

- Se aldri rett inn i laserstrålen med eller uten forstørrende optikk.
- Rett aldri laserstrålen mot mennesker, dyr eller reflekterende flater. Selv en laserstråle med lav effekt kan skade øynene.
- Åpne aldri lasermodulen.
- Ikke foreta noen endringer på produktet, for eksempel for å øke laserstrålens effekt.
- Produsenten påtar seg ikke ansvar for eventuelle personskader og/eller materielle skader som oppstår som følge av at disse sikkerhetsanvisningene ikke følges.

SYMBOLER

Les bruksanvisningen.

	Ikke se rett inn i strålen med eller uten forstørrende optikk.
	Laserstråle. Ikke se inn i strålen. Laserklasse 2. EN 60825:2014
	Godkjent i henhold til gjeldende direktiver/forskrifter.
	Kassert produkt skal gjenvinnes etter gjeldende forskrifter.

TEKNISKE DATA

Driftsspenning via USB	5 V DC
Lasereffekt	0,53 mW
Laserklasse	II
Innstillingsvinkel	90°
Kabellengde	1,4 m

BESKRIVELSE

Dekorasjonsbelysning i form av en stjernehimme med fast rødt lys for å lyse opp innertaket i bilen, campingvognen, båten osv. Drives med 5 V via USB-kontakt. 1,4 m kabel samt to festeputer med lim medfølger. Kun til innendørs bruk.

MONTERING

1. Trekk beskyttelsesfilmen løs fra den inkluderte dobbeltsidige teipen og trykk fast den ene enden av teipen på festets underside.

BILDE 1

2. Innrett festet på midtkonsollboksen og trykk det fast slik at den dobbeltsidige teipens andre side fester seg. Juster deretter projektorlampens retning.
3. Sett USB-kontakten i USB-porten og etterjuster deretter projektorlampens retning ved behov.

ZASADY BEZPIECZEŃSTWA

WAŻNE!





**Postępuj zgodnie z niniejszymi wskazówkami.
Inne zastosowanie może spowodować szkodliwe
narażenie na promieniowanie laserowe.**

- Nigdy nie spoglądaj prosto w wiązkę lasera bezpośrednio lub przez szkła powiększające.
- Nigdy nie kieruj wiązki lasera w stronę powierzchni odbłaskowych, ludzi lub zwierząt. Wiązki laserowe o niskiej mocy mogą również spowodować uszkodzenia wzroku.
- Nigdy nie otwieraj modułu lasera.
- Nigdy nie modyfikuj produktu, np. w celu zwiększenia mocy promieniowania lasera.
- Producent nie ponosi odpowiedzialności za ewentualne obrażenia ciała i/lub szkody materialne powstałe na skutek nieprzestrzegania zasad bezpieczeństwa.

SYMBOLE



Przeczytaj instrukcję obsługi.

	Nie patrz w wiązkę lasera bezpośrednio lub przez szkła powiększające.
	Wiązka laserowa. Nie patrz w wiązkę lasera. Klasa lasera 2. EN 60825:2014
	Zatwierdzona zgodność z obowiązującymi dyrektywami/rozporządzeniami.
	Zużyty produkt oddaj do utylizacji, postępując zgodnie z obowiązującymi przepisami.

DANE TECHNICZNE

Napięcie robocze przez USB	5 V DC
Moc lasera	0,53 mW
Klasa lasera	II
Ustawienie kąta	90°
Długość przewodu	1,4 m

OPIS

Oświetlenie ozdobne w postaci gwieździstego nieba świecącego stałym światłem – rozświetli podbitkę w samochodzie, sufit przyczepy campingowej, łodzi itp. Zasilanie 5 V przez gniazdo USB. W zestawie przewód 1,4 m oraz dwie poduszki mocujące z klejem. Wyłącznie do użytku wewnątrz pomieszczeń.

MONTAŻ

1. Ściągnij folię ochronną z dołączonej do zestawu taśmy dwustronnej i przyklej taśmę z jednej strony od spodu uchwytu.

RYS. 1

2. Wpasuj w mocowanie na konsoli środkowej samochodu i dociśnij mocno, tak aby druga strona taśmy dwustronnej się przykleiła. Następnie ustaw kierunek lampy projektora.
3. Włóż wtyk USB do gniazda i ewentualnie ponownie wyreguluj kierunek lampy projektora.

SAFETY INSTRUCTIONS

IMPORTANT:





Always follow these instructions. Failure to do so can result in dangerous exposure to laser radiation.

- Never look directly at the laser beam, with or without magnification.
- Never point the laser beam at reflective surfaces, people or animals. Even low power laser beams can injure the eyes.
- Never open the laser module.
- Never modify the product in any way, for example to increase the power of the laser beam.
- The manufacturer cannot accept liability for any personal injury and/or material damage resulting from failure to follow these safety instructions.

SYMBOLS



Read the instructions.

	Do not look into the beam, with or without magnification.
	Laser beam. Do not look into the beam. Laser class 2. EN 60825:2014
	Approved in accordance with the relevant directives.
	Recycle discarded product in accordance with local regulations.

TECHNICAL DATA

Operating voltage via USB	5 VDC
Laser power	0.53 mW
Laser class	II
Angle adjustment	90°
Cable length	1.4 m

DESCRIPTION

Decorative lighting in the form of a starry sky with constant red light to illuminate the roof in the car, caravan, or boat. Powered by 5 V via a USB connector. 1.4 m cable and two attachment pads with adhesive included. For indoor use only.

INSTALLATION

1. Pull off the protective film from the supplied double-sided tape and press one side of the tape on the underside of the mount.

FIG. 1

2. Align the mount on the centre console and press on to fasten with the other side of the double-sided tape. Now adjust the angle of the projector lamp.
3. Put the USB connector in the USB port and readjust the angle of the projector lamp if necessary.

SICHERHEITSHINWEISE

WICHTIG!

Diese Anweisungen stets befolgen. Bei einer anderweitigen Verwendung kann es zu einer schädlichen Exposition gegenüber Laserstrahlung kommen.

- Niemals direkt in den Laserstrahl schauen, weder mit noch ohne vergrößern Linse.
- Niemals den Laserstrahl auf reflektierende Flächen, auf Personen oder Tiere richten. Auch Laserstrahlen mit geringer Leistung können die Augen schädigen.
- Öffnen Sie niemals das Lasermodul.
- Das Produkt darf in keiner Weise verändert werden, zum Beispiel zur Erhöhung der Leistung der Laserstrahlen.
- Der Hersteller haftet für keinerlei Personen- und/oder Sachschäden, die aus einer Missachtung dieser Sicherheitshinweise resultieren.

SYMBOLE

	Die Bedienungsanleitung lesen.
	Weder mit noch ohne vergrößernde Linse in den Strahl schauen.
	Laserstrahl. Nicht direkt in den Strahl schauen. Laserklasse 2. EN 60825:2014
	Zulassung gemäß den geltenden Richtlinien/Verordnungen.
	Das Altprodukt ist gemäß den geltenden Bestimmungen dem Recycling zuzuführen.

TECHNISCHE DATEN

Betriebsspannung via USB	5 V DC
Laserleistung	0,53 mW

Laserklasse	II
Einstellwinkel	90°
Kabellänge	1,4 m

BESCHREIBUNG

Dekorative Beleuchtung in Form eines Sternenhimmels mit rotem Dauerlicht, das die Decke des Fahrzeuges, Wohnwagens, Bootes usw. beleuchtet. Stromversorgung mit 5 V über USB-Anschluss. Mit Kabel (1,4 m) und zwei Haftkissen mit Kleber. Nur für den Innenbereich geeignet.

MONTAGE

1. Die Schutzfolie vom beiliegenden doppelseitigen Klebeband abziehen und die eine Seite des Klebebands an der Unterseite der Befestigung anbringen.

ABB. 1

2. Die Befestigung und das doppelseitige Klebeband an der Mittelkonsole ausrichten und festdrücken. Dann die Richtung der Projektorlampe einstellen.
3. Den USB-Stecker in den USB-Anschluss einsetzen und ggf. die Richtung der Projektorlampe justieren.

TURVALLISUUSOHJEET

TÄRKEÄÄ!

Noudata aina näitä ohjeita. Muu käyttö voi johtaa haitalliseen altistumiseen lasersäteilylle.

- Älä katso suoraan lasersäteeseen suurentavalla optiikalla tai ilman.
- Älä koskaan suuntaa lasersädettä heijastaviin pintoihin, ihmisiin tai eläimiin. Jopa pienitehoinen lasersäde voi vahingoittaa silmiä.
- Älä koskaan avaa lasermoduulia.
- Älä koskaan muokkaa tuotetta millään tavalla, esimerkiksi lisäämällä lasersäteen tehoa.
- Valmistaja ei ota vastuuta henkilö- ja/tai omaisuusvahingoista, jotka johtuvat näiden ohjeiden noudattamatta jättämisestä.

SYMBOLIT



Lue käyttöohje.

	Älä katso säteeseen suurentavalla optiikalla tai ilman.
	Lasersäde. Älä katso säteeseen. Laserluokka 2. EN 60825:2014
	Hyväksytty voimassa olevien direktiivien/säädösten mukaisesti.
	Käytöstä poistettu tuote on kierrätettävä voimassa olevien säännösten mukaisesti.

TEKNISET TIEDOT

Käyttöjännite USB:n kautta	5 VDC
Laserin teho	0,53 mW
Laserluokka	II
Säätökulma	90°
Johdon pituus	1,4 m

KUVAUS

Koristeellinen tähtitaivasvalaistus, jonka punainen hehku valaisee auton, asuntovaunun, veneen jne. sisäkaton. Kytetään 5 V USB-liitäntään. 1,4 m kaapeli ja kaksi kiinnitystyynyä sisältyy. Vain sisäkäyttöön.

ASENNUS

1. Irrota suojakalvo mukana toimitetusta teipistä ja paina teipin toinen puoli kiinnikkeen alapuolelle.

KUVA 1

2. Aseta kiinnike ja teippi keskikonsolia vasten ja paina tiukasti. Säädä sitten projektorin lampun suunta.
3. Aseta USB-liitin USB-porttiin ja säädä projektorin lampun suunta tarvittaessa uudelleen.

CONSIGNES DE SÉCURITÉ

IMPORTANT !

Observez toujours les présentes instructions. Toute autre utilisation peut entraîner une exposition nocive au faisceau laser.

- Ne jamais regarder le faisceau laser directement, avec ou sans verre grossissant.
- Ne jamais diriger le faisceau laser vers des surfaces réfléchissantes ou les yeux de personnes ou d'animaux. Même les faisceaux laser de faible puissance peuvent endommager les yeux.
- N'ouvrez jamais le module laser.
- Ne jamais modifier le produit de quelque manière que ce soit, notamment pour augmenter la puissance du faisceau laser.
- Le fabricant décline toute responsabilité pour les blessures corporelles et/ou les dommages matériels causés par le non-respect des présentes consignes de sécurité.

PICTOGRAMMES

	<p>Lisez le mode d'emploi.</p>
	<p>Ne pas regarder dans le faisceau avec ou sans verre grossissant.</p>
	<p>Rayon laser. Ne pas pointer le rayon dans l'œil. Classe de laser 2. EN 60825:2014</p>
	<p>Homologué selon les directives/règlements en vigueur.</p>
	<p>Le produit en fin de vie doit être recyclé conformément à la réglementation en vigueur.</p>

CARACTÉRISTIQUES TECHNIQUES

Tension de fonctionnement via USB	5 VCC
Puissance laser	0,53 mW
Classe laser	II
Angle de réglage	90°
Longueur du câble	1,4 m

DESCRIPTION

Éclairage décoratif sous forme de ciel étoilé à lueur rouge fixe pour éclairer le plafond d'une voiture, d'une caravane, d'un bateau et autres. Alimenté avec 5 V via un connecteur USB. Câble de 1,4 m et deux patins de montage à coller inclus. Uniquement destiné à un usage intérieur.

MONTAGE

1. Retirez le film de protection du ruban adhésif double face fourni et appuyez un côté du ruban adhésif sur le dessous du support.

FIG. 1

2. Posez le support et le ruban adhésif double face sur la console centrale et appuyez. Réglez ensuite la direction du projecteur.
3. Insérez le connecteur USB dans le port USB et ajustez la direction du projecteur, si nécessaire.

VEILIGHEIDSINSTRUCTIES

BELANGRIJK!

Neem deze instructies altijd in acht. Ander gebruik kan leiden tot schadelijke blootstelling aan laserstraling.

- Kijkt nooit direct in de laserstraal, ook niet met oogbescherming.
- Richt de laserstraal nooit op reflecterende oppervlakken, mensen of dieren. Zelfs laserstralen met een laag vermogen kunnen de ogen beschadigen.
- Open de lasermodule nooit.
- Wijzig het product op geen enkele manier, bijvoorbeeld om het vermogen van de laserstraal te verhogen.
- De fabrikant aanvaardt geen aansprakelijkheid voor enig persoonlijk letsel en/of schade aan eigendommen veroorzaakt door het niet opvolgen van deze veiligheidsinstructies.

SYMBOLLEN

	<p>Lees de gebruiksaanwijzing.</p>
	<p>Kijk niet in de straal met of zonder vergrotingsoptiek.</p>
	<p>Laserstraal. Kijk niet in de straal. Laserklasse 2. EN 60825:2014</p>
	<p>Goedgekeurd volgens de geldende richtlijnen/verordeningen.</p>
	<p>Afgedankte producten moeten worden gerecycled volgens de geldende voorschriften.</p>

TECHNISCHE GEGEVENS

Bedrijfsspanning via USB	5 VDC
Vermogen laser	0,53 mW
Laserklasse	II
Instelbare hoek	90°
Snoerlengte	1,4 m

BESCHRIJVING

Decoratieve verlichting in de vorm van een sterrenhemel met permanente rode gloed voor de verlichting van het plafond van de auto, caravan, boot, enz. Werkt op 5 V via een USB-aansluiting. Inclusief 1,4 m lange kabel met twee bevestigingskussentjes met lijm. Alleen voor gebruik binnenshuis.

MONTAGE

1. Verwijder de beschermfolie van de meegeleverde dubbelzijdige tape en druk het ene uiteinde van de tape op de onderkant van de bevestiging.

AFB. 1

2. Plaats de bevestiging en de dubbelzijdige tape tegen de middenconsole en druk deze vast. Stel daarna de richting van de projectorlamp af.
3. Steek de USB-aansluiting in de USB-poort en pas indien nodig de richting van de projectorlamp aan.

