



ITEM NO. 010392



SV PORTABEL GASOLGRILL

BRUKSANVISNING

Viktigt! Läs bruksanvisningen före användning. Spara den för framtida bruk. (Original bruksanvisning).

NO BÆRBAR GASSGRILL

BRUKSANVISNING

Viktig! Les bruksanvisningen nøye før bruk. Ta vare på den for fremtidig bruk. (Oversettelse av original bruksanvisning).

DA BÆRBAR GASGRILL

BETJENINGSVEJLEDNING

Vigtigt! Læs betjeningsvejledningen før brug. Gem den til senere brug. (Oversættelse af den originale vejledning)

PL PRZENOŚNY GRILL GAZOWY

INSTRUKCJA OBSŁUGI

Ważne! Przed użyciem uważnie przeczytaj instrukcję obsługi! Zachowaj ją na przyszłość. (Tłumaczenie oryginalnej instrukcji).

EN PORTABLE GAS GRILL

OPERATING INSTRUCTIONS

Important! Read the user instructions carefully before use. Save them for future reference. (Translation of the original instructions).

FI KANNETTAVA KAASUGRILLI

KÄYTTÖOHJEESTA

Tärkeää! Lue käyttöohje huolella ennen käyttöä! Säilytä se myöhempää käyttöä varten. (Käännös alkuperäisestä käyttöohjeesta).

Värna om miljön!

Kasserad produkt ska återvinnas enligt gällande bestämmelser.

Verne om miljøet!

Kassert produkt skal gjenvinnes etter gjeldende lover og regler.

Beskyt miljøet!

Produktet skal bortskaffes i henhold til gældende regler.

Dbaj o środowisko!

Zużyty produkt należy poddać recyklingowi zgodnie z obowiązującymi przepisami.

Care for the environment!

Recycle discarded product in accordance with local regulations.

Suojele ympäristöä!

Käytöstä poistettu tuote on kierrätettävä voimassa olevien säännösten mukaisesti.

Rätten till ändringar förbehålles.

För senaste version av bruksanvisningen se www.jula.com

Med forbehold om endringer.

Nyeste versjon av bruksanvisningen finner du på www.jula.com

Ret til ændringer forbeholdes.

Den seneste version af betjeningsvejledningen findes på www.jula.com

Z zastrzeżeniem prawa do zmian.

Najnowsza wersja instrukcji obsługi znajduje się na www.jula.com

Jula reserves the right to make

changes. For latest version of operating instructions, see www.jula.com

Pidätämme oikeuden muutoksiin.

Katso käyttöohjeiden uusien versio täältä: www.jula.com





**EU DECLARATION OF CONFORMITY / EU FÖRSÄKRAN OM ÖVERENSSTÄMMELSE /
EU SAMSVARSERKLÄRING / EU-OVERENSSTEMMELSESERKLÄRING /
DEKLARACJA ZGODNOŚCI UE / EU KONFORMITÄT SERKLÄRUNG /
EU VAATIMUSTENMUKAISUUSVAKUUTUS / DÉCLARATION UE DE CONFORMITÉ /
EU CONFORMITEITSVERKLARING**

Item number / Artikelnummer / Artikkelnnummer / Varenummer / Numer artykułu /
Artikelnummer / Tuotenumero / Numéro de référence / Artikelnummer

010392



Jula AB, Box 363, SE-532 24 SKARA, SWEDEN

This declaration of conformity is issued under the sole responsibility of the manufacturer. / Denna försäkran om överensstämmelse utfärdas på tillverkarens eget ansvar. / Denne samsvarserklæring er utstedt under ansvaret til produsenten. / Denne overensstemmelseserklæring er utstedt under producentens eneansvar. / Niniejsza deklaracja zgodności wydana zostaje na wyłączną odpowiedzialność producenta. / Diese Konformitätserklärung wird unter der alleinigen Verantwortung des Herstellers ausgestellt. / Tämä vaatimustenmukaisuusvakuutus on annettu valmistajan yksinomaisella vastuulla. / La présente déclaration de conformité est émise sous la seule responsabilité du fabricant. / Deze conformiteitsverklaring wordt afgegeven onder de uitsluitende verantwoordelijkheid van de fabrikant.

**GAS GRILL / GASOLGRILL / GASSGRILL / GASGRILL / GRILL GAZOWY /
GASGRILL / KAASUPARRU / BARBECUE AU GAZ / GAS BARBECUE**

Conforms to the following directives, regulations and standards: / Överensstämmer med följande direktiv, förordningar och standarder: / Er i samsvar med følgende direktiver, forordning og standarder: / Overholder følgende direktiver, forordninger og standarder: / Są zgodne z następującymi dyrektywami, regulacją i normami: / Entspricht den folgenden Richtlinien, Vorschriften und Normen: / Seuraavien direktiivien, asetusten ja standardien mukainen: / Conforme aux directives, règlements et normes suivants: / Voldoet aan de volgende richtlijnen, voorschriften en normen:

<u>Directive/Regulation</u>	<u>Harmonised standard</u>
GAR (EU) 2016/426, Annex III, 1	EN 498:2012

Name and address of the notified body involved:

Namn och adress hos involverat kontrollorgan:

Navn og adresse til det aktuelle meldte organet:

Navn og adresse på bemyndiget organ:

Nazwa i adres organu kontrolnego:

Name und Anschrift der beteiligten benannten Stelle:

Ilmoitetun laitoksen nimi ja osoite:

Nom et adresse de l'organisme notifié

Naam en adres van de betrokken aangemelde instantie:

Kiwa Nederland B.V.

Wilmersdorf, 50, 7323 AC APELDOORN, Netherlands

NB0063

19GR0654/00 (exp. date 2029-12-11)

Module B: Type-examination – Production type

This product was CE marked in year: / Produkten CE-märktes år: / Dette produktet ble CE-merket dette året: / Produktet blev CE-mærket i år: / Wyrób oznakowany znakiem CE w roku: / Dieses Produkt erhielt die CE-Kennzeichnung im Jahr: / Tämä tuote on CE-merkitty vuonna: / Ce produit a reçu le marquage CE en: / Dit product werd CE-gemarkeerd in het jaar: -19

Signed for and on behalf of:

Skara 2022-09-16







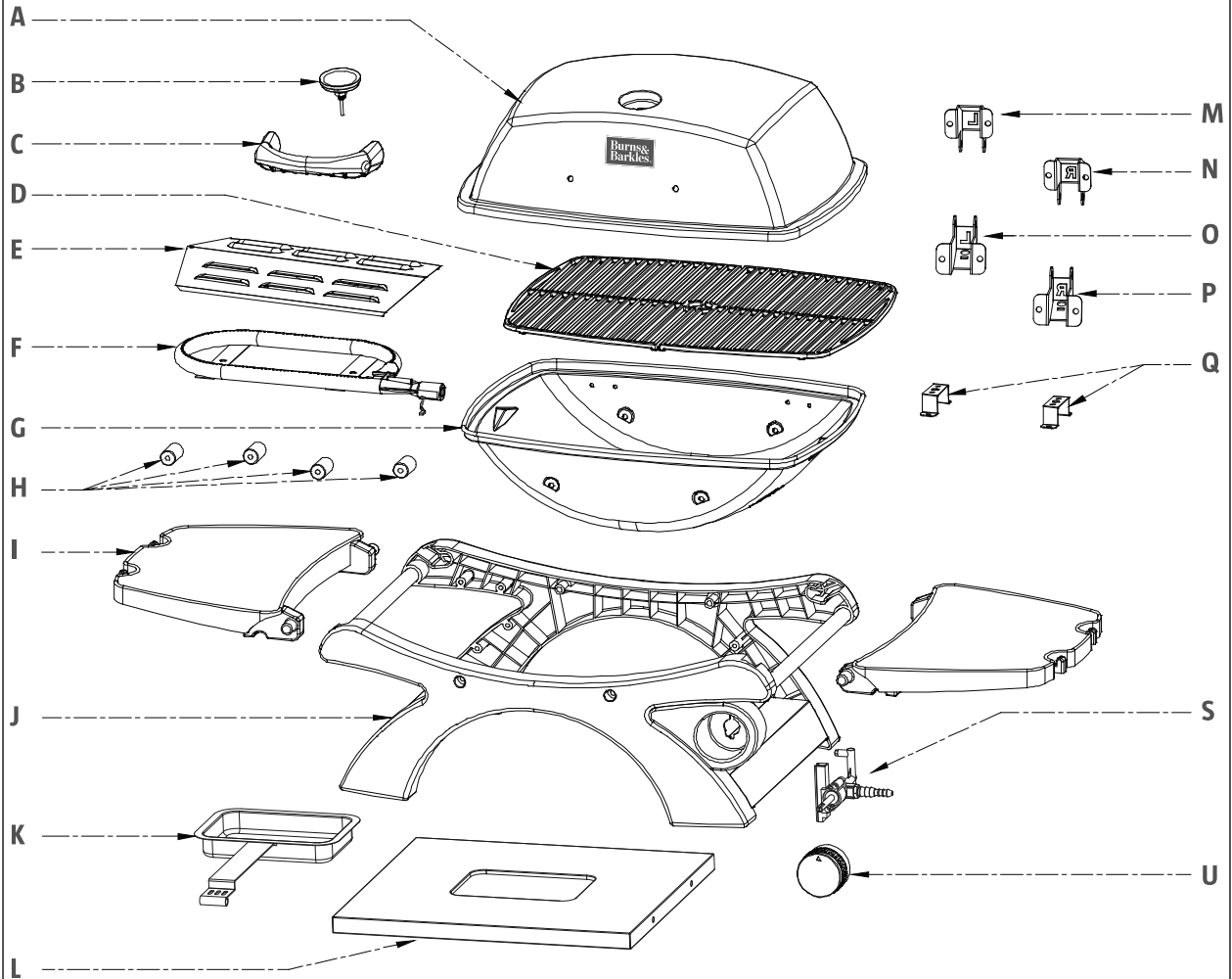

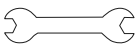

Mattias Lif

BUSINESS AREA MANAGER (Signatory for Jula and authorised to compile the technical documentation. / Undertecknat för Jula samt behörig att sammanställa den tekniska dokumentationen. / Signert for Jula og kvalifisert til å sammenfatte den tekniske dokumentasjonen. / Underskrevet på vegne af Jula og bemyndiget til udarbejdelse af den tekniske dokumentation. / Podpisano w imieniu Jula oraz osoby upoważnionej do sporządzenia dokumentacji technicznej. / Unterzeichnet im Namen von Jula und befugt, die technische Dokumentation zusammenzustellen. / Allekirjoittanut Julian puolesta ja valtuutettu kokoamaan tekniset asiakirjat. / Signé au nom de Jula et habilité à établir la documentation technique. / Ondertekend namens Jula en gemachtigde voor de samenstelling van de technische documentatie

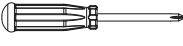
1



2

AA		M6 X 12	x 10	EE		M4	x 8	II		x 1	
BB		M4 X 10	x 14	FF		M6	x 2	JJ		x 1	
CC		M6 X 30	x 4	GG			x 2	KK		M6	x 6
DD		M4	x 8	HH			x 2				

3

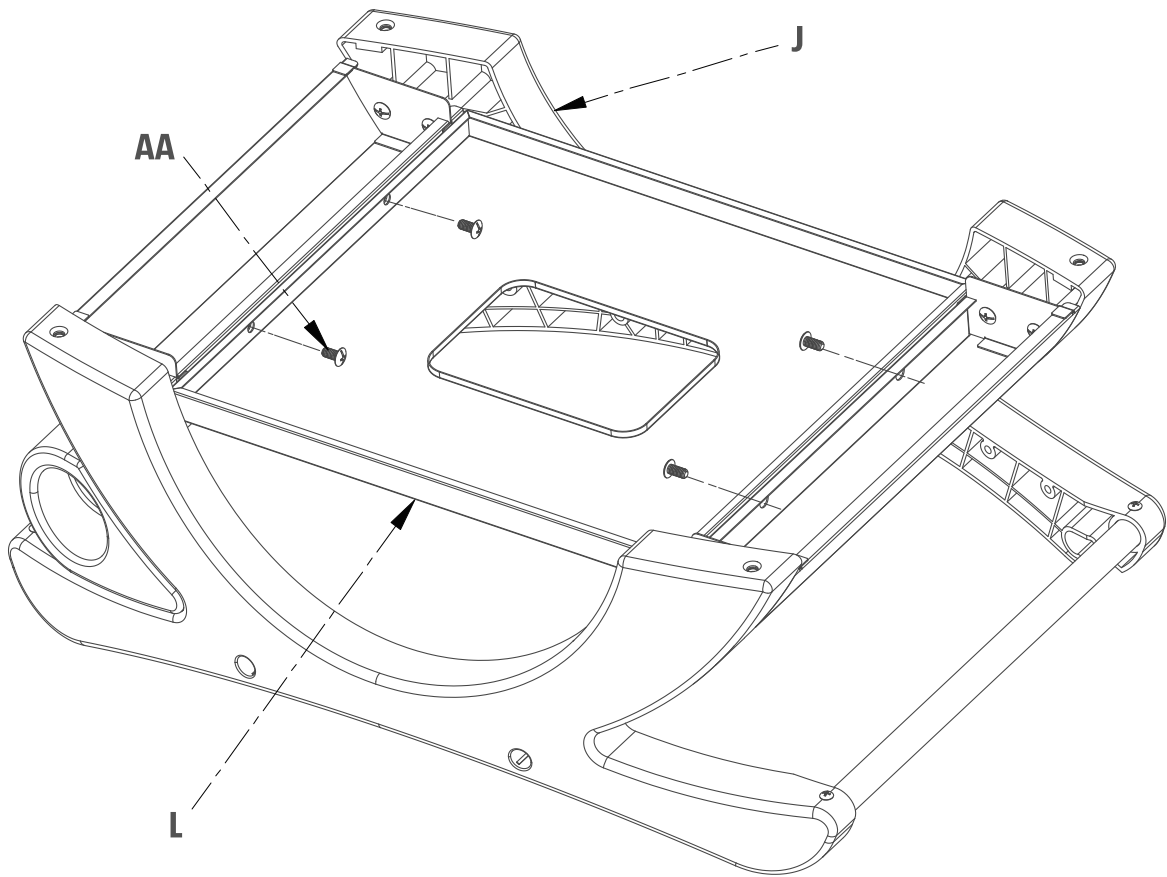

4

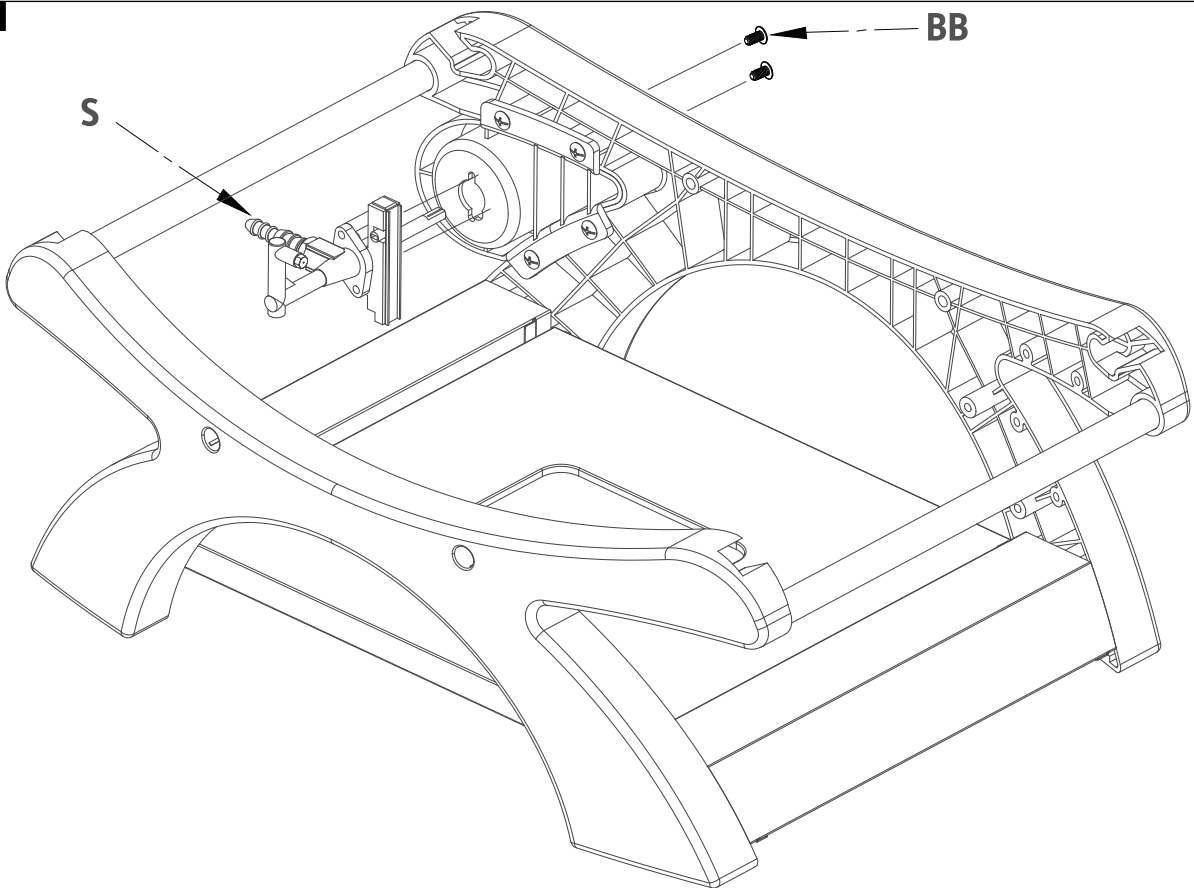

7

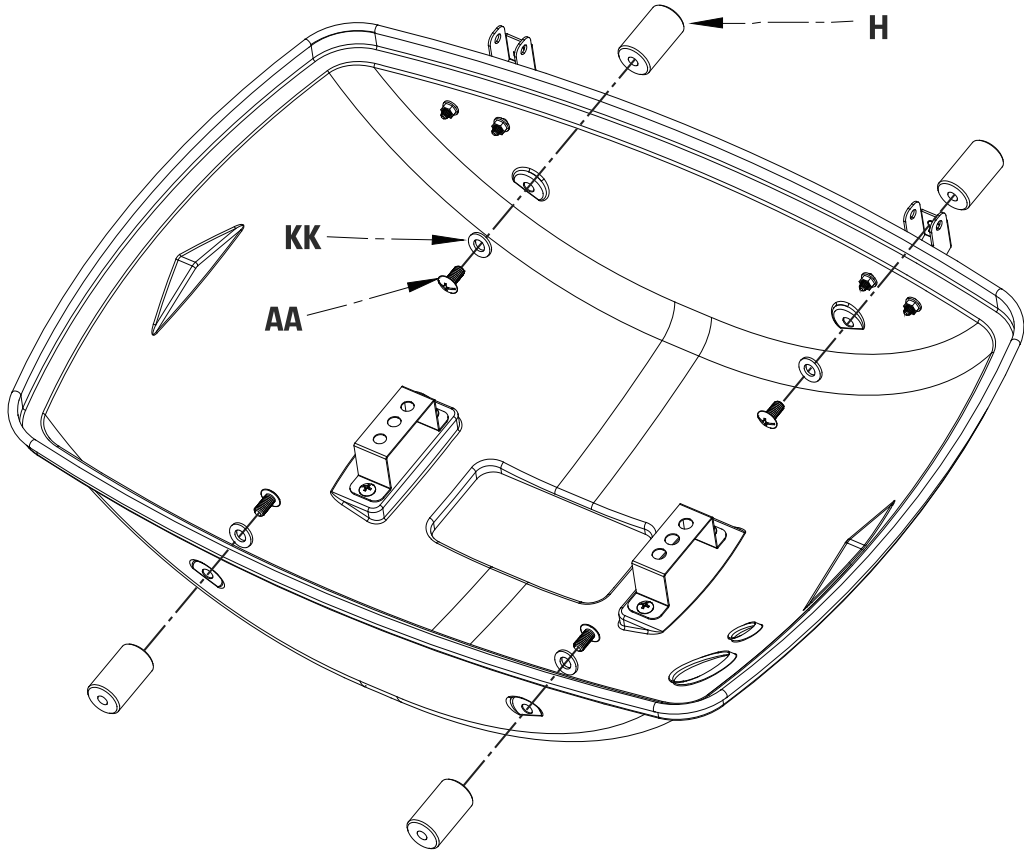

8

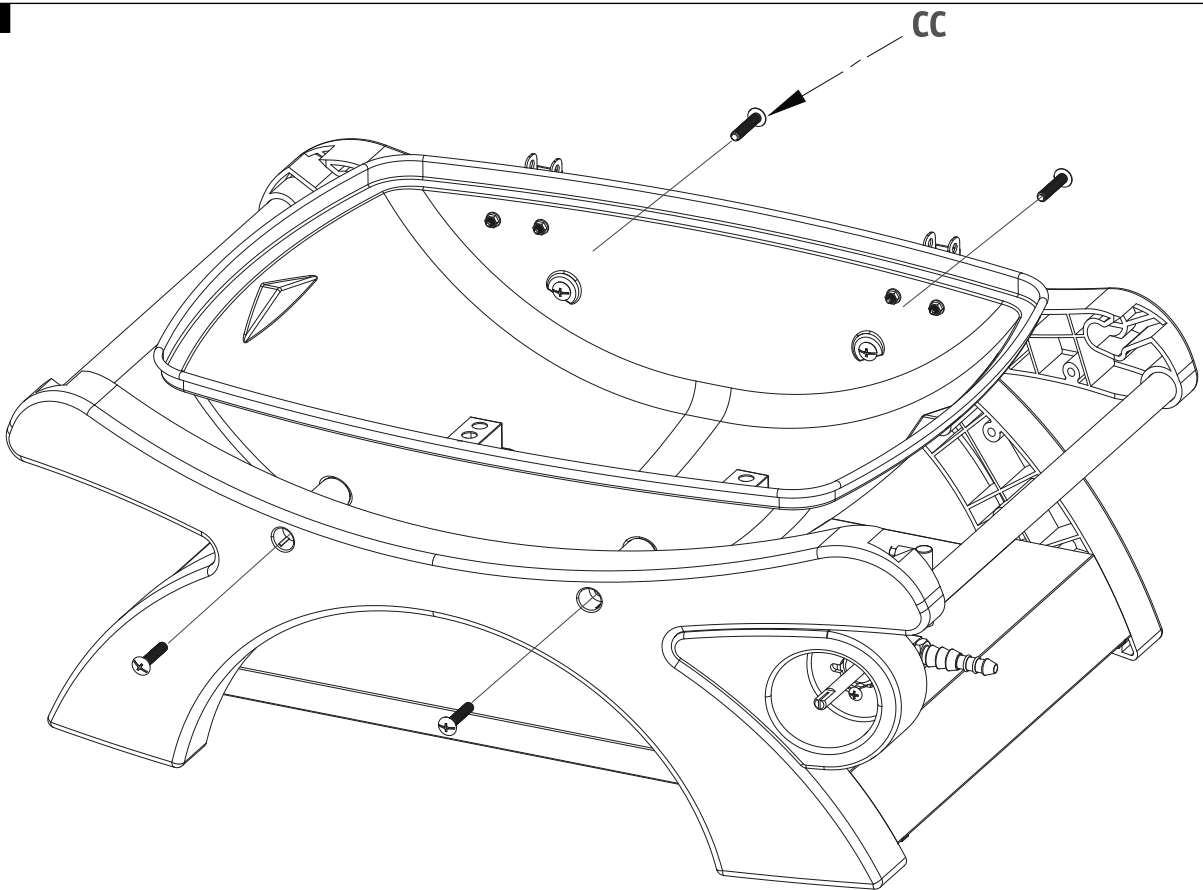

9

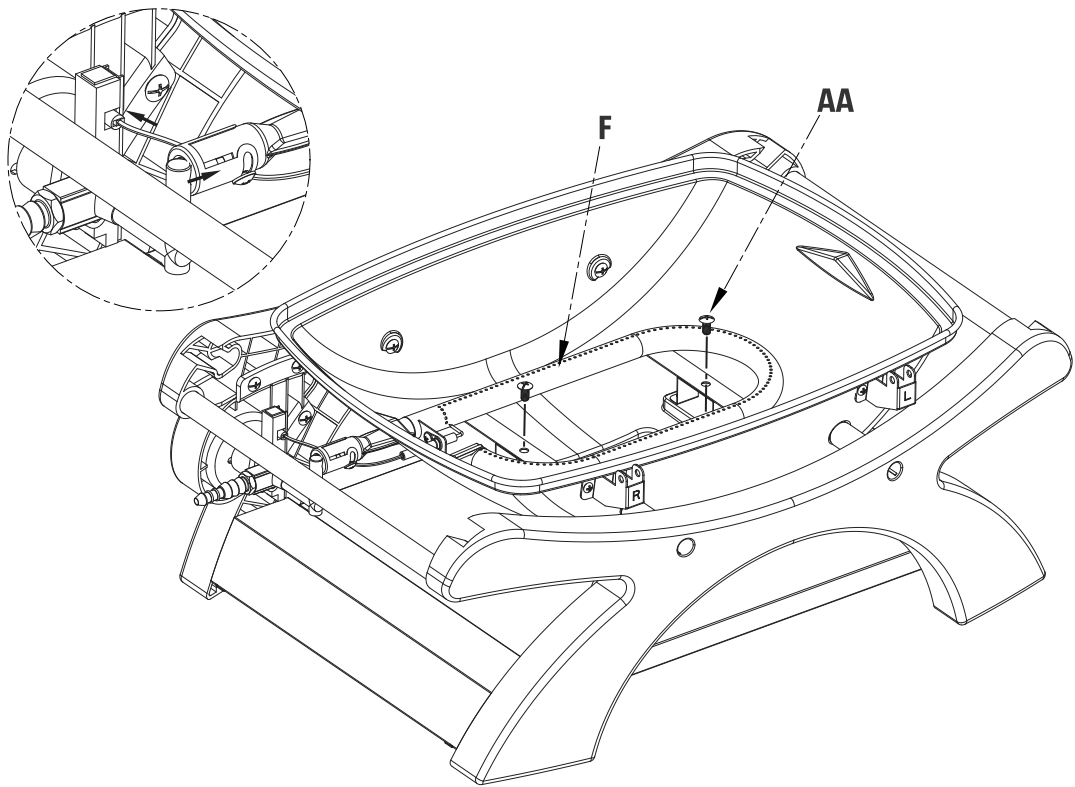

10

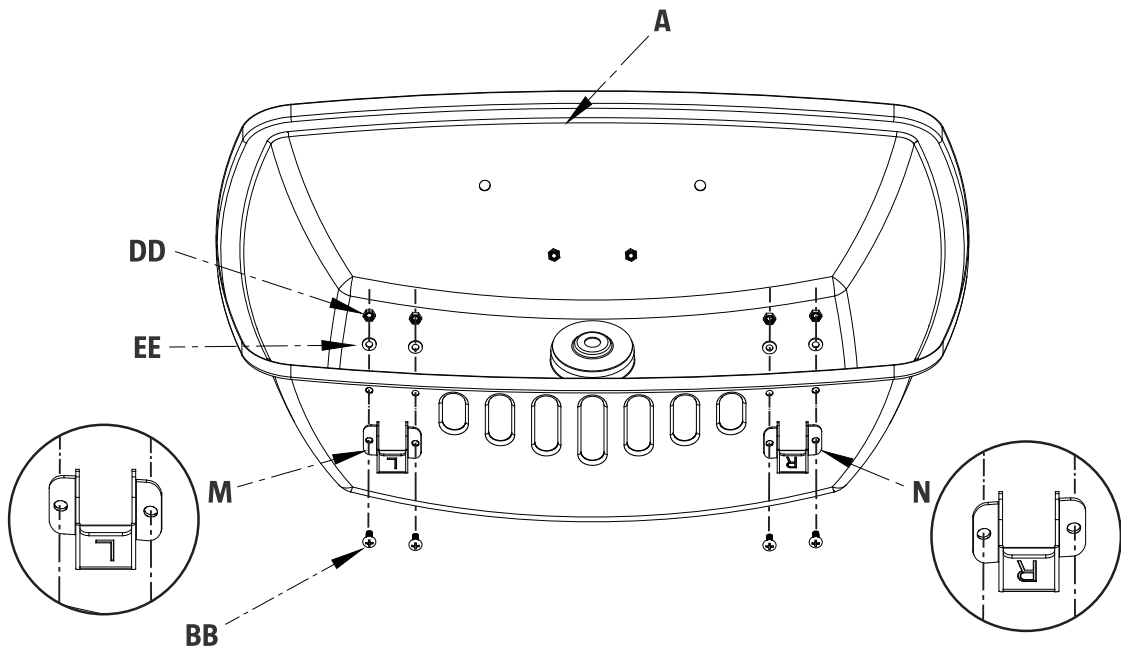

11

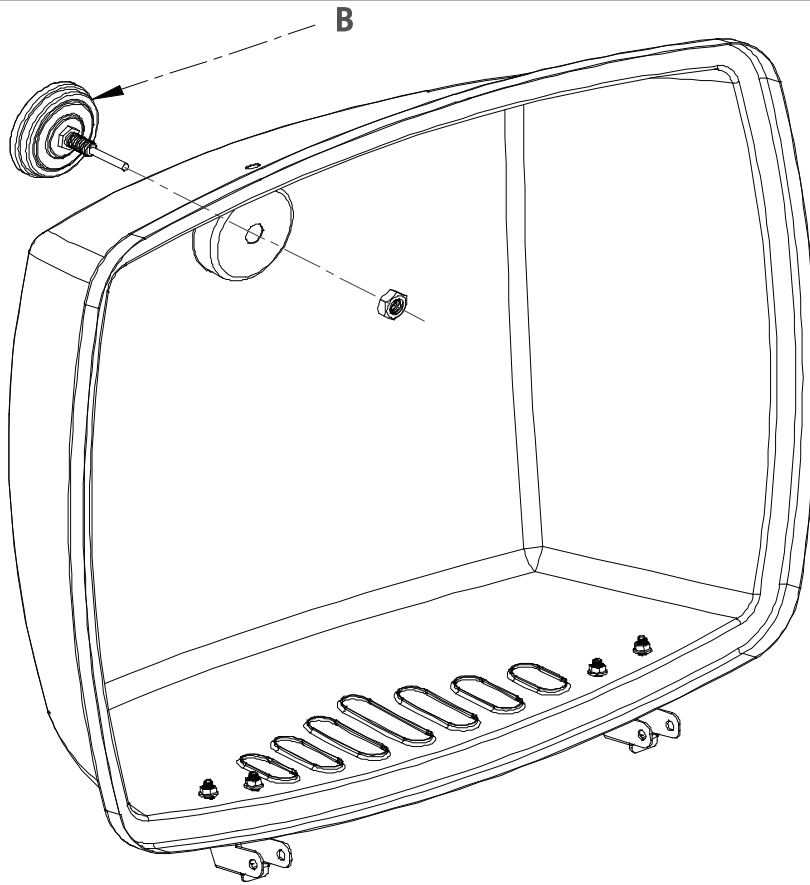

12

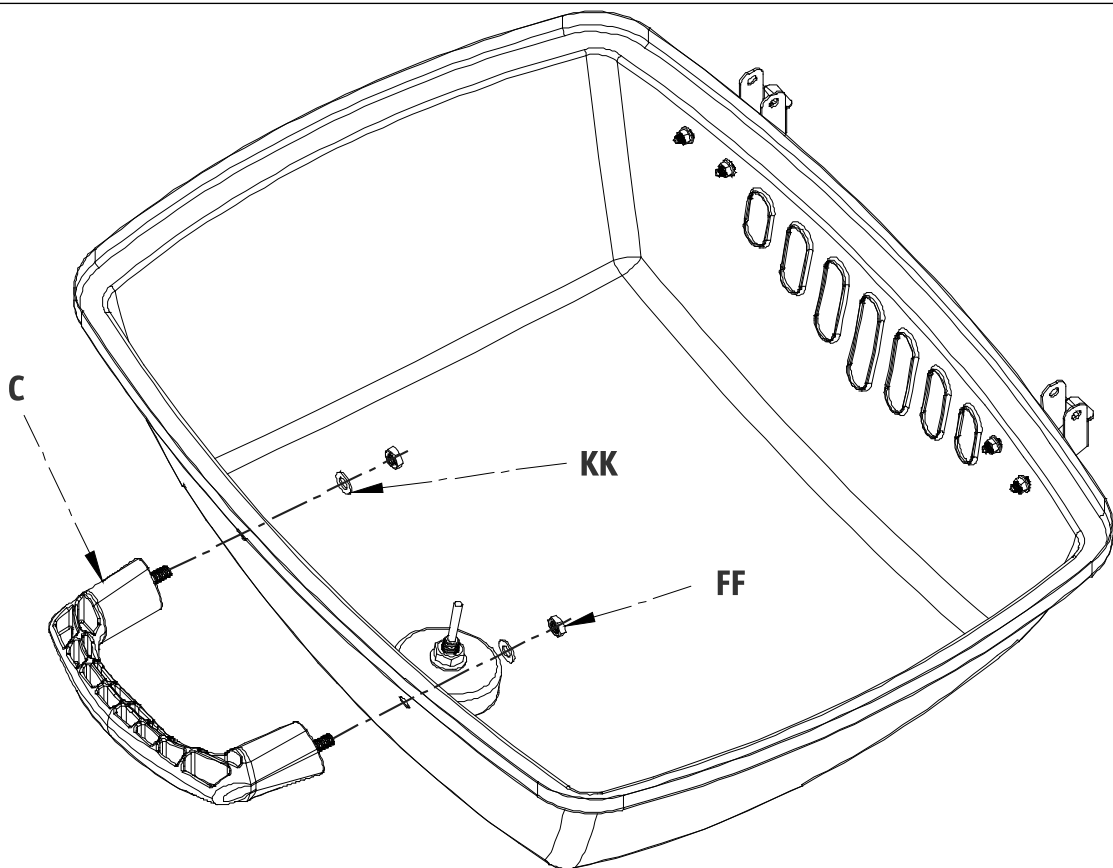

13

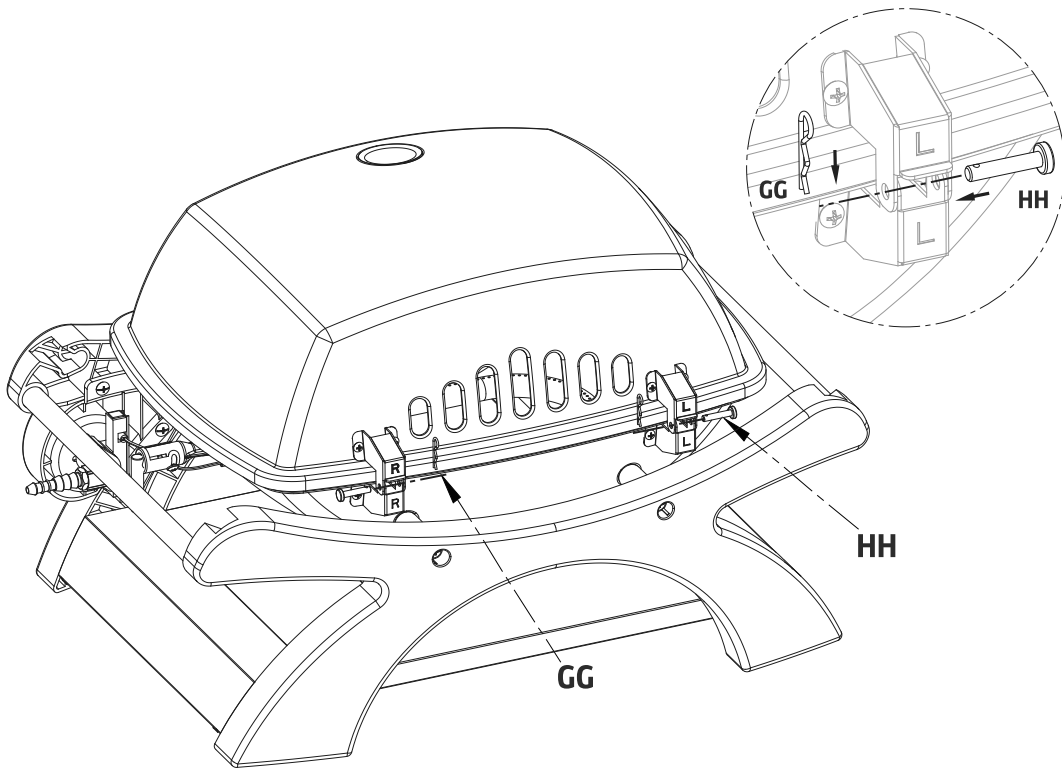

14

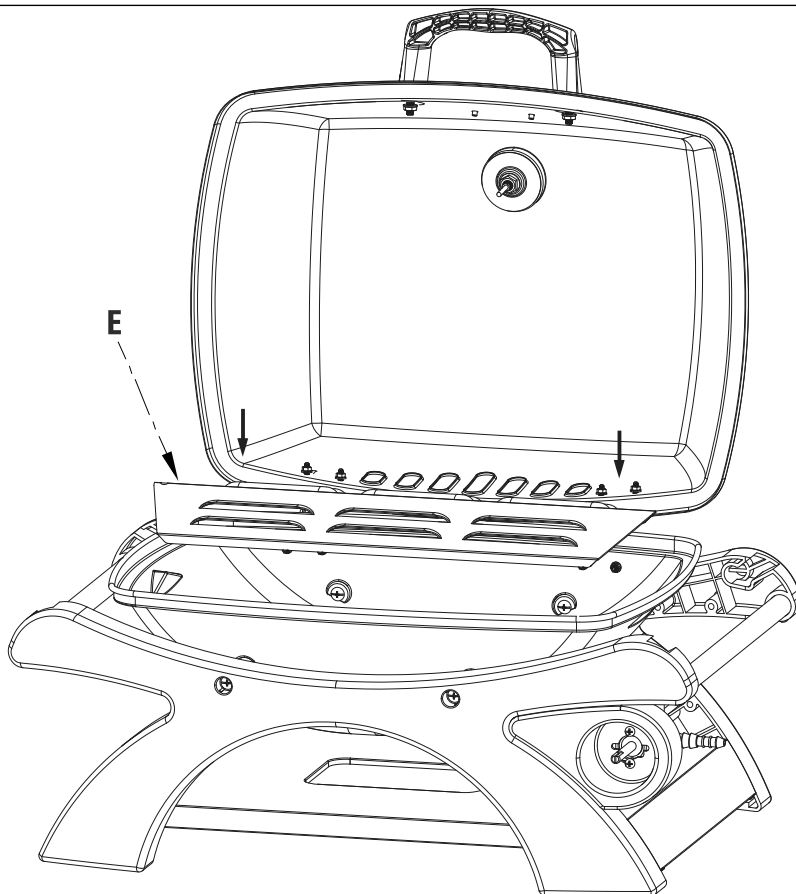

15

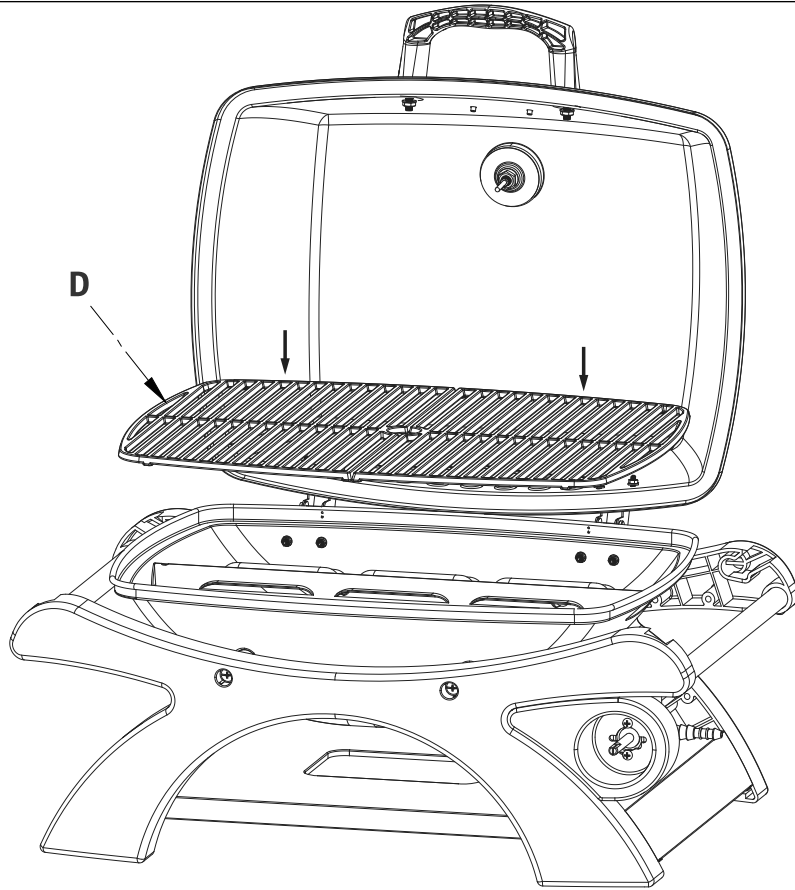

16

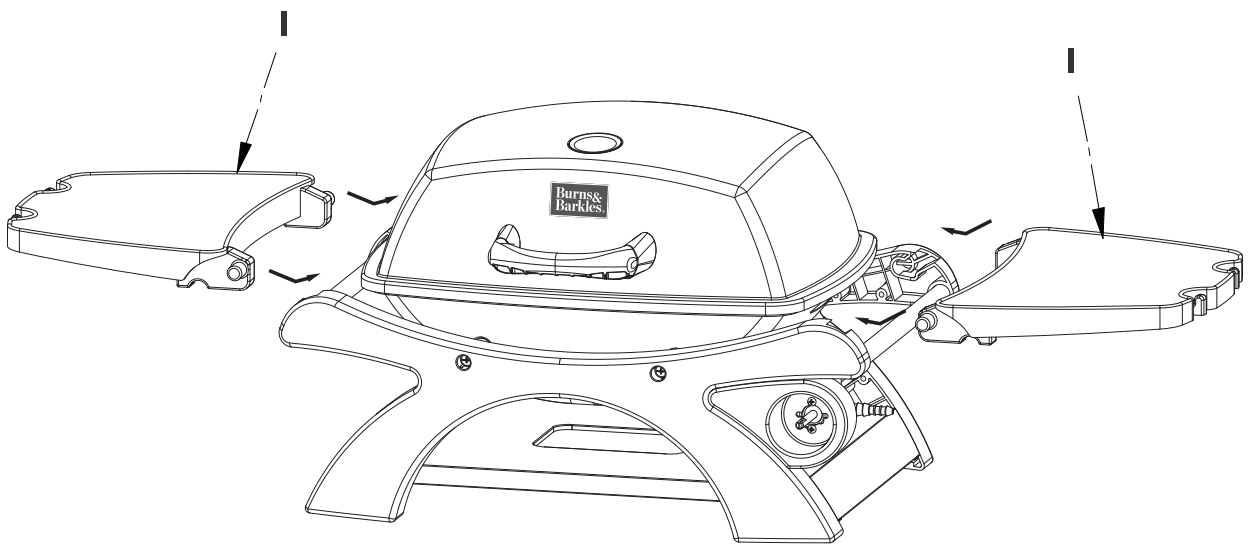

17

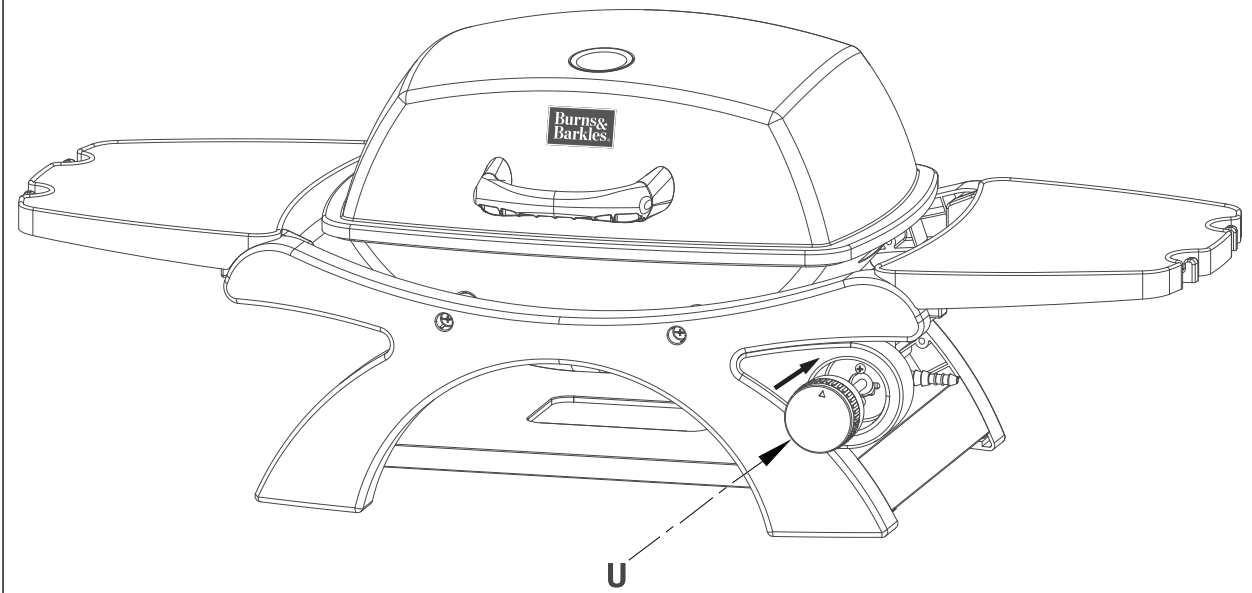

18

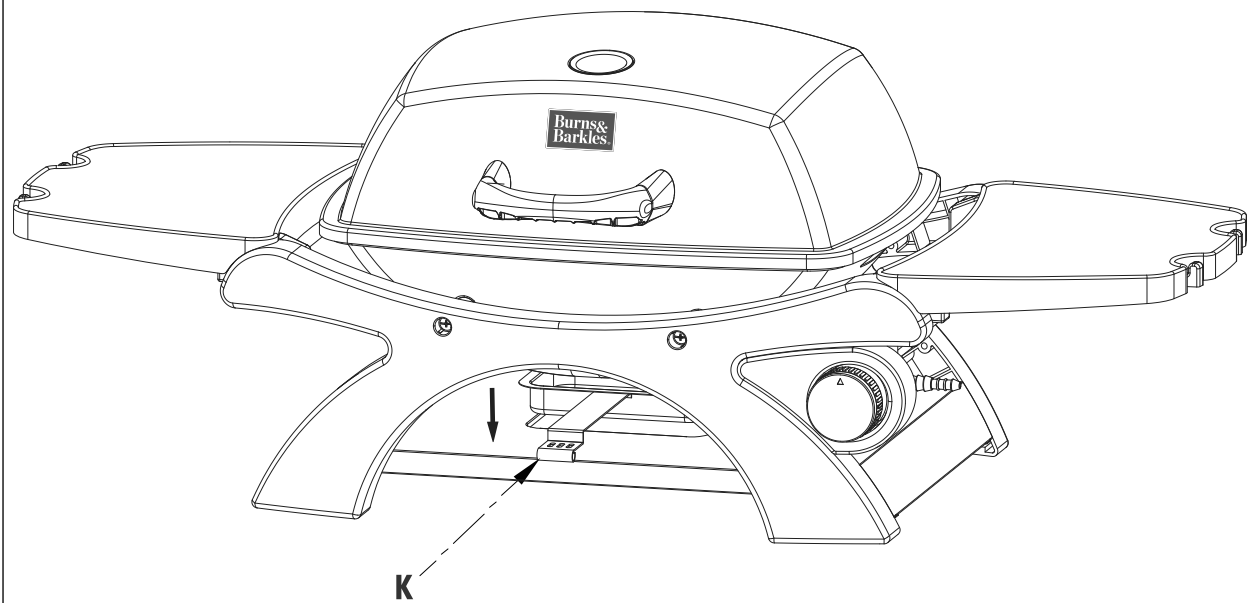

19

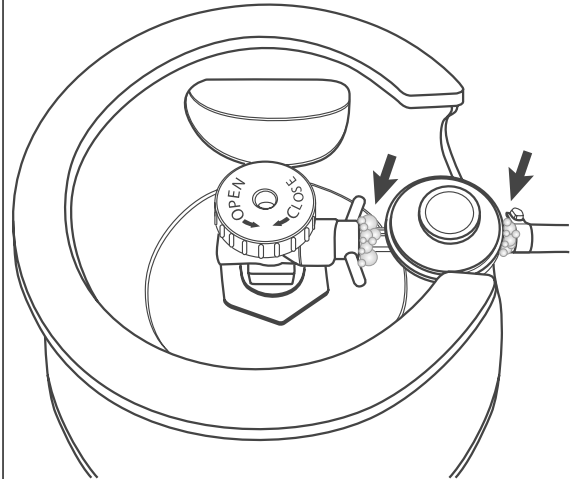

20

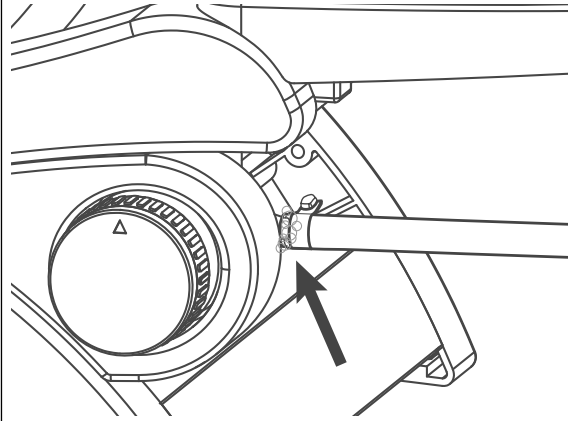

21

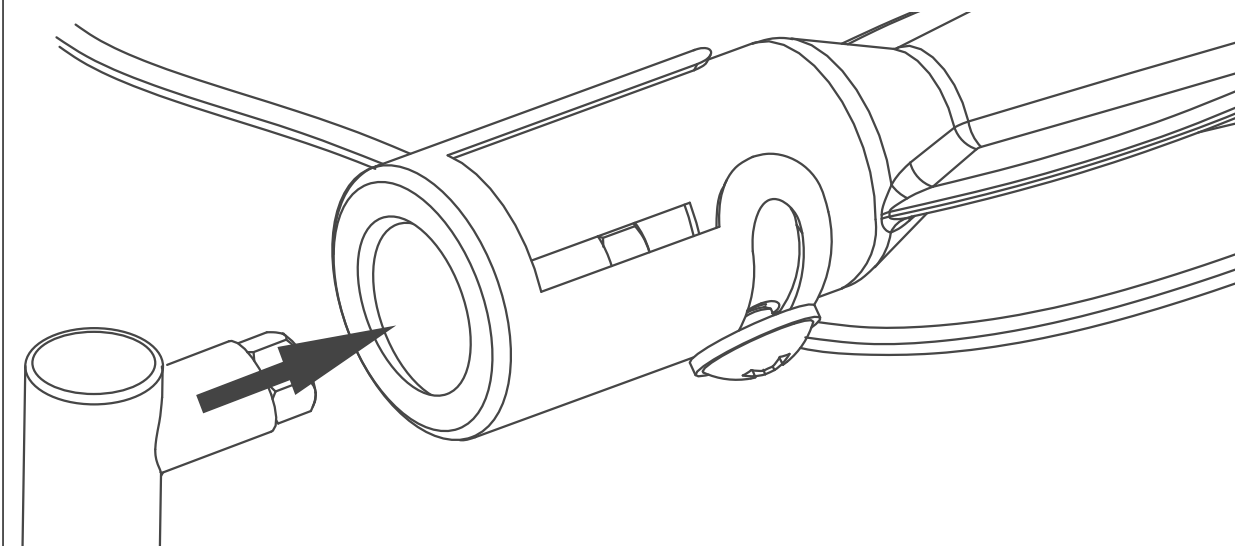

SÄKERHETSANVISNINGAR

- Endast för utomhusbruk.
- Använd inte produkten i närheten av antändliga material.
- Flytta inte produkten under användning.
- Stäng ventilen på gasbehållaren efter avslutad användning.
- Gör inga ändringar på produkten.
- Placera inte gasbehållaren under eller nära produkten.
- Förvaring av gasflaska måste uppfylla gällande föreskrifter. Gasflaskor får inte förvaras under grillen.
- Använd endast propan eller butan som uppfyller specifikationerna i bruksanvisningen.
- Använd aldrig antändlig vätska för att tända eller tända om grillen.
- Läs dessa anvisningar noga före montering. Montera produkten enligt dessa anvisningar: Byt inte ut några komponenter. Om inte alla anvisningar och säkerhetsanvisningar följs finns risk för personskada och/eller egendomsskada.
- Stäng omedelbart av gastillförseln vid gasflaskan vid eventuellt gasläckage. Släck alla lågor och öppna locket. Kontrollera alla gasslangar med avseende på skador, läckage och/eller bristfällig anslutning. Om det inte går att avhjälpa läckaget, kontakta återförsäljaren eller låt en behörig gasinstallatör kontrollera produkten. Läcktesta aldrig med hjälp av öppen låga.
- Koppla aldrig bort gasanslutningar eller slangar medan produkten är i drift.
- Lämna aldrig produkten utan uppsikt när den är i drift. Var alltid mycket försiktig vid matlagning.
- Stäng gaskranen på gasbehållaren efter varje användning.
- Töm och rengör dropptråget regelbundet.
- Produkten måste placeras minst 1,5 meter avstånd från brännbart material.
- Luta dig inte över produkten under tändning.
- Använd inte redskap av plast eller glas på grillen.
- Kontrollera och rengör produkten regelbundet. Var försiktig så att inga komponenter, som brännare eller ventiler, skadas vid rengöring.
- Kontrollera alla slangar minst en gång per månad samt varje gång gasflaskan byts. Byt skadade slangar mot nya av samma kvalitet och längd som de ursprungliga.
- Produkten bör kontrolleras årligen av behörig servicerepresentant eller annan kvalificerad personal. Försök aldrig själv utföra service eller reparera produkten.
- Använd produkten endast i väl ventilerat utrymme.
- Byt ut alla slangar minst vartannat år. Följ gällande nationella föreskrifter rörande utbyte av slangar.
- Bryt aldrig eventuella förseglingar på produkten.
- Håll sladdar och slangar borta från varma ytor.
- Var alltid mycket försiktig vid matlagning.
- Värm aldrig öppnade behållare av glas eller metall – de kan sprängas och orsaka allvarlig personskada och/eller egendomsskada.
- Använder skyddshandskar (till exempel ugnsvantar) vid användning, speciellt vid hantering av heta föremål.

VARNING!

- Åtkomliga delar kan vara heta.
- Låt inte barn komma i närheten.
- Använd skyddshandskar vid hantering av heta delar.

SYMBOLER

	Läs bruksanvisningen!
	Godkänd enligt gällande direktiv/förordningar.
	Uttjänt produkt ska kasseras enligt gällande bestämmelser.

TEKNISKA DATA

Gas och matningstryck	Butan/propan 30 mbar
Produktkategori	I3B/P(30)
Injektorstorlek, huvudbrännare	Ø 0,86 mm
Total nominell värmeeffekt	3,2 kW / 232,7 g/h
Tändning	Integrerad
Grillyta	47 x 35 cm

Gasbehållare

Max. höjd	590 mm
Max. diameter	310 mm
Max. innehåll	10 kg

BESKRIVNING

Ingående monteringsdetaljer.

BILD 1

BILD 2

MONTERING**OBS!**

Vissa komponenter har vassa kanter/hörn. Hantera alla delar försiktigt för att undvika skärskador. Använd skyddshandskar.

- För montering behövs skruvmejsel och skruvnyckel.
- Ta ut alla delar ur förpackningen och sortera dem innan monteringen påbörjas.
- Montera grillen på ett jämnt underlag.
- Se illustrationerna för korrekt monteringsordning.

BILD 3 – 18

OBS!

De nedre och övre gångjärnen är inte likadana. De nedre gångjärnens stöd fälls utåt, de övre gångjärnens stöd fälls inåt.

HANDHAVANDE**Förberedelser**

- För att produkten ska kunna användas behövs gasflaska och lämpliga gasregulatorer. Regulatorerna ska uppfylla kraven enligt aktuell utgåva av EN16129 samt gällande nationella föreskrifter.
- Före matlagning, anslut regulatorn till gasflaskans ventil och dra åt stadigt.

LÄCKAGEKONTROLL

När slangar anslutits till produkten ska de kontrolleras med avseende på läckage. Läcksökning får endast utföras med såpvatten, aldrig med öppen låga.

1. Blanda cirka 2 deciliter såpvatten genom att blanda 1 del diskmedel med 3 delar vatten.
2. Kontrollera att inställningsvredet är i läge OFF.
3. Anslut gasregulatorn till gasbehållaren. Dra åt anslutningarna stadigt och öppna gasventilen.
4. Stryk såpvatten på slangen och på alla anslutningar, inklusive sidobrännarens anslutning, alla slanganslutningar samt regulatoranslutningen. Eventuellt läckage visar sig som bubblor vid läckagestället. Eventuellt läckage måste avhjälpas innan produkten används.
5. Utför ny läckagekontroll efter reparation.
6. Stäng ventilen på gasbehållaren efter kontrollen.
7. Om det inte går att avhjälpa läckaget, lämna produkten till behörig servicerepresentant för kontroll och reparation. Försök inte reparera produkten själv.

BILD 19

BILD 20

Tips för att spara på gasen

- Öppna locket så sällan och så kortvarigt som möjligt.
- Stäng av produkten så snart matlagningen är slutförd.
- Förvärm grillen högst 10–15 minuter (utom första användning). Förvärm inte längre än rekommenderat.
- Använd inte högre inställning än rekommenderat.

Anslutning till gasflaska**OBS!**

Gasflaska och regulator säljs separat.

- Placera grillen på plant, stabilt underlag. Kontrollera att inlopps- och utloppsregulatorn passar till gasflaskans ventil och till produkten.

- Om regulatorerna placeras utomhus måste de skyddas mot nederbörd etc.
- Skruvnyckel behövs för anslutning till gasflaska.
- Kontrollera att slangen inte är vikt eller vriden vid anslutning.
- Placera gasflaskan till vänster om produkten, på säker plats, skyddad från värme.
- Slangdiametern ska vara 8–10 mm. Slangen får inte vara längre än 1,5 meter.

VARNING!

- **Byt inte gasflaska i närheten av antändningskälla. Placera gasflaskan till vänster om produkten, på säker plats, skyddad från värme.**
- **Kontrollera alla gasslangar före varje användning med avseende på skador, läckage och/eller bristfällig anslutning. Använd inte produkten om någon slang är defekt eller skadad.**
- **Byt inte gasflaska i närheten av antändningskälla, som cigaretter, glödande föremål eller öppen låga. Kontrollera att produkten är släckt och kall.**
- **Använd endast gasflaskor som uppfyller specifikationerna i tekniska data. Gasflaskor måste uppfylla gällande nationella krav.**

ÅTERMONTERING AV BRÄNNARE

Se till att brännarrören hamnar rätt över ventilutloppen vid återmontering. Brännaren måste centreras korrekt över öppningen, annars finns risk för brand och/eller explosion. När brännaren är korrekt inpassad kan samtliga monteringskruvar för brännaren skruvas i utan våld.

Kontakta behörig servicerepresentant om det inte går att återmontera brännaren korrekt. Försök inte reparera produkten.

Utför läckagekontroll när samtliga brännare återmonterats. Följ anvisningarna för **läckagekontroll**.

Efter läckagekontrollen ska även tändningstest utföras. Följ anvisningarna för **tändning**. Observera att tändningstest ska utföras för en brännare i taget.

BILD 21

FELSÖKNING

Problem	Möjlig orsak	Åtgärd
Gasläckage från slang.	Skadad slang.	Stäng av gasflödet vid gasflaskan och byt ut den skadade slangen.
Gasläckage från gasflaskan.	Mekaniskt fel eller skada.	Stäng gasflaskans ventil.
Gasläckage från gasflaskans ventil.	Mekaniskt fel eller skada.	Stäng gasflaskans ventil. Returnera gasflaskan till gasleverantören.
Det går inte att tända brännarna med tändningssystemet.	Tom gasflaska.	Byt till en full gasflaska.
	Defekt regulator.	Kontrollera och vid behov byt ut regulatorn.
	Brännare, slangar eller munstycken igensatta.	Rengör brännare, slangar och munstycken.
Liten låga eller baktändning (eld i brännarrör – väsende eller mullrande ljud kan höras).	Brännare igensatta.	Rengör brännare.
	Slangar eller munstycken igensatta.	Rengör slangar och munstycken.
	Hård vind.	Placera grillen på skyddad plats.
Svårt att vrida gasvred.	Gasventilen har fastnat.	Byt ut gasventilen.

SIKKERHETSANVISNINGER

- Bare til utendørs bruk.
- Ikke bruk produktet i nærheten av antennelige materialer.
- Produktet må ikke flyttes mens det er i bruk.
- Steng ventilen på gassbeholderen etter bruk.
- Ikke gjør endringer på produktet.
- Ikke plasser gassbeholderen under eller i nærheten av produktet.
- Gassflasken må oppbevares i henhold til gjeldende regler/forskrifter. Gassflasker kan ikke oppbevares under grillen.
- Bruk bare propan eller butan som oppfyller spesifikasjonene i bruksanvisningen.
- Bruk aldri lettantennelig væske til å tenne grillen eller tenne grillen på nytt.
- Les disse anvisningene nøye før montering. Monter produktet i henhold til disse anvisningene: Ikke bytt ut noen som helst komponenter. Hvis ikke alle anvisninger og sikkerhetsanvisninger blir fulgt, er det fare for personskader og/eller materielle skader.
- Steng umiddelbart av gasstilførselen på gassflasken ved en eventuell gasslekkasje. Slukk alle flammer og åpne lokket. Kontroller alle gasslanger for skader, lekkasje og/eller feil tilkobling. Hvis du ikke klarer å bøte på lekkasjen, må du kontakte forhandleren eller la en godkjent gassinstallatør se på produktet. Lekkasjetest aldri ved hjelp av åpen flamme.
- Koble aldri fra gasstilkoblinger eller slanger mens produktet er i bruk.
- Produktet må aldri etterlates uten tilsyn når det er i bruk. Vær alltid svært forsiktig når du lager mat.
- Steng alltid gasskranen på gassbeholderen etter bruk.
- Tøm og rengjør dryppfatet regelmessig.
- Produktet må plasseres på minst 1,5 meters avstand fra brennbart materiale.
- Ikke bøy deg over produktet når du tenner på.
- Ikke bruk redskaper av plast eller glass på grillen.
- Kontroller og rengjør produktet regelmessig. Vær forsiktig så ingen komponenter, for eksempel brenner eller ventiler, blir skadet når du rengjør produktet.
- Kontroller alle slanger minst én gang per måned og hver gang gassflasken skiftes. Skift ut skadde slanger med nye av samme kvalitet og lengde som de originale slangene.
- Produktet bør kontrolleres årlig av en godkjent servicerepresentant eller annet kvalifisert personell. Forsøk aldri å utføre service eller reparere produktet på egen hånd.
- Produktet skal bare brukes på svært godt ventilerte steder.
- Skift ut alle slanger minst annethvert år. Følg gjeldende nasjonale forskrifter med hensyn til utskiftning av slanger.
- Bryt aldri eventuelle forseglinger på produktet.
- Hold ledninger og slanger på god avstand fra varme overflater.
- Vær alltid svært forsiktig når du lager mat.
- Varm aldri uåpnede beholdere av glass eller metall – de kan eksplodere og forårsake alvorlig personskade og/eller materielle skader.
- Bruk vernehansker (for eksempel grillhansker), spesielt når du håndterer varme gjenstander.

ADVARSEL!

- **Tilgjengelige deler kan være varme.**
- **Ikke la barn oppholde seg i nærheten.**
- **Bruk alltid beskyttelse ved håndtering av varme deler.**

SYMBOLER

	Les bruksanvisningen!
	Godkjent i henhold til gjeldende direktiver/forskrifter.
	Uttjent produkt skal kasseres etter gjeldende forskrifter.

TEKNISKE DATA

Gass og matetrykk	Butan/propan 30 mbar
Produktkategori	I3B/P(30)
Injektorstørrelse, hovedbrenner	Ø 0,86 mm
Total nominell varmeeffekt	3,2 kW / 232,7 g/t
Tenning	Integrert
Grillflate	47 x 35 cm

Gassylinder

Maks. høyde	590 mm
Maks. diameter	310 mm
Maks. innhold	10 kg

BESKRIVELSE

Detaljert monteringsinformasjon.

BILDE 1

BILDE 2

MONTERING**MERK!**

Enkelte komponenter har skarpe kanter/hjørner. Håndter alle deler forsiktig for å unngå kuttskader. Bruk vernehansker.

- Til montering trenger du skrutrekker og skrunøkkel.
- Ta alle delene ut av emballasjen, og sorter dem før du starter på monteringen.
- Monter grillen på et jevnt underlag.
- Se illustrasjonene for korrekt monteringsrekkefølge.

BILDE 3 – 18

MERK!

De nedre og øvre hengslene er ikke like. De nedre hengslenes støtte felles utover, de øvre hengslenes støtte felles innover.

BRUK**Forberedelser**

- Du trenger gassflaske og egnede gassregulatorer for å kunne bruke dette produktet. Regulatorene må oppfylle kravene i gjeldende utgave av NS-EN 16129 samt gjeldende nasjonale forskrifter.
- Før matlaging må du koble regulatoren til ventilen på gassflasken, og stramme godt til.

LEKKASJEKONTROLL

Når slanger er koblet til produktet, skal de kontrolleres for lekkasje. Let aldri etter gasslekkasjen ved hjelp av en åpen flamme – bruk såpevann.

1. Lag rundt 2 dl såpevann ved å blande 1 del oppvaskmiddel med 3 deler vann.
2. Kontroller at kontrollbryteren er i avslått posisjon (OFF).
3. Koble gassregulatoren til gassylinderen. Stram tilkoblingene godt og åpne gassventilen.
4. Påfør såpevannet på slangen og alle tilkoblingene, inkludert sidebrennerens tilkoblinger, slangetilkoblinger og regulatortilkoblingen. Bobler indikerer lekkasje som må fikses før produktet brukes.
5. Utfør en ny lekkasjetest etter reparasjon.
6. Slå av gassylinderventilen etter testen.
7. Hvis du har funnet en lekkasje som du ikke kan fikse selv, må du levere produktet inn til et autorisert servicesenter for reparasjon. Ikke forsøk å reparere selv.

BILDE 19

BILDE 20

Tips for å spare på gassen

- Åpne lokket så sjeldent og kort som mulig.
- Slå av produktet når du er ferdig med å lage mat.
- Forvarm grillen i maks. 10–15 minutter (gjelder ikke første gangs bruk). Ikke forvarm lenger enn anbefalt.
- Ikke bruk høyere innstilling enn anbefalt.

Tilkobling til gassflaske**MERK!**

Gassflaske og regulator selges separat.

- Plasser grillen på et plant, stabilt underlag. Kontroller at inntaks- og utløpsregulatoren passer til gassflaskens ventil og til produktet.

- Hvis du plasserer regulatorene utendørs, må du beskytte dem mot nedbør o.l.
- Skrunøkkel trengs for tilkobling til gassflaske.
- Kontroller at slangen ikke er snodd eller vridd, ved tilkobling.
- Plasser gassflasken til venstre for produktet, på et trygt sted – beskyttet mot varme.
- Slangediameteren skal være 8–10 mm. Slangen kan ikke være lengre enn 1,5 meter.

ADVARSEL!

- **Ikke bytt gassflaske i nærheten av antenneskilder. Plasser gassflasken til venstre for produktet, på et trygt sted – beskyttet mot varme.**
- **Kontroller alle gasslanger for skader, lekkasje og/eller feil tilkobling før hver gangs bruk. Ikke bruk produktet hvis en slange er defekt eller skadet.**
- **Ikke bytt gassflaske i nærheten av antenneskilder som sigaretter, glødende gjenstander eller åpen flamme. Kontroller at produktet er slukket og kaldt.**
- **Bruk bare gassflasker som oppfyller spesifikasjonene i de tekniske dataene. Gassflasker må oppfylle gjeldende nasjonale krav.**

MONTERE BRENNEREN PÅ NYTT

Når brenneren monteres på nytt, må du kontrollere nøye at venturirørene til brenneren passer over ventilutløpene. Det er svært viktig å sentrere brenneren ordentlig på åpningen for å unngå brannfare eller eksplosjon. Alle skruene som holder brenneren på plass, kan skrus inn uten makt når de er riktig installert.

Kontakt servicesenteret hvis monteringen av brenneren mislykkes. Ikke forsøk å reparere det selv.

Når alle brennerne er montert på nytt, skal lekkasjekontrollen utføres. Se avsnittet «LEKKASJEKONTROLL».

Etter lekkasjekontrollen skal også tenningstesten utføres. Se avsnittet «TENNING». Vær oppmerksom på at tenningstesten av brennerne skal utføres med én og én brenner.

BILDE 21

FEILSØKING

Problem	Mulig årsak	Tiltak
Gasslekkasje fra slange.	Skadet slange.	Slå av gasstilførselen på gassflasken, og bytt ut den skadede slangen.
Gasslekkasje fra gassflasken.	Mekanisk feil eller skade.	Steng ventilen på gassflasken.
Gasslekkasje fra gassflaskens ventil.	Mekanisk feil eller skade.	Steng ventilen på gassflasken. Returner gassflasken til gassleverandøren.
Det er ikke mulig å tenne brennerne med tenningssystemet.	Tom gassflaske.	Bytt til en full gassflaske.
	Defekt regulator.	Kontroller regulatoren, og bytt den ut ved behov.
	Brenner, slanger eller munnstykker er tette.	Rengjør brenner, slanger og munnstykker.
Liten flamme eller bakttenning (ild i brennerør – en hvesende eller susende lyd kan høres).	Brenner tett.	Rengjør brenneren.
	Slanger eller munnstykker er tette.	Rengjør slanger og munnstykker.
	Sterk vind.	Plasser grillen på et sted der den er beskyttet mot vind.
Vanskelig å vri på gassregulatoren.	Gassventilen har satt seg fast.	Bytt ut gassventilen.



SIKKERHEDSMEDDELELSER

- Kun til udendørs brug.
- Brug ikke produktet i nærheden af brændbare materialer.
- Flyt ikke produktet under brug.
- Luk ventilen på gasflasken efter brug.
- Der må ikke foretages ændringer på produktet.
- Anbring ikke gasflasken under eller i nærheden af produktet.
- Opbevaring af gasflasker skal ske i overensstemmelse med gældende regler. Gasflasker må ikke opbevares under grillen.
- Brug kun propan eller butan, der opfylder specifikationerne i betjeningsvejledningen.
- Brug aldrig brændbare væsker til at tænde eller genoptænde grillen.
- Læs denne betjeningsvejledning nøje før brug. Saml produktet i henhold til disse anvisninger: Udskift ikke nogen dele. Hvis du ikke følger alle anvisninger og sikkerhedsmeddelelser, kan det medføre personskade og/eller materielle skader.
- I tilfælde af en gaslækage skal du straks slukke for gasforsyningen til gasflasken. Sluk alle flammer, og åbn låget. Tjek alle gasslanger for skade, lækage og/eller forkert tilslutning. Hvis lækagen ikke kan repareres, skal du kontakte din forhandler eller få produktet eftersat af en kvalificeret gasinstallatør. Udfør aldrig lækagetest ved hjælp af åben ild.
- Frakobl aldrig gastilslutninger eller slanger, mens produktet er tændt.
- Efterlad aldrig produktet uden opsyn, når det er tændt. Vær altid meget forsigtig, når du laver mad.
- Luk gashanen på gasflasken efter brug.
- Tøm og rengør drypbakken regelmæssigt.
- Produktet skal placeres mindst 1,5 meter væk fra brændbart materiale.
- Læn dig ikke ind over produktet under optænding.
- Brug ikke plastik- eller glasredskaber på grillen.
- Efterse, og rengør produktet regelmæssigt. Pas på ikke at beskadige dele, som f.eks. brændere eller ventiler, når du rengør.
- Efterse alle slanger mindst en gang om måneden, og hver gang gasflasken skiftes. Udskift beskadigede slanger med nye af samme kvalitet og længde som de originale.
- Produktet bør efterses en gang om året autoriseret servicecenter eller andet kvalificeret personale. Forsøg aldrig selv at efterse eller reparere produktet.
- Brug kun produktet i et rum med god udluftning.
- Udskift alle slanger hvert andet år som minimum. Følg gældende nationale regler for udskiftning af slanger.
- Bryd aldrig nogen forseglinger på produktet.
- Hold ledninger og slanger på afstand fra varme overflader.
- Vær altid meget forsigtig, når du laver mad.
- Opvarm aldrig uåbnede glas- eller metalbeholdere – de kan sprænge og forårsage alvorlig personskade og/eller materielle skader.
- Brug beskyttelseshandsker (f.eks. grillhandsker), navnlig ved håndtering af varme genstande.

ADVARSEL!

- **Tilgængelige dele kan være varme.**
- **Børn må ikke opholde sig i umiddelbar nærhed.**
- **Brug beskyttelseshandsker, når du håndterer varme dele.**

SYMBOLER

	Læs betjeningsvejledningen!
	Godkendt i henhold til gældende direktiver/forordninger.
	Udtjente produkter skal bortskaffes i overensstemmelse med gældende regler.

TEKNISKE DATA

Gas- og tilførselstryk	Butan/propan v. 30 mbar
Produktkategori	I3B/P(30)
Injektorstørrelse, hovedbrænder	Ø 0,86 mm
Total nominel varmeeffekt	3,2 kW/232,7 g/t
Optænding	Integreret
Grill	47 x 35 cm

Gasflaske

Maks. højde	590 mm
Maks. diameter	310 mm
Maks. indhold	10 kg

BESKRIVELSE

Indgående monteringsdetaljer.

FIGUR 1

FIGUR 2

OPSÆTNING

OBS!

Nogle dele har skarpe kanter/hjørner. Håndter alle dele forsigtigt for at undgå snitsår. Brug beskyttelseshandsker.

- Du skal bruge skruetrækker og skruenøgle til montering.
- Tag alle dele ud af emballagen, og sorter dem, før du begynder at samle dem.
- Saml grillen på et stabilt underlag.
- Se illustrationerne for korrekt monteringsrækkefølge.

FIGUR 3-18

OBS!

De nederste og øverste hængsler er ikke ens. De nederste hængselstøtter foldes udad, de øverste hængselstøtter foldes indad.

BETJENING

Forberedelser

- For at kunne bruge produktet, skal du have en gasflaske og egnede gasregulatorer. Regulatorerne skal opfylde kravene i den seneste udgave af EN16129 og gældende nationale bestemmelser.

- Før du griller, skal du tilslutte regulatoren til ventilen på gasflasken og spænde den godt fast.

LÆKAGETEST

Når slanger tilsluttes produktet, skal de testes for lækage. Foretag aldrig lækagetest med åben ild, brug sæbevand.

1. Bland ca. 2 dl sæbevand ved at blande 1 del opvaskemiddel med 3 dele vand.
2. Kontroller, at betjeningsknappen står i OFF-position.
3. Tilslut gasregulatoren til gasflasken. Stram godt til, og åbn gasventilen.
4. Påfør sæbevandet på slangen og alle tilslutninger, inklusive sidebrændertilslutningen, alle slangetilslutninger og regulatortilslutningen. Hvis der opstår sæbebobler, et det tegn på lækage, som skal udbedres, før produktet tages i brug.
5. Foretag ny lækagetest efter reparation.
6. Luk ventilen på gasflasken efter testen.
7. Hvis der er lækage, som du ikke selv kan udbedre, skal produktet repareres af autoriseret servicecenter. Forsøg ikke selv at reparere produktet.

FIGUR 19

FIGUR 20

Tips til at spare på gassen

- Åbn låget så lidt og så kortvarigt som muligt.
- Sluk produktet, så snart du er færdig med at grille.
- Forvarm grillen i højst 10-15 minutter (undtagen ved brug første gang). Forvarm ikke længere end anbefalet.
- Brug ikke en højere indstilling end anbefalet.

Tilslutning af gasflaske

OBS!

Gasflaske og regulator sælges separat.

- Sæt grillen på et fladt, stabilt underlag. Kontroller, at ind- og udløbsregulatorer passer til gasflaskens ventil og produktet.
- Hvis regulatorerne opbevares udendørs, skal de beskyttes mod nedbør osv.
- Der skal bruges en skruenøgle til at tilslutte gasflasken.
- Kontroller, at slangen ikke er klemt fast eller snoet, når den tilsluttes.
- Placer gasflasken til venstre for produktet et sikkert sted, beskyttet mod varme.
- Slangediameteren skal være 8-10 mm. Slangen må ikke være længere end 1,5 meter.

ADVARSEL!

- **Skift ikke gasflaske i nærheden af varmekilder. Placer gasflasken til venstre for produktet et sikkert sted, beskyttet mod varme.**

- **Efterse alle gasslanger for skader, lækage og/eller forkert tilslutning før brug. Brug ikke produktet, hvis en slange er defekt eller beskadiget.**
- **Skift ikke gasflaske i nærheden af varmekilder, f.eks. cigaretter, glødende genstande eller åben ild. Kontroller, at produktet er slukket og koldt.**
- **Brug kun gasflasker, der opfylder specifikationerne i de tekniske data. Gasflasker skal opfylde gældende nationale krav.**

GENMONTERING AF BRÆNDER

Ved genmontering af brænderen skal det kontrolleres, at brænderrørene er placeret korrekt over ventilåbningerne. Det er meget vigtigt, at brænderen sidder i midten over åbningen for at forhindre brand og/eller eksplosion. Når brænderen er sat korrekt på, kan alle brænderens monteringskruer skrues i uden brug af kraft.

Hvis det ikke lykkes at genmontere brænderen, skal du kontakte dit autoriserede servicecenter. Foretag ikke selv reparation.

Lækagetesten bør udføres, når alle brændere er blevet genmonteret. Se afsnittet **Lækagetest**.

Efter lækagetesten skal der også udføres en optændingstest. Se afsnittet **Optændingstest**. Bemærk, at optændingstesten skal udføres for én brænder ad gangen.

FIGUR 21

FEJLFINDING

Problem	Mulig årsag	Løsning
Gaslækage fra slange.	Beskadiget slange.	Sluk for gassen på gasflasken, og udskift den beskadigede slange.
Gaslækage fra gasflaske.	Mekanisk fejl eller beskadigelse.	Luk ventilen på gasflasken.
Gaslækage fra gasflaskens ventil.	Mekanisk fejl eller beskadigelse.	Luk ventilen på gasflasken. Returner gasflasken til gasleverandøren.
Brænderne tænder ikke ved brug af optændingssystemet.	Tom gasflaske.	Udskift med ny gasflaske.
	Defekt regulator.	Efterse, og udskift om nødvendigt regulatoren.
	Brændere, slanger eller dyser er tilstoppede.	Rengør brændere, slanger og dyser.
Lav flamme eller flashback (ild i brænderrøret, som afgiver en hvæsende lyd).	Brænder tilstoppet.	Rengør brænderen.
	Slanger eller dyser er tilstoppede.	Rengør slanger og dyser.
	Kraftig blæst.	Placer grillen et sted, hvor der er læ.
Svært at dreje gasknappen.	Gasventilen sidder fast.	Udskift gasventilen.

ZASADY BEZPIECZEŃSTWA



- Wyłącznie do użytku na zewnątrz pomieszczeń.
- Nie używaj produktu w pobliżu łatwopalnych materiałów.
- W czasie używania produktu nie przemieszczaj go.
- Po zakończeniu pracy zamknij zawór butli gazowej.
- Nie dokonuj żadnych zmian produktu.
- Nie umieszczaj butli gazowej pod produktem ani blisko niego.
- Butlę gazową należy przechowywać zgodnie z obowiązującymi przepisami. Butli gazowej nie wolno przechowywać pod grillem.
- Używaj wyłącznie propanu lub butanu, który spełnia wymagania zawarte w specyfikacji w instrukcji obsługi.
- Do rozpalania grilla i podtrzymywania płomienia nigdy nie stosuj łatwopalnych cieczy.
- Przed montażem dokładnie przeczytaj niniejsze wskazówki. Zmontuj produkt zgodnie z poniższymi wskazówkami: Nie wymieniaj żadnych części. Nieprzestrzeganie zaleceń i zasad bezpieczeństwa grozi obrażeniami ciała i/lub uszkodzami materialnymi.
- W przypadku ewentualnego wycieku gazu z butli natychmiast zamknij dopływ gazu. Zgaś wszystkie płomienie i otwórz pokrywę. Sprawdź wszystkie węże doprowadzające gaz pod kątem uszkodzeń, wycieku i/lub niepoprawnego podłączenia. Jeśli nie możesz samodzielnie znaleźć przyczyny wycieku, skontaktuj się z dystrybutorem lub oddaj produkt do kontroli przez wykwalifikowanego instalatora. Nie sprawdzaj szczelności przy użyciu otwartego płomienia.
- Nigdy nie podłączaj przyłączy gazu ani węży, gdy produkt pracuje.
- Nigdy nie pozostawiaj działającego produktu bez nadzoru. Zawsze podczas przygotowywania żywności zachowuj pełną ostrożność.
- Po każdym użyciu zamknij zawór na butli gazowej.
- Regularnie opróżniaj i czyść tackę na tłuszcz.
- Produkt należy umieścić w odległości co najmniej 1,5 metra od materiałów palnych.
- Nie pochylaj się nad produktem podczas rozpalania.
- Nie używaj plastikowych ani szklanych akcesoriów podczas grillowania.
- Regularnie sprawdzaj i czyść produkt. Zwróć uwagę, aby żadne części, takie jak palniki czy zawory, nie uległy uszkodzeniu podczas czyszczenia.
- Przynajmniej raz w miesiącu oraz przy każdej wymianie butli sprawdzaj wszystkie węże. Wymień uszkodzone węże na nowe takiej samej jakości i długości jak te oryginalne.
- Przegląd produktu należy zlecać co roku uprawnionemu pracownikowi serwisu lub innym wykwalifikowanemu osobom. Nigdy nie próbuj samodzielnie serwisować ani naprawiać produktu.
- Używaj produktu wyłącznie w dobrze wentylowanych pomieszczeniach.
- Przynajmniej co dwa lata wymieniaj wszystkie węże. Sprawdź krajowe przepisy regulujące częstotliwość wymiany węży i postępuj zgodnie z nimi.
- Nigdy nie przetłumaj ewentualnych zgrzewów na produkcie.
- Trzymaj przewody i węże z daleka od ciepłych powierzchni.

- Zawsze podczas przygotowywania żywności zachowuj pełną ostrożność.
- Nigdy nie podgrzewaj nieotwartych pojemników ze szkła lub metalu, gdyż mogą pęknąć i spowodować ciężkie obrażenia ciała i/lub szkody materialne.
- Podczas obsługi grilla, zwłaszcza gdy trzeba dotykać gorących przedmiotów, stosuj rękawice ochronne (np. łapki do garnków).

OSTRZEŻENIE!

- **Odstońnięte części mogą być gorące.**
- **Nie pozwalaj dzieciom przebywać w pobliżu.**
- **Do obsługi gorących części używaj rękawic ochronnych.**

SYMBOLE

	Przeczytaj instrukcję obsługi!
	Zatwierdzona zgodność z obowiązującymi dyrektywami/rozporządzeniami.
	Zużyty produkt należy przekazać do utylizacji zgodnie z obowiązującymi przepisami.

DANE TECHNICZNE

Ciśnienie gazu i zasilania	Butan/propan: 37 mbar
Kategoria produktu	I3B/P(37)
Wielkość wtryskiwacza, palnik główny	Ø 0,86 mm
Całkowita nominalna moc grzewcza	3,4 kW / 247,2 g/h
System zapłonu	Zintegrowany
Powierzchnia grillowania	47 x 35 cm

Butla z gazem

Maks. wysokość	590 mm
Maks. średnica	310 mm
Maks. pojemność	10 kg

OPIS

Elementy montażowe w zestawie.

RYS. 1

RYS. 2

MONTAŻ**UWAGA!**

Niektóre części mają ostre brzegi/narożniki. Obchodź się ostrożnie ze wszystkimi elementami, aby uniknąć skaleczenia. Używaj rękawic ochronnych.

- Do montażu potrzebne są śrubokręt i klucz.
- Wyjmij wszystkie części z opakowania i posortuj je przed rozpoczęciem montażu.
- Zmontuj grilla na równym podłożu.
- Aby zachować właściwą kolejność montażu, zob. ilustracje.

RYS. 3 – 18

UWAGA!

Dolne i górne zawiasy różnią się od siebie. Skrzydełka dolnego zawiasu składają się na zewnątrz, a skrzydełka górnego zawiasu składają się do wewnątrz.

OBŚŁUGA**Przygotowania**

- Aby można było używać produktu, potrzebne są butla gazowa i odpowiednie reduktory gazu. Reduktory muszą spełniać wymagania aktualnego wydania normy EN 16129 oraz stosownych przepisów krajowych.
- Przed rozpoczęciem przygotowywania żywności podłącz reduktor do butli gazowej i dobrze dokręć.

PRÓBA SZCZELNOŚCI

Po podłączeniu węży do produktu należy sprawdzić szczelność. Nigdy nie przeprowadzaj próby szczelności za pomocą otwartego ognia – użyj wody z mydłem.

1. Przygotuj około 2 dl wody z mydłem, mieszając 1 część płynu do naczyń z 3 częściami wody.
2. Sprawdź, czy pokrętko sterowania jest w pozycji „OFF”.
3. Podłącz reduktor gazu do butli z gazem. Mocno dokręć połączenia i otwórz zawór gazu.
4. Nanieś wodę z mydłem na wąż i wszystkie złącza, w tym złącza bocznego palnika, złącza węży i złącze reduktora. Pęcherzyki powietrza oznaczają nieszczelność, którą należy usunąć przed rozpoczęciem użytkowania produktu.
5. Po naprawie powtórz próbę szczelności.
6. Po próbie zakręć zawór butli z gazem.
7. W razie wykrycia nieszczelności, której nie potrafisz samodzielnie usunąć, zleć naprawę urządzenia autoryzowanemu centrum serwisowemu. Nie próbuj wykonywać napraw samodzielnie.

RYS. 19

RYS. 20

Wskazówki dotyczące oszczędnego gospodarowania gazem

- Otwieraj pokrywę jak najrzadziej i na jak najkrótszy czas.
- Po zakończeniu przygotowywania żywności wyłącz produkt.
- Rozgrzewaj grill przez maksymalnie 10–15 minut (oprócz pierwszego użycia). Nie rozgrzewaj grilla dłużej niż jest to zalecane.
- Nie używaj wyższych ustawień niż jest to zalecane.

Podłączenie do butli gazowej

UWAGA!

Butlę gazową i reduktor kupuje się oddzielnie.

- Umieść grill na płaskim, stabilnym podłożu. Sprawdź, czy reduktor wlotu i wylotu pasuje do zaworu na butli i złącza w produkcie.
- Jeśli reduktory będą znajdować się na zewnątrz, należy je zabezpieczyć przed warunkami atmosferycznymi itp.
- Do podłączenia butli gazowej potrzebny jest klucz.
- Sprawdź, czy podczas podłączania nie doszło do zagięcia lub skręcenia węża.
- Postaw butlę gazową po lewej stronie produktu, w bezpiecznym miejscu chronionym przed wysoką temperaturą.
- Średnica węża powinna wynosić 8–10 mm. Wąż nie może być dłuższy niż 1,5 m.

OSTRZEŻENIE!

- **Nie wymieniaj butli gazowej w pobliżu źródeł zapłonu.**

Postaw butlę gazową po lewej stronie produktu, w bezpiecznym miejscu chronionym przed wysoką temperaturą.

- **Przed każdym użyciem sprawdź wszystkie węże doprowadzające gaz pod kątem uszkodzeń, wycieku i/lub niepoprawnego podłączenia. Nie używaj produktu, jeśli którykolwiek z węży jest niesprawny lub uszkodzony.**
- **Nie wymieniaj butli gazowej w pobliżu źródeł zapłonu, np. zapalonych papierosów, żarzących się przedmiotów lub otwartego ognia. Sprawdź, czy produkt jest wyłączony i zimny.**
- **Używaj wyłącznie butli gazowych, które spełniają wymagania zawarte w specyfikacji technicznej. Butle gazowe muszą spełniać stosowne przepisy krajowe.**

PONOWNE MOCOWANIE PALNIKA

Pamiętaj, aby podczas ponownego mocowania palnika sprawdzić, czy jego zwężki Venturiego pasują na wyloty zaworu. Prawidłowe wyśrodkowanie palnika na otworze ma kluczowe znaczenie dla uniknięcia zagrożenia pożarem lub wybuchu. Przy prawidłowej instalacji wszystkie śruby mocujące palnik będzie można wkręcić bez użycia siły.

Jeśli nie można ponownie zamocować palnika, skontaktuj się z centrum serwisowym i nie wykonuj naprawy samodzielnie.

Po udanym ponownym zamocowaniu wszystkich palników należy wykonać próbę szczelności. Patrz punkt „PRÓBA SZCZELNOŚCI”.

Po próbie szczelności należy także wykonać próbę zapalania. Patrz punkt „ZAPALANIE”. Pamiętaj, aby próbę zapalania palnika wykonać kolejno dla każdego palnika.

RYS. 21

WYKRYWANIE USTEREK

Problem	Możliwa przyczyna	Rozwiązanie
Wyciek gazu z węża.	Uszkodzony wąż.	Odetnij dopływ gazu przy butli i wymień uszkodzony wąż.
Wyciek gazu z butli.	Wada mechaniczna lub uszkodzenie.	Zamknij zawór butli.
Wyciek gazu z zaworu butli.	Wada mechaniczna lub uszkodzenie.	Zamknij zawór butli. Zwróć butlę do dostawcy.
Nie można rozpalić palników przy użyciu systemu zapłonu.	Pusta butla.	Wymień butlę na pełną.
	Uszkodzony reduktor.	Sprawdź i w razie potrzeby wymień reduktor.
	Palniki, węże lub dysze są niedrożne.	Wyczyść palniki, węże i dysze.
Mały płomień lub zapłon z tyłu (ogień w rurce palnika – słychać syk lub dudnienie).	Niedrożne palniki.	Wyczyść palniki.
	Węże lub dysze są niedrożne.	Wyczyść węże i dysze.
	Silny wiatr.	Umieść grill w osłoniętym miejscu.



SAFETY INSTRUCTIONS

- Only for outdoor use.
- Do not use the product near flammable materials.
- Do not move the product when in use.
- Close the valve on the gas cylinder after use.
- Do not make any modifications to the product.
- Do not put the gas cylinder under or near the product.
- The storage of gas cylinders must comply with local regulations. Do not store gas cylinders under the grill.
- Only use propane or butane that complies with the specifications in the instructions.
- Do not use flammable liquids to light or re-light the grill.
- Read these instructions carefully before assembly. Assemble the product according to these instructions: Do not replace any components. Failure to follow all the instructions and safety instructions can result in a risk of personal injury and/or material damage.
- Immediately turn off the gas supply in the gas cylinder in the event of leaking gas. Extinguish all flames and open the lid. Check all gas hoses for damage, leakage and/or incorrect connection. If it is not possible to stop the leakage, contact a service centre or allow an authorised gas technician to check the product. Never do a leakage test with a naked flame.
- Never disconnect gas connections or hoses when the product is in use.
- Never leave the product unattended when it is in use. Be careful when cooking food.
- Always turn off the gas tap on the gas cylinder after use.
- Empty and clean the drip tray regularly.
- The product must be placed at least 1.5 metres from combustible material.
- Do not lean over the product when lighting it.
- Do not use utensils made of plastic or glass on the grill.
- Check and clean the product regularly. Take care not to damage any components, such as burners or valves, when cleaning.
- Check all hoses at least once every year and every time the gas cylinder is replaced. Replace damaged hoses with new ones of the same quality and length as the original ones.
- The product should be checked every year by an authorised service centre or other qualified person. Never attempt to service or repair the product yourself.
- Only use the product in a well ventilated area.
- Replace all hoses at least every other year. Follow national regulations concerning the replacement of hoses.
- Never break any seals on the product.
- Keep cables and hoses away from hot surfaces.
- Be careful when cooking food.
- Never heat unopened containers made of glass or metal – they can burst and cause serious personal injury and/or material damage.
- Wear safety gloves (such as oven gloves), especially when handling hot objects.

WARNING!

- **Accessible parts can be hot.**
- **Keep children at a safe distance.**
- **Wear safety gloves when handling hot parts.**

SYMBOLS

	Read the operating instructions.
	Approved in accordance with the relevant directives.
	Recycle discarded product in accordance with local regulations.

TECHNICAL DATA

Gas and supply pressure	Butane/propane 30 mbar
Product category	I3B/P(30)
Injector size, main burner	Ø 0.86 mm
Total nominal heat output	3.2 kW / 232.7 g/h
Lighting	Integrated
Grill surface	47 x 35 cm
Gas cylinder	
Max height	590 mm
Max diameter	310 mm
Max content	10 kg

DESCRIPTION

Assembly parts.

FIG. 1

FIG. 2

ASSEMBLY

NOTE:

Some components have sharp edges/corners. Handle all parts carefully to avoid cutting yourself. Wear safety gloves.

- To assemble you need a screwdriver and spanner.
- Remove all the parts from the packaging and sort before assembly.
- Assemble the grill on a level surface.
- See diagrams for correct order of assembly.

FIG. 3 – 18

NOTE:

The lower and upper hinges are not the same. The lower hinge's support folds out, whereas the upper hinge's support folds in.

HOW TO USE

Preparations

- To use the product you need a gas cylinder and suitable gas regulators. The regulators must comply with the current edition of EN16129 and applicable national regulations.

- Before cooking the food connect the regulator to the gas cylinder valve and firmly tighten.

LEAKAGE TEST

When hoses are connected to the product they should be checked for leakage. Never do a leakage test with a naked flame – use soapy water.

1. Mix about 2 dl of soapy water by mixing 1 part of washing-up liquid with 3 parts of water.
2. Check that the control knob is in the OFF position.
3. Connect the gas regulator to the gas cylinder. Firmly tighten the connections and open the gas valve.
4. Apply the soapy water on the hose and all the connections including side burner connections, hose connections and regulator connection. Bubbles indicate leakage, which must be fixed before the product is used.
5. Carry out a new leakage test after repairing.
6. Turn off the gas cylinder valve after the test.
7. If leakage is detected that you cannot fix by yourself, have the unit repaired by an authorised service centre. Do not attempt repairs yourself.

FIG. 19

FIG. 20

Tips for saving gas

- Open the lid as little as possible and as briefly as possible.
- Turn off the product as soon as you have finished cooking.
- Preheat the grill for no more than 10–15 minutes (except when using for the first time). Do not preheat for longer than recommended.
- Do not use a higher setting than recommended.

Connecting the gas cylinder

NOTE:

Gas cylinder and regulator sold separately.

- Place the grill on a level, stable surface. Check that the inlet and outlet regulator suit the gas cylinder valve and the product.
- If the regulators are kept outdoors, protect them from precipitation, etc.
- A spanner is needed to connect the gas cylinder.
- Check that the hose is not clinched or twisted when connecting.
- Place the gas cylinder on the left side of the product, in a safe place protected from heat.
- The hose diameter must be 8–10 mm. The hose must not be longer than 1.5 metres.

WARNING!

- **Do not change gas cylinders near sources of heat. Place the gas cylinder on the left side of the product, in a safe place protected from heat.**
- **Check all gas hoses for damage, leakage and/or incorrect connection before use. Do not use the product if any of the hoses are defective or damaged.**
- **Do not change gas cylinders near sources of heat, such as cigarettes, red hot objects or naked flames. Check that the product is extinguished and cold.**
- **Only use gas cylinders that comply with the specifications in the technical data. Gas cylinders must comply with the applicable national regulations.**

REFITTING THE BURNER

When refitting the burner, be careful to check that the venture tubes of the burner fit over the valve outlets. It is extremely important to center the burner on the orifice properly to prevent a fire hazard or explosion. When properly installed, all screws holding the burner in place will be able to screw in without force. If the refit of the burner fails, please contact service center, and do not repair yourself.

After successfully refitting all burners, the leakage test should be performed. Please see "LEAKAGE TEST SECTION".

After leakage test, the light test should be also performed. Please see "LIGHTING SECTION". Please note the burner lighting test should be done burner by burner.

FIG. 21**TROUBLESHOOTING**

Problem	Possible cause	Action
Gas leak from hose.	Damaged hose.	Turn off the gas at the gas cylinder and replace the damaged hose.
Gas leak from gas cylinder.	Mechanical fault or damage.	Close the gas cylinder valve.
Gas leak from gas cylinder valve.	Mechanical fault or damage.	Close the gas cylinder valve. Return the gas cylinder to the gas supplier.
The burners will not light with the lighter system.	Gas cylinder empty.	Replace with a full gas cylinder.
	Defective regulator.	Check and, if necessary, replace the regulator.
	Burner, hoses or nozzles blocked.	Clean burners, hoses and nozzles.
Small flame or flashback (fire in the burner tube – hissing noise).	Burner blocked.	Clean the burner.
	Hoses or nozzles blocked.	Clean hoses and nozzles.
	Strong wind.	Place the grill in a sheltered place.
Difficult to turn the gas knob.	The gas valve has jammed.	Replace the gas valve.



TURVALLISUUSOHJEET

- Vain ulkokäyttöön.
- Älä käytä tuotetta syttyvien materiaalien lähellä.
- Älä siirrä tuotetta käytön aikana.
- Sulje kaasupullon venttiili käytön jälkeen.
- Älä tee tuotteeseen mitään muutoksia.
- Älä aseta kaasupulloa tuotteen alle tai sen lähelle.
- Kaasupullojen varastoinnissa on noudatettava voimassa olevia säännöksiä. Kaasupulloja ei saa säilyttää grilli alla.
- Käytä vain käyttöohjeessa annettujen tietojen mukaista propaania tai butaania.
- Älä koskaan käytä syttyviä nesteitä grillin sytyttämiseen tai uudelleen sytyttämiseen.
- Lue nämä ohjeet huolellisesti ennen asennusta. Kokoa tuote näiden ohjeiden mukaisesti: Älä vaihda mitään osia. Ohjeiden ja turvallisuusohjeiden noudattamatta jättäminen voi johtaa henkilö- ja/tai omaisuusvahinkoon.
- Kaasuvuodon sattuessa katkaise kaasun syöttö välittömästi kaasupullostasi. Sammuta kaikki liekit ja avaa kansi. Tarkista kaikki kaasuletkut vaurioiden, vuotojen ja/tai löysien liitosten varalta. Jos vuotoa ei voida korjata, ota yhteys jälleenmyyjään tai anna pätevän kaasuasentajan tarkastaa tuote. Älä koskaan tee vuototestiä avotulella.
- Älä koskaan irrota kaasuliitäntöjä tai -letkuja tuotteen ollessa toiminnassa.
- Älä koskaan jätä tuotetta ilman valvontaa, kun se on käytössä. Ole aina hyvin varovainen ruokaa laittaessasi.
- Sulje kaasupullon kaasuventtiili jokaisen käytön jälkeen.
- Tyhjennä ja puhdista rasvakuppi säännöllisesti.
- Tuote sijoitettava vähintään 1,5 metrin päähän palavista materiaaleista.
- Älä nojaa tuotteen päälle sytytyksen aikana.
- Älä käytä muovisia tai lasisia välineitä grillissä.
- Tarkista ja puhdista tuote säännöllisesti. Varo vahingoittamasta osia, kuten polttimia tai venttiileitä, puhdistuksen aikana.
- Tarkista kaikki letkut vähintään kerran kuukaudessa ja aina kun kaasupullo vaihdetaan. Vaihda vaurioituneet letkut uusiin, jotka ovat laadultaan ja pituudeltaan samanlaisia kuin alkuperäiset.
- Valtuutetun huoltoedustajan tai muun pätevän henkilön on tarkastettava tuote vuosittain. Älä koskaan yritä huoltaa tai korjata tuotetta itse.
- Käytä tuotetta vain hyvin tuuletetussa tilassa.
- Vaihda kaikki letkut vähintään joka toinen vuosi. Noudata letkun vaihtoa koskevia kansallisia määräyksiä.
- Älä koskaan riko tuotteen sinettejä.
- Pidä johdot ja letkut kaukana kuumista pinnoista.
- Ole aina hyvin varovainen ruokaa laittaessasi.
- Älä koskaan kuumenna avaamattomia lasi- tai metalliastioita - ne voivat räjähtää ja aiheuttaa vakavia henkilövahinkoja ja/tai omaisuusvahinkoja.
- Käytä suojakäsineitä (esim. uunikäsineitä) työskennellessäsi, erityisesti kun käsittelet kuumia esineitä.

VAROITUS!

- **Tuotteen osat voivat olla kuumia.**
- **Älä anna lasten tulla lähelle.**
- **Käytä suojakäsineitä, kun käsittelet kuumia osia.**

SYMBOLIT

	Lue käyttöohje!
	Hyväksytty voimassa olevien direktiivien/säädösten mukaisesti.
	Käytetty tuote on hävitettävä voimassa olevien säännösten mukaisesti.

TEKNISET TIEDOT

Kaasu ja syöttöpaine	Butaani/propaani 30 mbar
Tuotekategoria	I3B/P(30)
Suuttimen koko, pääpoltin	Ø 0,86 mm
Nimellinen kokonaislämmitysteho	3,2 kW / 232,7 g/h
Sytytys	Integroitu
Grillauspinta	47 x 35 cm

Kaasupullo	
Enimmäiskorkeus	590 mm
Enimmäishalkaisija	310 mm
Enimmäispaino	10 kg

KUVAUS

Asennusosat.

KUVA 1

KUVA 2

ASENNUS**HUOM!**

Joissakin osissa on teräviä reunoja/kulmia. Käsittele kaikkia osia varovasti viiltojen välttämiseksi. Käytä suojakäsineitä.

- Kokoamiseen tarvitaan ruuvimeisseli ja jakoavain.
- Poista kaikki osat pakkauksesta ja lajittele ne ennen asennuksen aloittamista.
- Asenna grilli tasaiselle alustalle.
- Katso oikea asennusjärjestys kuvista.

KUVA 3–18

HUOM!

Alempi ja ylempi sarana eivät ole samanlaiset. Alemman saranan tuet taittavat ulospäin, yläsaranan tuet taittavat sisäänpäin.

KÄYTTÖ**Valmistelut**

- Tuotteen käyttöön tarvitaan kaasupullo ja sopiva kaasusäädin. Säätimen on täytettävä standardin EN16129 voimassa olevan painoksen ja sovellettavien kansallisten säännösten vaatimukset.
- Kytke säädin kaasupullon venttiiliin ja kiristä tiukasti.

VUOTOTESTI

Kun letkut on liitetty tuotteeseen, tarkista, että ne eivät vuoda. Älä koskaan tee vuototestiä liekillä, vaan käytä saippuavettä.

1. Valmista noin 2 dl saippuavettä sekoittamalla 1 osa astianpesuainetta ja 3 osaa vettä.
2. Varmista, että virtakytkin on OFF-asennossa.
3. Liitä paineensäädin kaasupulloon. Kiristä liitännät ja avaa kaasuventtiili.
4. Sivele letku ja kaikki liitännät, sivupolttimen, letkun ja painesäätimen liitännät mukaan lukien, saippuavedellä. Kuplat viittaavat vuotoon, joka tulee korjata ennen tuotteen käyttöönottoa.
5. Toista vuototesti korjauksen jälkeen.
6. Sulje kaasupullon venttiili testin jälkeen.
7. Jos havaitse vuodon, jota ei pysty korjaamaan itse, korjauta tuote valtuutetussa huoltokeskuksessa. Älä yritä korjata tällaisia vuotoja itse.

KUVA 19

KUVA 20

Kaasunsäästövinkkejä

- Avaa kansi mahdollisimman harvoin ja lyhyesti.
- Sammuta laite heti, kun kypsennys on valmis.
- Kuumenna grilliä enintään 10–15 minuuttia (paitsi ensimmäisellä käyttökerralla). Älä esilämmitä suositeltua pidempään.
- Älä käytä suositeltua korkeampaa asetusta.

Liitäntä kaasupulloon**HUOM!**

Kaasupullo ja paineensäädin myydään erikseen.

- Aseta grilli tasaiselle, vakaalle alustalle. Tarkista, että paineensäädin sopii kaasupullon venttiiliin ja tuotteeseen.
- Jos säädin sijoitetaan ulkotiloihin, se on suojattava sateelta jne.

- Kaasupullon liittämiseen tarvitaan jakoavain.
- Varmista, että letku ei ole taipunut tai vääntynyt, kun se liitetään.
- Aseta kaasupullo tuotteen vasemmalle puolelle, turvalliseen paikkaan, joka on suojattu kuumuudelta.
- Letkun halkaisijan on oltava 8–10 mm. Letku ei saa olla yli 1,5 metri pitkä.

VAROITUS!

- **Älä vaihda kaasupulloa syttymislähteen lähellä. Aseta kaasupullo tuotteen vasemmalle puolelle, turvalliseen paikkaan, joka on suojattu kuumuudelta.**
- **Tarkista kaikki kaasuletkut vaurioiden, vuotojen ja/tai löysien liitosten varalta. Älä käytä tuotetta, jos letku on viallinen tai vaurioitunut.**
- **Älä vaihda kaasupulloja lähellä syttymislähteitä, kuten savukkeita, hehkuvia esineitä tai avotulta. Tarkasta, että tuote on sammunut ja kylmä.**
- **Käytä vain kaasupulloja, jotka täyttävät teknisissä tiedoissa esitetyt vaatimukset. Kaasupullojen on täytettävä sovellettavat kansalliset vaatimukset.**

POLTTIMEN ASENTAMINEN TAKAISIN

Asentaessasi poltinta takaisin varmista, että polttimen venturiputket sopivat venttiilien ulostuloaukkoihin. On erittäin tärkeää keskittää poltin aukkoon kunnolla tulipalo- tai räjähdysvaaran välttämiseksi.

Oikein asennettuna kaikki poltinta paikoillaan pitävät ruuvit voidaan ruuvata paikoilleen helposti. Mikäli polttimen asentaminen takaisin epäonnistuu, älä korjaa tuotetta itse, vaan ota yhteyttä huoltoon.

Kun kaikki polttimet on asennettu onnistuneesti takaisin, suoritetaan vuototesti. Katso kohta "VUOTOTESTI".

Vuototestin jälkeen suoritetaan sytytystesti. Katso kohta "SYTYTTÄMINEN". Huomioi, että polttimen sytytystesti tulee tehdä yhdelle polttimelle kerrallaan.

KUVA 21

VIANETSINTÄ

Ongelma	Mahdollinen syy	Toimenpide
Kaasuvuoto letkusta.	Vaurioitunut letku.	Sulje kaasuvirta kaasupullosta ja vaihda vaurioitunut letku.
Kaasupullon kaasuvuoto.	Mekaaninen vika tai vaurio.	Sulje kaasupullon venttiili.
Kaasuvuoto kaasupullon venttiilistä.	Mekaaninen vika tai vaurio.	Sulje kaasupullon venttiili. Palauta kaasupullo kaasuntoimittajalle.
Polttimia ei voi sytyttää sytytysjärjestelmällä.	Tyhjä kaasupullo.	Vaihda täyteen kaasupulloon.
	Viallinen säädin.	Tarkasta säädin ja vaihda tarvittaessa.
	Poltin, letkut tai suuttimet tukossa.	Puhdista polttimet, letkut ja suuttimet.
Pieni liekki tai takapalo (tuli poltinputkessa - voi kuulua sihiseviä tai rymisteleviä ääniä).	Polttimet tukossa.	Puhdista poltin.
	Letkut tai suuttimet tukossa.	Puhdista letkut ja suuttimet.
	Kova tuuli.	Aseta grilli suojaasaan paikkaan.
Vaikea kääntää kaasunuppia.	Kaasuventtiili on jumissa.	Vaihda kaasuventtiili.

