



000-089



Surfplattehållare **SE**

Bruksanvisning i original

Viktigt! Läs bruksanvisningen noggrant innan användning! Spara den för framtida behov.

Nettbrettholder **NO**

Bruksanvisning (Oversettelse av original bruksanvisning)

Viktig! Les bruksanvisningen nøye før bruk. Ta vare på den for fremtidig bruk.

Uchwyt na tablet **PL**

Instrukcja obsługi (Tłumaczenie oryginalnej instrukcji)

Ważny! Przed użyciem uważnie przeczytaj instrukcję obsługi! Zachowaj ją na przyszłość.

Tablet holder **EN**

Operating instructions (Translation of the original instructions)

Important! Read the user instructions carefully before use. Save them for future reference.

SE Rätten till ändringar förbehålles. Vid eventuella problem, kontakta vår serviceavdelning på telefon 0200-88 55 88.
www.jula.se

NO Med forbehold om endringer. Ved eventuelle problemer kan du kontakte vår serviceavdeling på telefon 67 90 01 34.
www.jula.no

PL Z zastrzeżeniem prawa do zmian. W razie ewentualnych problemów skontaktuj się telefonicznie z naszym działem obsługi klienta pod numerem: 22 338 88 88.
www.jula.pl

EN Julia reserves the right to make changes. In the event of problems, please contact our service department.
www.jula.com

**TILLVERKARE/ PRODUSENT/
PRODUCENCI/ MANUFACTURER**

Jula AB, Box 363, 532 24 SKARA

**IMPORTÖR/ IMPORTØR/
IMPORTER/ IMPORTER**

Jula Norge AS, Solheimsveien 6–8,
1471 LØRENSKOG

**DISTRIBUTÖR/ DISTRIBUTØR/
DYSTRYBUTOR/ DISTRIBUTOR**

Jula Poland Sp. z o.o., ul. Malborska 49,
03-286 Warszawa, Polska

1

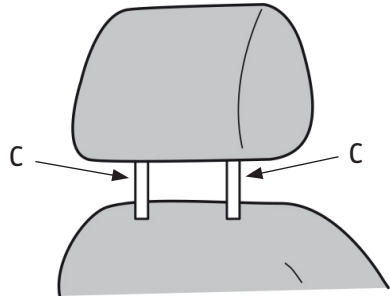
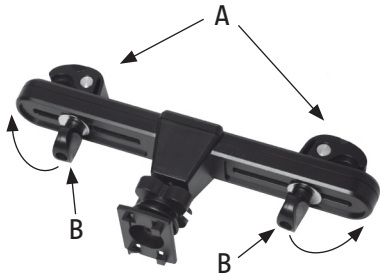

2

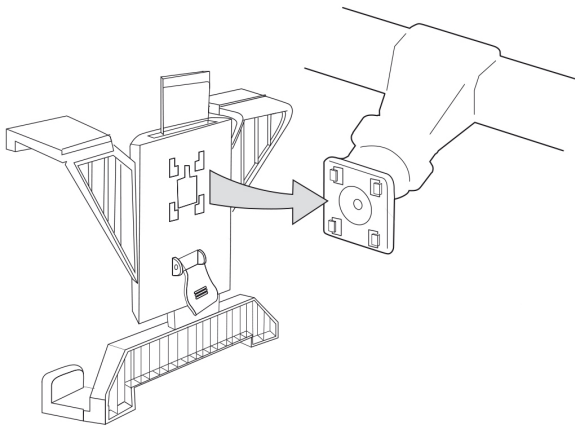

3

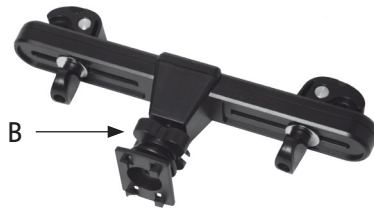
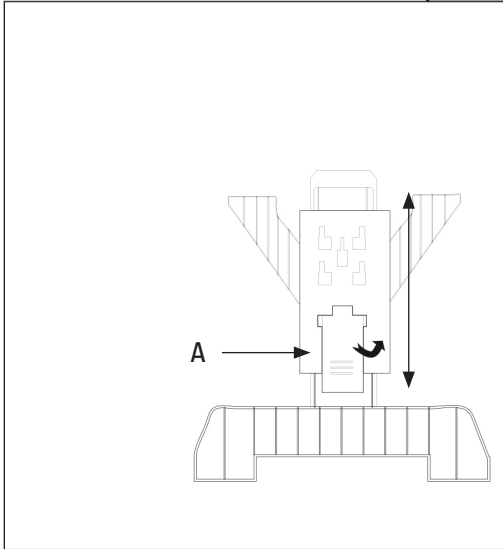
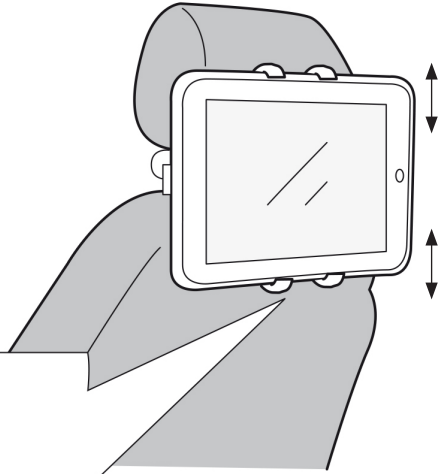

Läs bruksanvisningen noggrant innan användning!

Spara den för framtida behov.

MONTERING

1. Passa in hållarens fästen (bild 1, pos. A) runt nackstödets fästen (bild 1, pos. C) och fäll ned snabblåsen (bild 1, pos B).
2. Placera hållaren i fyrpunktsadapterns fäste och skjut samman de båda delarna (bild 2).

HANDHAVANDE

1. Fäll upp snabblåset (bild 3, pos. A) och placera surfplattan innanför de fyra stöcklackarna. Justera avståndet mellan stöcklackarna så att enheten sitter stadigt och fäll ned snabblåset.
2. Vinkla surfplattan genom att vrida låsratten (bild 3, pos. B) så att leden rör sig lätt. Justera hållaren till önskat läge och lås ratten.

Les bruksanvisningen nøye før bruk!

Ta vare på den for fremtidig bruk.

MONTERING

1. Innrett festet til holderen (bilde 1, pos. A) rundt nakkestøttens feste (bilde 1, pos. C) og fell ned hurtiglåsen (bilde 1, pos. B).
2. Sett holderen i firepunktsadapterens feste og skyv de to delene sammen (bilde 2).

BRUK

1. Fell opp hurtiglåsen (bilde 3, pos. A) og plasser nettbrettet innenfor de fire støttetappene. Juster avstanden mellom støttetappene slik at enheten sitter godt fast, og fell deretter ned hurtiglåsen.
2. Vinkle nettbrettet ved å vri låseknotten (bilde 3, pos. B) slik at leddene er bevegelige. Juster holderen til ønsket posisjon og lås knotten.

Przed użyciem uważnie przeczytaj instrukcję obsługi!

Zachowaj ją w celu przyszłego
użycia.

MONTAŻ

1. Osadź mocowanie uchwytu (rys. 1. poz. A) na prętach mocujących zagłówek (rys. 1. poz. C) i zamknij blokadę (rys. 1, poz. B).
2. Umieść uchwyt w czteropunktowym mocowaniu i zsuń obie części (rys. 2).

OBSŁUGA

1. Otwórz blokadę (rys. 3, poz. A) i włóż tablec pod cztery zaczepy podtrzymujące. Wyreguluj odległość pomiędzy zaczepami, tak aby tablec był stabilnie umocowany, i zamknij blokadę.
2. Tablec można odchylić, kręcąc kółkiem blokady (rys. 3, poz. B), co powoduje, że przegub lekko się przesuwają. Ustaw uchwyt w wybranym położeniu i zablokuj kółko.

Read the operating instructions carefully before use.

Save them for future reference.

INSTALLATION

1. Fit the holder brackets (figure 1, pos. A) around the headrest brackets (figure 1, pos. C) and fold down the quick lock (figure 1, pos B).
2. Position the holder in the four-point adapter bracket and slide both parts together (figure 2).

USE

1. Fold up the quick lock (figure 3, pos. A) and place the tablet inside the four support lugs. Adjust the distance between the support lugs so that the unit sits firmly and fold down the quick lock.
2. Angle the tablet by turning the locking knob (figure 3, pos. B) so the joint moves easily. Adjust the holder to the required position and lock the knob.