

# Menuett®

001628



## **SV** CITRUSPRESS

### BRUKSANVISNING

Viktigt! Läs bruksanvisningen före användning.  
Spara den för framtida bruk.  
(Original bruksanvisning).

## **NO** SITRUSPRESSE

### BRUKSANVISNING

Viktig! Les bruksanvisningen nøye før bruk.  
Ta vare på den for fremtidig bruk.  
(Oversettelse av original bruksanvisning).

## **DA** CITRUSPRESSER

### BETJENINGSVEJLEDNING

Vigtigt! Læs betjeningsvejledningen før brug.  
Gem den til senere brug.  
(Oversættelse af den originale vejledning).

## **PL** WYCISKARKA DO CYTRUSÓW

### INSTRUKCJA OBSŁUGI

Ważne! Przed użyciem uważnie przeczytaj instrukcję obsługi! Zachowaj ją na przyszłość.  
(Tłumaczenie oryginalnej instrukcji).

## **EN** LEMON SQUEEZER

### OPERATING INSTRUCTIONS

Important! Read the user instructions carefully before use. Save them for future reference.  
(Translation of the original instructions).

## **DE** ZITRUSPRESSE

### BEDIENUNGSANLEITUNG

Wichtig! Die Bedienungsanleitung vor der Verwendung bitte sorgfältig durchlesen!  
Für die zukünftige Verwendung aufbewahren.  
(Bedienungsanleitung im Original).

## **FI** SITRUSPUSERRIN

### KÄYTTÖOHJEESTA

Tärkeää! Lue käyttöohje huolella ennen käyttöä!  
Säilytä se myöhempää käyttöä varten.  
(Käännös alkuperäisestä käyttöohjeesta).

## **FR** PRESSE-AGRUME

### MODE D'EMPLOI

Important! Lisez attentivement le mode d'emploi avant la mise en service. Conservez-le.  
(Traduction des instructions originales).

## **NL** CITRUSPERS

### GEBRUIKSAANWIJZING

Belangrijk! Lees de gebruiksaanwijzing aandachtig door voordat u het apparaat gebruikt. Bewaar de gebruiksaanwijzing voor toekomstig gebruik.  
(Vertaling van de originele instructies).

**Värna om miljön!**

Kasserad produkt ska återvinnas enligt gällande bestämmelser.

**Verne om miljøet!**

Kassert produkt skal gjenvinnes etter gjeldende lover og regler.

**Beskyt miljøet!**

Produktet skal bortskaffes i henhold til gjældende regler.

**Dbaj o środowisko!**

Zużyty produkt należy poddać recyklingowi zgodnie z obowiązującymi przepisami.

**Care for the environment!**

Recycle discarded product in accordance with local regulations.

**Schützen Sie die Umwelt!**

Das entsorgte Produkt muss gemäß den geltenden Bestimmungen recycelt werden.

**Suojele ympäristöä!**

Käytöstä poistettu tuote on kierrätettävä voimassa olevien säännösten mukaisesti.

**Pensez à l'environnement**

Les appareils hors d'usage doivent être recyclés conformément à la réglementation en vigueur.

**Bescherm het milieu!**

Afgedankte producten moeten worden gerecycleerd volgens de van toepassing zijnde regelgeving.

Rätten till ändringar förbehålles.

För senaste version av bruksanvisningen se [www.jula.com](http://www.jula.com)

Med forbehold om endringer.

Nyeste versjon av bruksanvisningen finner du på [www.jula.com](http://www.jula.com)

Ret til ændringer forbeholdes.

Den seneste version af betjeningsvejledningen findes på [www.jula.com](http://www.jula.com)

Z zastrzeżeniem prawa do zmian.

Najnowsza wersja instrukcji obsługi znajduje się na [www.jula.com](http://www.jula.com)

Jula reserves the right to make changes.

For latest version of operating instructions, see [www.jula.com](http://www.jula.com)

Änderungen vorbehalten.

Die aktuellste Version der Bedienungsanleitung finden Sie auf [www.jula.com](http://www.jula.com)

Pidätämme oikeuden muutoksiin.

Katso käyttöohjeiden uusin versio täältä: [www.jula.com](http://www.jula.com)

Nous nous réservons le droit d'apporter

des modifications. Vous trouverez la dernière version des consignes d'utilisation sur [www.jula.com](http://www.jula.com)

Wijzigingen voorbehouden. Voor de

recentste editie van de gebruikershandleiding, zie [www.jula.com](http://www.jula.com)



1

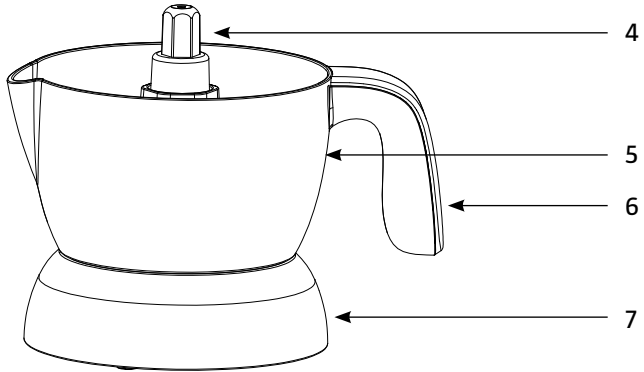
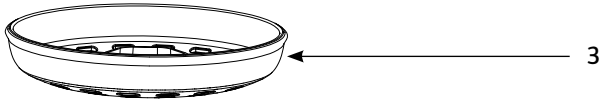
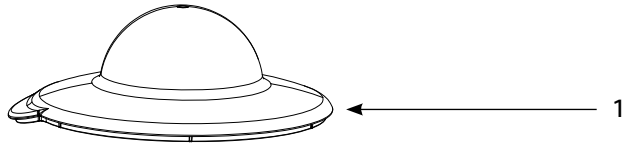

## SÄKERHETSANVISNINGAR

- Endast för hushållsbruk.
- Använd inte apparaten utomhus.
- Kontrollera att nätspänningen motsvarar märkspänningen på typskylten.
- Dränk inte motorenheten i vatten eller annan vätska – risk för elolycksfall.
- Dra ut stickproppen när apparaten inte används, före byte av delar samt före rengöring.
- Använd inte apparaten om den är skadad eller inte fungerar normalt, eller om sladden eller stickproppen är skadad. Lämna apparaten till behörig servicerepresentant för kontroll, reparation eller justering.
- Använd inte andra tillbehör än dem som rekommenderas eller säljs av apparattillverkaren. Användning av andra tillbehör kan orsaka brand, elolycksfall eller personskada.
- Placera apparaten på en stabil, plan yta. Placera inte apparaten på eller nära varm spis eller i varm ugn.
- Låt inte sladden hänga över bords- eller bänkkant.
- Övervaka apparaten noga när den används av eller i närheten av barn.
- Använd aldrig apparaten för något annat ändamål än det avsedda.
- Apparaten är avsedd för pressning av citrusfrukter. Försök inte pressa andra slags frukter i apparaten.
- Den här apparaten kan användas av barn från 8 år och uppåt samt av personer med nedsatt fysisk, sensorisk eller mental förmåga eller personer som saknar erfarenhet och kunskap, om de ges handledning eller får instruktioner angående en säker användning av apparaten och förstår de risker som är förknippade med användningen. Barn får inte leka med apparaten. Låt inte barn rengöra eller

underhålla apparaten utan övervakning.

- Rör aldrig vid stickproppens båda stift samtidigt som apparatens axel vrids för hand – risk för elolycksfall.

## Symboler

Beskrivning av symboler som återfinns på produkten.

	Denna produkt har skyddsklass II. Det betyder att den är utrustad med utökad eller dubbel isolering.
	Produkten överensstämmer med gällande EU-direktiv, och en utvärderingsmetod för att kontrollera överensstämmelse med dessa direktiv har använts.
	WEEE-symbol. Uttjänta elektriska produkter ska inte kasseras med hushållsavfall. Återvinn där sådana möjligheter finns. Kontrollera med lokala myndigheter eller din lokala butik för information om återvinning.

## TEKNISKA DATA

Märkspänning	230 V ~ 50 Hz
Effekt	30 W
Kapacitet, bägare	0,5 l
Kabellängd	80 cm

## BESKRIVNING

### BILD 1

1. Lock
2. Presskon
3. Sil
4. Axel
5. Bägare
6. Handtagskåpa
7. Motorenhet

## HANDHAVANDE

### Före första användning

Diska lock, presskona, sil och bägare med varmt vatten.

### ANVÄNDNING

1. Placera bägaren på motorenheten och placera silen och presskonan på motoraxeln.
2. Dela frukten i halvor och tryck ena halvan lätt mot presskonan. Motorn startar.
3. Fruksaften rinner genom silen ned i bägaren, medan fruktkött och kärnor stannar i silen. Motorn kan roteras medurs eller moturs.

### OBS!

- **Tryck inte för hårt mot presskonan, det kan skada motorn.**
4. Efter avslutad pressning, lyft handen från presskonan för att stoppa motorn. Apparaten är i viloläge och startar igen när presskonan trycks ned.

### OBS!

- **När apparaten körts i 15 s ska den vara avstängd i 15 s. Efter 10 cykler måste apparaten svalna i 30 minuter. Bägaren rymmer 0,5 l.**
5. Dra ut stickproppen efter avslutad användning. Placera strömkabeln under enheten för enklare förvaring.

**OBS!**

- **Använd locket om saften ska förvaras i bågaren. Förvara inte saft för länge i bågaren.**

**UNDERHÅLL**

1. Dra ut stickproppen och låt apparaten svalna före rengöring.
2. Rengör locket, silen, presskonan och bågaren med varmt vatten och diskmedel. Skölj under rinnande vatten och torka torrt.

**OBS!**

- **Använd inte slipande föremål eller rengöringsmedel. Diska inte delarna i diskmaskin.**
3. Torka av axeln med en mjuk, fuktad trasa. Dränk aldrig motorenheten i vatten eller annan vätska.
  4. Förvara apparaten med alla delar monterade.

## SIKKERHETSANVISNINGER



- Kun til privat bruk.
  - Apparatet må ikke brukes utendørs.
  - Kontroller at nettspenningen tilsvarer den nominelle spenningen på typeskiltet.
  - Motorenheten må ikke senkes ned i vann eller annen væske – fare for el-ulykker.
  - Trekk ut støpselet når apparatet ikke er i bruk, før bytte av deler og før rengjøring.
  - Ikke bruk apparatet hvis det er skadet eller ikke fungerer normalt, eller hvis ledningen eller støpselet er skadet. Lever apparatet til autorisert servicerepresentant for kontroll, reparasjon eller justering.
  - Ikke bruk annet tilbehør enn det som anbefales eller selges av produsenten av apparatet. Hvis du bruker annet tilbehør, kan det føre til brann, el-ulykker eller personskade.
- Plasser apparatet på et stabilt og plant underlag. Ikke plasser apparatet på eller i nærheten av varme komfyrer eller i varme ovner.
  - Ikke la ledningen henge over bord- eller benkekanter.
  - Overvåk apparatet nøye når det brukes av eller i nærheten av barn.
  - Ikke bruk apparatet til annet enn det som det er beregnet for.
  - Apparatet er beregnet til pressing av sitrusfrukter. Ikke prøv å presse andre typer frukt i apparatet.
  - Dette apparatet kan brukes av barn fra åtte år og oppover og av personer med redusert fysisk, sansemessig eller mental kapasitet, eller personer som mangler erfaring med og kunnskap om produktet, hvis de får veiledning eller instruksjoner om sikker bruk av apparatet og forstår farene som er forbundet med bruken. Barn skal ikke leke med apparatet. Ikke la barn bruke,

rengjøre eller vedlikeholde apparatet uten tilsyn.

- Ta aldri på støpselets to ledere samtidig som du vrir på apparatets aksel for hånd – fare for el-ulykker.

## Symboler

Beskrivelse av symboler som vises på produktet.

	Dette produktet har beskyttelsesklasse II. Det betyr at det er utstyrt med utvidet eller dobbel isolasjon.
	Produktet stemmer overens med gjeldende EUDirektiv, og det er benyttet en vurderingsmetode for å kontrollere verensstemmelse med disse direktivene.
	WEEE-symbol. Uttjente elektriske produkter skal ikke kastes sammen med husholdningsavfall. Gjenvinn der det finnes slike muligheter. Kontroller med lokale myndigheter eller din lokale butikk for å få informasjon om gjenvinning.

## TEKNISKE DATA

Nominell spenning	230 V ~ 50 Hz
Effekt	30 W
Kapasitet beholder	0,5 l
Kabellengde	80 cm

## BESKRIVELSE

### BILDE 1

1. Lokk
2. Presskjegle
3. Sil
4. Aksel
5. Beger
6. Håndtaksdeksel
7. Motorenhet

## BRUK

### Før første gangs bruk

Vask lokket, presskjegle, sil og beholder med varmt vann.

### BRUK

1. Plasser beholderen på motorenheten, og plasser silen og presskjeglen på motorakselen.
2. Del frukten i to, og trykk den ene halvdelens lett mot presskjeglen. Motoren starter.
3. Fruktsaften renner gjennom silen ned i beholderen, mens fruktkjøtt og steiner blir liggende igjen i silen. Motoren kan roteres medurs eller moturs.

### MERK!

- **Ikke trykk ned presskjeglen for hardt, det kan skade motoren.**
- 4. Når frukten er ferdig presset, løft hånden fra presskjeglen for å stoppe motoren. Apparatet er i hvilemodus og starter igjen når presskjeglen trykkes ned.

### MERK!

- **Når apparatet har kjørt i 15 sekunder, skal det være avslått i 15 s. Etter 10 sykluser må apparatet kjøle seg ned i 30 minutter. Beholderen rommer 0,5 l.**

5. Trekk ut støpselet etter avsluttet bruk. Plasser strømledningen under enheten for enkel oppbevaring.

**MERK!**

- **Sett på lokket hvis saften skal oppbevares i beholderen. Ikke oppbevar saften for lenge i beholderen.**

**VEDLIKEHOLD**

1. Trekk ut støpselet og la apparatet kjøle seg ned før rengjøring.
2. Rengjør lokket, silen, presskjeglen og beholderen med varmt vann og oppvaskmiddel. Skyll under rennende vann og tørk av.

**MERK!**

- **Ikke bruk slipende redskaper eller rengjøringsmiddel. Ikke vask delene i oppvaskmaskin.**
3. Tørk av akselen med en myk, fuktig klut. Senk aldri motorenheten ned i vann eller annen væske.
  4. Oppbevar apparatet med alle deler monterte.

**SIKKERHEDSANVISNINGER**



- Kun til husholdningsbrug.
- Brug ikke riskogeren udendørs.
- Kontrollér, at netspændingen svarer til spændingsangivelsen på typeskiltet.
- Nedsænk ikke motorenheden i vand eller andre væsker – risiko for elektrisk stød.
- Tag stikket ud af stikkontakten, når apparatet ikke er i brug, før du udskifter dele og inden rengøring.
- Brug ikke apparatet, hvis det er beskadiget eller ikke fungerer normalt, eller hvis ledningen eller stikket er beskadiget. Bring apparatet til en autoriseret servicerepræsentant med henblik på kontrol, reparation eller justering.
- Brug ikke andet tilbehør end det, der anbefales eller sælges af producenten af apparatet. Brug af andet tilbehør kan forårsage brand, elektriske ulykker eller personskade.
- Placer apparatet på en stabil, flad overflade. Anbring ikke apparatet på eller i nærheden af et varmt komfur eller i en varm ovn.
- Lad ikke ledningen hænge ud over kanten af bordet eller bænken.
- Hold godt øje med apparatet, når det bruges af eller i nærheden af børn.
- Brug aldrig apparatet til andre formål end det, det er beregnet til.
- Apparatet er beregnet til presning af citrusfrugter. Forsøg ikke at presse andre slags frugter i apparatet.
- Dette apparat kan bruges af børn fra 8 år og opefter og af personer med nedsatte fysiske, sensoriske eller mentale evner eller personer med manglende erfaring og viden, hvis de får hjælp eller instrueres i sikker brug af apparatet og forstår de

risiko, som brug af dette indebærer. Børn må ikke lege med apparatet. Lad ikke børn rengøre eller vedligeholde apparatet uden opsyn.

- Rør aldrig ved stikkets to ben, mens du drejer apparatets aksel med hånden – risiko for elektrisk stød.

## Symboler

Beskrivelse af de symboler, der findes på produktet.

	<p>Dette produkt har beskyttelsesklasse II. Det betyder, at det er udstyret med udvidet eller dobbelt isolering.</p>
	<p>Produktet er i overensstemmelse med de gældende EU-direktiver, og der er anvendt en vurderingsmetode til at kontrollere overensstemmelsen med disse direktiver.</p>
	<p>WEEE-symbol. Udtjente elektriske produkter må ikke smides ud sammen med husholdningsaffald. Genbrug, hvor disse muligheder eksisterer. Kontroller med de lokale myndigheder eller din lokale butik for oplysninger om genbrug.</p>

## TEKNISKE DATA

Mærkespænding	230 V ~ 50 Hz
Effekt	30 W
Kapacitet, bæger	0,5 l
Kabellængde	80 cm

## BESKRIVELSE

### FIGUR 1

1. Låg
2. Pressekegle
3. Si
4. Aksel
5. Bæger
6. Håndtagshylster
7. Motorenhed

## HÅNDTERING

### Før første gangs brug

Opvask låget, pressekeglen, sien og bægeret med varmt vand.

### BRUG

1. Placer bægeret på motorenheden, og sæt sien og pressekeglen på motorakslen.
2. Skær frugten i to halvdele, og tryk den ene halvdel let mod pressekeglen. Motoren starter.
3. Frugtsaften løber gennem sien og ned i bægeret, mens frugtkødet og kernerne bliver i sien. Motoren kan roteres med eller mod uret.

### OBS!

- **Tryk ikke for hårdt på pressekeglen; det kan beskadige motoren.**
4. Løft hånden fra pressekeglen efter afsluttet presning for at stoppe motoren. Apparatet er standbytilstand og starter igen, når pressekeglen trykkes ned.

**OBS!**

- **Når apparatet har kørt i 15 s, skal det slukkes i 15 s. Efter 10 cyklusser skal apparatet køle af i 30 minutter. Bægeret kan rumme 0,5 liter.**
5. Træk stikket ud efter afsluttet brug. Anbring ledningen under enheden for nemmere opbevaring.

**OBS!**

- **Brug låget, hvis saften skal opbevares i bægeret. Opbevar ikke saft for længe i bægeret.**

**VEDLIGEHOLDELSE**

1. Tag stikket ud, og lad apparatet køle af, før du rengør det.
2. Rengør låget, sien, pressekeglen og bægerglasset med varmt vand og opvaskemiddel. Skyl under rindende vand, og tør af.

**OBS!**

- **Brug ikke slibende genstande eller rengøringsmidler. Opvask ikke delene i en opvaskemaskine.**
3. Tør akslen af med en blød, fugtig klud. Nedsenk aldrig motorenheden i vand eller andre væsker.
  4. Opbevar apparatet med alle dele påmonteret.



## ZASADY BEZPIECZEŃSTWA

- Wyłącznie do użytku domowego.
- Nie używaj urządzenia na zewnątrz pomieszczeń.
- Sprawdź, czy napięcie sieciowe odpowiada napięciu na tabliczce znamionowej.
- Nie zanurzaj modułu silnika w wodzie ani innych cieczach – ryzyko porażenia prądem.
- Wyjmij wtyk z gniazda, gdy nie używasz urządzenia, przed wymianą części oraz przed czyszczeniem.
- Nie używaj urządzenia, jeśli jest uszkodzone lub nie działa normalnie albo jeśli przewód lub wtyk są uszkodzone. Aby dokonać przeglądu, naprawy lub regulacji, oddaj urządzenie do autoryzowanego serwisu.
- Nie stosuj akcesoriów innych niż zalecane lub sprzedawane przez producenta urządzenia. Użycie innych akcesoriów może spowodować pożar, porażenie prądem lub obrażenia ciała.
- Ustaw urządzenie na stabilnej, płaskiej powierzchni. Nie kładź urządzenia na gorącej kuchence, w gorącym piekarniku ani w ich pobliżu.
- Dopilnuj, aby przewód nie zwisał ze stołu ani blatu.
- Obserwuj urządzenie, jeżeli jest używane przez dzieci lub w ich pobliżu.
- Nigdy nie używaj urządzenia do celów innych niż zgodne z jego przeznaczeniem.
- Urządzenie jest przeznaczone do wyciskania cytrusów. Nie próbuj wyciskać innego rodzaju owoców przy użyciu tego urządzenia.
- Urządzenia mogą używać dzieci w wieku od ośmiu lat, osoby o obniżonej sprawności fizycznej, sensorycznej lub psychicznej oraz osoby, które nie używały go wcześniej, o ile uzyskają one pomoc lub wskazówki dotyczące bezpiecznego użytkowania urządzenia i rozumieją związane z tym zagrożenia. Nie pozwalaj dzieciom bawić się urządzeniem. Nie pozwalaj dzieciom czyścić ani konserwować urządzenia bez nadzoru.

- Nigdy nie dotykaj obu bolców wtyku jednocześnie, kiedy osłona urządzenia obracana jest ręcznie – zachodzi ryzyko porażenia prądem.

## Symbole

Opis symboli umieszczonych na produkcie.

	Produkt zaliczono do II klasy ochronności. Oznacza to, że jest wyposażony we wzmocnioną lub podwójną izolację.
	Produkt jest zgodny z obowiązującymi dyrektywami, co wykazano metodą oceny zgodności.
	Symbol WEEE. Nie wyrzucaj zużytych produktów elektronicznych z odpadami komunalnymi. W miarę możliwości oddaj je do utylizacji. W celu uzyskania informacji na temat utylizacji skontaktuj się ze sklepem lub miejscowymi władzami.

## DANE TECHNICZNE

Napięcie znamionowe	230 V ~ 50 Hz
Moc	30 W
Objętość pojemnika	0,5 l
Długość przewodu	80 cm

## OPIS

### RYS. 1

1. Pokrywa
2. Stożek wyciskający
3. Sitko
4. Osłona
5. Pojemnik
6. Osłona uchwytu
7. Moduł silnika

## OBSŁUGA

### Przed pierwszym użyciem

Umyj pokrywę, stożek wyciskający, sitko i pojemnik ciepłą wodą.

### SPOSÓB UŻYCIA

1. Umieść pojemnik na silniku, następnie sitko i stożek wyciskający na osi silnika.
2. Podziel owoc na połówki i dociśnij lekko jedną połówkę do stożka. Następuje uruchomienie silnika.
3. Sok z owocu spływa przez sitko do pojemnika, natomiast miąższ i pestki pozostają na sitku. Silnik może się obracać w prawo lub w lewo.

### UWAGA!

- **Nie dociskaj zbyt mocno owocu do stożka, może to doprowadzić do uszkodzenia silnika.**
- 4. Po zakończeniu wyciskania unieś dłoń ze stożka, aby zatrzymać silnik. Urządzenie jest w trybie czuwania i uruchomi się ponownie po naciśnięciu stożka.

### UWAGA!

- **Po 15 sekundach pracy urządzenia konieczne jest zrobienie 15-sekundowej przerwy. Po 10 cyklach należy odczekać 30 minut, aż urządzenie ostygnie. Pojemnik mieści 0,5 l.**

5. Po zakończeniu używania urządzenia wyciągnij wtyk z kontaktu. Na czas przechowywania można umieścić przewód pod urządzeniem.

#### **UWAGA!**

- **Jeśli sok ma być przechowywany w pojemniku, należy go przykryć pokrywką. Nie przechowuj soku w pojemniku przez dłuższy czas.**

#### **KONSERWACJA**

1. Przed przystąpieniem do czyszczenia wyjmij wtyk z gniazda i zaczekaj, aż urządzenie ostygnie.
2. Umyj pokrywkę, sitko i stożek wyciskający i pojemnik ciepłą wodą z płynem do naczyń. Spłucz pod bieżącą wodą i wytrzyj do sucha.

#### **UWAGA!**

- **Nie używaj przedmiotów ściernych ani środków czyszczących. Nie zmywaj elementów urządzenia w zmywarce.**
3. Przetrzyj oś miękką, wilgotną szmatką. Nigdy nie zanurzaj modułu silnika w wodzie ani innym płynie.
  4. Przechowuj urządzenie w stanie zmontowanym.

## SAFETY INSTRUCTIONS



- For household use only.
- Do not use the appliance outdoors.
- Check that the mains voltage corresponds to the rated voltage on the type plate.
- Do not immerse the motor unit in water or any other liquid – risk of electric shock.
- Pull out the plug when the appliance is not in use, before replacing parts and before cleaning.
- Do not use the appliance if it is damaged or not working properly, or if the power cord or plug are damaged. Take the appliance to an authorised service centre to be checked, repaired or adjusted.
- Do not use accessories other than those recommended or sold by the appliance manufacturer. The use of other accessories can result in fire, electric shock or personal injury.
- Place the appliance on a stable, level surface. Do not put the appliance on, or near a hot stove, or in a hot oven.
- Do not allow the power cord to hang over the edge of a table or worktop.
- Keep the appliance under careful supervision when it is used by, or near children.
- Never use the appliance for anything other than its intended purpose.
- The appliance is intended for squeezing citrus fruit. Do not attempt to squeeze other types of fruit in the appliance.
- This appliance can be used by children from 8 years and upwards and by persons with physical, sensorial or mental disabilities, or persons who lack experience or knowledge, if they are supervised or receive instructions concerning the safe use of the appliance and understand the risks involved with its use. Do not allow children to play with the appliance. Do not allow children to clean or maintain

the appliance without supervision.

- Never touch both pins on the plug at the same time when turning the axle on the appliance by hand – risk of electric shock.

### Symbols

Description of symbols used on the product.

	This product is rated as safety class II. That means it is fitted with enhanced or double insulation.
	The product complies with the relevant EU directives, and an evaluation method to verify compliance with these directives has been applied.
	WEEE symbol. End-of-life electrical products must not be discarded with household waste. Recycle where possible. Check with local authorities or your local store for information on recycling.

### TECHNICAL DATA

Rated voltage	230 V ~ 50 Hz
Output	30 W
Capacity, beaker	0.5 l
Cord length	80 cm

### DESCRIPTION

FIG. 1

1. Lid
2. Squeezer cone
3. Strainer
4. Axle
5. Beaker
6. Handle cover
7. Motor unit

### USE

#### Before using for first time

Wash the top, squeezer cone, strainer and beaker in hot water.

#### USE

1. Put the beaker on the motor unit and put the strainer and squeezer cone on the motor axle.
2. Divide the fruit into halves and press one half lightly against the squeezer cone. The motor starts.
3. The fruit juice runs through the strainer into the beaker, while the pulp and pips stay in the strainer. The motor can rotate clockwise or anticlockwise.

#### NOTE:

- **Do not press too hard on the squeezer cone, this can damage the motor.**
- 4. After you have finished squeezing, take your hand away from the squeezer cone to stop the motor. The appliance is on standby and starts again when the squeezer cone is pressed down.

#### NOTE:

- **After running the appliance for 15 s allow it to rest for 15 s. After 10 cycles allow the appliance to cool for 30 minutes. The beaker holds 0.5 l.**

5. Pull out the plug when you have finished. Place the power cord under the appliance to simplify storage.

**NOTE:**

- **Use the lid if you leave the juice in the beaker. Do not leave juice in the beaker for a long time.**

**MAINTENANCE**

1. Unplug the plug and allow the appliance to cool before cleaning.
2. Clean the lid, strainer, squeezer cone and beaker in hot water and washing-up liquid. Rinse under running water and wipe dry.

**NOTE:**

- **Do not use abrasive utensils or detergents. Do not wash the parts in a dishwasher.**
3. Wipe the axle with a soft, damp cloth. Never immerse the motor unit in water or any other liquid.
  4. Store the appliance with all the parts in place.

## SICHERHEITSHINWEISE

- Nur für die Verwendung im Haushalt vorgesehen.
- Das Gerät darf nicht im Freien verwendet werden.
- Vergewissern Sie sich, dass die Netzspannung der Nennspannung auf dem Typenschild entspricht.
- Die Motoreinheit niemals in Wasser oder andere Flüssigkeiten tauchen – Stromschlaggefahr!
- Den Netzstecker ziehen, wenn das Gerät nicht verwendet wird sowie bevor Teile ausgetauscht werden oder das Gerät gereinigt wird.
- Das Gerät darf nicht verwendet werden, wenn es beschädigt ist oder nicht ordnungsgemäß funktioniert oder das Kabel/der Stecker beschädigt ist. Das Gerät zur Überprüfung, Reparatur oder Einstellung zu einer autorisierten Servicewerkstatt bringen.
- Nur Zubehör verwenden, das vom Gerätehersteller empfohlen oder verkauft wird. Die Verwendung von anderem Zubehör kann zu Brand-, Stromschlag- oder Verletzungsgefahr führen.
- Das Gerät auf eine stabile, ebene Fläche stellen. Das Gerät nicht auf oder in der Nähe eines warmen Ofens oder Herdes aufstellen.
- Das Kabel darf nicht über Tisch- oder andere Kanten hängen.
- Das Gerät nicht unbeaufsichtigt lassen, wenn es von oder in der Nähe von Kindern verwendet wird.
- Das Gerät darf nur für den vorgesehenen Zweck verwendet werden.
- Das Gerät ist zum Pressen von Zitrusfrüchten vorgesehen. Das Gerät ist nicht zum Pressen anderer Produkte geeignet.
- Dieses Gerät darf von Kindern ab 8 Jahren und Personen mit eingeschränkten physischen, sensorischen oder mentalen

Fähigkeiten oder Personen ohne Erfahrung oder Kenntnisse verwendet werden, wenn sie beaufsichtigt oder in die sichere Verwendung des Geräts eingewiesen werden und die mit der Verwendung verbundenen Gefahren verstehen. Das Gerät ist kein Spielzeug. Kinder dürfen das Gerät nicht unbeaufsichtigt reinigen oder pflegen.

- Die beiden Stifte des Steckers niemals berühren, während die Welle des Gerätes von Hand gedreht wird – Stromschlaggefahr.

### Symbole

Beschreibung der Symbole auf dem Produkt.

	<p>Dieses Produkt hat Schutzklasse II. Das heißt, es besteht ein Schutz durch doppelte oder verstärkte Isolierung.</p>
	<p>Das Produkt entspricht der geltenden EU-Verordnung und eine Bewertungsmethode zur Feststellung der Übereinstimmung mit der Verordnung wurde angewandt.</p>



WEEE-Symbol. Altgeräte dürfen nicht im Haushaltsmüll entsorgt werden. Wenn möglich dem Recycling zuführen. Informieren Sie sich bei den örtlichen Behörden oder ihrem Geschäft nach den Möglichkeiten des Recyclings.

### TECHNISCHE DATEN

Nennspannung	230 V ~ 50 Hz
Leistung	30 W
Kapazität, Mixbecher	0,5 l
Kabellänge	80 cm

### BESCHREIBUNG

#### ABB. 1

1. *Deckel*
2. *Presskegel*
3. *Sieb*
4. *Welle*
5. *Mixbecher*
6. *Griff*
7. *Motoreinheit*

### BEDIENUNG

#### Vor der erstmaligen Verwendung

Deckel, Presskegel, Sieb und Mixbecher mit warmem Wasser abwaschen.

#### VERWENDUNG

1. Den Mixbecher auf die Motoreinheit setzen und das Sieb und den Presskegel an der Motorwelle befestigen.

2. Die Früchte halbieren und eine Hälfte leicht gegen den Presskegel drücken. Der Motor startet.
3. Der Fruchtsaft fließt durch das Sieb in den Becher, während das Fruchtfleisch und die Kerne im Sieb verbleiben. Der Motor kann im Uhrzeigersinn oder gegen den Uhrzeigersinn gedreht werden.

#### ACHTUNG!

- **Wenn auf den Presspegel zu viel Druck ausgeübt wird, kann dies den Motor beschädigen.**
4. Nach dem Pressen die Hand vom Presskegel nehmen, um den Motor zu stoppen. Das Gerät befindet sich im Standby-Modus und startet neu, wenn der Presskegel gedrückt wird.

#### ACHTUNG!

- **Wenn das Gerät 15 Sekunden in Betrieb war, muss es für 15 Sekunden ausgeschaltet werden. Das Gerät nach 10 Zyklen 30 Minuten abkühlen lassen. Der Mixbehälter hat ein Fassungsvermögen von 0,5 l.**
5. Nach der Benutzung den Netzstecker ziehen. Das Netzkabel kann unter dem Gerät aufbewahrt werden.

#### ACHTUNG!

- **Den Deckel verwenden, wenn der Saft im Mixbecher aufbewahrt werden soll. Den Saft nicht zu lange im Mixbecher aufbewahren.**

#### PFLEGE

1. Den Stecker ziehen und das Gerät vor der Reinigung abkühlen lassen.
2. Deckel, Sieb, Presskegel und Becher mit warmem Wasser und Spülmittel abwaschen. Unter fließendem Wasser abspülen und abtrocknen.

#### ACHTUNG!

- **Keine scheuernden Gegenstände oder Reinigungsmittel verwenden. Nicht im Geschirrspüler reinigen.**
3. Die Welle mit einem weichen, feuchten Tuch abwischen. Den Motor niemals in Wasser oder andere Flüssigkeiten tauchen.
  4. Das Gerät mit allen montierten Teilen lagern.

## TURVALLISUUSOHJEET

- Vain kotitalouskäyttöön.
- Älä käytä laitetta ulkona.
- Tarkista, että verkkojännite vastaa tyyppikilvessä olevaa nimellisjännitettä.
- Älä upota moottoriyksikköä veteen tai muihin nesteisiin - sähköiskun vaara.
- Irrota pistotulppa pistorasiasta, kun laitetta ei käytetä, ennen osien vaihtoa ja ennen puhdistusta.
- Älä käytä laitetta, jos se on vaurioitunut tai ei toimi normaalisti tai jos johto tai pistotulppa on vaurioitunut. Toimita laite valtuutetulle huoltoedustajalle tarkastusta, korjausta tai säätöä varten.
- Älä käytä muita kuin valmistajan suosittelemia tai myymiä lisävarusteita. Muiden tarvikkeiden käyttö voi aiheuttaa tulipalon, sähkötapaturmia ja/tai henkilövahinkoja.
- Aseta laite tukevalle ja tasaiselle alustalle. Älä aseta laitetta kuumalle liedelle tai kuumaan uuniin tai niiden läheisyyteen.
- Älä anna johdon roikkua pöydän tai penkin reunan yli.
- Valvo laitetta huolellisesti, kun lapset käyttävät sitä tai sitä käytetään lasten läheisyydessä.
- Älä koskaan käytä laitetta mihinkään muuhun kuin suunniteltuun käyttötarkoitukseen.
- Laite on tarkoitettu sitrushedelmien puristamiseen. Älä yritä puristaa laitteella muita hedelmiä.
- Tätä tuotetta voivat käyttää lapset 8 vuoden iästä alkaen ja henkilöt, joilla on fyysinen tai psyykinen toimintarajoitus tai joilla ei ole kokemusta tai tietoa, edellyttäen, että heitä valvotaan tai opastetaan tuotteen turvallisessa käytössä ja että he ymmärtävät tuotteen käyttöön liittyvät riskit. Älä anna lasten leikkiä laitteella.

Lapset eivät saa puhdistaa tai huoltaa tuotetta valvomatta.

- Älä koskaan kosketa pistotulpan kahta nastaa, kun käännät akselia käsin - sähköiskun vaara.

### Symbolit

Tuotteessa olevien symbolien kuvaus.

	Tuotteen suojausluokka on II. Tämä tarkoittaa, että se on varustettu laajennetulla tai kaksinkertaisella eristyksellä.
	Tuote on sovellettavien EU-direktiivien mukainen, ja näiden direktiivien noudattamisen todentamiseksi on käytetty arviointimenetelmää.
	SER-symboli. Käytöstä poistettuja sähkölaitteita ei saa hävittää kotitalousjätteen mukana. Kierrätä jos se mahdollista. Kysy kierrätyksestä paikallisilta viranomaisilta tai paikallisesta kaupasta.

### TEKNISET TIEDOT

Nimellisjännite	230 V ~ 50 Hz
Teho	30 W
Kannun tilavuus	0,5 l
Johdon pituus	80 cm

### KUVAUS

#### KUVA 1

1. Kansi
2. Puristuskartio
3. Siivilä
4. Akseli
5. Kannu
6. Kahvan suojus
7. Moottoriyksikkö

### KÄYTTÖ

#### Ennen ensimmäistä käyttöä

Pese kansi, kartio, siivilä ja kannu kuumalla vedellä.

#### KÄYTTÖ

1. Aseta kannu moottoriyksikön päälle ja aseta siivilä ja puristuskartio moottorin akselille.
2. Leikkaa hedelmät kahtia ja paina toinen puolikas kevyesti puristuskartion päälle. Moottori käynnistyy.
3. Mehu valuu siivilän läpi kannuun, kun taas hedelmäliha ja siemenet jäävät siivilään. Moottoria voi pyörittää myötä- tai vastapäivään.

#### HUOM!

- **Älä paina puristuskartiota liian kovaa, sillä se voi vahingoittaa moottoria.**
- 4. Kun puristus on valmis, nosta kätesi puristuskartiolta moottorin pysäyttämiseksi. Laite on lepotilassa ja käynnistyy uudelleen, kun puristuskartiota painetaan.

#### HUOM!

- **Kun laite on ollut käynnissä 15 sekuntia, se on sammutettava 15 sekunniksi. 10 jakson jälkeen laitteen on**

**jähdyttävä 30 minuuttia. Kannun tilavuus on 0,5 l.**

5. Vedä pistotulppa ulos käytön jälkeen. Aseta virtajohto laitteen alle säilytyksen helpottamiseksi.

#### **HUOM!**

- **Käytä kantta, jos mehu on tarkoitus säilyttää kannussa. Älä säilytä mehua kannussa liian kauan.**

#### **HUOLTO**

1. Irrota pistotulppa pistorasiasta ja anna laitteen jäähtyä ennen puhdistamista.
2. Puhdista kansi, siivilä, puristuskartio ja kannu kuumalla vedellä ja pesuaineella. Huuhtelee juoksevan veden alla ja kuivaa.

#### **HUOM!**

- **Älä käytä hankaavia esineitä tai pesuaineita. Älä pese osia astianpesukoneessa.**
3. Pyyhi akseli pehmeällä kostealla liinalla. Älä upota moottoriyksikköä veteen tai muihin nesteisiin.
  4. Säilytä laite koottuna.

## CONSIGNES DE SÉCURITÉ



- Réservé à une utilisation domestique.
  - N'utilisez pas l'appareil à l'extérieur.
  - Vérifiez que la tension de secteur correspond à la tension nominale indiquée sur la plaque signalétique.
  - Ne plongez jamais le bloc moteur dans l'eau ou tout autre liquide : risque d'accident électrique.
  - Débranchez l'appareil lorsqu'il n'est pas utilisé, ou avant de le nettoyer ou de changer un accessoire.
  - N'utilisez pas l'appareil s'il est endommagé ou s'il ne fonctionne pas normalement, ou si la fiche secteur ou le cordon est endommagé. Faites réaliser les contrôles, réparations ou réglages par un réparateur agréé.
  - N'utilisez pas d'autres accessoires que ceux recommandés ou vendus par le fabricant de l'appareil.
- L'utilisation d'autres accessoires peut provoquer un incendie, un accident électrique et/ou des blessures corporelles.
- Placez l'appareil sur une surface stable et plane. Ne placez pas l'appareil sur ou à proximité d'une cuisinière chaude ou dans un four chaud.
  - Ne laissez pas le cordon d'alimentation pendre au bord d'une table ou d'un plan de travail.
  - Surveillez attentivement l'appareil quand il est utilisé par des enfants ou à proximité d'enfants.
  - N'utilisez jamais l'appareil à d'autres fins que l'usage auquel il est destiné.
  - L'appareil est conçu pour presser les agrumes. N'essayez pas de presser d'autres fruits avec l'appareil.
  - Cet appareil peut être utilisé par les enfants à partir de 8 ans ainsi que par les personnes ayant des

capacités physiques, sensorielles ou mentales réduites ou des personnes manquant d'expérience et de connaissances, à condition de les encadrer ou de leur indiquer comment utiliser l'appareil en toute sécurité et de leur faire comprendre les risques associés à son utilisation. Les enfants ne sont pas autorisés à jouer avec l'appareil. Ne laissez pas les enfants nettoyer ou entretenir l'appareil sans surveillance.

- Ne touchez jamais les deux fiches de la prise tout en faisant tourner l'appareil à la main : risque d'accident électrique.

### Pictogrammes

Description des symboles présents sur l'appareil.

	<p>Ce produit a une classe de protection II. Cela signifie qu'il est équipé d'une isolation étendue ou double.</p>
	<p>Le produit est conforme aux directives de l'UE en vigueur et une méthode d'évaluation pour vérifier la conformité à ces directives a été appliquée.</p>



**Symbole WEEE** Les appareils électriques en fin de vie ne doivent pas être éliminés avec les déchets ménagers. Veuillez à la recycler lorsque c'est possible. Renseignez-vous auprès des collectivités locales ou de votre magasin local pour obtenir des informations sur le recyclage.

## CARACTÉRISTIQUES TECHNIQUES

Tension nominale	230 V ~ 50 Hz
Puissance	30 W
Capacité, bol	0,5 l
Longueur du câble	80 cm

## DESCRIPTION

### FIG. 1

1. *Couvercle*
2. *Cône*
3. *Passoire*
4. *Axe*
5. *Pichet*
6. *Couvercle de poignée*
7. *Bloc moteur*

## UTILISATION

### Avant la première utilisation

Lavez le couvercle, les cônes, la passoire et le bol à l'eau chaude.

### UTILISATION

1. Placez le bol sur le bloc moteur, et installez la passoire et le cône sur l'axe d'entraînement.

2. Coupez le fruit en deux et appuyez légèrement une moitié contre le cône. Le moteur démarre.
3. Le jus s'écoule dans le bol en passant par la passoire, celle-ci retenant la pulpe et les pépins. Le plateau peut tourner dans le sens horaire ou antihoraire.

#### REMARQUE !

- **N'appuyez pas trop fort sur le cône afin de ne pas endommager l'appareil.**
4. Une fois le fruit pressé, soulevez la main du cône pour arrêter le moteur. L'appareil se met en mode veille et redémarrera lors d'une pression sur le cône.

#### REMARQUE !

- **Lorsque l'appareil a fonctionné 15 fois, il doit rester éteint pendant 15 s. Après 10 cycles, l'appareil doit refroidir pendant 30 minutes. Le bol a une contenance de 0,5 litre.**
5. Retirez la prise électrique après utilisation. Placez le câble d'alimentation sous l'appareil pour le ranger plus facilement.

#### REMARQUE !

- **Si le jus doit être conservé dans le bol, mettez le couvercle. Ne conservez pas longtemps le jus dans le bol.**

### ENTRETIEN

1. Débranchez la fiche secteur et laissez l'appareil refroidir avant de le nettoyer.
2. Lavez le couvercle, la passoire, le cône et le bol avec de l'eau chaude et du produit vaisselle. Rincez à l'eau courante et séchez.

#### REMARQUE !

- **N'utilisez pas d'objet ou de produit abrasif. Ne lavez pas les pièces au lave-vaisselle.**

3. Essuyez l'axe d'entraînement avec un chiffon doux humidifié. Ne plongez jamais le bloc moteur dans l'eau ou dans tout autre liquide.
4. Rangez l'appareil avec toutes les pièces montées.

## VEILIGHEIDSINSTRUCTIES

- Alleen voor huishoudelijk gebruik.
- Gebruik het apparaat niet buitenshuis.
- Controleer of de netspanning overeenkomt met de nominale spanning op het typeplaatje.
- Dompel de motorunit niet onder in water of andere vloeistoffen – gevaar voor elektrische ongevallen.
- Trek de stekker uit het stopcontact als u het apparaat niet gebruikt, voordat u onderdelen vervangt en voordat u het apparaat schoonmaakt.
- Gebruik het product niet als het beschadigd is of niet normaal werkt, of als het snoer of de stekker beschadigd is. Breng het apparaat naar een erkend reparatiebedrijf voor inspectie, reparatie of afstelling.
- Gebruik geen andere accessoires dan de toebehoren die door de fabrikant van het apparaat worden aanbevolen of verkocht. Gebruik van andere accessoires kan brand, elektrische ongevallen of lichamelijk letsel veroorzaken.
- Plaats het apparaat op een stabiele, vlakke ondergrond. Plaats het apparaat niet op of naast een warm fornuis of in een hete oven.
- Laat het snoer niet over de rand van de tafel of het aanrecht hangen.
- Houd het goed in de gaten als het wordt gebruikt door of in de buurt van kinderen.
- Gebruik het product nooit voor een ander doeleinde dan waar het voor bedoeld is.
- Het apparaat is bedoeld voor het persen van citrusvruchten. Probeer geen andere soorten fruit met het apparaat te persen.
- Dit apparaat kan worden gebruikt door kinderen van 8 jaar en ouder en door personen met verminderde

fysieke, zintuiglijke of mentale vermogens of personen die geen ervaring en kennis hebben, als ze onder toezicht staan of geïnstrueerd zijn over het veilige gebruik van het apparaat en de risico's van het gebruik begrijpen. Kinderen mogen niet met het apparaat spelen. Laat kinderen het apparaat niet zonder toezicht reinigen of onderhouden.

- Raak de twee pinnen van de stekker nooit aan terwijl de as van het apparaat met de hand wordt gedraaid – gevaar voor elektrische ongevallen.

## Symbolen

Beschrijving van de symbolen die op het product staan.

	<p>Dit product heeft beschermingsklasse II. Dit betekent dat het is uitgerust met uitgebreide of dubbele isolatie.</p>
	<p>Het product voldoet aan de overeenkomstige EU-richtlijnen en een evaluatiemethode is gebruikt om te controleren of deze richtlijnen zijn nageleefd.</p>

	<p>WEEE-symbolen. Oude elektrische apparaten moeten niet bij het huishoudelijk afval worden weggegooid. Maak gebruik van de recycle mogelijkheden. Vraag bij de lokale autoriteiten of uw winkel naar informatie over recycling.</p>
---	--

## TECHNISCHE GEGEVENS

Nominale spanning	230 V ~ 50 Hz
Vermogen	30 W
Capaciteit, beker	0,5 l
Snoerlengte	80 cm

## BESCHRIJVING

### AFB. 1

1. Deksel
2. Perskegel
3. Zeef
4. As
5. Kan
6. Handvat deksel
7. Motoreenheid

## AANWENDING

### Vóór het eerste gebruik

Was het deksel, de perskegel, zeef en beker af met warm water.

## GEBRUIK

1. Plaats de beker op de motoreenheid en plaats de zeef en perskegel op de motoras.
2. Snijd het fruit doormidden en druk een

heeft lichtjes op de perskegel. De motor start.

3. Het vruchtensap stroomt door de zeef in de beker, terwijl het vruchtvlees en de pitten in de zeef achterblijven. De motor kan met de klok mee of tegen de klok in worden gedraaid.

#### LET OP!

- **Druk niet te hard op de perskegel, dit kan de motor beschadigen.**
4. Til als u klaar bent met persen uw hand van de perskegel om de motor te stoppen. Het apparaat staat in de slaapstand en start opnieuw wanneer de perskegel wordt ingedrukt.

#### LET OP!

- **Als het apparaat 15 sec. heeft gedraaid, moet het 15 sec. uitgeschakeld zijn. Na 10 cycli moet het apparaat 30 minuten afkoelen. De inhoud van de beker is 0,5 l.**
5. Trek de stekker er na gebruik uit. Plaats het netsnoer onder het apparaat om het gemakkelijker op te bergen.

#### LET OP!

- **Gebruik het deksel als het sap in de beker moet worden bewaard. Bewaar sap niet te lang in de beker.**

## ONDERHOUD

1. Trek de stekker uit het stopcontact en laat het apparaat afkoelen alvorens het schoon te maken.
2. Reinig het deksel, de zeef, perskegel en beker met warm water en afwasmiddel. Spoel af onder stromend water en droog ze af.

#### LET OP!

- **Gebruik geen schurende voorwerpen of reinigingsmiddelen. Was de onderdelen niet in de vaatwasser.**
3. Droog de as af met een zachte, vochtige doek. Dompel de motoreenheid nooit onder in water of andere vloeistof.
  4. Berg het apparaat op met alle onderdelen gemonteerd.



