

anslut®

004699



SE SOLCELLSBELYSNING

Bruksanvisning i original
Viktigt! Läs bruksanvisningen noggrant innan användning!
Spara den för framtida behov.

NO SOLCELLEBELYSNING

Bruksanvisning
(Oversettelse av original bruksanvisning)
Viktig! Les bruksanvisningen nøye før bruk.
Ta vare på den for fremtidig bruk.

PL LAMPA SOLARNA

Instrukcja obsługi
(Tłumaczenie oryginalnej instrukcji)
Ważne! Przed użyciem uważnie przeczytaj instrukcję obsługi!
Zachowaj ją na przyszłość.

EN SOLAR CELL LIGHTING

Operating instructions
(Translation of the original instructions)
Important! Read the user instructions carefully before use.
Save them for future reference.

Värna om miljön!

Får inte slängas bland hushållssopor!

Denna produkt innehåller elektriska eller elektroniska komponenter som ska återvinnas. Lämna produkten för återvinning på anvisad plats, till exempel kommunens återvinningsstation.

Rätten till ändringar förbehålles.

Vid eventuella problem, kontakta vår kundservice på telefon 0511-34 20 00.

www.jula.se

Verne om miljøet!

Må ikke kastes sammen med husholdningsavfallet! Dette produktet må inneholder elektriske eller elektroniske komponentersom skal gjenvinnes. Lever produkt till gjenvinning på anvist sted, f.eks. kommunens miljøstation.

Med forbehold om endringer.

Ved eventuelle problemer kan du kontakte vår kundeservice på telefon 67 90 01 34.

www.jula.no

Dbaj o środowisko!

Nie wyrzucaj zużytego produktu wraz z odpadami komunalnymi! Produkt zawiera elektryczne komponenty mogące być zagrożeniem dla środowiska i dla zdrowia. Produkt należy oddać do odpowiedniego punktu składowania lub przynieść go do jednego ze sklepów gdzie przy zakupie nowego sprzętu bezpłatnie przyjmimy stary tego samego rodzaju i w tej samej ilości.

Z zastrzeżeniem prawa do zmian.

W razie ewentualnych problemów skontaktuj się telefonicznie z naszym działem obsługi klienta pod numerem: 22 338 88 88.

www.jula.pl

Care for the environment!

Must not be discarded with household waste! This product contains electrical or electronic components that should be recycled. Leave the product for recycling at the designated station e.g. the local authority's recycling station.

Jula reserves the right to make changes. In the event of problems, please contact our customer service.

www.jula.com



Tillverkare/ Produsent/ Producenci/ Manufacturer

Jula AB, Box 363, 532 24 SKARA

Distributør/ Distributør/ Dystrybutor/ Distributor

Jula Poland Sp. z o.o., ul.

Malborska 49, 03-286 Warszawa, Polska

Jula Norge AS, Solheimsveien 6–8,

1471 LØRENSKOG

2017-12-14

© Jula AB

1

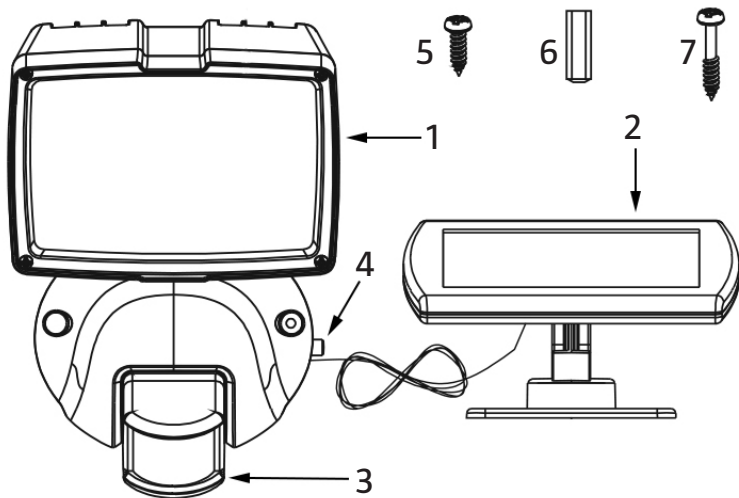

2

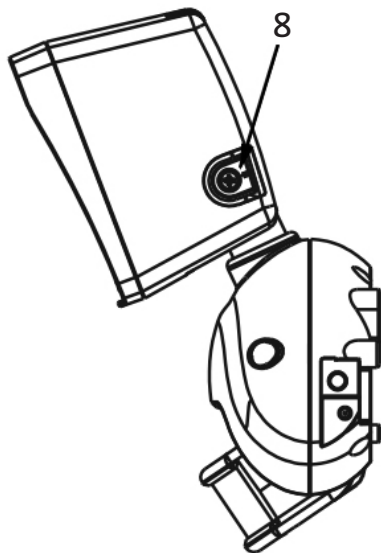

SÄKERHETSANVISNINGAR

- Utsätt inte batteriet för eld eller hög temperatur.
- Lampan och solcellspanelen är väderskyddade, men de får inte dränkas i vatten eller annan vätska.
- Titta aldrig rakt in i lampan när den är tänd.
- Lampan får inte användas om skyddsglasat är skadat.
- Ljuskällorna är inte utbytbara. Om lampan slutar att fungera ska den kasseras.
- Försök inte ladda batterierna med hjälp av nätansluten batteriladdare och försök inte driva solcellsbelysningen från elnätet.

Uppladdningsbara batterier

VIKTIGT!

Vid batteribyte – använd endast uppladdningsbara batterier.

- Köp alltid rätt storlek och typ av batteri som är avsedd för den här typen av användning.
- Ta ut batterierna ur produkten om den inte ska användas på en längre tid.
- Uttjanta batterier ska avfallshanteras i enlighet med gällande regler.

Symboler

	Godkänd enligt gällande direktiv.
	Kasserad produkt ska sorteras som elkrot.

TEKNISKA DATA

Batteri	3,7 V / 2400 mAh Li-ion
Effekt	1,8 W
Ljusflöde	1000 lm
Kapslingsklass	IP44

BESKRIVNING

1. Strålkastare
2. Solcellspanel
3. Rörelsesensor
4. Strömbrytare
5. Skruv
6. Skruvplugg
7. Skruv
8. Justerskruvar för strålkastarvinkel

BILD 1

BILD 2

MONTERING

1. Se till att solcellspanelen placeras så att den får optimalt med solljus. Tänk på att träd, byggnader och liknande kan skugga panelen och påverka dess laddningsförmåga.
2. Märk ut var monteringshålen ska göras för solcellspanelen. Kontrollera att det inte finns några kablar och ledningar under markeringarna. Borra hål för medföljande plugg och skruv. Placera pluggen i de borrade hålen och skruva fast solpanelen med skruvarna.
3. För optimal funktion ska strålkastaren placeras på max. 2 meters höjd ovanför marken på en stabil yta som han hålla strålkastarenhetens vikt och som inte rör sig om den utsätts för vibrationer eller vind. Strålkastaren måste sitta tillräckligt högt för att kunna känna av rörelser och sprida ljus.

4. Märk ut var hålen ska göras för strålkastaren. Kontrollera att det inte finns några kablar och ledningar under markeringarna. Borra hål för medföljande plugg och skruv.
5. Placera strålkastaren på skruvarna.
6. Ställ in önskad vinkel på strålkastaren med justerskruvarna (8).

HANDHAVANDE

Innan strålkastaren kan lysa med full kapacitet måste solcellspanelen ha laddat batteriet i direkt solljus i 36–48 timmar. Sätt strålkastarens strömbrytare i läge 0 (AV) innan laddning. Efter laddningen sätter du strömbrytaren i läge 1 (PÅ).

OBS!

Undvik att rikta sensorn mot:

- **Föremål som snabbt kan växla temperatur, t.ex. ventilationsöppningar och luftkonditioneringsaggregat.**
- **Saker som rör sig t.ex. trädkronor och gatutrafik.**
- **Ladda endast batterierna med solcellspanelen. Det är inte tillåtet att använda annan laddningsutrustning.**

UNDERHÅLL

- Kontrollera regelbundet att kontakten mellan solcellspanelen och strålkastaren sitter korrekt.
- Rengör solcellspanelen regelbundet med en fuktig trasa. Det säkerställer optimal kapacitet och batteriladdning.
- Låt aldrig slipande ämnen eller material komma i kontakt med solcellspanelen.

Batteribyte

1. Lossa de fyra skruvarna som håller batterilocket på plats.
2. Ta försiktigt bort batterilocket och lossa batterisladden.
3. Byt ut det gamla batteriet mot ett nytt laddningsbart batteri (3,7 V 2400 mAh Li-ion).
4. Sätt tillbaka batterisladden och sätt i batteripaketet i strålkastaren.
5. Sätt tillbaka batterilocket och skruva fast skruvarna.

VARNING!

- **Batterier får inte öppnas, kortslutas eller på annat sätt skadas.**
- **Blanda inte gamla och nya batterier.**
- **Blanda inte batterier av olika sort.**
- **Uttjänta batterier får inte slängas i hushållssoporna. De ska avfallshanteras i enlighet med gällande regler.**

FELSÖKNING

Problem	Möjlig orsak	Åtgärd
Strålkastaren tänds inte.	Strömbrytaren är i avstängt läge.	Sätt strömbrytaren i läge I (PÅ).
	Rörelsedetektorn är felriktad.	Justera rörelsedetektorn så att den täcker in önskat område.
Strålkastaren blinkar.	Urladdat batteri.	Sätt strömbrytaren i avstängt läge och låt solcellspanelen ladda i direkt solljus i 8–12 timmar innan den används på nytt.
	Värme som reflekteras från föremål kan aktivera rörelsedetektorn.	Justera rörelsedetektorn.
Strålkastaren tänds utan anledning.	Rörelsedetektorn reagerar på föremål i rörelse, t.ex. träd, trafik m.m.	Justera rörelsedetektorn.
Strålkastaren lyser konstant.	Värme som reflekteras från föremål kan aktivera rörelsedetektorn.	Justera rörelsedetektorn.

SIKKERHETSANVISNINGER

- Batteriet må ikke utsettes for ild eller høye temperaturer.
- Lampen og solcellepanelet er laget for å tåle vær, men må ikke senkes ned i vann eller annen væske.
- Ikke se direkte inn i lampen når den er tent.
- Lampen må ikke brukes hvis beskyttelsesglasset er skadet.
- Lyskildene kan ikke skiftes ut. Hvis lampen slutter å fungere, skal lampen kasseres.
- Ikke prøv å lade batteriene ved hjelp av strømtilkoblet batterilader, og ikke prøv å drive solcellebelysningen med strømmettet.

Oppladbare batterier

VIKTIG!

Hvis du skal bytte batterier – bruk kun oppladbare batterier.

- Kjøp alltid batteri av riktig størrelse og type som er beregnet for denne bruken.
- Ta batteriene ut av produktet hvis det ikke skal brukes på lengre tid.
- Brukte batterier skal kastes i henhold til gjeldende regler.

Symboler

	Godkjent i henhold til gjeldende direktiv.
	Kassert produkt skal sorteres som elektrisk avfall.

TEKNISKE DATA

Batteri	3,7 V / 2400 mAh Li-ion
Effekt	1,8 W
Lysstrøm	1000 lm
Kapslingsklasse	IP44

BESKRIVELSE

1. *Lyskaster*
2. *Solcellepanel*
3. *Bevegelsessensor*
4. *Strømbryter*
5. *Skrue*
6. *Skrueplugg*
7. *Skrue*
8. *Justeringsskruer for lyskastervinkel*

BILDE 1

BILDE 2

MONTERING

1. Sørg for at solcellepanelet er plassert slik at det får mest mulig sollys. Husk at trær, bygninger og lignende kan skygge for panelet og dermed påvirke oppladingssevnene.
2. Merk hvor monteringshullene til solcellepanelet skal lages. Kontroller at det ikke finnes noen kabler eller ledninger under merkene. Bor hull til de inkluderte pluggene og skruene. Sett pluggen i de borede hullene og skru fast solcellepanelet med skruene.
3. For optimal funksjon skal lyskasteren plasseres på maks. 2 meters høyde over bakken på en stabil flate som tåler lyskasterens vekt og ikke beveger seg dersom den utsettes for vibrasjoner eller vind. Lyskasteren må plasseres høyt nok til å registrere bevegelser og spre lys.

4. Merk hvor hullene til lyskasteren skal lages. Kontroller at det ikke finnes noen kabler eller ledninger under merkene. Bor hull til de inkluderte pluggene og skruene.
5. Plasser lyskasteren på skruene.
6. Still inn ønsket vinkel på lyskasteren med justeringskruene (8).

BRUK

For at lyskasteren skal lyse med full kapasitet, må solcellepanelet har ladet batteriet i direkte sollys i 36–48 timer. Sett lyskasterens strømbryter i posisjon 0 (AV) før du lader. Etter ladingen setter du strømbryteren i posisjon I (PÅ).

MERK!

Unngå å rette sensoren mot:

- **Gjenstander som raskt kan skifte temperatur, som ventilasjonsåpninger og klimaanlegg-aggregat.**
- **Gjenstander som beveger seg, som trekroner og gatetraffikk.**
- **Batteriene skal kun lades med solcellepanelet. Det er ikke tillatt å bruke annet ladeutstyr.**

VEDLIKEHOLD

- Kontroller regelmessig at kontakten mellom solcellepanelet og lyskasteren sitter korrekt.
- Rengjør solcellepanelet regelmessig med en fuktig klut. Det sikrer optimal kapasitet og batterilading.
- La aldri slipende eller skurende stoffer eller materialer komme i kontakt med solcellepanelet.

Skifte batteri

1. Løsn de fire skruene som holder batteridekselet på plass.
2. Ta forsiktig vekk batterilokket og løsne batteriledningen.
3. Bytt det gamle batteriet ut med et nytt oppladbart batteri (3,7 V 2400 mAh Li-ion).
4. Sett batteriledningen på plass igjen og legg batteripakken i lyskasteren.
5. Sett batterilokket på plass igjen og skru fast skruene.

ADVARSEL!

- **Batterier må ikke åpnes, kortsluttes eller skades på annen måte.**
- **Ikke bland gamle og nye batterier.**
- **Ikke bland batterier av ulike typer.**
- **Oppbrukte batterier skal ikke kastes i husholdningsavfallet. De skal avfallshåndteres i henhold til gjeldende regler.**

FEILSØKING

Problem	Mulig årsak	Tiltak
Lyskasteren tennes ikke.	Strømbryteren står i avslått posisjon.	Sett strømbryteren på I (PÅ).
	Bevegelsessensoren er vendt feil vei.	Juster bevegelsessensoren slik at den dekker ønsket område.
Lyskasteren blinker.	Utladet batteri.	Sett strømbryteren i avslått posisjon og la solcellepanelet lade i direkte sollys i 8–12 timer før lyskasteren brukes igjen.
	Varme som reflekteres fra gjenstander, kan aktivere bevegelsessensoren.	Juster bevegelsessensoren.
Lyskasteren tennes uten grunn.	Bevegelsessensoren reagerer på gjenstander i bevegelse, f.eks. trær, trafikk osv.	Juster bevegelsessensoren.
Lyskasteren lyser konstant.	Varme som reflekteres fra gjenstander, kan aktivere bevegelsessensoren.	Juster bevegelsessensoren.

ZASADY BEZPIECZEŃSTWA

- Nie narażaj akumulatora na działanie ognia ani wysokiej temperatury.
- Lampa i panel słoneczny są odporne na działanie czynników atmosferycznych, ale nie należy zanurzać ich w wodzie ani innej cieczy.
- Nigdy nie patrz bezpośrednio na zapaloną lampę.
- Nie należy używać lampy, jeśli klosz jest uszkodzony.
- Diody nie są wymienne. Gdy lampa przestanie działać, należy ją wyrzucić.
- Nie próbuj ładować akumulatorów za pomocą ładowarki sieciowej podłączonej do prądu ani podłączać lampy solarnej do zasilania.



Akumulatory

WAŻNE!

Do wymiany źródła zasilania używaj wyłączanie akumulatorów.

- Zaopatr się w akumulatory odpowiedniej wielkości i typu, przeznaczone do takiego zastosowania.
- Wyjmij akumulatory, jeśli produkt nie będzie używany przez dłuższy czas.
- Zużyte akumulatory należy zutylizować zgodnie z obowiązującymi przepisami.

Symbole

	Zatwierdzona zgodność z obowiązującymi dyrektywami.
	Zużyty produkt należy zutylizować jako złom elektryczny.

DANE TECHNICZNE

Akumulator	litowo-jonowy, 3,7 V / 2400 mAh
Moc	1,8 W
Strumień świetlny	1000 lm
Stopień ochrony obudowy	IP44

OPIS

1. Reflektor
2. Panel słoneczny
3. Czujnik ruchu
4. Przetącznik
5. Wkręt
6. Kołek rozporowy
7. Wkręt
8. Śruby do regulacji kąta reflektora

RYS. 1

RYS. 2

MONTAŻ

1. Dopilnuj, by panel słoneczny został umieszczony w taki sposób, by docierało do niego jak najwięcej światła słonecznego. Pamiętaj, że drzewa, budynki itp. mogą zaciemnić panel słoneczny i wpłynąć na wydajność ładowania.
2. Zaznacz miejsca wywiercenia otworów montażowych na panel słoneczny. Upewnij się, że w zaznaczonych miejscach nie przechodzą żadne przewody. Wywierć otwory na dołączone do zestawu wkręty i kołki. Włóż kołki do wywierconych otworów i przykręć panel wkrętami.
3. Aby zapewnić jak najlepsze działanie, należy umieścić reflektor na wysokości maks. 2 metrów nad ziemią, na stabilnej powierzchni, która utrzyma ciężar reflektora oraz która nie będzie się poruszać w przypadku narażenia na

drzawia lub wiatr. Reflektor musi być osadzony wystarczająco wysoko, aby móc wykryć ruch i oświetlić miejsce.

4. Zaznacz miejsca wywiercenia otworów montażowych reflektora. Upewnij się, że w zaznaczonych miejscach nie przechodzą żadne przewody. Wywierć otwory na dołączone do zestawu wkręty i kołki.
5. Umieść reflektor na wkrętach.
6. Ustaw żądany kąt reflektora za pomocą śrub do regulacji (8).

OBSŁUGA

Aby reflektor mógł świecić pełną mocą, panel słoneczny powinien ładować akumulator w bezpośrednim świetle słonecznym przez 36–48 godzin. Przed ładowaniem ustaw przełącznik reflektora w położeniu 0 (WYŁ.). Po naładowaniu ustaw przełącznik w położeniu I (WŁ.).

UWAGA!

Unikaj kierowania czujnika w stronę:

- przedmiotów, które mogą szybko zmienić temperaturę, np. otworów wentylacyjnych i agregatu klimatyzatora,
- przedmiotów, które się poruszają, np. koron drzew czy ruchu ulicznego.
- Akumulatory wolno ładować tylko przy użyciu panelu słonecznego. Nie wolno używać innych urządzeń do ładowania.

KONSERWACJA

- Regularnie sprawdzaj poprawność połączenia panelu słonecznego i reflektora.
- Czyść panel słoneczny regularnie wilgotną ściereczką. Zapewnia to optymalną wydajność oraz naładowanie akumulatorów.

- Nie dopuszczaj do kontaktu szorstkich przedmiotów lub materiałów z panelem słonecznym.

Wymiana akumulatora

1. Odkręć cztery śruby mocujące pokrywę komory akumulatora.
2. Ostrożnie zdejmij pokrywę komory i wyciągnij przewód akumulatora.
3. Wymień zużyty akumulator na nowy (litowo-jonowy, 3,7 V / 2400 mAh).
4. Włóż przewód, a następnie akumulator do reflektora.
5. Załóż pokrywę z powrotem i przykręć śruby.

OSTRZEŻENIE!

- **Nie należy otwierać, zwierać akumulatorów ani uszkadzać ich w inny sposób.**
- **Nie łącz starych i nowych akumulatorów i baterii.**
- **Nie mieszaj akumulatorów/baterii różnych typów.**
- **Zużytych akumulatorów/baterii nie wyrzucaj wraz z odpadami gospodarczymi. Należy je zutylizować zgodnie z obowiązującymi przepisami.**

WYKRYWANIE USTEREK

Problem	Możliwa przyczyna	Sposób usunięcia
Reflektor nie zaświeca się.	Przełącznik znajduje się w położeniu wyłączonym.	Ustaw przełącznik w położeniu I (WŁ.).
	Czujnik ruchu jest ustawiony nieprawidłowo.	Wyreguluj położenie czujnika, tak aby obejmował zasięgiem konkretny obszar.
Reflektor miga.	Rozładowany akumulator.	Przed ponownym użyciem ustaw przełącznik w położeniu wyłączonym i poczekaj 8–12 godzin, aż panel słoneczny naładuje akumulator w pełnym świetle słonecznym.
	Ciepło emitowane przez przedmioty może wzbudzać czujnik ruchu.	Zmień położenie czujnika ruchu.
Reflektor zaświeca się bez powodu.	Czujnik ruchu reaguje na ruszające się przedmioty, np. drzewa lub ruch uliczny.	Zmień położenie czujnika ruchu.
Reflektor świeci ciągłym światłem.	Ciepło emitowane przez przedmioty może wzbudzać czujnik ruchu.	Zmień położenie czujnika ruchu.

SAFETY INSTRUCTIONS

- Do not expose the battery to naked flames or heat.
- The lamp and solar panel are weather resistant, but do not immerse them in water or any other liquid.
- Do not look directly into the lamp when it is switched on.
- Do not use the lamp if the chimney is damaged.
- The light sources are not replaceable. If the lamp stops working it must be discarded.
- Do not attempt to charge batteries with a battery charger that is connected to the mains, and do not attempt to run the solar lamp from the mains.



Rechargeable batteries

IMPORTANT:

When replacing batteries – only use rechargeable batteries.

- Always buy the correct size and type of battery intended for this purpose.
- Remove the battery from the product if it is not going to be used for some time.
- Recycle used batteries in accordance with local regulations.

Symbols

	Approved as per applicable directives.
	Recycle discarded product as electrical waste.

TECHNICAL DATA

Battery	3.7 V / 2400 mAh Li-ion
Output	1.8 W
Luminous flux	1000 lm
Protection rating	IP44

DESCRIPTION

1. *Floodlight*
2. *Solar panel*
3. *Motion sensor*
4. *Power switch*
5. *Screw*
6. *Screw plug*
7. *Screw*
8. *Adjusting screws for floodlight angle*

FIG. 1

FIG. 2

INSTALLATION

1. Make sure to put the solar panel where it will get as much sunlight as possible. Note that trees and buildings etc. can put the solar panel in the shade and affect its charging capacity.
2. Mark out where to drill the holes for the solar panel. Check that there are no cables or conduits under the markings. Drill holes for the supplied plugs and screws. Put the plugs in the drilled holes and screw on the solar panel with the screws.
3. For best functionality place the floodlight at a height of no more than 2 metres above the ground on a stable surface that can support the weight of floodlight and which will not move if exposed to vibrations or wind. The floodlight must be

high enough to detect movement and to disperse the light.

4. Mark out where to drill the holes for the floodlight. Check that there are no cables or conduits under the markings. Drill holes for the supplied plugs and screws.
5. Put the floodlight on the screws.
6. Adjust the angle of the floodlight with the adjuster screws (8).

USE

Before the floodlight can shine at full capacity the solar panel must have charged the battery in direct sunlight for 36–48 hours. Put the switch in the 0 (OFF) position before charging. After charging put the switch in the I (ON) position.

NOTE:

Avoid pointing the sensor at:

- **Objects that can quickly fluctuate in temperature, e.g. ventilation openings and air conditioning units.**
- **Things that move, such as treetops and traffic.**
- **Only use the solar panel to charge the batteries. Do not use any other type of charger.**

MAINTENANCE

- Check at regular intervals that the connection between the solar panel and the floodlight is working properly.
- Clean the solar panel regularly with a damp cloth. This ensures optimum capacity and battery charging.
- Never allow abrasive substances or materials to come into contact with the solar panel.

Replacing the battery

1. Unscrew the four screws holding the battery cover in place.
2. Carefully remove the battery cover and release the battery cable.
3. Replace the old battery with a new rechargeable battery (3.7 V 2400 mAh Li-ion).
4. Replace the battery cable and put the battery pack in the floodlight.
5. Replace the battery cover and screw tight.

WARNING!

- **Do not open, short-circuit or otherwise damage batteries.**
- **Do not mix old and new batteries.**
- **Do not mix different types of batteries.**
- **Used batteries must not be discarded in household waste. They must be recycled in accordance with local regulations.**

TROUBLESHOOTING

Problem	Possible cause	Action
The floodlight does not go on.	The switch is switched off.	Put the switch in position I (ON).
	The motion detector is misaligned.	Adjust the motion detector so that it covers the required area.
The floodlight flashes.	Discharged battery.	Put the switch in the Off position and allow the solar panel to charge in direct sunlight for 8–12 hours before using it again.
	Heat reflected from objects can activate the motion detector.	Adjust the motion detector.
The floodlight goes on for no reason.	The motion detector is reacting to moving objects, e.g. trees, traffic, etc.	Adjust the motion detector.
The floodlight shines continuously.	Heat reflected from objects can activate the motion detector.	Adjust the motion detector.