

# Menuett®

005359



## **SE** HANDDAMMSUGARE

Bruksanvisning i original

Viktigt! Läs bruksanvisningen noggrant innan användning!

Spara den för framtida behov.

## **NO** HÅNDSTØVSUGER

Bruksanvisning

(Oversettelse av original bruksanvisning)

Viktig! Les bruksanvisningen nøye før bruk.

Ta vare på den for fremtidig bruk.

## **PL** ODKURZACZ RĘCZNY

Instrukcja obsługi

(Tłumaczenie oryginalnej instrukcji)

Ważne! Przed użyciem uważnie przeczytaj instrukcję obsługi!

Zachowaj ją na przyszłość.

## **EN** HANDHELD VACUUM CLEANER

Operating instructions

(Translation of the original instructions)

Important! Read the user instructions carefully before use.

Save them for future reference.

Värna om miljön!

Får inte slängas bland hushållssopor!

Denna produkt innehåller elektriska eller elektroniska komponenter som ska återvinnas. Lämna produkten för återvinning på anvisad plats, till exempel kommunens återvinningsstation.

Rätten till ändringar förbehålles.

Vid eventuella problem, kontakta vår kundservice på telefon 0511-34 20 00.

[www.jula.se](http://www.jula.se)

Verne om miljøet!

Må ikke kastes sammen med husholdningsavfallet! Dette produktet må inneholder elektriske eller elektroniske komponentersom skal gjenvinnes. Lever produkt till gjenvinning på anvist sted, f.eks. kommunens miljøstation.

Med forbehold om endringer.

Ved eventuelle problemer kan du kontakte vår kundeservice på telefon 67 90 01 34.

[www.jula.no](http://www.jula.no)

Dbaj o środowisko!

Nie wyrzucaj zużytego produktu wraz z odpadami komunalnymi! Produkt zawiera elektryczne komponenty mogące być zagrożeniem dla środowiska i dla zdrowia. Produkt należy oddać do odpowiedniego punktu składowania lub przynieść go do jednego ze sklepów gdzie przy zakupie nowego sprzętu bezpłatnie przyjmimy stary tego samego rodzaju i w tej samej ilości.

Z zastrzeżeniem prawa do zmian.

W razie ewentualnych problemów skontaktuj się telefonicznie z naszym działem obsługi klienta pod numerem: 22 338 88 88.

[www.jula.pl](http://www.jula.pl)

Care for the environment!

Must not be discarded with household waste! This product contains electrical or electronic components that should be recycled. Leave the product for recycling at the designated station e.g. the local authority's recycling station.

Jula reserves the right to make changes. In the event of problems, please contact our customer service.

[www.jula.com](http://www.jula.com)



Tillverkare/ Produsent/ Producenci/ Manufacturer

Jula AB, Box 363, 532 24 SKARA

Distributør/ Distributør/ Dystrybutor/ Distributor

Jula Poland Sp. z o.o., ul.

Malborska 49, 03-286 Warszawa, Polska

Jula Norge AS, Solheimsveien 6–8,

1471 LØRENSKOG

2020-12-02

© Jula AB

1

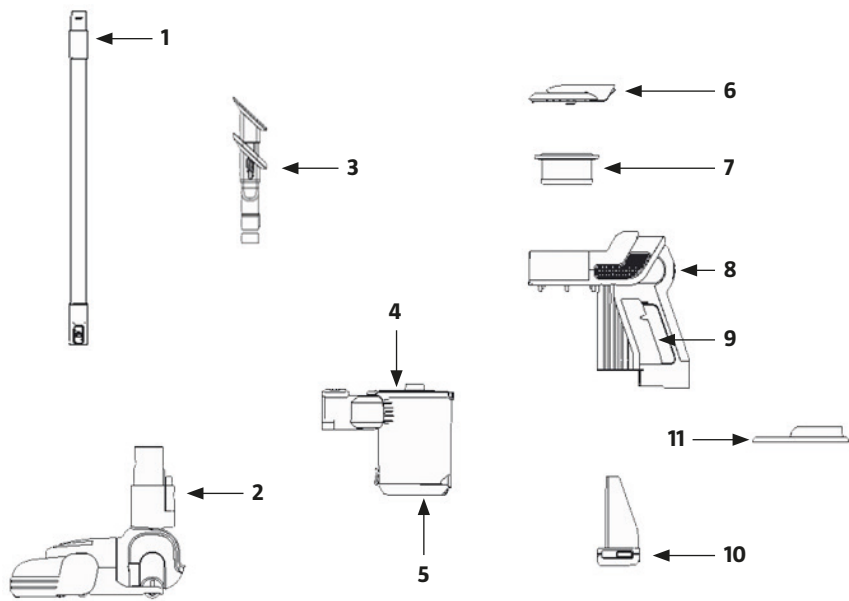

2

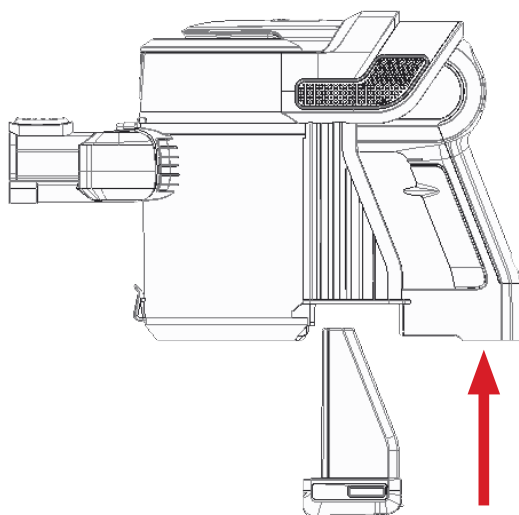

3

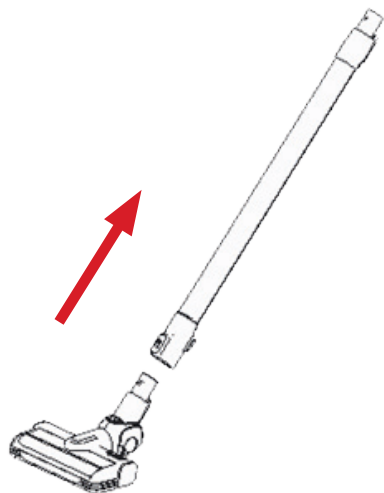

4

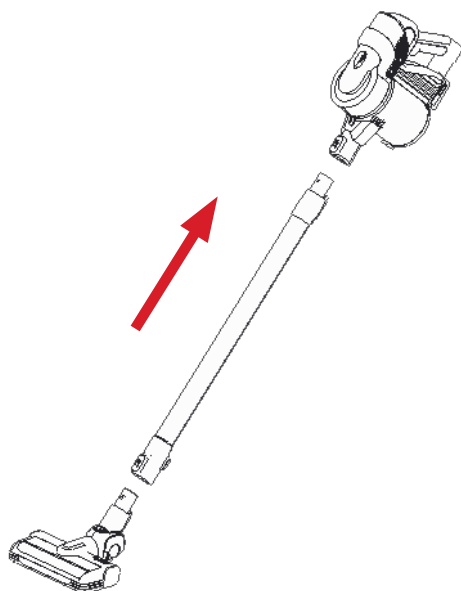

5

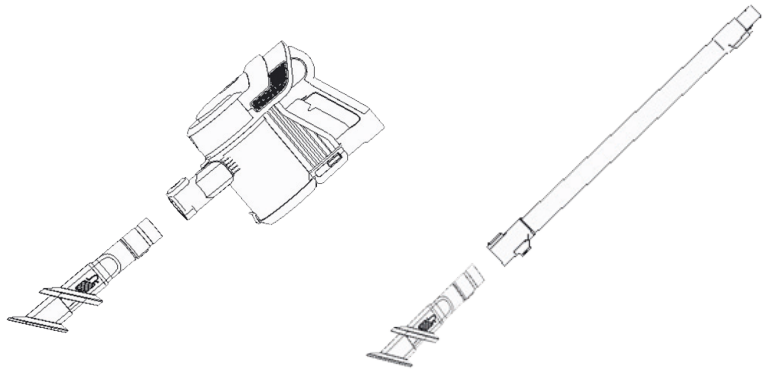

6

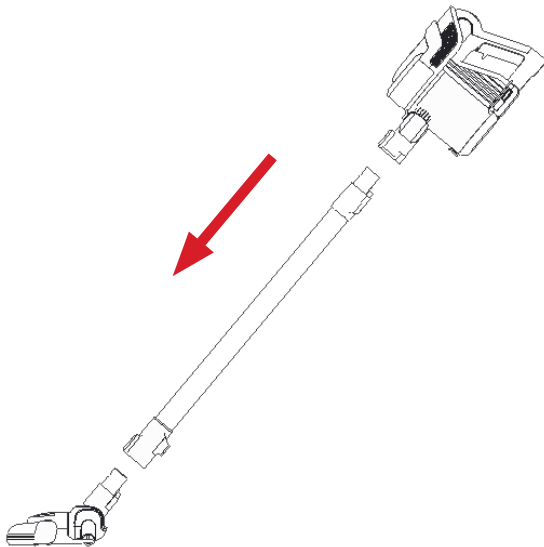

7

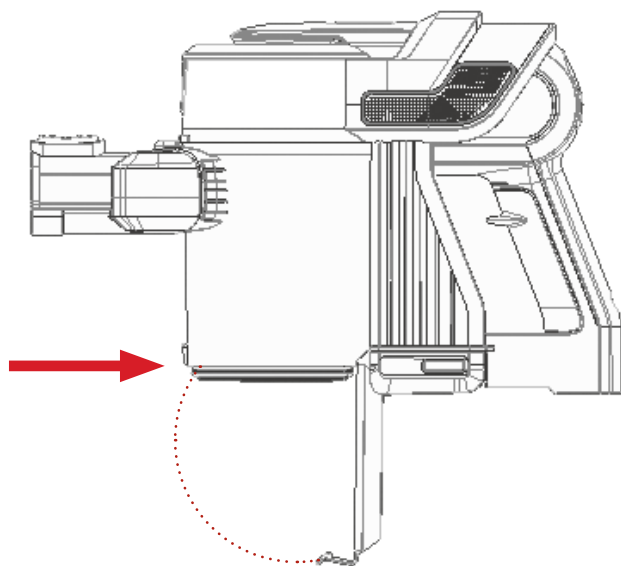

8

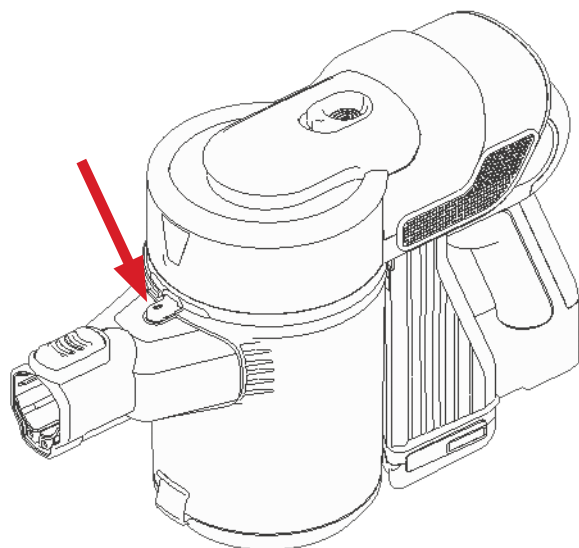

9

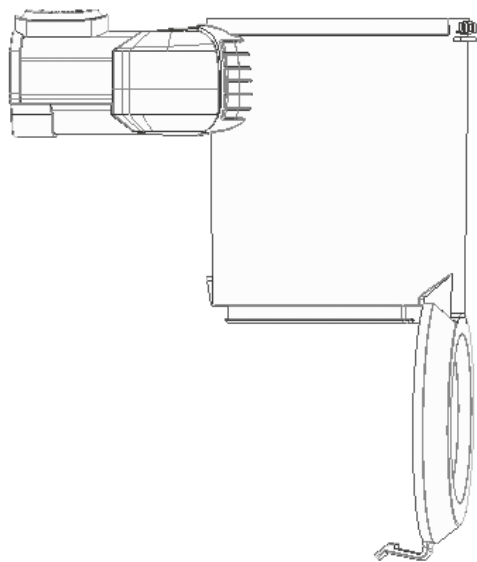

10

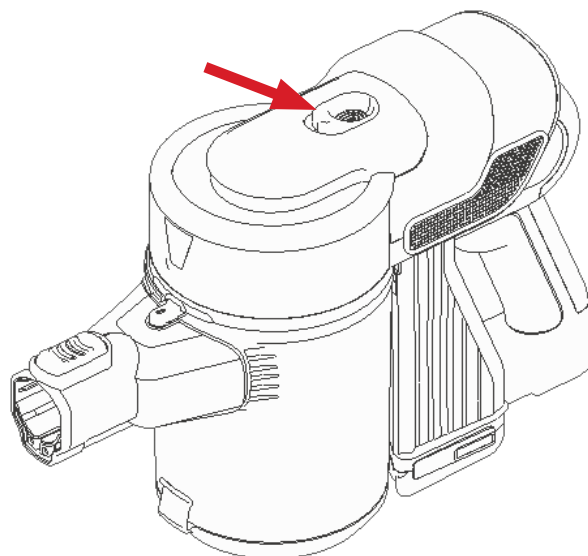

11

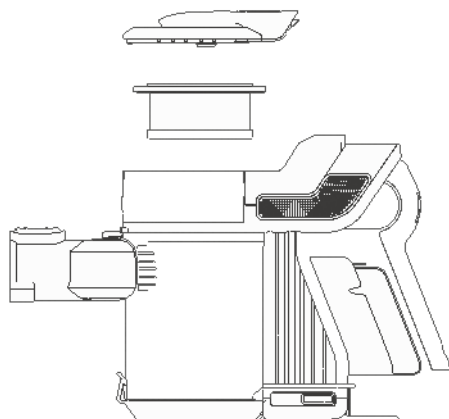

12

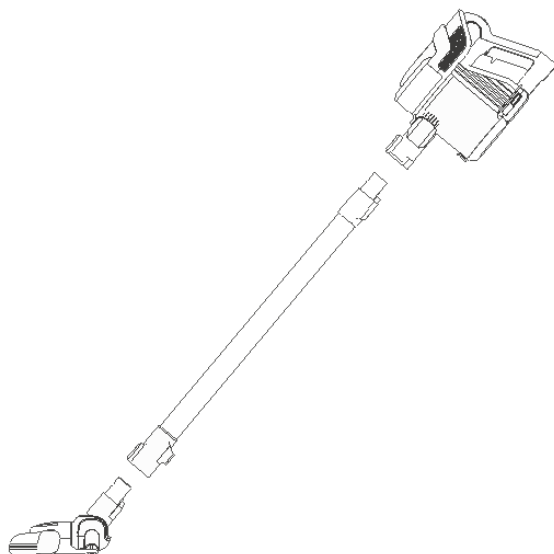

13

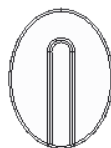
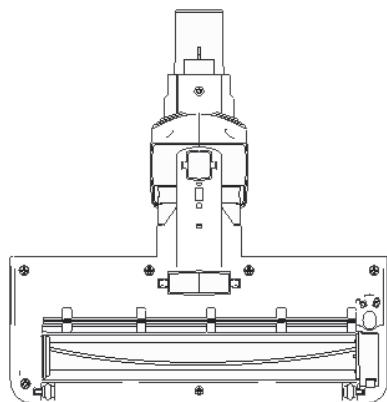

14



## SÄKERHETSANVISNINGAR

- Den här produkten kan användas av barn från 8 år och uppåt samt av personer med nedsatt fysisk, sensorisk eller mental förmåga eller personer som saknar erfarenhet och kunskap, om de ges handledning eller får instruktioner angående en säker användning av produkten och förstår de risker som är förknippade med användningen. Barn får inte leka med produkten. Låt inte barn rengöra eller underhålla produkten utan övervakning.
- Produkten är endast avsedd för hushållsbruk.
- Följ alltid grundläggande säkerhetsanvisningar vid användning av elektriska produkter.
- Använd inte handdammsugaren utomhus eller på vått underlag – risk för elolycksfall.
- Barn får inte leka med handdammsugaren.
- Handdammsugaren får endast användas på avsett sätt och i enlighet med dessa anvisningar.
- Använd endast de tillbehör som medföljer handdammsugaren.
- Använd inte handdammsugaren om laddaren, sladden eller stickproppen är skadad, om handdammsugaren inte fungerar normalt, om den utsatts för vatten eller om den är skadad på annat sätt. Lämna handdammsugaren till behörig servicerverkstad för kontroll, reparation eller justering.
- Bär eller dra inte handdammsugaren i sladden. Skydda sladden från värme, olja och skarpa kanter. Dra inte handdammsugaren över sladden. Skydda sladden från varma ytor.
- Dra inte i sladden för att dra ut stickproppen.
- Hantera inte handdammsugaren, sladden, laddaren eller stickproppen med våta händer.

- För aldrig in några föremål eller kroppsdelar genom handdammsugarens öppningar. Håll ventilationsöppningar rena.
- Håll hår, kläder, händer och andra kroppsdelar borta från rörliga delar.
- Använd inte handdammsugaren för att suga upp hårda eller vassa föremål som glas, spik, skruv, mynt och liknande.
- Använd inte handdammsugaren för att suga upp brinnande eller glödande föremål, som tändstickor, cigaretter eller aska.
- Använd inte dammsugaren för att suga upp vätska eller antändlig vätska och använd den inte i närheten av sådan vätska.
- Använd inte handdammsugaren för att suga upp hälsoskadliga ämnen, som klorin, ammoniak och liknande.
- Använd inte handdammsugaren i explosiv miljö, exempelvis i närheten av brännbara vätskor, gaser eller damm.
- Använd inte handdammsugaren om inte alla filter är på plats.
- Sätt alla reglage i avstängt läge innan stickproppen sätts i eller dras ut.
- Var försiktig vid dammsugning av trappor.
- Dra ut stickproppen innan sugslangen ansluts eller lossas.  
Handdammsugaren får endast användas på avsett sätt och i enlighet med dessa anvisningar.
- Dammsugarens ventilationsöppningar får inte blockeras.
- Motorn kan överhettas om insugsöppningen blockeras.
- Handdammsugaren ska förvaras svalt och torrt inomhus när den inte används.
- Håll arbetsområdet torrt.
- Dränk inte handdammsugaren i vatten eller annan vätska.

- Håll huvud, ansikte och övriga kroppsdelar borta från sugslangen och handdammsugarens öppningar när sladden är isatt.
- Dammsug aldrig djur.
- Handdammsugaren använder litiumjonbatteri. Utsätt inte batterier för eld eller hög temperatur – explosionsrisk.
- Använd endast den medföljande nätadaptern.
- Handdammsugaren får strömförsörjas endast med extra låg säkerhetsspänning (SELV) enligt typskylten.
- Ladda endast med den medföljande laddaren. Använd aldrig laddaren för att ladda andra produkter.
- Bryt strömförsörjningen till laddaren före rengöring.
- Dränk inte dammsugaren eller laddaren i vatten eller annan vätska vid rengöring.
- Använd inte dammsugaren på eller nära varm spis eller i varm ugn.
- Använd inte handdammsugaren nära värmekällor som radiatorer.
- Om handdammsugarens ljud blir gällare under användning är luftflödet blockerat. Stäng omedelbart av handdammsugaren, dra ut stickproppen och rensa röret och/eller rengör luftfiltret.
- Före handdammsugning, avlägsna stora och/eller vassa föremål som kan skada dammbehållare eller slang.

#### SYMBOLER

	Skyddsklass II.
	Godkänd enligt gällande direktiv.
	Kasserad produkt ska återvinnas enligt gällande bestämmelser.

## TEKNISKA DATA

Märkspänning in, transformator	230 V ~ 50 Hz
Märkspänning ut, transformator	32 V
Skyddsklass	II
Effekt	140 W
Batteri	25.2 V Li-Ion 2200 mAh
Drifttid	25 min
Laddningstid	5 h
Mått	H1150 x D220 x B250 mm
Dammbehållare	650 ml

## BESKRIVNING

1. Rör med kabel
2. Golvmunstycke med strömförsörjning
3. Tillbehör
4. Frigöringsknapp för tillbehör
5. Dammbehållare
6. Kåpa för HEPA-filter
7. HEPA-filter
8. Strömbrytare
9. Hölje
10. Batteri
11. Vägffäste

### BILD 1

## MONTERING

1. Sätt i batteriet.

### BILD 2

2. Montera golvmunstycket på röret.

### BILD 3

3. Anslut röret med golvmunstycket till handdamsugarens inloppsrör.

### BILD 4

4. Montera tillbehör på röret eller på handdamsugarens inloppsrör.

### BILD 5

## HANDHAVANDE

### DAMMSUGNING AV GOLV OCH MATTOR

1. Tryck på strömbrytaren för att starta handdamsugaren
2. Kontrollera och rensa regelbundet munstyckets dyna och borste för att undvika att repa ömtåliga golv.

### DAMMSUGNING AV BORD, MÖBLER, BILSÄTEN ETC.

1. Lossa röret genom att trycka på frigöringsknappen.
2. Montera ett tillbehör.
3. Tryck på strömbrytaren för att starta handdamsugaren

## LADDNING

1. Sätt i nätadaptern i ett nätuttag.
2. Kontrollera att dammsugaren är avstängd och anslut sladden till handdamsugaren. Laddningsindikeringslamporna blinkar långsamt under laddning. När batteriet är fulladdat lyser samtliga fyra indikeringslampor med fast sken. Första gången tar det cirka 5 timmar för batteriet att laddas helt.
3. Låt alltid nätadaptern vara ansluten till handdamsugaren när den inte används, för att säkerställa att den alltid är klar för användning. Det är normalt att nätadaptern blir varm under laddning.

### Att tänka på vid laddning

- När batteriet är fulladdat lyser samtliga fyra indikeringslampor med fast sken tills nätadaptern kopplas bort eller strömförsörjningen bryts.

- Om batteriets ytttemperatur är lägre än 0 eller högre än 50 °C under laddning, avbryts laddningen för att skydda batteriet. Laddningen återtas när batteriets ytttemperatur åter är mellan 0 och 45 °C. Batteriladdningen startar inte om batteriets ytttemperatur är högre än 45 °C.

## Urladdning

- När batteriet laddas ur slocknar de fyra indikeringslamporna en i taget. Vid 8 % batteriladdning blinkar den sista indikeringslampan för att visa att batteriet måste laddas.
- Om batteriets ytttemperatur är högre än 70 °C under användning blinkar de fyra indikeringslamporna i fem sekunder, varefter strömförsörjningen till dammsugaren bryts för att skydda batteriet. Strömförsörjningen återställs när batteriets ytttemperatur åter är under 65 °C.

## ARBETSBELYSNING

LED-lamporna på munstycket för arbetsbelysning styrs av omgivande ljusförhållanden och tänds endast i mörka utrymmen.

## UNDERHÅLL

### TÖMNING/RENGÖRING

1. Lossa tillbehören genom att trycka på frigöringsknappen.

#### BILD 6

2. Tryck på frigöringsknappen för att öppna locket över dammbehållaren och töm dammbehållaren.

#### BILD 7

3. Lossa dammbehållaren genom att trycka på frigöringsknappen. Rengör insuget med en liten borste.

#### BILD 8

4. Alla delar måste vara torra innan de monteras.

#### BILD 9

5. Tryck på frigöringsknappen för att öppna locket över HEPA-filtret.

#### BILD 10

6. Ta ut HEPA-filtret och tvätta det under rinnande vatten.
7. Låt lufttorka helt före återmontering och användning. Om så behövs, öppna apparatens frontkåpa och sätt i ett nytt HEPA-filter.

#### BILD 11

## Montering av komponenter

1. Sätt först tillbaka dammbehållaren på handdammsugaren.
2. Montera sedan HEPA-filter och rör med munstycke eller tillbehör.

#### BILD 12

## Rensning av roterande borste

Om den roterande borsten blockeras utlöses överbelastningsskyddet och stoppar rotationen för att skydda motorn. Produktens kapacitet försämras. Rengör borsten.

1. Stäng av handdammsugaren och avlägsna försiktigt trådar, hårstrån och liknande som fastnat kring borsten, med hjälp av en sax eller en skarp kniv.
2. Om så behövs, demontera den roterande borsten genom att trycka på spärren på munstyckets undersida med fingarna eller med ett mynt eller liknande.
3. Ta ut och rensa den roterande borsten.

4. Sätt tillbaka den roterande borsten.
5. Tryck spärren på plats med fingrarna.

**OBS!**

**Ta ut batteriet innan den roterande borsten rensas eller demonteras/monteras.**

**Rengöring av hjulaxlar**

1. Bänd försiktigt loss hjulen med en skruvmejsel.

**BILD 13**

2. Avlägsna trådar eller annat som sitter runt hjulaxlarna.
3. Montera hjulen genom att trycka ihop dem ordentligt.

**FÖRVARING**

1. Montera väggfästet på väggen.
2. Häng upp handdammsugaren.

**BILD 14**

## SIKKERHETSANVISNINGER

- Dette produktet kan brukes av barn fra åtte år og oppover og av personer med redusert fysisk, sansemessig eller mental kapasitet, eller personer som mangler erfaring med og kunnskap om produktet, hvis de får veiledning eller instruksjoner om sikker bruk av produktet og forstår farene som er forbundet med bruken. Barn skal ikke leke med produktet. Ikke la barn rengjøre eller vedlikeholde produktet uten tilsyn.
- Produktet er bare beregnet for privat bruk.
- Følg alltid grunnleggende sikkerhetsanvisninger ved bruk av elektriske produkter.
- Ikke bruk håndstøvsugeren utendørs eller på vått underlag – fare for el-ulykke.
- Barn skal ikke leke med håndstøvsugeren.
- Håndstøvsugeren skal bare brukes til det den er beregnet for, og i henhold til disse anvisningene.
- Bruk kun det tilbehøret som følger med håndstøvsugeren.
- Ikke bruk håndstøvsugeren hvis laderen, ledningen eller støpselet er skadet, hvis håndstøvsugeren ikke fungerer normalt, hvis den har blitt utsatt for vann, eller hvis den er skadet på andre måter. Lever håndstøvsugeren til autorisert serviceverksted for kontroll, reparasjon eller justering.
- Ikke bær eller trekk støvsugeren etter ledningen. Beskytt ledningen mot varme, olje og skarpe kanter. Ikke dra håndstøvsugeren over ledningen. Beskytt ledningen mot varme flater.
- Ikke dra i ledningen når du skal trekke ut støpselet.
- Ikke berør håndstøvsugeren, ledningen, laderen eller støpselet med våte hender.
- Ikke stikk gjenstander eller kroppsdeler inn i håndstøvsugerens åpninger. Hold ventilasjonsåpningene rene.

- Hold hår, klær, hender og andre kroppsdeler borte fra bevegelige deler.
- Håndstøvsugeren må ikke brukes til å suge opp harde eller skarpe gjenstander som glass, spiker, skruer, mynter og lignende.
- Håndstøvsugeren må ikke brukes til å suge opp brennende eller glødende gjenstander som fyrstikker, sigaretter eller aske.
- Støvsugeren må ikke brukes til å suge opp væske eller brennbare væsker, eller brukes i nærheten av slike væsker.
- Håndstøvsugeren må ikke brukes til å suge opp helseskadelige stoffer som klorin, ammoniakk og lignende.
- Ikke bruk håndstøvsugeren i eksplosive miljøer, for eksempel i nærheten av brannfarlig væske, gass eller støv.
- Ikke bruk håndstøvsugeren hvis ikke alle filtrene er på plass.
- Skru av alle innstillinger før støpselet settes inn eller trekkes ut.
- Vær forsiktig ved støvsuging av trapper.
- Koble fra støpselet før sugeslangen kobles til eller fra.  
Håndstøvsugeren skal bare brukes til det den er beregnet for, og i henhold til disse anvisningene.
- Støvsugerens ventilasjonsåpninger må ikke blokkeres.
- Motoren kan bli overopphetet hvis innsugingsåpningen blokkeres.
- Håndstøvsugeren skal oppbevares kjølig og tørt innendørs når den ikke er i bruk.
- Hold arbeidsområdet tørt.
- Ikke senk håndstøvsugeren ned i vann eller annen væske.
- Hold hode, ansikt og andre kroppsdeler unna sugeslangen og håndstøvsugerens åpninger når støpselet er koblet til.
- Støvsug aldri dyr.

- Håndstøvsugeren bruker et litiumionbatteri. Batteriet må ikke utsettes for ild eller høye temperaturer – fare for eksplosjon.
- Bruk kun strømadapteren som følger med.
- Håndstøvsugeren skal kun strømforsynes med ekstra lav sikkerhetsspenning (SELV) i henhold til typeskiltet.
- Skal kun lades med den medfølgende laderen. Ikke bruk laderen til å lade andre produkter.
- Bryt strømforsyningen til laderen før rengjøring.
- Ikke senk støvsugeren eller laderen i vann eller annen væske under rengjøring.
- Ikke bruk støvsugeren på eller i nærheten av varme komfyrer eller i varme ovner.
- Håndstøvsugeren må ikke brukes nær varmekilder som radiatorer.
- Hvis lyden fra håndstøvsugeren blir mer skingrende under bruk, er luftstrømmen blokkert. Slå

straks av håndstøvsugeren, trekk ut støpselet og rens sugeslangen og/eller rengjør filteret.

- Før håndstøvsuging må du fjerne store og/eller skarpe gjenstander som kan skade støvbeholder eller slange.

### SYMBOLER

	Beskyttelsesklasse II.
	Godkjent i henhold til gjeldende direktiv.
	Produktet skal gjenvinnes etter gjeldende forskrifter.

### TEKNISKE DATA

Nominell inngangsspenning, transformator 230 V ~ 50 Hz

Nominell utgangsspenning, transformator 32 V

Beskyttelsesklasse II

Effekt 140 W

Batteri 25,2 V Li-Ion 2200 mAh

Driftstid 25 min

Ladetid 5 timer

Mål H1150 x D220 x B250 mm

Støvbeholder 650 ml

## BESKRIVELSE

1. Rør med kabel
2. Gulvmunnstykke med strømforsyning
3. Tilbehør
4. Utløserknapp for tilbehør
5. Støvbeholder
6. Deksel for HEPA-filter
7. HEPA-filter
8. Strømbryter
9. Deksel
10. Batteri
11. Veggfeste

### BILDE 1

## MONTERING

1. Sett i batteriet.

### BILDE 2

2. Monter gulvmunnstykket på røret.

### BILDE 3

3. Koble røret med gulvmunnstykket til håndstøvsugeren innløpsrør.

### BILDE 4

4. Monter tilbehøret på røret eller på håndstøvsugerens innløpsrør.

### BILDE 5

## BRUK

### STØVSUGING AV GULV OG TEPPE

1. Trykk på strømbryteren for å starte håndstøvsugeren
2. Kontroller og rengjør munnstykkets pute og børste regelmessig for å unngå å ripe ømfintlige gulv.

### STØVSUGING AV BORD, MØBLER, BILSETER ETC.

1. Ta løs røret ved å trykke på utløserknappen.
2. Monter et tilbehør.
3. Trykk på strømbryteren for å starte håndstøvsugeren

### LADING

1. Koble strømadapteren til en stikkontakt.
2. Kontroller at støvsugeren er avslått, og koble ledningen til håndstøvsugeren. Ladeindikatorlampene blinker langsomt under lading. Når batteriet er fulladet, lyser alle de fire indikatorlampene kontinuerlig. Første gangen tar det rundt 5 timer før batteriet er helt ladet.
3. La alltid strømledningen være tilkoblet håndstøvsugeren når den ikke er i bruk, slik at den alltid er klar for bruk når du trenger den. Det er normalt at strømadapteren blir varm under lading.

### Vær oppmerksom på følgende ved lading

- Når batteriet er fulladet, lyser alle de fire indikatorlampene kontinuerlig helt til strømadapteren kobles fra eller strømforsyningen brytes.
- Hvis batteriets overflatetemperatur er lavere enn 0 eller høyere enn 50 °C, avbrytes ladingen for å beskytte batteriet. Lading gjenoptas når batteriets overflatetemperatur igjen er mellom 0 og 45 °C. Batteriladingen starter ikke dersom batteriets overflatetemperatur er høyere enn 45 °C.

### Utlading

- Når batteriet lades ut, slukkes de fire indikatorlampene etter tur. Ved 8 % batteriladenivå blinker den siste indikatorlampen for å vise at batteriet må lades.

- Hvis batteriets overflatetemperatur er eller høyere enn 70 °C ved bruk, blinker de fire indikatorlampene i fem sekunder, og deretter brytes strømforsyningen til støvsugeren for å beskytte batteriet. Strømforsyningen gjenopprettes når batteriets overflatetemperatur igjen er under 65 °C.

## ARBEIDSBELYSNING

LED-lampene på munnstykket for arbeidsbelysning styres av lysforholdene i omgivelsene, og tennes kun i mørke omgivelser.

## VEDLIKEHOLD

### TØMMING/RENGJØRING

1. Ta løs tilbehørene ved å trykke på utløserknappen.

#### BILDE 6

2. Trykk på utløserknappen for å åpne lokket over støvbeholderen og tømme støvbeholderen.

#### BILDE 7

3. Ta løs støvbeholderen ved å trykke på utløserknappen. Rengjør innsuget med en liten børste.

#### BILDE 8

4. Alle deler må være tørre før de monteres.

#### BILDE 9

5. Trykk på utløserknappen for å åpne lokket over HEPA-filteret.

#### BILDE 10

6. Ta ut HEPA-filteret og vask det under rennende vann.
7. La lufttørke helt før montering og bruk. Ved behov åpner du apparatets frontdeksel og setter inn et nytt HEPA-filter.

#### BILDE 11

## Montering av deler

1. Sett først støvbeholderen tilbake på håndstøvsugeren.
2. Monter deretter HEPA-filteret og røret med munnstykke eller tilbehør.

#### BILDE 12

## Rengjøring av roterende børste

Hvis den roterende børsten blir blokkert, utløses sikkerhetsfunksjonen som stopper rotasjonen for å beskytte motoren. Kapasiteten til støvsugeren blir redusert og børsten må rengjøres.

1. Slå av håndstøvsugeren og fjern forsiktig tråder, hårstrå og lignende som har satt seg fast ved børsten. Bruk en saks eller en skarp kniv.
2. Ved behov kan du demontere den roterende børsten ved å trykke på sperren på munnstykkets underside med fingrene eller med en mynt eller lignende.
3. Ta ut og rengjør den roterende børsten.
4. Sett den roterende børsten tilbake på plass.
5. Trykk sperren på plass med fingrene.

#### MERK!

**Ta ut batteriet før den roterende børsten rengjøres eller demonteres/monteres.**

## Rengjøring av hjulaksler

1. Bøy forsiktig hjulene løs med en skrutrekker.

#### BILDE 13

2. Fjern tråder eller annet som sitter rundt hjulakslene.
3. Monter hjulene ved å trykke dem skikkelig sammen.

## OPPBEVARING

1. Monter veggfestet på veggen.
2. Heng opp håndstøvsugeren.

#### BILDE 14

## ZASADY BEZPIECZEŃSTWA

- Produktu mogą używać dzieci w wieku od ośmiu lat, osoby o obniżonej sprawności fizycznej, sensorycznej lub psychicznej oraz osoby, które nie używały go wcześniej, o ile uzyskają one pomoc lub wskazówki dotyczące bezpiecznego użytkowania produktu i rozumieją związane z tym zagrożenia. Nie pozwalaj dzieciom bawić się produktem. Nie pozwalaj dzieciom czyścić ani konserwować produktu bez nadzoru.
- Urządzenie jest przeznaczone wyłącznie do użytku domowego.
- Używając produktów elektrycznych, zawsze przestrzegaj podstawowych zasad bezpieczeństwa.
- Nie używaj odkurzacza ręcznego na świeżym powietrzu ani na mokrym podłożu – stwarza to zagrożenie porażenia prądem.
- Nie pozwalaj dzieciom bawić się odkurzaczem.
- Odkurzacza można używać wyłącznie w sposób zgodny z przeznaczeniem i z instrukcją obsługi.
- Używaj wyłącznie akcesoriów dołączonych do odkurzacza.
- Nie używaj odkurzacza, jeśli ładowarka, przewód lub wtyk są uszkodzone, odkurzacze nie działa normalnie, został narażony na kontakt z wodą lub uszkodzony w inny sposób. Aby dokonać przeglądu, naprawy lub regulacji, oddaj odkurzacze do autoryzowanego warsztatu serwisowego.
- Nie przenoś ani nie ciągnij odkurzacza, trzymając go za przewód. Chroń przewód przed wysoką temperaturą, smarami i ostrymi krawędziami. Nie przejeżdżaj odkurzaczem po przewodzie. Chroń przewód przed gorącymi powierzchniami.
- Nie ciągnij za przewód, aby wyjąć wtyk.
- Nie dotykaj odkurzacza, przewodu, ładowarki ani wtyku mokrymi rękoma.

- Nie wkładaj żadnych przedmiotów ani części ciała w otwory odkurzacza. Utrzymuj otwory wentylacyjne urządzenia w czystości.
- Trzymaj włosy i ubrania oraz ręce i inne części ciała w bezpiecznej odległości od ruchomych części.
- Nie używaj odkurzacza do zasysania twardych lub ostrych przedmiotów, takich jak szkło, gwoździe, śruby, monety itp.
- Nie używaj odkurzacza do zasysania palących się lub żarzących przedmiotów, takich jak zapałki, papierosy czy popiół.
- Nie używaj odkurzacza do zasysania cieczy, w tym cieczy palnych, ani w ich pobliżu.
- Nie używaj odkurzacza do zasysania substancji szkodliwych dla zdrowia, takich jak chlor, amoniak itp.
- Nie używaj odkurzacza w otoczeniu zagrożonym wybuchem, np. w pobliżu łatwopalnych płynów, gazów lub pyłów.
- Nie używaj odkurzacza, jeżeli nie zamontowano w nim wszystkich filtrów.
- Przed wyjęciem wtyku z gniazda lub włożeniem wtyku do gniazda ustaw wszystkie regulatory w położeniu wyłączonym.
- Zachowuj ostrożność podczas odkurzania schodów.
- Przed podłączeniem i odłączaniem węża ssącego zawsze wyciągaj wtyk z gniazda. Odkurzacza można używać wyłącznie w sposób zgodny z przeznaczeniem i z instrukcją obsługi.
- Nie należy zasłaniać otworów wentylacyjnych odkurzacza.
- Silnik może ulec przegrzaniu, jeżeli otwór zasysania będzie niedrożny.
- Nieużywany odkurzaczy powinien być przechowywany w suchym i chłodnym miejscu wewnątrz pomieszczeń.
- Zadbaj o to, by środowisko pracy nie było mokre.
- Nie zanurzaj odkurzacza w wodzie ani innych cieczach.
- Kiedy przewód jest podłączony do gniazda, trzymaj głowę,

twarz i pozostałe części ciała z dala od węża ssącego i otworów odkurzacza.

- Nigdy nie odkurzaj zwierząt.
- W odkurzaczu zastosowano akumulator litowo-jonowy. Nie narażaj akumulatorów na działanie ognia ani wysokiej temperatury – ryzyko wybuchu.
- Używaj wyłącznie dołączonego zasilacza.
- Odkurzacz można zasilać jedynie za pomocą bardzo niskiego napięcia bezpiecznego (SELV) zgodnie z tabliczką znamionową.
- Akumulator można ładować wyłącznie dołączoną ładowarką. Nigdy nie używaj ładowarki do ładowania innych produktów.
- Przed rozpoczęciem czyszczenia odłącz ładowarkę od zasilania.
- Podczas czyszczenia nie zanurzaj odkurzacza ani ładowarki w wodzie ani innych cieczach.

- Nie używaj odkurzacza na gorącej kuchence, w gorącym piekarniku ani w ich pobliżu.
- Nie używaj odkurzacza w pobliżu źródeł ciepła, np. kaloryferów.
- Jeśli odkurzacz zacznie wydawać głośniejsze odgłosy podczas użytkowania, oznacza to, że zablokowany jest przepływ powietrza. Niezwłocznie wyłącz odkurzacz, wyciągnij wtyk z gniazda i wyczyść rurę i/lub filtr powietrza.
- Przed przystąpieniem do odkurzania usuń duże i/lub ostre przedmioty, które mogą uszkodzić zbiornik na kurz lub wąż.

#### SYMBOLE

	Klasa ochronności: II.
	Zatwierdzona zgodność z obowiązującymi dyrektywami.
	Zużyty produkt oddaj do utylizacji, postępując zgodnie z obowiązującymi przepisami.

## DANE TECHNICZNE

Wejściowe napięcie znamionowe, transformator	230 V~50 Hz
Wyjściowe napięcie znamionowe, transformator	32 V
Klasa ochronności	II
Moc	140 W
Akumulator	litowo-jonowy; 25,2 V; 2200 mAh
Czas pracy	25 min
Czas ładowania	5 h
Wymiary Wys. 1150 x głęb. 220 x szer. 250 mm	
Zbiornik na kurz	650 ml

## OPIS

1. Rura z przewodem
2. Ssawka podłogowa z zasilaniem
3. Akcesoria
4. Przycisk zwalniający akcesoria
5. Zbiornik na kurz
6. Osłona filtra HEPA
7. Filtr HEPA
8. Przetłącznik
9. Obudowa
10. Akumulator
11. Uchwyt ścienny

### RYS. 1

## MONTAŻ

1. Włóż akumulator.

### RYS. 2

2. Zamontuj końcówkę do podłóg na rurze.

### RYS. 3

3. Podłącz rurę z ssawką podłogową do rury wlotowej odkurzacza.

### RYS. 4

4. Zamontuj akcesorium na rurze albo na rurze wlotowej odkurzacza.

### RYS. 5

## OBŚŁUGA

### ODKURZANIE PODŁÓG I DYWANÓW

1. Naciśnij przetłącznik, aby uruchomić odkurzacza.
2. Sprawdzaj i czyść regularnie poduszeczkę ssawki i szczotkę, aby uniknąć zarysowania delikatnych podłóg.

### ODKURZANIE STOŁÓW, MEBLI, SIEDZEŃ SAMOCHODOWYCH ITP.

1. Odłącz rurę, naciskając przycisk zwalniający.
2. Zamontuj akcesorium.
3. Naciśnij przetłącznik, aby uruchomić odkurzacza.

## ŁADOWANIE

1. Podłącz zasilacz do gniazda.
2. Sprawdź, czy odkurzacza jest wyłączony i podłącz do niego przewód. Podczas ładowania lampki kontrolne akumulatora wszystkie lampki kontrolne świecą światłem stałym. Za pierwszym razem całkowite naładowanie akumulatora zajmuje ok. 5 godzin.
3. Zasilacz powinien być zawsze podłączony do odkurzacza, gdy ten nie jest używany, aby mieć pewność, że jest zawsze gotowy do użytku. Nagrzewanie się zasilacza podczas ładowania jest zjawiskiem normalnym.

## O czym należy pamiętać podczas ładowani

- Po całkowitym naładowaniu akumulatora wszystkie lampki kontrolne palą się światłem stałym, aż zasilacz lub zasilanie zostaną odłączone.
- Jeśli podczas ładowania temperatura na zewnątrz akumulatora spadnie poniżej 0°C lub przekroczy 50°C, ładowanie zostaje przerwane, aby go chronić. Ładowanie zostanie wznowione, kiedy temperatura będzie wynosiła od 0 do 45°C. Ładowanie nie zostanie uruchomione, gdy temperatura będzie wyższa niż 45°C.

## Rozładowanie

- W miarę rozładowywania akumulatora pojedynczo gasną cztery lampki kontrolne. Przy poziomie naładowania wynoszącym 8% miga ostatnia lampka kontrolna, aby zasignalizować, że akumulator musi zostać naładowany.
- Jeśli podczas ładowania temperatura na zewnątrz akumulatora przekroczy 70°C, przez pięć sekund migają cztery lampki kontrolne, po czym zasilanie odkurzacza zostaje wyłączone, aby go chronić. Zasilanie zostaje wznowione, gdy temperatura na zewnątrz akumulatora ponownie wynosi mniej niż 65°C.

## OŚWIETLENIE ROBOCZE

Diody LED na ssawce zapewniające oświetlenie robocze są sterowane przez zewnętrzne warunki oświetleniowe i zapalają się jedynie w ciemnych miejscach.

## KONSERWACJA

### OPRÓŻNIANIE/CZYSZCZENIE

1. Odłączaj akcesoria, naciskając przycisk zwalniający.

#### RYS. 6

2. Naciśnij przycisk zwalniający, aby otworzyć pokrywkę zbiornika na kurz, i go opróżnij.

#### RYS. 7

3. Odłącz zbiornik, naciskając przycisk zwalniający. Wyczyść wlot niewielką szczotką.

#### RYS. 8

4. Przed montażem wszystkie części muszą być suche.

#### RYS. 9

5. Naciśnij przycisk zwalniający, otworzyć pokrywkę filtra HEPA.

#### RYS. 10

6. Wyjmij filtr HEPA i wyczyść go pod bieżącą wodą.
7. Pozostaw filtr do całkowitego wyschnięcia pod ponownym montażem i użyciem. W razie potrzeby otwórz przednią osłonę urządzenia i włóż nowy filtr HEPA.

#### RYS. 11

### Montaż komponentów

1. Najpierw z powrotem załóż zbiornik na odkurzaczu.
2. Następnie zamontuj filtr HEPA i rurę ze ssawką lub akcesorium.

#### RYS. 12

### Czyszczenie obrotowej szczotki

Jeśli szczotka obrotowa się zablokuje, to w celu ochronny silnika, wyzwoli funkcję samozabezpieczenia i przestanie się obracać.

Wydajność odkurzacza spadnie, dlatego należy wyczyścić szczotkę.

1. Wyłącz odkurzacz i ostrożnie usuń nici, włosy itp., które zgromadziły się wokół szczotki, za pomocą nożyczek lub ostrego noża.
2. W razie potrzeby zdemontuj obrotową szczotkę, naciskając palcami, monetą itp. blokadę znajdującą się na spodzie ssawki.
3. Wyjmij i wyczyść obrotową szczotkę.
4. Włóż z powrotem obrotową szczotkę.
5. Palcami wciśnij blokadę na miejsce.

#### **UWAGA!**

**Przed czyszczeniem lub montażem/  
demontażem szczotki wyjmij akumulator.**

#### **Czyszczenie osi kół**

1. Ostrożnie podważ koła wkrętakiem.

#### **RYS. 13**

2. Usuń nici itp. owinięte wokół osi kół.
3. Zamontuj koła, mocno je przyciskając.

#### **PRZECHOWYWANIE**

1. Zamontuj wspornik na ścianie.
2. Zawieś odkurzacz.

#### **RYS. 14**

## SAFETY INSTRUCTIONS

- This product can be used by children from 8 years and upwards and by persons with physical, sensorial or mental disabilities, or persons who lack experience or knowledge, if they are supervised or receive instructions concerning the safe use of the product and understand the risks involved with its use. Do not allow children to play with the product. Do not allow children to clean or maintain the product without supervision.
- The product is only intended for household use.
- Always follow the safety instructions when using electrical products.
- Do not use the handheld vacuum cleaner outdoors, or on wet surfaces – risk of electric shock.
- Do not allow children to play with the vacuum cleaner.
- The handheld vacuum cleaner must only be used as it is intended to be used and in accordance with these instructions.
- Only use the accessories supplied with the handheld vacuum cleaner.
- Do not use the handheld vacuum cleaner if the power cord or plug are damaged, if the vacuum cleaner is not working properly, if it has been exposed to water, or if it is damaged in any other way. Take the handheld vacuum cleaner to an authorised service centre to be checked, repaired or adjusted.
- Do not carry or pull the handheld vacuum cleaner by the power cord. Keep the power cord away from heat, oil and sharp edges. Do not pull the handheld vacuum cleaner over the power cord. Keep the power cord away from hot surfaces.
- Do not pull the power cord to unplug the plug.
- Do not handle the handheld vacuum cleaner, the power cord or plug with wet hands.



- Never poke any objects or parts of your body in the openings on the handheld vacuum cleaner. Keep the ventilation openings clean.
  - Keep your hair, clothes, hands and other parts of your body away from the moving parts.
  - Do not use the handheld vacuum cleaner to clean up hard or sharp objects such as glass, nails, or coins etc.
  - Do not use the handheld vacuum cleaner to clean up burning or glowing objects such as matches, cigarettes or hot ash.
  - Do not use the vacuum cleaner to clean up liquid, or use it in the vicinity of flammable liquid.
  - Do not use the vacuum cleaner to clean up substances harmful to health, such as chlorine and ammonia, etc.
  - Do not use the vacuum cleaner in explosive environments, such as in the vicinity of flammable liquids, gas or dust.
- Do not use the vacuum cleaner unless all the filters are in place.
  - Check that all the controls are switched off before plugging in or unplugging the plug.
  - Be careful when vacuum cleaning stairs.
  - Pull out the plug before connecting or disconnecting the suction hose.  
The handheld vacuum cleaner must only be used as it is intended to be used and in accordance with these instructions.
  - Do not block the ventilation openings on the vacuum cleaner.
  - The motor can overheat if the intake opening is blocked.
  - Store the vacuum cleaner in a cool and dry place indoors when not in use.
  - Keep the work area dry.
  - Do not immerse the vacuum cleaner in water or any other liquid.
  - Keep your head, face and other parts of your body away from the vacuum hose and

openings on the vacuum cleaner when the power cord is plugged in.

- Never use the vacuum cleaner on animals.
- The handheld vacuum cleaner uses a lithium-ion battery. Do not expose batteries to naked flames or high temperatures – risk of explosion.
- Only use the supplied mains adapter.
- The handheld vacuum cleaner must only be supplied with safety extra-low voltage (SELV) as per the type plate.
- Only charge with the supplied charger. Never use the charger to charge other products.
- Disconnect the power supply to the charger before cleaning.
- Do not immerse the vacuum cleaner or the charger in water or any other liquid when cleaning.
- Do not use the vacuum cleaner on or near a hot stove or in a hot oven.

- Do not use the vacuum cleaner near sources of heat, such as radiators.
- If the vacuum cleaner makes a high-pitched noise when in use, this means that the air flow is blocked. Switch off the vacuum cleaner immediately, pull out the plug and clear the tube, and/or clean the air filter.
- Before vacuuming, remove large and/or sharp objects that can damage the dust container or hose.

#### SYMBOLS

	Safety class II.
	Approved as per applicable directives.
	Recycle discarded product in accordance with local regulations.

## TECHNICAL DATA

Rated input voltage, transformer	230 V ~ 50 Hz
Rated output voltage, transformer	32 V
Safety class	II
Output	140 W
Battery	25.2 V Li-Ion 2200 mAh
Run time	25 min
Charging time	5 h
Size	H1150 x D220 x W250 mm
Dust container	650 ml

## DESCRIPTION

1. *Tube with cord*
2. *Floor nozzle with power supply*
3. *Accessories*
4. *Release button for accessories*
5. *Dust container*
6. *Cover for HEPA filter*
7. *HEPA filter*
8. *Power switch*
9. *Casing*
10. *Battery*
11. *Wall mount*

### FIG. 1

## ASSEMBLY

1. Insert the battery.

### FIG. 2

2. Fit the floor nozzle on the tube.

### FIG. 3

3. Connect the tube with the floor nozzle to the intake tube on the vacuum cleaner.

### FIG. 4

4. Fit an accessory on the tube, or on the intake tube.

### FIG. 5

## USE

### VACUUM CLEANING FLOORS AND CARPETS

1. Press the power switch to start the vacuum cleaner.
2. Check and clean at regular intervals the nozzle pad and brush to avoid scratching sensitive flooring.

### VACUUM CLEANING TABLES, FURNITURE, CAR SEATS ETC.

1. Release the tube by pressing the release button.
2. Fit an accessory.
3. Press the power switch to start the vacuum cleaner.

## CHARGING

1. Plug the mains adapter into a power point.
2. Check that the vacuum cleaner is switched off and connect the cord to the vacuum cleaner.  
The charge status lights flash slowly during charging. When the battery is fully charged all four status lights stay on. It takes 5 hours to fully charge the battery the first time.
3. Keep the mains adapter connected to the vacuum cleaner when not in use to ensure that it is always ready to use. It is normal for the mains adapter to become warm during charging.

### To think about when charging

- When the battery is fully charged all four status lights stay on until the mains adapter is disconnected, or the power is switched off.

- If the surface temperature of the battery is less than 0 or higher than 50°C during the charging the charging will be interrupted to protect the battery. Charging resumes when the surface temperature of the battery is between 0 and 45°C. The battery will not charge if the surface temperature of the battery is higher than 45°C.

## Discharging

- The four status lights go off one by one when the battery discharges. Only the last status light is flashing when 8% of the battery charge is left to show that the battery must be charged.
- If the surface temperature of the battery is higher than 70°C during use the four status lights flash for five seconds, after which the power supply to the vacuum cleaner is disconnected to protect the battery. The power supply is reset when the surface temperature drops below 65°C.

## WORK LIGHT

The LEDs on the nozzle for the work light are controlled by the surrounding light and only go on in the dark.

## MAINTENANCE

### EMPTYING/CLEANING

1. Release the accessory by pressing the release button.

#### FIG. 6

2. Press the release button to open the lid over the dust container and empty the dust container.

#### FIG. 7

3. Release the dust container by pressing the release button. Brush the intake with a small brush.

#### FIG. 8

4. All parts must be dry before fitting them.

#### FIG. 9

5. Press the release button to open the cover over the HEPA filter.

#### FIG. 10

6. Remove the HEPA filter and wash under running water.
7. Allow it to completely dry before refitting and using. If necessary, open the front cover and insert a new HEPA filter.

#### FIG. 11

## Fitting components

1. First replace the dust container on the vacuum cleaner.
2. Fit the HEPA filter and tube with the nozzle or accessory.

#### FIG. 12

## Cleaning the rotating brush

If the rotating brush is blocked, it will trigger the self-protection and stop rotating in order to protect the motor. And the capacity of the vacuum cleaner will be reduced and the brush must be cleaned.

1. Switch off the vacuum cleaner and carefully remove with a pair of scissors or a sharp knife threads and hair etc. that have fastened around the brush.
2. If necessary, remove the rotating brush by pressing the catch underneath the brush with your fingers, or a coin.
3. Remove and clean the rotating brush.
4. Replace the rotating brush.
5. Press the catch in place with your fingers.

#### NOTE:

**Remove the battery before cleaning or removing/fitting the rotating brush.**

### **Cleaning the wheel axles**

1. Carefully bend off the wheels with a screwdriver.

#### **FIG. 13**

2. Remove any threads etc. that have fastened round the wheel axles.
3. Fit the wheels by firmly pressing them together.

### **STORAGE**

1. Fit the wall mount to the wall.
2. Hang up the handheld vacuum cleaner.

#### **FIG. 14**