

anslut®

005863



SE JULGRAN

Bruksanvisning i original

Viktigt! Läs bruksanvisningen noggrant innan användning!

Spara den för framtida behov.

NO JULETRE

Bruksanvisning

(Oversettelse av original bruksanvisning)

Viktig! Les bruksanvisningen nøye før bruk.

Ta vare på den for fremtidig bruk.

PL CHOINKA

Instrukcja obsługi

(Tłumaczenie oryginalnej instrukcji)

Ważne! Przed użyciem uważnie przeczytaj instrukcję obsługi!

Zachowaj ją na przyszłość.

EN CHRISTMAS TREE

Operating instructions

(Translation of the original instructions)

Important! Read the user instructions carefully before use.

Save them for future reference.

Värna om miljön!

Får inte slängas bland hushållssopor! Denna produkt innehåller elektriska eller elektroniska komponenter som ska återvinnas. Lämnna produkten för återvinning på anvisad plats, till exempel kommunens återvinningsstation.

Rätten till ändringar förbehålles.

Vid eventuella problem, kontakta vår kundservice på telefon 0511-34 20 00.

www.jula.se

Verne om miljøet!

Må ikke kastes sammen med husholdningsavfallet! Dette produktet må inneholder elektriske eller elektroniske komponentersom skal gjenvinnes. Lever produkt till gjenvinning på anvist sted, f.eks. kommunens miljøstation.

Med forbehold om endringer.

Ved eventuelle problemer kan du kontakte vår kundeservice på telefon 67 90 01 34.

www.jula.no

Dbaj o środowisko!

Nie wyrzucaj zużytego produktu wraz z odpadami komunalnymi! Produkt zawiera elektryczne komponenty mogące być zagrożeniem dla środowiska i dla zdrowia. Produkt należy oddać do odpowiedniego punktu składowania lub przynieść go do jednego ze sklepów gdzie przy zakupie nowego sprzętu bezpłatnie przyjmimy stary tego samego rodzaju i w tej samej ilości.

Z zastrzeżeniem prawa do zmian.

W razie ewentualnych problemów skontaktuj się telefonicznie z naszym działem obsługi klienta pod numerem: 22 338 88 88.

www.jula.pl

Care for the environment!

Must not be discarded with household waste! This product contains electrical or electronic components that should be recycled. Leave the product for recycling at the designated station e.g. the local authority's recycling station.

Jula reserves the right to make changes. In the event of problems, please contact our customer service.

www.jula.com



Tillverkare/ Produsent/ Producenci/ Manufacturer

Jula AB, Box 363, 532 24 SKARA

Distributør/ Distributør/ Dystrybutor/ Distributor

Jula Poland Sp. z o.o., ul.

Malborska 49, 03-286 Warszawa, Polska

Jula Norge AS, Solheimsveien 6–8,

1471 LØRENSKOG

2018-04-12

© Jula AB

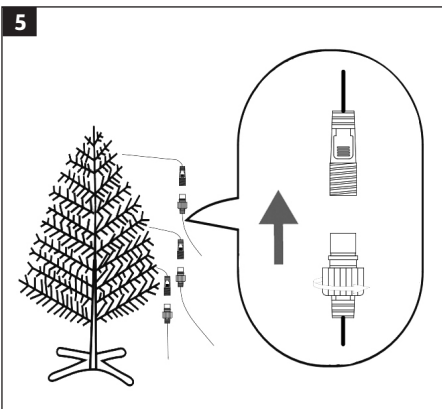
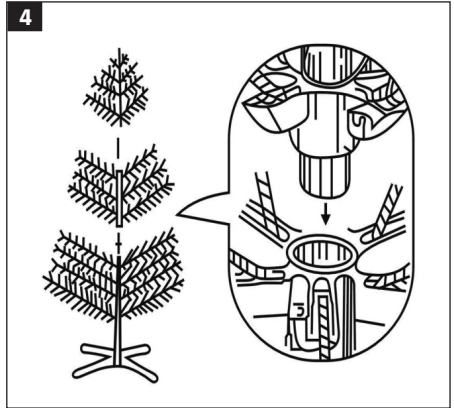
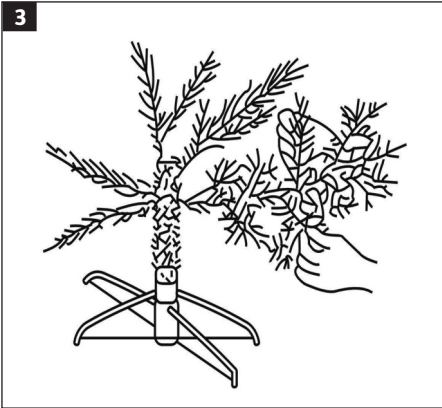
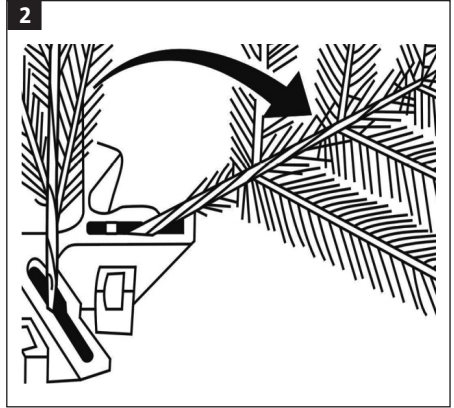
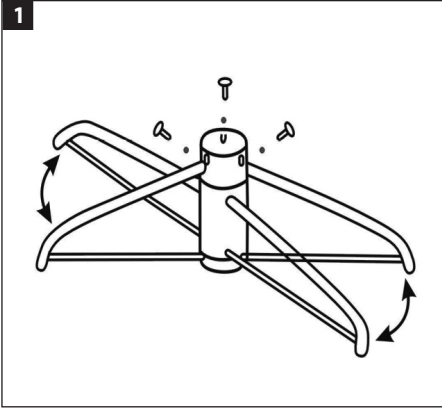

SÄKERHETSANVISNINGAR

- Avsedd för inom- och utomhusbruk.
- Endast avsedd för dekorativ belysning.
- Produkten är inte avsedd som allmänbelysning.
- Anslut inte produkten till nätspänning när produkten ligger i förpackningen.
- Innan användning – kontrollera att inga ljuskällor är skadade.
- Anslutningskabeln till denna produkt är inte utbytbar; om anslutningskabeln skadas ska produkten kasseras.
- Denna produkt måste användas tillsammans med medföljande transformator och får aldrig anslutas direkt till elnätet utan transformator.
- Ljuskällorna är inte utbytbara.
- Utsätt inte kabel eller ledare för mekanisk belastning.
- Välj en lämplig plats för produkten och se till att den

inte utgör något hinder eller någon fara.

- Produkten får inte utsättas för direkt värme, användas i närheten av öppen eld eller nedsänkas i vatten.
- Detta är inte en leksak. Var försiktig om produkten används i närheten av barn.
- Uttjänt produkt ska avfallshanteras i enlighet med gällande regler.

WARNING!

Produkten får inte användas om ljuskällorna är trasiga eller saknas – risk för elchock.

SYMBOLER

	Klass III.
	Avsedd för inom- och utomhusbruk.
	Godkänd enligt gällande direktiv.
	Uttjänt produkt ska sorteras som elskrot.

TEKNISKA DATA

Spänning in, transformator	230 V ~ 50 Hz
Spänning ut, transformator	31 V
Effekt	170 X 0,06 W
Kapslingsklass	IP44

MONTERING

1. Ta ut alla delar ur förpackningen.
2. Vrid julgransfotens ben så att de är i 90° vinkel till varandra.

BILD 1

3. Placera julgransfoten på önskad plats.
4. Fäll ut grenarna från granens stam.

BILD 2

5. Dra isär kvistarna och ordna dem så att de ger ett naturtroget intryck.

BILD 3

6. Placera först fast granens nedre del i julgransfoten, och montera därefter julgranens mittstycke och slutligen toppen, tills hela granen står färdig.

BILD 4

7. Anslut belysningens kontakter till varandra. Se till att kopplingarna skruvas åt.

BILD 5

8. Anslut transformatorn till nätspänning.

SIKKERHETSANVISNINGER

- Til innen- og utendørs bruk.
- Skal bare brukes til dekorativ belysning.
- Produktet er ikke beregnet for allmennbelysning.
- Produktet må ikke kobles til strømforsyningen når det befinner seg i emballasjen.
- Før bruk – Kontroller at ingen av lyskildene er skadet.
- Strømledningen til dette produktet kan ikke byttes ut. Hvis strømledningen blir skadet, skal produktet kasseres.
- Dette produktet må brukes sammen med medfølgende transformator og må aldri kobles direkte til strømforsyningen uten transformator.
- Lyskildene kan ikke skiftes ut.
- Kabelen og lederen må ikke utsettes for mekanisk belastning.
- Velg et egnet sted for produktet, og kontroller at

det ikke er til hinder eller utgjør en fare.

- Produktet må ikke utsettes for direkte varme, brukes i nærheten av åpen ild eller senkes ned i vann.
- Dette er ikke et leketøy. Vær forsiktig hvis produktet brukes i nærheten av barn.
- Utrangert produkt skal kasseres i henhold til gjeldende regler.

ADVARSEL!

Produktet skal ikke brukes dersom lyskildene er ødelagte eller mangler – fare for elektrisk støt.

SYMBOLER

	Klasse III.
	Til innen- og utendørs bruk.
	Godkjent i henhold til gjeldende direktiv.
	Utbrukt produkt skal sorteres som elektrisk avfall.

TEKNISKE DATA

Inngangsspenning, transformator	230 V ~ 50 Hz
Utgangsspenning, transformator	31 V
Effekt	170 x 0,06 W
Kapslingsklasse	IP44

MONTERING

1. Ta alle delene ut av emballasjen.
2. Vri juletre fotens ben slik at de er i 90° vinkel til hverandre.

BILDE 1

3. Sett juletre foten på ønsket sted.
4. Fell ut grenene fra treets stamme.

BILDE 2

5. Dra greinene fra hverandre slik at de ser naturlige ut.

BILDE 3

6. Fest først juletreets nederste del i juletre foten, monter deretter midtdelen av treet og avslutt med å sette på toppen.

BILDE 4

7. Koble belysningen kontakter til hverandre. Pass på å stramme koblingene.

BILDE 5

8. Koble transformatoren til nettspenningen.

ZASADY BEZPIECZEŃSTWA

- Do użytku wewnątrz i na zewnątrz pomieszczeń.
- Produkt jest przeznaczony wyłącznie do celów dekoracyjnych.
- Produkt nie jest przeznaczony do wykorzystania jako oświetlenie główne.
- Nie podłączaj do zasilania produktu, który znajduje się w opakowaniu.
- Przed użyciem sprawdź, czy diody nie są uszkodzone.
- Przewód przyłączeniowy nie podlega wymianie. W razie jego uszkodzenia produkt należy przekazać do utylizacji.
- Produktu należy używać razem z dołączonym transformatorem i nigdy nie należy podłączać go bezpośrednio do zasilania bez transformatora.
- Diody nie są wymienne.
- Nie narażaj przewodu na obciążenie mechaniczne.
- Wybierz odpowiednie miejsce na produkt, aby nie



stanowił przeszkody ani zagrożenia.



- Nie należy używać produktu w bezpośredniej bliskości źródeł ciepła i otwartego ognia ani zanurzać go w wodzie.
- Produkt nie służy do zabawy. Zachowuj ostrożność, jeżeli produkt jest używany w otoczeniu, w którym znajdują się dzieci.
- Zużyty produkt należy przekazać do utylizacji zgodnie z obowiązującymi przepisami.

OSTRZEŻENIE!

Produktu nie wolno używać, jeśli żarówki są uszkodzone lub któraś z nich nie została wkręcona – ryzyko porażenia prądem.

SYMBOLE

	Klasa III.
	Do użytku wewnątrz i na zewnątrz pomieszczeń.

	Zatwierdzona zgodność z obowiązującymi dyrektywami.
	Zużyty produkt należy zutylizować jako złom elektryczny.

DANE TECHNICZNE

Napięcie wejściowe, transformator	230 V~50 Hz
Napięcie wyjściowe, transformator	31 V
Moc	170 x 0,06 W
Stopień ochrony obudowy	IP44

MONTAŻ

1. Wyjmij wszystkie części z opakowania.
2. Przekręć nogi stojaka tak, aby powstał między nimi kąt 90°.

RYS. 1

3. Ustaw stojak choinki w wybranym miejscu.
4. Rozłóż gałązki, odchylając je od pnia choinki.

RYS. 2

5. Rozdziel gałązki i ułóż je tak, aby wyglądały naturalnie.

RYS. 3

6. Najpierw umieść w stojaku dolną część choinki, później zamontuj część środkową, a na końcu górną, tak żeby złożyć całą choinkę.

RYS. 4

7. Połącz ze sobą złącza oświetlenia. Upewnij się, że wszystkie połączenia są dokręcone.

RYS. 5

8. Podłącz transformator do zasilania.

SAFETY INSTRUCTIONS

- Designed for indoor and outdoor use.
- Only intended for decorative lighting.
- The product is not intended for general lighting.
- Do not connect the product to a power point while the product is still in the pack.
- Before use – check that no light sources are damaged.
- The power cord on this product is not replaceable, if damaged discard the complete product.
- This product must only be used together with the supplied transformer and must never be connected directly to a power point without the transformer.
- The light sources are not replaceable.
- Do not expose the power cord or conductors to mechanical stress.
- Choose a suitable place to put the product where it is





not causing an obstruction or any danger.

- Do not expose the product to direct heat, use in it the vicinity of naked flames, or submerge it in water.
- This is not a toy. Be careful if using the product near children.
- Recycle the product at the end of its useful life in accordance with local regulations.

WARNING!

Do not use the product if the light sources are damaged or missing – risk of electric shock.

SYMBOLS

	Class III.
	Designed for indoor and outdoor use.
	Approved as per applicable directives.
	Recycle discarded product as electrical waste.

TECHNICAL DATA

Input voltage, transformer	230 V ~ 50 Hz
Output voltage, transformer	31 V
Output	170 x 0.06 W
Protection rating	IP44

INSTALLATION

1. Remove all the parts from the packaging.
2. Turn the legs on the base of the Christmas tree at an angle of 90° to each other.

FIG. 1

3. Put the base of the Christmas where it is going to stand.
4. Fold out the branches from the trunk of the tree.

FIG. 2

5. Pull the twigs apart and arrange them so that they produce a natural impression.

FIG. 3

6. First fix the bottom part of the tree in the base, then fit the middle part, and finally the top so that the Christmas tree is standing up.

FIG. 4

7. Plug the lights together. Make sure to screw the connectors together.

FIG. 5

8. Connect the transformer to the mains.