

Hard Head

006046



SE SÄKERHETSSKÅP

Bruksanvisning i original

Viktigt! Läs bruksanvisningen noggrant innan användning!

Spara den för framtida behov.

NO SIKKERHETSSKAP

Bruksanvisning

(Oversettelse av original bruksanvisning)

Viktig! Les bruksanvisningen nøye før bruk.

Ta vare på den for fremtidig bruk.

PL SEJF

Instrukcja obsługi

(Tłumaczenie oryginalnej instrukcji)

Ważny! Przed użyciem uważnie przeczytaj instrukcję obsługi!

Zachowaj ją na przyszłość.

EN SAFE

Operating instructions

(Translation of the original instructions)

Important! Read the user instructions carefully before use.

Save them for future reference.

Värna om miljön!

Får inte slängas bland hushållssopor!

Denna produkt innehåller elektriska eller elektroniska komponenter som ska återvinnas. Lämna produkten för återvinning på anvisad plats, till exempel kommunens återvinningsstation.

Rätten till ändringar förbehålles.

Vid eventuella problem, kontakta vår serviceavdelning på telefon 0200-88 55 88.

www.jula.se

Verne om miljøet!

Må ikke kastes sammen med husholdningsavfallet! Dette produktet må inneholder elektriske eller elektroniske komponentersom skal gjenvinnes. Lever produkt till gjenvinning på anvist sted, f.eks. kommunens miljøstation.

Med forbehold om endringer.

Ved eventuelle problemer kan du kontakte vår serviceavdeling på telefon 67 90 01 34.

www.jula.no

Dbaj o środowisko!

Nie wyrzucaj zużytego produktu wraz z odpadami komunalnymi! Produkt zawiera elektryczne komponenty mogące być zagrożeniem dla środowiska i dla zdrowia. Produkt należy oddać do odpowiedniego punktu składowania lub przynieść go do jednego ze sklepów gdzie przy zakupie nowego sprzętu bezpłatnie przyjmimy stary tego samego rodzaju i w tej samej ilości.

Z zastrzeżeniem prawa do zmian.

W razie ewentualnych problemów skontaktuj się telefonicznie z naszym działem obsługi klienta pod numerem: 22 338 88 88.

www.jula.pl

Care for the environment!

Must not be discarded with household waste! This product contains electrical or electronic components that should be recycled. Leave the product for recycling at the designated station e.g. the local authority's recycling station.

Jula reserves the right to make changes. In the event of problems, please contact our service department.

www.jula.com



Tillverkare/ Produsent/ Producenci/ Manufacturer

Jula AB, Box 363, 532 24 SKARA

Distributør/ Distributør/ Dystrybutor/ Distributor

Jula Poland Sp. z o.o., ul.

Malborska 49, 03-286 Warszawa, Polska

Jula Norge AS, Solheimsveien 6–8,

1471 LØRENSKOG

2018-06-25

© Jula AB

1

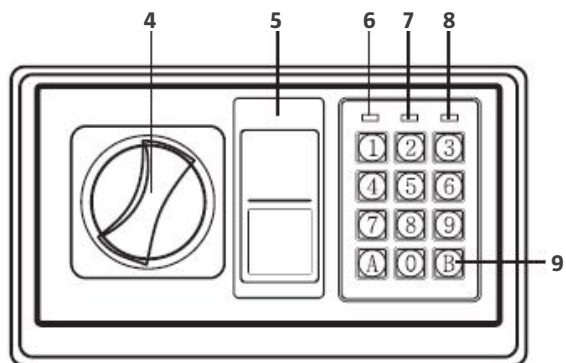
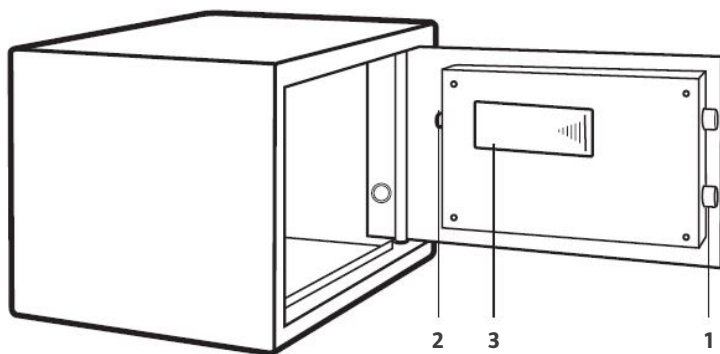

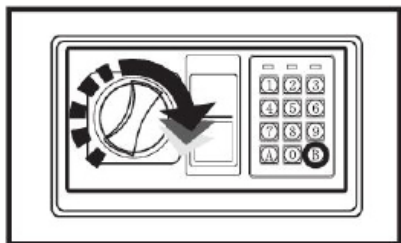
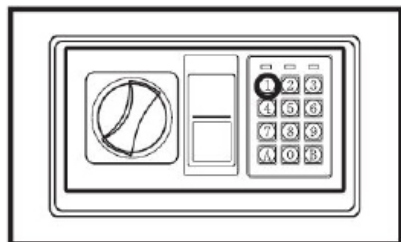
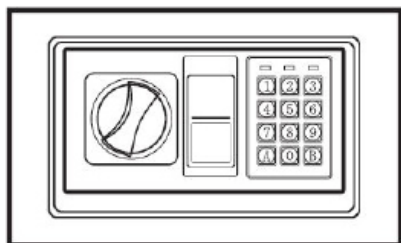
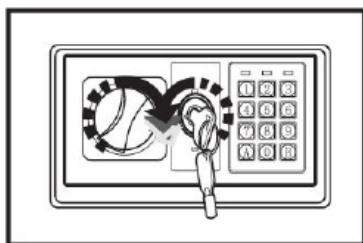
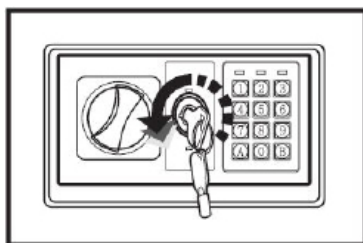
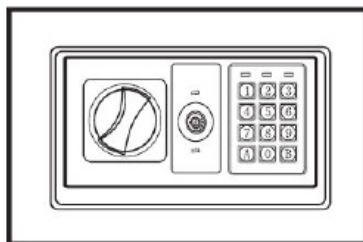
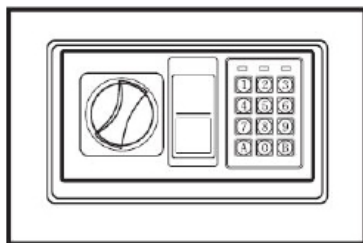

2**3**

SÄKERHETSANVISNINGAR

- Förvara aldrig nödnycklar i säkerhetsskåpet.

SYMBOLER

| | |
|---|---|
|  | Uppfyller kraven i relevanta EU-direktiv. |
|  | Återvinn som elavfall. |

TEKNISKA DATA

| | |
|--------------|-----------------------|
| Batteri | 4 x 1,5 V AA |
| Mått | H200 x B310 x D200 mm |
| Vikt | 4,5 kg |
| Volym | 8,5 L |
| Material | Stålplåt |
| Väggjocklek | 1 mm |
| Lucktjocklek | 3 mm |
| Nödnycklar | 2 st |

BESKRIVNING

- Låskolvar
- Återställningsknapp
- Batterifack
- Vred (huvudnyckel)
- Nödlåskåpa
- Grön lampa
- Röd lampa
- Gul lampa
- Knapp för bekräftelse

BILD 1

MONTERING

ISÄTTNING AV BATTERIER

- Öppna luckan.
- Sätt i fyra stycken AA-batterier i batterifacket.
- Under normala omständigheter ska batterierna bytas om både den röda och den gröna lampan är tända samtidigt.

MONTERA SÄKERHETSSKÅPET

- Borra skruvhål på önskat ställe.
- Skruva expanderskruvar moturs för att separera.
- Montera skåpet på väggen med expanderskruv eller liknande.
- Kontrollera att skåpet sitter på rätt ställe och dra åt skruvförbanden.

VIKTIGT!

- Använd lämpliga skruvar beroende på underlaget.**
- Sätt i fyra stycken nya batterier med rätt polaritet enligt märkningen i batterifacket.**
- Om strömförsörjningen varit bruten mer än 30 minuter måste ny användarkod anges.**

HANDHAVANDE

FÖRSTA GÅNGEN SÄKERHETSSKÅPET ÖPPNAS

Använd nödnyckeln för att öppna skåpet första gången. Följ anvisningarna i avsnittet om öppning av säkerhetsskåp med nödnyckel.

- Avlägsna nödlåskåpan, sätt i nödnyckeln och vrid den moturs.
- Vrid vredet (huvudnyckeln) medurs för att öppna luckan.

3. Slutför manövern helt, dra ut nödnyckeln och förvara den på säker plats.

ÖPPNING AV LUCKA

1. Skriv in användarkoden (3–8 siffror). Vid varje knapptryckning hörs en ljudsignal och den gula lampan blinkar.
2. Tryck på knappen A (C / #) eller B (E / *). Den gröna lampan tänds.
3. Vrid vredet (huvudnyckeln) medurs och dra i luckan inom 5 sekunder för att öppna.

BILD 2

STÄNGNING AV LUCKA

Vrid vredet (huvudnyckeln) moturs för att låsa luckan.

AUTOMATISK LÅSNING

Om fel kod anges tre gånger i rad avges en ljudsignal under 20 sekunder.

INSTÄLLNING AV ANVÄNDARKOD

1. När luckan är öppen, tryck på återställningsknappen. Den nya användarkoden kan ställas in när den gula lampan tänts.
2. Skriv in den nya koden (3–8 siffror) och tryck på knappen A (C / #) eller B (E / *) för att bekräfta. Två ljudsignaler avges för att bekräfta att den nya koden lagrats.
3. Om den gula lampan blinkar och tre ljudsignaler hörs har kodbytet inte fungerat. Upprepa stegen ovan.

INSTÄLLNING AV MASTERKOD

1. När luckan är öppen, tryck två gånger på knappen 0 och sedan på återställningsknappen. Den nya masterkoden kan ställas in när den gula lampan tänts.
2. Skriv in den nya masterkoden (3–8 siffror) och tryck på knappen A (C / #) eller B (E / *) för att bekräfta. Två ljudsignaler avges och den gula lampan blinkar två gånger för att bekräfta att den nya masterkoden lagrats.
3. Om den gula lampan blinkar tre gånger har kodbytet inte fungerat. Upprepa stegen ovan.

NÖDÖPPNING

Första gången skåpet öppnas, vid elfel eller om koden tappats bort, kan säkerhetsskåpet öppnas med nödnyckeln.

1. Ta bort kåpan över nödlåset.
2. Sätt i nödnyckeln i nyckelhålet och vrid den moturs. Vrid sedan vredet (huvudnyckeln) medurs för att öppna luckan.

BILD 3



VIKTIGT!

- **Den fabriksinställda användarkoden är 159. Ange användarkoden igen om den gula lampan blinkar och tre ljudsignaler hörs.**
- **Knappsatsen är avaktiverad medan ljudsignalen ljuder. Ljudsignalen kan avbrytas endast genom att nödnyckeln används och strömförsörjningen bryts genom att batteriet tas ut.**

SIKKERHETSANVISNINGER

- Oppbevar aldri nødnøkler i sikkerhetsskapet.

SYMBOLER

| | |
|---|--|
|  | Oppfyller kravene i relevante EU-direktiver. |
|  | Gjenvinnes som el-avfall. |

TEKNISKE DATA

| | |
|--------------|-----------------------|
| Batteri | 4 x 1,5 V AA |
| Mål | H200 x B310 x D200 mm |
| Vekt | 4,5 kg |
| Volum | 8,5 L |
| Materiale | Stålplate |
| Vegttykkelse | 1 mm |
| Luketykkelse | 3 mm |
| Nødnøkler | 2 stk. |

BESKRIVELSE

1. Låsestempler
2. Nullstillingsknapp
3. Batterirom
4. Bryter (hovednøkkel)
5. Nødlåseksel
6. Grønn lampe
7. Rød lampe
8. Gul lampe
9. Knapp for bekreftelse

BILDE 1

MONTERING

SETTE INN BATTERIER

1. Åpne luken.
2. Sett inn fire AA-batterier i batterirommet.
3. Under normale forhold skal batteriene skiftes ut når både den røde og den grønne lampen lyser samtidig.

MONTER SIKKERHETSSKAPET

1. Bor skruerull på ønsket sted.
2. Skru ekspansjonsskruer mot klokken for å separere.
3. Monter skapet på veggen med en ekspansjonsskrue eller lignende.
4. Kontroller at skapet sitter på riktig sted, og stram til skrueforbindelsene.

VIKTIG!

- **Bruk egnede skruer avhengig av underlaget.**
- **Sett i fire nye batterier med riktig polaritet i henhold til merkingen i batterirommet.**
- **Hvis strømforsyningen har vært brutt i mer enn 30 minutter, må ny brukerkode angis.**

BRUK

FØRSTE GANG SIKKERHETSSKAPET ÅPNES

Bruk nødnøkkelen til å åpne skapet for første gang. Følg anvisningene i avsnittet om åpning av sikkerhetsskap med nødnøkkel.

1. Fjern nødlåsekslet, sett i nødnøkkelen og vri den mot klokken.
2. Vri bryteren (hovednøkkelen) med klokken for å åpne luken.

- Fullfør manøveren helt, dra ut nødnøkkelen og oppbevar den på et trygt sted.

ÅPNING AV LUKE

- Skriv inn brukerkoden (3–8 tall). Ved hvert tastetrykk høres et lydsignal, og den gule lampen blinker.
- Trykk på knappen A (C/#) eller B (E/*). Den grønne lampen tennes.
- Vri bryteren (hovednøkkelen) med klokken, og trekk i luken innen 5 sekunder for å åpne.

BILDE 2

LUKKING AV LUKE

Vri bryteren (hovednøkkelen) mot klokken for å låse luken.

AUTOMATISK LÅSING

Hvis feil kode angis tre ganger på rad, avgis et lydsignal som varer i 20 sekunder.

INNSTILLING AV BRUKERKODE

- Trykk på tilbakestillingsknappen mens luken er åpen. Den nye brukerkoden kan stilles inn når den gule lampen er tent.
- Skriv inn den nye koden (3–8 tall) og trykk på knappen A (C/#) eller B (E/*) for å bekrefte. To lydsignaler avgis for å bekrefte at den nye koden er lagret.
- Hvis den gule lampen blinker og tre lydsignaler høres, har ikke kodebyttet fungert. Gjenta skrittet ovenfor.

INNSTILLING AV MASTERKODE

- Trykk på knappen 0 og deretter på tilbakestillingsknappen mens luken er åpen. Den nye masterkoden kan stilles inn når den gule lampen er tent.
- Skriv inn den nye masterkoden (3–8 tall), og trykk på knappen A (C/#) eller B (E/*) for å bekrefte. To lydsignaler avgis og den gule lampen blinker to ganger for å bekrefte at den nye masterkoden er lagret.
- Hvis den gule lampen blinker tre ganger, har ikke kodebyttet fungert. Gjenta skrittet ovenfor.

NØDÅPNING

Første gang skapet åpnes, ved elektrisk feil, eller hvis koden har gått tapt, kan sikkerhetsskapet åpnes med nødnøkkelen.

- Fjern dekselet over nødlåsen.
- Sett nødnøkkelen i nøkkelhullet, og vri den mot klokken. Vri deretter bryteren (hovednøkkelen) med klokken for å åpne luken.

BILDE 3



VIKTIG!

- Den fabrikkinnstilte brukerkoden er 159. Angi brukerkoden igjen hvis den gule lampen blinker og tre lydsignaler høres.**
- Tastaturet er deaktivert mens lydsignalet høres. Lydsignalet kan avbrytes bare ved at nødnøkkelen brukes og strømforsyningen brytes ved at batteriet tas ut.**

ZASADY BEZPIECZEŃSTWA

- Nigdy nie przechowuj kluczy awaryjnych wewnątrz sejfu.

SYMBOLE

| | |
|---|--|
|  | Spełnia wymogi obowiązujących dyrektyw UE. |
|  | Utylizuj jako złom elektryczny. |

DANE TECHNICZNE

| | |
|-------------------|--------------------|
| Baterie | 4 x 1,5 V AA |
| Wymiary | 200 x 310 x 200 mm |
| Masa | 4,5 kg |
| Pojemność | 8,5 L |
| Materiał | Błacha stalowa |
| Grubość ścianek | 1 mm |
| Grubość drzwiczek | 3 mm |
| Klucze awaryjne | 2 szt. |

OPIS

- Rygle zamka
- Przycisk resetu
- Komora baterii
- Pokrętło (klucz główny)
- Obudowa zamka awaryjnego
- Zielona dioda
- Czerwona dioda
- Żółta dioda
- Przycisk potwierdzający

RYS. 1

MONTAŻ

WKŁADANIE BATERII

- Otwórz drzwiczki.
- Włóż cztery baterie AA do komory baterii.
- Zazwyczaj baterie należy wymienić, gdy jednocześnie świeci czerwona i zielona dioda.

MONTAŻ SEJFU

- Wywierć otwory na śruby w wybranym miejscu.
- Przekręć śruby rozporowe w kierunku przeciwnym do wskazówek zegara, aby oddzielić je od kołków.
- Zamontuj sejf na ścianie śrubami rozporowymi lub podobnymi.
- Sprawdź, czy sejf znajduje się w odpowiednim miejscu i dokręć śruby.

WAŻNE!

- Używaj śrub odpowiednich do danego podłoża.**
- Włóż cztery nowe baterie zgodnie z oznaczeniem biegunów wewnątrz komory baterii.**
- Jeśli przerwa w dostawie prądu była dłuższa niż 30 minut, należy wprowadzić nowy kod użytkownika.**

OBSŁUGA

PIERWSZE OTWIERANIE SEJFU

Do pierwszego otwarcia sejfu użyj klucza awaryjnego. Stosuj się do instrukcji w rozdziale dotyczącym otwierania sejfu kluczem awaryjnym.

- Zdejmij obudowę zamka awaryjnego, umieść klucz awaryjny w zamku i obróć go w lewo.

- Przekręć pokrętło (klucz główny) zgodnie z ruchem wskazówek zegara, żeby otworzyć drzwiczki.
- Po zakończeniu czynności wyciągnij klucz i przechowuj go w bezpiecznym miejscu.

OTWIERANIE DRZWICZEK

- Wprowadź kod użytkownika (3–8 cyfr). Przy każdym naciśnięciu przycisku rozlega się sygnał dźwiękowy i miga żółta dioda.
- Naciśnij przycisk A (C / #) lub B (E / *). Zapali się zielona lampka dioda.
- Przekręć pokrętło (klucz główny) zgodnie z ruchem wskazówek zegara i w ciągu 5 sekund pociągnij za drzwiczki, żeby je otworzyć.

RYS. 2

ZAMYKANIE DRZWICZEK

Przekręć pokrętło (klucz główny) przeciwnie do ruchu wskazówek zegara, aby zamknąć drzwiczki.

AUTOMATYCZNA BLOKADA

Jeżeli trzy razy z rzędu zostanie podany nieprawidłowy kod, przez 20 sekund będzie rozlegał się sygnał dźwiękowy.

USTAWIANIE KODU UŻYTKOWNIKA

- Przy otwartych drzwiczkach wciśnij przycisk resetujący. Nowy kod użytkownika można ustawić, kiedy pali się żółta dioda.
- Wprowadź nowy kod (3–8 cyfr) i naciśnij przycisk A (C / #) lub B (E / *), aby potwierdzić. Urządzenie wyda dwa sygnały dźwiękowe, aby potwierdzić, że nowy kod został zapisany.
- Jeżeli zacznie migać żółta dioda i rozlegną się trzy sygnały dźwiękowe, oznacza to, że zmiana kodu nie przebiegła pomyślnie. Powtórz powyższe czynności.

USTAWIANIE KODU GŁÓWNEGO

- Przy otwartych drzwiczkach, naciśnij dwukrotnie przycisk „0”, a następnie przycisk resetujący. Nowy kod główny można ustawić, kiedy pali się żółta dioda.
- Wprowadź nowy kod główny (3–8 cyfr) i naciśnij przycisk A (C / #) lub B (E / *), aby potwierdzić. Urządzenie wyda dwa sygnały dźwiękowe, a żółta dioda mignie dwukrotnie, aby potwierdzić, że nowy kod główny został zapisany.
- Jeżeli żółta dioda mignie trzykrotnie, oznacza to, że zmiana kodu nie przebiegła pomyślnie. Powtórz powyższe czynności.

OTWIERANIE AWARYJNE

Podczas pierwszego otwierania sejf, w razie przerwy w dostawie prądu lub utraty kodu, sejf można otworzyć za pomocą klucza awaryjnego.

- Zdejmij obudowę zamka awaryjnego.
- Umieść klucz awaryjny w zamku i przekręć go w kierunku przeciwnym do ruchu wskazówek zegara. Następnie przekręć pokrętło (klucz główny) zgodnie z ruchem wskazówek zegara, żeby otworzyć drzwiczki.

RYS. 3



WAŻNE!

- Ustawiony fabrycznie kod użytkownika to 159. Jeżeli zacznie migać żółta dioda i rozlegną się trzy sygnały dźwiękowe, wprowadź ponownie kod użytkownika.**
- Przyciski są aktywne, kiedy rozlega się sygnał dźwiękowy. Sygnał dźwiękowy można przerwać wyłącznie poprzez użycie klucza awaryjnego i odłączenie zasilania w wyniku wyjęcia baterii.**

SAFETY INSTRUCTIONS

- Never store emergency keys in the safe.

SYMBOLS

| | |
|---|--|
|  | <p>Conforms with the requirements in the relevant EU directives.</p> |
|  | <p>Recycle as electrical waste.</p> |

TECHNICAL DATA

| | |
|----------------|----------------------|
| Battery | 4 x 1.5 V AA |
| Size | B200 x W310 x D20 mm |
| Weight | 4,5 kg |
| Volume | 8,5 L |
| Material | Sheet steel |
| Wall thickness | 1 mm |
| Door thickness | 3 mm |
| Emergency keys | 2 |

DESCRIPTION

1. Lock bolts
2. Reset button
3. Battery compartment
4. Knob (main key)
5. Emergency lock cover
6. Green light
7. Red light
8. Yellow light
9. Confirm button

FIG. 1

INSTALLATION

INSERTING THE BATTERIES

1. Open the door.
2. Insert four AA batteries in the battery compartment.
3. In normal circumstances the batteries should be replaced if both the red and green lights go on at the same time.

INSTALLING THE SAFE

1. Drill a screw holes at the required place.
2. Screw expander screws anticlockwise to separate.
3. Mount the safe on the wall with expander screws, or the like.
4. Check that the safe is correctly positioned and tighten the screw unions.

IMPORTANT:

- **Use screws suitable for the underlying surface.**
- **Insert four new batteries with the correct polarity as shown by the markings in the battery compartment.**
- **If the power supply has been interrupted for more than 30 minutes, you must enter a new user code.**

USE

OPENING THE SAFE FOR THE FIRST TIME

Use the emergency key to open the safe the first time. Follow the instructions in the section on opening the safe with the emergency key.

1. Remove the emergency lock cover, insert the emergency key and turn it anticlockwise.

2. Turn the knob (main key) clockwise to open the door.
3. Complete this operation, pull out the emergency key and store it in a safe place.

OPENING THE DOOR

1. Enter the user code (3–8 digits). An audio prompt is given every time a button is pressed and the yellow light flashes.
2. Press the button A (C / #) or B (E / *). The green light goes on.
3. Turn the knob (main key) clockwise to pull the door within 5 seconds to open.

FIG. 2

CLOSING THE DOOR

Turn the knob (main key) anticlockwise to lock the door.

AUTOMATIC LOCKING

If an incorrect code is entered three times in succession there will be an audio prompt for 20 seconds.

SETTING THE USER CODE

1. When the door is open, press the reset button. The new user code can be set when the yellow light goes on.
2. Enter the new code (3–8 digits) and press the button A (C / #) or B (E / *) to confirm. Two audio prompts are given to confirm that the new code has been stored.
3. If the yellow light flashes and three audio prompts are given this means the code has not been changed. Repeat the above steps.

SETTING THE MASTER CODE

1. When the door is open, press the 0 button twice and then the reset button. The new master code can be set when the yellow light goes on.
2. Enter the new master code (3–8 digits) and press the button A (C / #) or B (E / *) to confirm. Two audio prompts are given and the yellow light flashes twice to confirm that the new master code has been stored.
3. If the yellow light flashes three times this means the code has not been changed. Repeat the above steps.

EMERGENCY OPENING

The first time the safe is opened, during an electrical fault, or if you have forgotten the code, the safe can be opened with the emergency key.

1. Remove the cover over the emergency lock.
2. Insert the emergency key in the keyhole and turn it anticlockwise. Turn the knob (main key) clockwise to open the door.

FIG. 3

IMPORTANT:

- **The default user code is 159. Enter the user code again if the yellow light flashes and three audio prompts are given.**
- **The button pad is deactivated while the audio prompts are given. The audio prompts can only be stopped by using the emergency key and cutting the power supply by removing the battery.**