

Menuett®

006779



SE BATTERIDRIVEN RENGÖRINGSBORSTE

Bruksanvisning i original
Viktigt! Läs bruksanvisningen noggrant innan användning!
Spara den för framtida behov.

NO BATTERIDREVET RENGJØRINGSBØRSTE

Bruksanvisning
(Oversettelse av original bruksanvisning)
Viktig! Les bruksanvisningen nøye før bruk.
Ta vare på den for fremtidig bruk.

PL AKUMULATOROWA SZCZOTKA DO CZYSZCZENIA

Instrukcja obsługi
(Tłumaczenie oryginalnej instrukcji)
Ważny! Przed użyciem uważnie przeczytaj instrukcję obsługi!
Zachowaj ją na przyszłość.

EN BATTERY POWERED CLEANING BRUSH

Operating instructions
(Translation of the original instructions)
Important! Read the user instructions carefully before use.
Save them for future reference.

Värna om miljön!

Får inte slängas bland hushållssopor!

Denna produkt innehåller elektriska eller elektroniska komponenter som ska återvinnas. Lämna produkten för återvinning på anvisad plats, till exempel kommunens återvinningsstation.

Rätten till ändringar förbehålles.

Vid eventuella problem, kontakta vår serviceavdelning på telefon 0200-88 55 88.

www.jula.se

Verne om miljøet!

Må ikke kastes sammen med husholdningsavfallet! Dette produktet må inneholder elektriske eller elektroniske komponentersom skal gjenvinnes. Lever produkt till gjenvinning på anvist sted, f.eks. kommunens miljøstation.

Med forbehold om endringer.

Ved eventuelle problemer kan du kontakte vår serviceavdeling på telefon 67 90 01 34.

www.jula.no

Dbaj o środowisko!

Nie wyrzucaj zużytego produktu wraz z odpadami komunalnymi! Produkt zawiera elektryczne komponenty mogące być zagrożeniem dla środowiska i dla zdrowia. Produkt należy oddać do odpowiedniego punktu składowania lub przynieść go do jednego ze sklepów gdzie przy zakupie nowego sprzętu bezpłatnie przyjmimy stary tego samego rodzaju i w tej samej ilości.

Z zastrzeżeniem prawa do zmian.

W razie ewentualnych problemów skontaktuj się telefonicznie z naszym działem obsługi klienta pod numerem: 22 338 88 88.

www.jula.pl

Care for the environment!

Must not be discarded with household waste! This product contains electrical or electronic components that should be recycled. Leave the product for recycling at the designated station e.g. the local authority's recycling station.

Jula reserves the right to make changes. In the event of problems, please contact our service department.

www.jula.com



Tillverkare/ Produsent/ Producenci/ Manufacturer

Jula AB, Box 363, 532 24 SKARA

Distributør/ Distributør/ Dystrybutor/ Distributor

Jula Poland Sp. z o.o., ul.

Malborska 49, 03-286 Warszawa, Polska

Jula Norge AS, Solheimsveien 30,
1473 LØRENSKOG

2018-11-20

© Jula AB

1



2

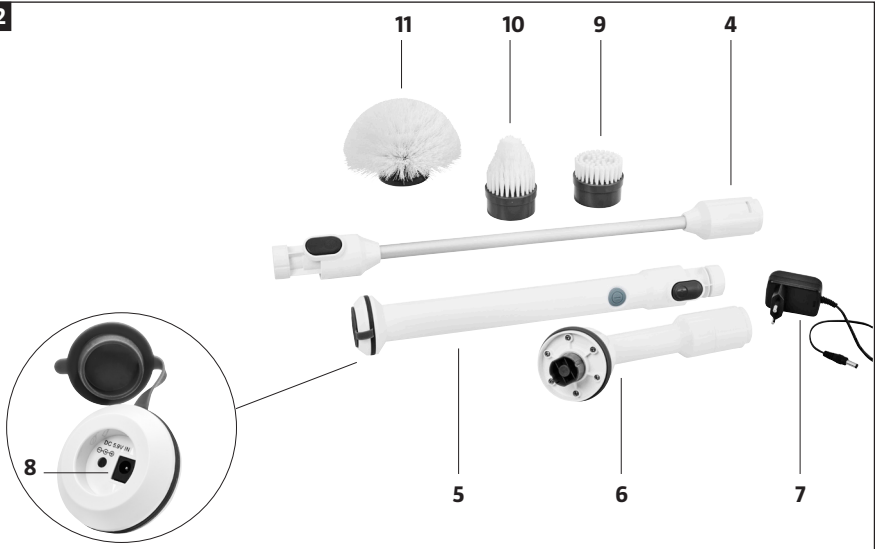

SÄKERHETSANVISNINGAR

- Den kan användas av barn från åtta år och uppåt samt av personer med nedsatt fysisk, sensorisk eller mental förmåga eller personer som saknar erfarenhet och kunskap, om de ges handledning eller får instruktioner angående en säker användning av ångtvätten och förstår de risker som är förknippade med användningen.
- Detta är inte en leksak. Övervaka produkten noga när den används av eller i närheten av barn. Förvara utom räckhåll för barn.
- Om sladden eller stickproppen är skadad ska den bytas ut av behörig servicerepresentant eller annan kvalificerad person, för att undvika fara.
- Dränk inte batteriladdaren i vatten eller annan vätska – risk för elolycksfall. Ladda inte batteriet om det är vått eller visar tecken på korrosion.
- Batteriet får inte brännas eller utsättas för eld – explosionsrisk. En liten mängd vätska kan läcka ut ur batteriet vid extrem användning eller extrema temperaturer. Detta är helt normalt. Följ anvisningarna nedan om du får batterivätska på huden. Tvätta omedelbart med tvål och vatten eller neutralisera med mild syra, som citronsaft eller vinäger. Om du får batterivätska i ögonen, spola ögonen med rent vatten i minst 10 minuter och uppsök därefter omedelbart läkare.
- Använd inte förlängningsladd. Anslut laddaren till direkt till nätuttag.
- Laddaren får endast användas med medföljande batteri. Försök inte ladda batteriet med någon annan laddare än den medföljande.
- Ladda inte produkten utomhus.
- Använd inte laddaren i

fuktiga eller våta utrymmen. Laddaren är endast avsedd för inomhusbruk. Använd inte laddaren i närheten av vatten, till exempel badkar, handfat, tvättfat, diskbänk eller liknande. Dränk inte laddaren i vatten eller annan vätska.

- Låt inte sladden hänga över bords- eller bänkkant. Placera inte laddaren på eller nära varma ytor.
- Använd inte laddaren om den är skadad eller inte fungerar normalt, eller om sladden eller stickproppen är skadad. Försök aldrig demontera laddaren.
- Ladda batteriet endast vid omgivningstemperatur mellan 5 och 40 °C.
- Dra ut laddarens sladd före rengöring samt när laddaren inte används.
- Akta sladden. Bär eller dra inte laddaren i sladden. Dra inte i sladden för att dra ut stickproppen. Fatta tag i laddaren för att dra ut stickproppen. Skydda

laddarens sladd från värme, olja och skarpa kanter.



- Använd inte laddaren i explosiv miljö, exempelvis i närheten av brännbara vätskor, gaser eller damm.
- Stäng omedelbart av produkten och dra ut sladden i händelse av onormalt ljud, onormal lukt, rök eller annan avvikelse. Demontera inte produkten och försök inte reparera den. Kontakta återförsäljaren.
- Förvara eller använd inte produkten vid hög omgivningstemperatur.
- Använd skyddsglasögon vid användning med ämnen som kan verka irriterande. Gummihandskar rekommenderas.
- Stäng av produkten före byte av tillbehör.
- Kontrollera att strömbrytaren är i avstängt läge vid batteriladdning.
- Produkten är endast avsedd för hushållsbruk och är inte lämplig för kommersiell användning.

- Förvara produkten inomhus.
- Håll hår, kläder, händer och andra kroppsdelar borta från rörliga delar.
- Använd inte produkten om inte luckan över laddningsanslutningen är monterad.
- Dränk aldrig handtaget i vatten eller annan vätska.
- Produkten får endast användas på avsett sätt och i enlighet med dessa anvisningar. Använd endast delar och tillbehör som tillverkaren rekommenderar.

LADDNING

Säkerställ att platsen för laddning är lämplig och att rätt laddare används. Anslut aldrig en okänd laddare eller laddare, laddningskabel eller batteri som kan misstänkas vara defekt. I annat fall kan överhettning och i värsta fall brand uppstå. Lämna inte batteriet oövervakat under laddning.

SYMBOLER

	Läs bruksanvisningen.
	Godkänd enligt gällande direktiv/förordningar.
	Uttjänt produkt ska sorteras som elavfall.

TEKNISKA DATA

Spänning	3,6 V
Mått	L 1200 mm
Vikt	300 g

BESKRIVNING

1. Spärrknapp
2. Strömbrytare
3. Lucka över laddningsanslutning

BILD 1

4. Förlängning
5. Handtag
6. Huvud
7. Laddare
8. Laddningsanslutning

TILLBEHÖR

9. Flat borste
10. Konisk borste
11. Välvd borste

BILD 2

MONTERING

MED FÖRLÄNGNING

1. Sätt strömbrytaren på handtaget i avstängt läge.
2. Passa in tappen på förlängningen mot spärknappen på handtaget. Tryck ihop delarna tills de låses samman med ett klick.
3. Passa in tappen på huvudet mot spärknappen på förlängningen. Tryck ihop delarna tills de låses samman med ett klick.
4. Montera önskat tillbehör genom att passa in flikarna mot tillbehöret mot borstkopplingen på huvudet och trycka ihop delarna tills de låses samman med ett klick.

UTAN FÖRLÄNGNING

1. Sätt strömbrytaren på handtaget i avstängt läge.
2. Passa in tappen på huvudet mot spärknappen på handtaget. Tryck ihop delarna tills de låses samman med ett klick.
3. Montera önskat tillbehör genom att passa in flikarna mot tillbehöret mot fästet på huvudet och trycka ihop delarna tills de låses samman med ett klick.

HANDHAVANDE

BATTERILADDNING

1. Sätt strömbrytaren på handtaget i avstängt läge.
2. Öppna luckan över laddningsanslutningen nedtill på handtaget.
3. Anslut laddningskabeln till laddningsanslutningen.
4. Sätt i laddaren i ett nätuttag. Den röda indikeringslampan vid

laddningsanslutningen blinkar för att visa att batteriet laddas.

5. Ladda batteriet minst 20 timmar före första användning. Därefter är laddningstiden 8 timmar.
6. När batteriet är fulladdat, dra ut laddaren ur nätuttaget, koppla bort laddningskabeln från rengöringsborsten och stäng luckan över laddningsanslutningen.

OBS!

- **Under laddning kan laddaren och rengöringsborstens handtag bli varma. Detta är helt normalt.**
- **Använd inte rengöringsborsten med urladdat batteri.**
- **Försök inte avlägsna luckan över laddningsanslutningen från rengöringsborsten.**
- **Använd inte rengöringsborsten under pågående batteriladdning.**

VARNING!

- **Använd skyddsglasögon och gummihandskar för att skydda mot stänk av rengöringsmedel under användning eller vid demontering/montering av tillbehör.**
- **Efter avslutad användning, stäng av rengöringsborsten innan borsten lyfts från underlaget, för att undvika stänk.**
- **Prova alltid på en liten, dold yta innan rengöringsborsten används på större ytor. Följ tillverkarens anvisningar för rengöring och underhåll av olika ytor.**
- **Använd inte slipande rengöringsmedel.**
- **Utsätt inte rengöringsborsten för stora mängder vatten. Om rengöringsborsten dränks i vatten eller annan vätska, eller om vatten tränger in i laddningsanslutningen, skaka ut vattnet och låt rengöringsborsten torka över natten.**

1. Montera önskat tillbehör enligt anvisningarna.
 - Flat borste passar för rengöring av mindre, flata ytor.
 - Välvd borste passar för större ytor och rengöring av plattor.
 - Konisk borste passar för fogar, hörn och trånga utrymmen.
2. Vät det område som ska rengöras och applicera rengöringsmedel.
3. Sätt borstens spets mot den yta som ska rengöras.
4. Håll stadigt i handtaget och sätt strömbrytaren till läge ON. För borsten över ytan med jämnt tryck.
5. Efter avslutat arbete, sätt strömbrytaren till läge OFF. Rengör rengöringsborsten enligt anvisningarna.

UNDERHÅLL OCH SKÖTSEL

- Rengör rengöringsborsten med en mjuk, fuktig trasa. Använd vid behov ett mildt rengöringsmedel. Låt lufttorka.
- Dränk inte rengöringsborsten i vatten eller annan vätska och spola inte vatten eller annan vätska på den.
- Använd inte alkohol, bensin eller liknande.
- Skölj tillbehör noga med vatten efter varje användning. Låt lufttorka.

SIKKERHETSANVISNINGER

- Denne kan brukes av barn fra åtte år og oppover og av personer med redusert fysisk, sansemessig eller mental kapasitet, eller personer som mangler erfaring med og kunnskap om produktet, hvis de får veiledning eller instruksjoner om sikker bruk av dampvaskeren og forstår farene som er forbundet med bruken.
- Dette er ikke et leketøy. Overvåk apparatet nøye når det brukes av eller i nærheten av barn. Oppbevares utilgjengelig for barn.
- Hvis ledningen eller støpselet er skadet, må den/det byttes av en godkjent servicerepresentant eller en annen kvalifisert fagperson for å unngå risiko.
- Ikke senk batteriladeren i vann eller annen væske – fare for el-ulykke. Batteriet skal ikke lades hvis det er vått eller viser tegn til korrosjon.
- Batterier skal ikke brennes eller utsettes for varme – eksplosjonsfare. En liten mengde væske kan lekke ut av batteriet ved ekstrem bruk eller ekstreme temperaturer. Dette er helt normalt. Følg anvisningene nedenfor hvis du får batterivæske på huden. Vask umiddelbart med såpe og vann eller nøytraliser med mild syre, som sitronsaft eller eddik. Hvis du får batterivæske i øynene, skyl øynene med rent vann i minst ti minutter og oppsøk deretter lege umiddelbart.
- Ikke bruk skjøteledning. Koble laderen direkte til nettuttak.
- Laderen skal bare brukes med medfølgende batteri. Ikke prøv å lade batteriet med en annen lader enn den som følger med.
- Apparatet skal ikke lades utendørs.
- Ikke bruk laderen på fuktige eller våte steder. Laderen er kun beregnet på innendørs



- bruk. Ikke bruk laderen i nærheten av vann, f.eks. badekar, håndvasker, servanter, kjøkkenvasker eller lignende. Ikke senk laderen i vann eller annen væske.
- Ikke la ledningen henge over bord- eller benkekanter. Ikke plasser laderen på eller i nærheten av varme overflater.
 - Ikke bruk laderen hvis det er skadet eller ikke fungerer normalt, eller hvis ledningen eller støpselet er skadet. Forsøk aldri å demontere laderen.
 - Batteriet skal kun lades i omgivelsestemperaturer mellom 5 og 40 °C.
 - Trekk ut laderens støpsel før rengjøring og når laderen ikke brukes.
 - Vær forsiktig med ledningen. Ikke bær eller trekk laderen etter ledningen. Ikke dra i ledningen når du skal trekke ut støpselet. Hold i laderen for å trekke ut støpselet. Beskytt laderens ledninger mot varme, olje og skarpe kanter.
- Ikke bruk laderen i eksplosive omgivelser, for eksempel i nærheten av brannfarlig væske, gass eller støv.
 - Slå øyeblikkelig av apparatet og trekk ut støpselet ved unormal lyd, unormal lukt, røyk eller andre avvik. Ikke demonter apparatet, og ikke forsøk å reparere det. Kontakt forhandleren.
 - Ikke bruk eller oppbevar apparatet ved høye omgivelsestemperaturer.
 - Bruk vernebriller ved bruk med stoffer som kan virke irriterende. Gummihansker anbefales.
 - Slå av apparatet før du bytter tilbehør.
 - Kontroller at strømbryteren er i avslått posisjon ved batterilading.
 - Apparatet er kun beregnet til privat bruk og er ikke egnet til kommersiell bruk.
 - Oppbevar apparatet innendørs.
 - Hold hår, klær, hender og andre kroppsdeler borte fra bevegelige deler.

- Apparatet må ikke brukes hvis lokket over ladetilkoblingen ikke er montert.
- Senk aldri apparatet ned i vann eller annen væske.
- Apparatet skal bare brukes til det som det er beregnet for, og i henhold til disse anvisningene. Bruk bare deler og tilbehør som produsenten anbefaler.

LADING

Sikre at ladingen skjer på et egnet sted, og at du bruker riktig lader. Bruk aldri en ukjent lader, eller en lader, ladekabel eller et batteri som du mistenker kan være defekt. Hvis du gjør det, kan det oppstå overoppheting og i verste fall brann. Batteriet må ikke etterlates uten oppsyn under lading.

SYMBOLER

	Les bruksanvisningen.
	Godkjent i henhold til gjeldende EU-direktiver.
	Kildesorteres som elektrisk avfall.

TEKNISKE DATA

Spenning	3,6 V
Mål	L 1200 mm
Vekt	300 g

BESKRIVELSE

1. *Sperreknapp*
2. *Strømbryter*
3. *Luke over ladetilkobling*

BILDE 1

4. *Forlengelse*
5. *Håndtak*
6. *Hode*
7. *Lader*
8. *Ladertilkobling*

TILBEHØR

9. *Flat børste*
10. *Konisk børste*
11. *Buet børste*

BILDE 2

MONTERING

MED FORLENGELSE

1. Sett strømbryteren på håndtaket i avslått posisjon.
2. Innrett tappen på forlengelsen mot sperreknappen på håndtaket. Trykk sammen delene til de låses sammen med et klikk.
3. Innrett tappen på hodet mot sperreknappen på forlengelsen. Trykk sammen delene til de låses sammen med et klikk.
4. Monter ønsket tilbehør ved å innrette flikene på tilbehøret mot børstekoblingen på hodet og trykk sammen delene til de låses sammen med et klikk.

UTEN FORLENGELSE

1. Sett strømbryteren på håndtaket i avslått posisjon.
2. Innrett tappen på hodet mot sperreknappen på håndtaket. Trykk sammen delene til de låses sammen med et klikk.
3. Monter ønsket tilbehør ved å innrette flikene på tilbehøret mot festet på hodet og trykk sammen delene til de låses sammen med et klikk.

BRUK

BATTERILADING

1. Sett strømbryteren på håndtaket i avslått posisjon.
2. Åpne luken over ladetilkoblingen nederst på håndtaket.
3. Koble ladekabelen til ladetilkoblingen.
4. Sett laderen i en stikkontakt. Den røde indikatorlampen ved ladetilkoblingen blinker for å vise at batteriet lades.
5. Lad batteriet i minst 20 timer før første gangs bruk. Deretter er ladetiden 8 timer.
6. Når batteriet er fulladet, trekker du laderen ut av stikkontakten, kobler ladekabelen fra apparatet og lukker luken over ladetilkoblingen.

MERK!

- **Under lading kan laderen og apparatets håndtak bli varme. Dette er helt normalt.**
- **Ikke bruk apparatet med utladet batteri.**
- **Ikke forsøk å fjerne luken over ladetilkoblingen fra apparatet.**
- **Ikke bruk apparatet mens batterilading pågår.**

ADVARSEL!

- **Bruk vernebriller og gummihansker for å beskytte mot sprut av rengjøringsmidler under bruk eller ved demontering/montering av tilbehør.**

- **Etter avsluttet bruk slår du av apparatet før børsten løftes fra underlaget for å unngå sprut.**
- **Prøv alltid på en begrenset, lite synlig flate før du bruker apparatet på større flater. Følg produsentens anvisninger for rengjøring og vedlikehold av ulike flater.**
- **Ikke bruk slipende rengjøringsmidler.**
- **Ikke utsett apparatet for store mengder vann. Hvis apparatet senkes i vann eller annen væske, eller om vann trenger inn i ladetilkoblingen, rister du ut vannet og lar apparatet tørke over natten.**

1. Monter ønsket tilbehør i henhold til anvisningene.
 - Flat børste passer til rengjøring av mindre, jevne flater.
 - Buet børste passer til større flater og rengjøring av plater.
 - Konisk børste passer for fuger, hjørner og trange områder.
2. Vætt området som skal rengjøres og påfør rengjøringsmiddel.
3. Sett børstens spiss mot den overflaten som skal rengjøres.
4. Hold godt fast i håndtaket og sett strømbryteren på ON. Før børsten over flaten med jevnt trykk.
5. Etter avsluttet arbeid setter du strømbryteren på OFF. Rengjør apparatet i henhold til anvisningene.

RENGJØRING

- Rengjør apparatet med en myk, fuktig klut. Bruk et mildt rengjøringsmiddel ved behov. Lufttørk.
 - Ikke senk apparatet ned i vann eller annen væske, og ikke spyl vann eller annen væske på den.
 - Ikke bruk alkohol, bensin eller lignende.
- Skyll nøye med vann etter hver gangs bruk. Lufttørk.

ZASADY BEZPIECZEŃSTWA

- Produktu mogą używać dzieci w wieku od ośmiu lat, osoby o obniżonej sprawności fizycznej, sensorycznej lub psychicznej oraz osoby, które nie używały go wcześniej, o ile uzyskają one pomoc lub wskazówki dotyczące bezpiecznego użytkowania produktu i rozumieją związane z tym zagrożenia.
- Produkt nie służy do zabawy. Obserwuj urządzenie, jeżeli jest używane przez dzieci lub w ich pobliżu. Przechowuj produkt w miejscu niedostępnym dla dzieci.
- Jeśli przewód lub wtyk jest uszkodzony, powinien zostać wymieniony w autoryzowanym serwisie lub przez uprawnioną osobę, aby uniknąć zagrożenia.
- Nie zanurzaj ładowarki w wodzie ani w innych cieczach – stwarza to ryzyko porażenia prądem. Nie ładuj akumulatora, jeżeli jest wilgotny lub wykazuje oznaki korozji.
- Akumulatora nie należy wrzucać do ognia ani narażać go na działanie ognia – ryzyko wybuchu. W przypadku intensywnego korzystania z narzędzia lub ekstremalnej temperatury z akumulatora może wyciec niewielka ilość płynu. Jest to zupełnie normalne zjawisko. Jeżeli płyn akumulatorowy zetknie się ze skórą, postępuj zgodnie z poniższymi wskazówkami. Niezwłocznie przemyj skórę wodą z mydłem lub zneutralizuj ją słabym kwasem, np. sokiem z cytryny lub octem. Jeżeli płyn z akumulatora dostanie się do oczu, przemywaj je czystą wodą przez co najmniej 10 minut i niezwłocznie skontaktuj się z lekarzem.
- Nie używaj przedłużaczy. Podłącz ładowarkę bezpośrednio do gniazdka.
- Ładowarki można używać wyłącznie z dołączonym akumulatorem. Nie ładuj akumulatora inną ładowarką niż dołączona.

- Nie ładuj urządzenia na zewnątrz pomieszczeń.
- Nie używaj ładowarki w wilgotnych lub mokrych pomieszczeniach. Ładowarka jest przeznaczona wyłącznie do użytku wewnątrz pomieszczeń. Nie używaj ładowarki w pobliżu wody, na przykład przy wannach, umywalkach czy zlewach, w wilgotnych piwnicach itp. Nie zanurzaj ładowarki w wodzie lub innych cieczach.
- Dopilnuj, aby przewód nie zwisał ze stołu ani blatu. Nie umieszczaj ładowarki na ciepłych powierzchniach ani w ich pobliżu.
- Nie używaj ładowarki, jeśli jest uszkodzona lub nie działa normalnie albo jeśli przewód lub wtyk są uszkodzone. Nigdy nie próbuj demontować ładowarki.
- Akumulator można ładować wyłącznie w temperaturze otoczenia między 5 a 40°C.
- Wyciągnij kabel ładowarki z gniazda przed czyszczeniem oraz gdy nie używasz ładowarki.
- Uważaj na przewód. Nie przenoś i nie ciągnij ładowarki, trzymając za kabel. Nie ciągnij za przewód, aby wyjąć wtyk. W celu odłączenia wtyku od zasilania chwytaj za ładowarkę. Chronь przewód ładowarki przed wysoką temperaturą, smarami i ostrymi krawędziami.
- Nie używaj ładowarki w otoczeniu zagrożonym wybuchem, np. w pobliżu łatwopalnych płynów, gazów lub pyłów.
- Natychmiast wyłącz urządzenie i wyciągnij kabel z gniazda, jeżeli urządzenie wydaje dziwny dźwięk lub zapach, pojawił się dym lub inne odstępstwa od normy. Nie rozbieraj urządzenia na części i nie próbuj go naprawiać. Skontaktuj się z dystrybutorem.
- Nie przechowuj ani nie używaj urządzenia, jeżeli temperatura otoczenia jest wysoka.



- Używaj okularów ochronnych, gdy stosujesz środki, które mogą działać drażniąco. Zaleca się używanie gumowych rękawic.
- Wyłącz urządzenie przed wymianą akcesoriów.
- Przed przystąpieniem do ładowania akumulatora, sprawdź, czy przełącznik znajduje się w położeniu wyłączonym.
- Urządzenie jest przeznaczone wyłącznie do użytku domowego i nie nadaje się do zastosowań komercyjnych.
- Przechowuj urządzenie wewnątrz pomieszczeń.
- Trzymaj włosy i ubrania oraz ręce i inne części ciała w bezpiecznej odległości od ruchomych części.
- Nie używaj urządzenia, jeśli pokrywka nad złączem ładowania nie została zamontowana.
- Nigdy nie zanurzaj uchwytu w wodzie ani innych cieczach.

- Urządzenia można używać wyłącznie w określony sposób, zgodnie z niniejszą instrukcją. Używaj wyłącznie części zamiennych i akcesoriów zalecanych przez producenta.

ŁADOWANIE

Upewnij się, że miejsce, w którym przebywasz jest odpowiednie do ładowania urządzenia, oraz że używasz właściwej ładowarki. Nigdy nie podłączaj do urządzenia ładowarki niewiadomego pochodzenia, przewodu do ładowania ani akumulatora, które mogą być uszkodzone. W przeciwnym razie istnieje ryzyko przegrzania urządzenia lub nawet pożaru. Podczas ładowania nie pozostawiaj urządzenia bez nadzoru.

SYMBOLE

	Przeczytaj instrukcję obsługi.
	Zatwierdzona zgodność z obowiązującymi dyrektywami UE.
	Produkt należy zutylizować jako złom elektryczny.

DANE TECHNICZNE

Napięcie	3,6 V
Wymiary	Dł. = 1200 mm
Masa	300 g

OPIS

1. *Przycisk blokady*
2. *Przełącznik*
3. *Pokrywka nad złączem ładowania*

RYS. 1

4. *Przedłużka*
5. *Uchwyt*
6. *Łeb*
7. *Ładowarka*
8. *Złącze ładowania*

AKCESORIA

9. *Szczotka płaska*
10. *Szczotka stożkowa*
11. *Szczotka zaokrąglona*

RYS. 2

MONTAŻ

Z PRZEDŁUŻKĄ

1. Ustaw przełącznik na uchwycie w położeniu wyłączone.
2. Połącz trzpień przedłużki z przyciskiem blokady na uchwycie. Dociśnij elementy do siebie, tak by zablokowały się z kliknięciem.
3. Połącz trzpień głowicy z przyciskiem blokady na przedłużce. Dociśnij elementy do siebie, tak by zablokowały się z kliknięciem.
4. Zamontuj wybrane akcesorium, łącząc zaczepy akcesorium ze złączem szczotki na głowicy i dociskając elementy do siebie, tak by zablokowały się z kliknięciem.

BEZ PRZEDŁUŻKI

1. Ustaw przełącznik na uchwycie w położeniu wyłączone.
2. Połącz trzpień głowicy z przyciskiem blokady na uchwycie. Dociśnij elementy do siebie, tak by zablokowały się z kliknięciem.
3. Zamontuj wybrane akcesorium, łącząc zaczepy akcesorium z mocowaniem na głowicy i dociskając elementy do siebie, tak by zablokowały się z kliknięciem.

OBSŁUGA

ŁADOWANIE AKUMULATORA

1. Ustaw przełącznik na uchwycie w położeniu wyłączone.
2. Otwórz pokrywę nad złączem ładowania u dołu uchwytu.
3. Podłącz przewód do ładowania do złącza ładowania.
4. Podłącz ładowarkę do gniazda. Czerwona lampka kontrolna zacznie migać, wskazując, że akumulator się ładuje.
5. Przed pierwszym użyciem należy ładować akumulator przez przynajmniej 20 godzin. Potem czas ładowania wynosi 8 godzin.
6. Gdy akumulator jest w pełni naładowany, wyjmij ładowarkę z gniazda, odłącz przewód do ładowania od urządzenia i zamknij pokrywę nad złączem ładowania.

UWAGA!

- **Podczas ładowania ładowarka i uchwyt urządzenia mogą się nagrzewać. Jest to zupełnie normalne zjawisko.**
- **Nie używaj urządzenia z rozładowanym akumulatorem.**
- **Nie próbuj usuwać z urządzenia pokrywki nad złączem ładowania.**
- **Nie używaj urządzenia podczas ładowania akumulatora.**

OSTRZEŻENIE!

- **Stosuj okulary ochronne i gumowe rękawice w celu ochrony przed rozpryskami środków czyszczących podczas użytkowania lub w trakcie montażu/demontażu akcesoriów.**
- **Po zakończeniu użytkowania wyłącz urządzenie, zanim uniesiesz szczotkę znad podłoża, aby uniknąć rozprysków.**
- **Zanim zastosujesz urządzenie na większych powierzchniach, przeprowadź próbę na małej powierzchni w niewidocznym miejscu. Stosuj się do zaleceń producenta dotyczących czyszczenia i konserwacji różnego rodzaju powierzchni.**
- **Nie używaj ściernych środków czyszczących.**
- **Nie narażaj urządzenia na działanie dużej ilości wody. W razie zanurzenia urządzenia w wodzie lub innej cieczy bądź przedostania się wody do złącza ładowania, wytrząśnij wodę i pozostaw urządzenie do wyschnięcia przez noc.**

1. Zamontuj wybrane akcesoria zgodnie z instrukcją.
 - Szczotka płaska służy do czyszczenia mniejszych, płaskich powierzchni.
 - Szczotka zaokrąglona służy do czyszczenia większych powierzchni oraz płytek.
 - Szczotka stożkowa służy do czyszczenia fug, kątów i ciasnych przestrzeni.
2. Zmocz powierzchnię przeznaczoną do czyszczenia i nanieś środek czyszczący.
3. Przyłóż czubek szczotki do powierzchni przeznaczonej do czyszczenia.
4. Trzymaj pewnie za uchwyt i ustaw przełącznik w położeniu ON. Prowadź szczotkę po powierzchni z równomiernym naciskiem.

5. Po zakończonej pracy ustaw przełącznik w położeniu OFF. Czyść urządzenie zgodnie z instrukcją.

PIELĘGNACJA

- Czyść urządzenie miękką, wilgotną szmatką. W razie potrzeby użyj łagodnego detergentu. Wysusz na powietrzu.
 - Nie zanurzaj urządzenia w wodzie ani innej cieczy i nie polewaj go żadnym płynem.
 - Nie używaj alkoholu, benzyny itp.
- Po każdym użyciu dokładnie wypłucz akcesoria. Wysusz na powietrzu.

SAFETY INSTRUCTIONS

- It can be used by children from eight years and upwards and by persons with physical, sensorial or mental disabilities, or persons who lack experience or knowledge, if they are supervised or receive instructions concerning the safe use of the steam cleaner and understand the risks involved with its use.
- This is not a toy. Keep the appliance under careful supervision when it is used by, or near children. Store out of the reach of children.
- A damaged power cord or plug must be replaced by an authorised service centre or other qualified personnel to ensure safe use.
- Do not immerse the battery charger in water or any other liquid – risk of electric shock. Do not charge the battery if it is wet or shows signs of corrosion.
- The battery must not be burned or exposed to naked flame – risk of explosion. A small amount of fluid can leak out of the battery during extreme usage, or in extreme temperatures. This is quite normal. Follow the instructions below if you get battery fluid on your skin. Wash immediately with soap and water or neutralise with a weak acid, such as lemon juice or vinegar. If you get battery fluid in your eyes, rinse your eyes with clean water for at least 10 minutes and then seek medical attention immediately.
- Do not use an extension cord. Connect the charger directly to a power point.
- The charger must only be used with the supplied battery. Do not attempt to charge the battery with any other charger than the one supplied.
- Do not charge the appliance outdoors.



- Do not use the charger in damp or wet areas. The charger is only intended for indoor use. Do not use the charger near water, such as near bath tubs, wash basins or sink units etc. Do not immerse the charger in water or any other liquid.
- Do not allow the power cord to hang over the edge of a table or worktop. Do not place the charger on, or near hot surfaces.
- Do not use the charger if it is damaged or not working properly, or if the power cord or plug are damaged. Never attempt to dismantle the charger.
- Only charge the battery at an ambient temperature of 5 to 40°C.
- Unplug the charger before cleaning and when the charger is not in use.
- Be careful with the power cord. Do not carry or pull the charger by the power cord. Do not pull the power cord to unplug the plug. Grip the charger to pull out the plug. Keep power cords away from heat, oil and sharp edges.
- Do not use the charger in explosive environments, such as in the vicinity of flammable liquids, gas or dust.
- Switch off the appliance immediately and unplug the power cord in the event of any abnormal noise, smell, smoke or other sign of a problem. Do not dismantle the appliance or try to repair it. Contact your dealer.
- Do not store or use the appliance in high ambient temperature.
- Wear safety glasses when using with irritant substances. Rubber gloves are recommended.
- Switch off the appliance before replacing accessories.
- Check that the power switch is switched off when charging the battery.
- The appliance is only intended for household use and is not suitable for commercial use.

- Store the appliance indoors.
- Keep your hair, clothes, hands and other parts of your body away from the moving parts.
- Do not use the appliance without the lid on over the charger connection.
- Never immerse the handle in water or any other liquid.
- The appliance must only be used as it is intended to be used, and in accordance with these instructions. Only use parts and accessories recommended by the manufacturer.

CHARGING

Make sure to do the charging in a suitable place and that the right charger is used. Never connect an unknown charger, or a charger, charging cable or battery that can be suspected to be defective. Otherwise there is a risk of overheating, and in the worst case fire. Do not leave the battery unattended when charging.

SYMBOLS

	Read the instructions.
	Approved in accordance with the relevant EU directives.
	Recycle as electrical waste.

TECHNICAL DATA

Voltage	3.6 V
Size	L 1200 mm
Weight	300 g

DESCRIPTION

1. Lock button
2. Power switch
3. Lid over charger connection

FIG. 1

4. Tube extension
5. Handle
6. Head
7. Charger
8. Charger connection

ACCESSORIES

9. Flat brush
10. Conical brush
11. Arched brush

FIG. 2

INSTALLATION

WITH EXTENSION

1. Put the switch on the handle in the off position.
2. Align the tap on the extension to the lock button on the handle. Press the parts together until they lock with a click.
3. Align the tap on the head to the lock button on the extension. Press the parts together until they lock with a click.
4. Fit the required accessory by aligning the tabs to the accessory to the brush connector on the head and pressing the parts together until they lock with a click.

WITHOUT EXTENSION

1. Put the switch on the handle in the off position.
2. Press the tap on the head to the lock button on the extension. Press the parts together until they lock with a click.
3. Fit the required accessory by aligning the tabs to the accessory to the fastener on the head and pressing the parts together until they lock with a click.

USE

CHARGING THE BATTERY

1. Put the switch on the handle in the off position.
2. Open the lid over the charger connection on the bottom of the handle.
3. Connect the charger cord to the charger connection.
4. Plug the charger into a power point. The red status light on the charger connection flashes to show that the battery is charging.
5. Charge the battery for at least 20 hours before using it for the first time. The sub-

sequent charging time is 8 hours.

6. When the battery is fully charged, unplug the charger from the power point, disconnect the charger cord from the appliance and close the lid over the charger connection.

NOTE:

- **The charger and the handle on the appliance can get hot during the charging. This is quite normal.**
- **Do not use the appliance with a discharged battery.**
- **Do not attempt to remove the lid over the charger connection from the appliance.**
- **Do not use the appliance while charging the battery.**

WARNING!

- **Wear safety glasses and rubber gloves for protection from splashing of detergent during use or when removing/fitting accessories.**
- **After use, switch off the appliance before lifting the brush from the surface to avoid splashing.**
- **Test on a small, concealed part before using the appliance on larger areas. Follow the manufacturer's instructions for cleaning and care of different surfaces.**
- **Do not use abrasive detergents.**
- **Do not expose the appliance to a lot of water.. If the appliance is immersed in water or any other liquid, if water gets into the charger connection, shake out the water and leave the appliance to dry overnight.**

1. Fit accessories in accordance with the instructions.
 - The flat brush is suitable for cleaning small, flat areas.

- The arched brush is suitable for larger areas and cleaning tiles.
 - The conical brush is suitable for joints, corners and confined spaces.
2. Wet the area to be cleaned and apply detergent.
 3. Apply the tip of the brush to the surface to be cleaned.
 4. Keep a firm grip on the handle and put the switch in the ON position. Move the brush over the surface with uniform pressure.
 5. Put the switch in the OFF position when you have finished. Clean the appliance as per the instructions.

CARE AND MAINTENANCE

- Clean the appliance with a soft, damp cloth. Use a mild detergent, if necessary. Allow to dry.
 - Do not immerse the appliance in water or any other liquid, and do not splash with water or any other liquid.
 - Do not use alcohol, petrol or other similar products.
- Rinse accessories thoroughly with water after use. Allow to dry.