

Menuett®

006761



SE VÅFFELJÄRN

Bruksanvisning i original
Viktigt! Läs bruksanvisningen noggrant innan användning!
Spara den för framtida behov.

NO VAFFELJERN

Bruksanvisning
(Oversettelse av original bruksanvisning)
Viktig! Les bruksanvisningen nøye før bruk.
Ta vare på den for fremtidig bruk.

PL GOFROWNICA

Instrukcja obsługi
(Tłumaczenie oryginalnej instrukcji)
Ważny! Przed użyciem uważnie przeczytaj instrukcję obsługi!
Zachowaj ją na przyszłość.

EN WAFFLE IRON

Operating instructions
(Translation of the original instructions)
Important! Read the user instructions carefully before use.
Save them for future reference.

Värna om miljön!

Får inte slängas bland hushållssopor!

Denna produkt innehåller elektriska eller elektroniska komponenter som ska återvinnas. Lämna produkten för återvinning på anvisad plats, till exempel kommunens återvinningsstation.

Rätten till ändringar förbehålles.

Vid eventuella problem, kontakta vår serviceavdelning på telefon 0200-88 55 88.

www.jula.se

Verne om miljøet!

Må ikke kastes sammen med husholdningsavfallet! Dette produktet må inneholder elektriske eller elektroniske komponentersom skal gjenvinnes. Lever produkt till gjenvinning på anvist sted, f.eks. kommunens miljøstation.

Med forbehold om endringer.

Ved eventuelle problemer kan du kontakte vår serviceavdeling på telefon 67 90 01 34.

www.jula.no

Dbaj o środowisko!

Nie wyrzucaj zużytego produktu wraz z odpadami komunalnymi! Produkt zawiera elektryczne komponenty mogące być zagrożeniem dla środowiska i dla zdrowia. Produkt należy oddać do odpowiedniego punktu składowania lub przynieść go do jednego ze sklepów gdzie przy zakupie nowego sprzętu bezpłatnie przyjmimy stary tego samego rodzaju i w tej samej ilości.

Z zastrzeżeniem prawa do zmian.

W razie ewentualnych problemów skontaktuj się telefonicznie z naszym działem obsługi klienta pod numerem: 22 338 88 88.

www.jula.pl

Care for the environment!

Must not be discarded with household waste! This product contains electrical or electronic components that should be recycled. Leave the product for recycling at the designated station e.g. the local authority's recycling station.

Jula reserves the right to make changes. In the event of problems, please contact our service department.

www.jula.com



Tillverkare/ Produsent/ Producenci/ Manufacturer

Jula AB, Box 363, 532 24 SKARA

Distributør/ Distributør/ Dystrybutor/ Distributor

Jula Poland Sp. z o.o., ul.

Malborska 49, 03-286 Warszawa, Polska

Jula Norge AS, Solheimsveien 30,

1473 LØRENSKOG

2018-10-25

© Jula AB

1

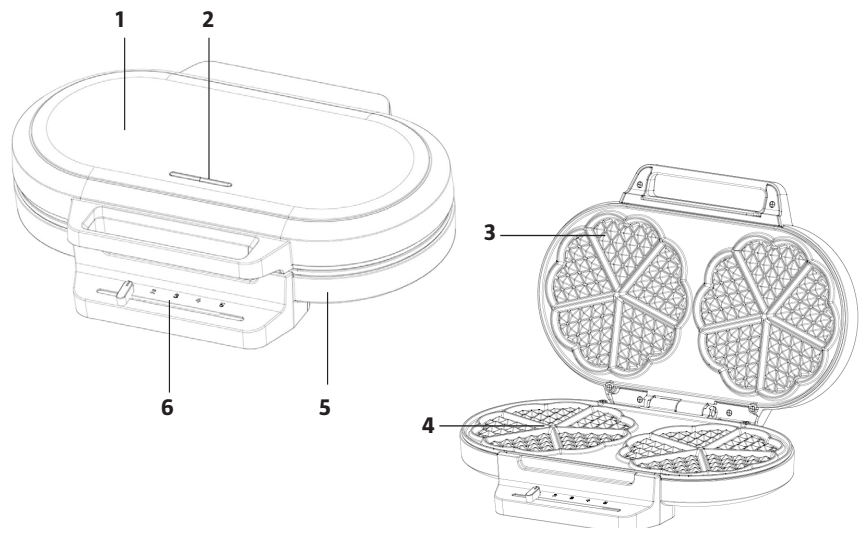

2

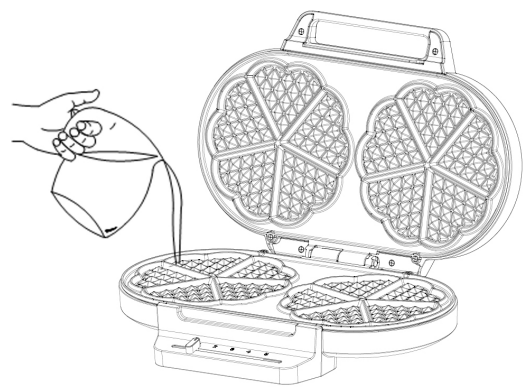

SÄKERHETSANVISNINGAR

- Den här Produkten kan användas av barn från 8 år och uppåt samt av personer med nedsatt fysisk, sensorisk eller mental förmåga eller personer som saknar erfarenhet och kunskap, om de ges handledning eller får instruktioner angående en säker användning av Produkten och förstår de risker som är förknippade med användningen. Barn får inte leka med Produkten. Låt inte barn rengöra eller underhålla Produkten utan övervakning.
- Kontrollera att nätspänningen motsvarar märkspänningen på typskylten.
- Dra inte i sladden för att dra ut stickproppen.
- Stäng av Produkten och dra ut stickproppen före rengöring och när Produkten inte används.
- Om förlängningssladd används ska dess ledartvårsnittsarea vara tillräcklig för Produktens strömförsörjning.
- Övervaka Produkten noga när den används av eller i närheten av barn eller personer med funktionsnedsättning.
- Små barn ska hållas under uppsikt så att de inte leker med Produkten.
- Lämna aldrig Produkten påslagen utan uppsikt.
- Använd aldrig Produkten för något annat ändamål än det avsedda.
- Placera inte Produkten på eller nära varm spis eller annan värmekälla, eller i varm ugn.
- Låt inte sladden hänga över bords- eller bänkkant eller komma i kontakt med heta ytor.
- Använd inte Produkten om den är skadad eller inte fungerar normalt, eller om sladden eller stickproppen är skadad. Demontera inte Produkten och försök inte

reparera den – risk för elolycksfall. Lämna Produkten till behörig servicereverkstad för kontroll, reparation eller justering.

- Använd inte Produkten utomhus.
- Produkten är inte avsedd för kommersiell användning.
- Dra ut stickproppen efter avslutad användning.
- Dränk aldrig Produkten i vatten eller annan vätska.

SYMBOLER

	Läs bruksanvisningen.
	Godkänd enligt gällande direktiv/förordningar.
	Uttjänt produkt ska sorteras som elavfall.

TEKNISKA DATA

Märkspänning	230 V ~ 50 Hz
Effekt	1200 W
Kabellängd	650 mm
Mått	350 x 100x 250 mm

BESKRIVNING

1. Övre hölje
2. Indikeringslampan
3. Övre platta
4. Nedre platta
5. Nedre hölje
6. Temperaturreglage

BILD 1

HANDHAVANDE

FÖRE FÖRSTA ANVÄNDNING

- Avlägsna allt förpackningsmaterial.
- Rengör värmeplattorna med en fuktig trasa eller svamp.
- Smörj värmeplattorna med lite smör eller matolja.
- Se till att inte vatten tränger in i Våffeljärnet.
- Första gången våffeljärnet startas kan den avge viss lukt. Detta är helt normalt och slutar snart.

ANVÄNDNING

1. Sätt i stickproppen i lämpligt nätuttag. Indikeringslampan tänds för att visa att förvärmning pågår.
2. Indikeringslampan slocknar när våffeljärnet uppnått korrekt tillagningstemperatur.
3. Håll lämplig mängd smet på den nedre plattan.

BILD 2

OBS!

Använd inte engångsdispenser av plast som kan smälta vid kontakt med värmeplattorna.

4. Stäng försiktigt locket och kontrollera att spärren går i ingrepp. Tryck inte för hårt, det kan göra att smet pressas ut mellan värmeplattorna.

5. Grädda i cirka 3–5 minuter eller tills de är gyllenbruna.
6. Ta ut den färdiga våfflan med redskap av plast eller trä. Använd inte vassa redskap eller metallredskap, som kan skada nonstick-beläggningen.

UNDERHÅLL

RENGÖRING

- Torka av värmeplattorna med en fuktig trasa.
- Dränk aldrig våffeljärnet i vatten eller annan vätska.
- Använd inte slipande rengöringsmedel eller föremål.
- Våffeljärnet får inte diskas i diskmaskin.

OBS!

Stäng av våffeljärnet, dra ut stickproppen och låt våffeljärnet svalna helt före rengöring.

FÖRVARING

- Dra ut stickproppen och vänta tills våffeljärnet svalnat helt före förvaring.
- Produkten kan förvaras stående för att spara utrymme.



SIKKERHETSANVISNINGER

- Dette produktet kan brukes av barn fra åtte år og oppover og av personer med redusert fysisk, sansemessig eller mental kapasitet, eller personer som mangler erfaring med og kunnskap om produktet, hvis de får veiledning eller instruksjoner om sikker bruk av produktet og forstår farene som er forbundet med bruken. Barn skal ikke leke med produktet. Ikke la barn bruke, rengjøre eller vedlikeholde produktet uten tilsyn.
- Kontroller at nettspenningen tilsvarer den nominelle spenningen på typeskiltet.
- Ikke dra i ledningen når du skal trekke ut støpselet.
- Slå av produktet og trekk ut støpselet før rengjøring og når det ikke er i bruk.
- Ved bruk av skjøteledning skal lederne ha et tverrsnittsareal som er tilstrekkelig for produktets strømforsyning.
- Overvåk produktet nøye når det brukes av eller i nærheten av barn eller personer med nedsatt funksjonsevne.
- Små barn skal holdes under oppsyn, slik at de ikke leker med produktet.
- Forlat aldri produktet påslått uten tilsyn.
- Ikke bruk produktet til annet enn det som det er beregnet for.
- Ikke plasser produktet på eller i nærheten av varme komfyrer eller andre varmekilder, eller i varm ovn.
- Ikke la ledningen henge over kanten på bord eller benker, og pass på at den ikke kommer i kontakt med varme overflater.
- Ikke bruk produktet hvis det er skadet eller ikke fungerer normalt, eller hvis ledningen eller støpselet er skadet. Ikke demonter produktet og ikke forsøk å reparere det – fare for el-ulykke. Lever produktet til autorisert

servicerepresentant for kontroll, reparasjon eller justering.

- Produktet skal ikke brukes utendørs.
- Produktet er ikke beregnet på kommersiell bruk.
- Trekk ut støpselet etter avsluttet bruk.
- Senk aldri produktet ned i vann eller annen væske.

SYMBOLER

	Les bruksanvisningen.
	Godkjent i henhold til gjeldende EU-direktiver.
	Kildesorteres som elektrisk avfall.

TEKNISKE DATA

Nominell spenning	230 V ~ 50 Hz
Effekt	1200 W
Kabellengde	650 mm
Mål	350 x 100 x 250 mm

BESKRIVELSE

Les alle anvisninger og sikkerhetsanvisninger nøye før bruk, og gjør deg kjent med vaffeljernet's betjeningsenheter og bruk.

1. Øvre deksel

2. Indikatorlampe
3. Øvre plate
4. Nedre plate
5. Nedre deksel
6. Innstillingsknapp

BILDE 1

BRUK

FØR FØRSTE GANGS BRUK

- Fjern all emballasje.
- Rengjør varmeplatene med en fuktig klut eller svamp.
- Smør varmeplatene med litt smør eller matolje.
- Pass på at det ikke trenger vann inn i vaffeljernet.
- Vaffeljernet kan avgi en viss lukt første gang det brukes. Dette er helt normalt og opphører etter en liten stund.

BRUK

1. Sett støpselet i en egnet stikkontakt. Indikatorlampen tennes for å vise at forvarming pågår.
2. Indikatorlampen slukkes når vaffeljernet har oppnådd korrekt tilberedningstemperatur.
3. Hell en passende mengde med røre på den nederste platen.

BILDE 2

MERK!

Ikke bruk engangsdispenser av plast som kan smelte ved kontakt med varmeplatene.

4. Lukk lokket forsiktig og kontroller at sperren lukker seg. Ikke trykk for hardt, det kan gjøre at røre presses ut mellom varmeplatene.

5. Stek i rundt 3-5 minutter eller til du oppnår en gyllenbrun farge.
6. Ta ut den ferdige vaffelkaken med et redskap av plast eller tre. Ikke bruk skarpe redskaper eller metallredskaper som kan skade nonstick-belegget.

VEDLIKEHOLD

RENGJØRING

- Tørk av varmeplatene med en fuktig klut.
- Senk aldri vaffeljernet ned i vann eller annen væske.
- Ikke bruk slipende rengjøringsmidler eller redskaper.
- Vaffeljernet skal ikke vaskes i oppvaskmaskin.

MERK!

Slå av vaffeljernet, trekk ut støpselet og la vaffeljernet kjøle seg helt ned før rengjøring.

OPPBEVARING

- Trekk ut støpselet og vent til vaffeljernet har kjølt seg helt ned før oppbevaring.
- Vaffeljernet kan oppbevares stående for å spare plass.

ZASADY BEZPIECZEŃSTWA

- Urządzenia mogą używać dzieci w wieku od ośmiu lat, osoby o obniżonej sprawności fizycznej, sensorycznej lub psychicznej oraz osoby, które nie używały go wcześniej, o ile uzyskają one pomoc lub wskazówki dotyczące bezpiecznego użytkowania urządzenia i rozumieją związane z tym zagrożenia. Nie pozwalaj dzieciom bawić się urządzeniem. Nie pozwalaj dzieciom czyścić ani konserwować urządzenia bez nadzoru.
- Sprawdź, czy napięcie sieciowe odpowiada napięciu na tabliczce znamionowej.
- Nie ciągnij za przewód, aby wyjąć wtyk.
- Wyłączaj urządzenie i wyjmuj wtyk z gniazda przed przystąpieniem do czyszczenia oraz gdy urządzenie nie jest używane.
- Jeżeli używasz przedłużacza, powierzchnia jego przekroju powinna być wystarczająca do



zasilania danego urządzenia.

- Zachowuj szczególną ostrożność, jeśli w momencie użytkowania urządzenia w pobliżu przebywają dzieci lub osoby niepełnosprawne.
- Dzieci powinny przebywać pod nadzorem i nie bawić się urządzeniem.
- Nigdy nie pozostawiaj włączonego urządzenia bez nadzoru.
- Nigdy nie używaj urządzenia do celów innych niż zgodne z jego przeznaczeniem.
- Nie kładź urządzenia na gorącej kuchence, w gorącym piekarniku lub na innym źródle ciepła ani w ich pobliżu.
- Dopilnuj, aby przewód nie zwisał ze stołu ani blatu, ani nie dotykał gorących powierzchni.
- Nie używaj urządzenia, jeśli jest uszkodzone lub nie działa normalnie albo jeśli przewód lub wtyk są uszkodzone. Nie rozbieraj urządzenia na części i nie próbuj go naprawiać – ryzyko porażenia prądem.

Aby dokonać przeglądu, naprawy lub regulacji, oddaj urządzenie do autoryzowanego serwisu.

- Nie używaj urządzenia na zewnątrz pomieszczeń.
- Urządzenie nie jest przeznaczone do użytku komercyjnego.
- Po zakończeniu używania urządzenia wyciągnij wtyk z kontaktu.
- Nigdy nie zanurzaj urządzenia w wodzie ani innych cieczach.

SYMBOLE

	Przeczytaj instrukcję obsługi.
	Zatwierdzona zgodność z obowiązującymi dyrektywami UE.
	Produkt należy zutylizować jako złom elektryczny.

DANE TECHNICZNE

Napięcie znamionowe	230 V~50 Hz
Moc	1200 W
Długość przewodu	650 mm
Wymiary	350 x 100 x 250 mm

OPIS

Przed użyciem dokładnie przeczytaj instrukcje i wskazówki dotyczące bezpieczeństwa i zapoznaj się z ustawieniami urządzenia oraz jego zastosowaniem.

1. *Górna obudowa*
2. *Lampka kontrolna*
3. *Obciążnik górny*
4. *Płyta dolna*
5. *Obudowa dolna*
6. *Przycisk ustawień*

RYS. 1

OBSŁUGA

PRZED PIERWSZYM UŻYCIEM

- Usuń całe opakowanie.
- Oczyszć płyty grzejne wilgotną szmatką lub gąbką.
- Posmaruj płyty grzejne odrobiną masła lub oleju spożywczego.
- Dopilnuj, aby woda nie dostała się do wnętrza urządzenia.
- Przy pierwszym uruchomieniu urządzenie może wydzielać nietypowy zapach. Jest to zupełnie normalne zjawisko, które szybko mija.

SPOSÓB UŻYCIA

1. Umieść wtyk w odpowiednim gnieździe sieciowym. Zaświeci się lampka kontrolna, wskazując, że trwa rozgrzewanie urządzenia.
2. Lampka kontrolna gaśnie po osiągnięciu przez urządzenie właściwej temperatury przyrządzania.
3. Wylej odpowiednią ilość masy na płytę dolną.

RYS. 2

UWAGA!

Nie używaj jednorazowych naczyń z tworzywa, które mogą stopić się po zetknięciu z płytami grzejnymi.

4. Ostrożnie zamknij pokrywę i sprawdź, czy blokada się zatrzasnęła. Nie dociskaj zbyt mocno, dlatego że może to spowodować wyciśnięcie masy spomiędzy płyt.
5. Opiekaj przez około 3–5 minut lub do momentu, gdy gofry będą miały złotobrązowy kolor.
6. Wyjmij gotowego gofra, używając przyboru kuchennego z drewna lub tworzywa. Nie używaj ostrych ani metalowych przyborów kuchennych, które mogłyby uszkodzić nieprzywieralną powłokę.

KONSERWACJA**CZYSZCZENIE**

- Przetrzyj płyty grzejne wilgotną szmatką.
- Nigdy nie zanurzaj urządzenia w wodzie ani innych cieczach.
- Nie używaj ściernych środków czyszczących ani przedmiotów.
- Urządzenia nie wolno myć w zmywarce.

UWAGA!

Przed przystąpieniem do czyszczenia wyłącz urządzenie, wyjmij wtyk z gniazda i zaczekaj, aż urządzenie całkowicie ostygnie.

PRZECHOWYWANIE

- Przed przystąpieniem do przechowywania wyciągnij wtyk z gniazda i odczekaj do całkowitego ostygnięcia urządzenia.
- Aby zaoszczędzić miejsce, urządzenie można przechowywać w położeniu stojącym.



SAFETY INSTRUCTIONS

- This product can be used by children from 8 years and upwards and by persons with physical, sensorial or mental disabilities, or persons who lack experience or knowledge, if they are supervised or receive instructions concerning the safe use of the product and understand the risks involved with its use. Do not allow children to play with the product. Do not allow children to clean or maintain the product without supervision.
- Check that the mains voltage corresponds to the rated voltage on the type plate.
- Do not pull the power cord to unplug the plug.
- Switch off and unplug the product before cleaning and when it is not in use.
- If an extension cord is used the cross-sectional area of the wires must be dimensioned for the power supply to the product.
- Keep the product under careful supervision when it is used by, or near children or persons with functional disorders.
- Keep small children under supervision to make sure they do not play with the product.
- Never leave the product unattended when switched on.
- Never use the product for anything other than its intended purpose.
- Do not put the product on, or near a hot stove, or in a hot oven.
- Do not allow the power cord to hang over the edge of a table or worktop, or to come into contact with hot surfaces.
- Do not use the product if it is damaged or not working properly, or if the power cord or plug are damaged. Do not dismantle the product or try to repair it – risk of electric shock. Take the product to an authorised service centre to

be checked, repaired or adjusted.

- Do not use the product outdoors.
- The product is not intended for commercial use.
- Pull out the plug when you have finished.
- Never immerse the product in water or any other liquid.

SYMBOLS

	Read the instructions.
	Approved in accordance with the relevant EU directives.
	Recycle as electrical waste.

TECHNICAL DATA

Rated voltage	230 V ~ 50 Hz
Output	1200 W
Cord length	650 mm
Size	350 x 100x 250 mm

DESCRIPTION

Read all the instructions and safety instructions and familiarise yourself with the controls on the waffle iron and how to use them.

1. *Top casing*
2. *Status light*
3. *Top plate*

4. *Bottom plate*
5. *Bottom casing*
6. *temperature Controls*

FIG. 1

USE

BEFORE USING FOR THE FIRST TIME

- Remove all packaging material.
- Clean the hot plates with a damp cloth or sponge.
- Grease the hot plates with a little butter or cooking oil.
- Make sure that no water gets into the waffle iron.
- The first time the waffle iron is used it may smell a little. This is quite normal and soon stops.

USE

1. Plug the plug into a suitable power point. The status light goes on to show that preheating is in progress.
2. The status light goes off when the waffle iron has reached the correct cooking temperature.
3. Pour a suitable amount of the mixture on the bottom plate.

FIG. 2

NOTE:

Do not use disposable plastic dispensers that can melt on contact with the hot plates.

4. Carefully close the lid and check that it fits in place. Do not press too hard, this can cause the mixture to ooze out between the plates.
5. Bake for about 3–5 minutes or until golden brown.
6. Take out the ready waffle with a plastic or wood utensil. Do not use sharp or metal

utensils that can damage the nonstick coating.

MAINTENANCE

CLEANING

- Wipe the hot plates with a damp cloth.
- Never immerse the waffle iron in water or any other liquid.
- Do not use abrasive detergents or implements.
- Do not wash the waffle iron in a dishwasher.

NOTE:

Switch off the waffle iron, unplug the plug and allow the waffle iron to cool before cleaning.

STORAGE

- Unplug and wait until the waffle iron has completely cooled before putting it away.
- The waffle iron can be stored standing up to save space.