



006517



SV STOLPLYKTA

Bruksanvisning i original
Viktigt! Läs bruksanvisningen noggrant innan användning!
Spara den för framtida behov.

NO STOLPELYKT

Bruksanvisning
(Oversettelse av original bruksanvisning)
Viktig! Les bruksanvisningen nøye før bruk.
Ta vare på den for fremtidig bruk.

DA LYGTEPÆL

Betjeningsvejledning
(Oversættelse af den originale vejledning)
Vigtigt! Læs betjeningsvejledningen før brug.
Gem den til senere brug.

PL LATARNIA OGRODOWA

Instrukcja obsługi
(Tłumaczenie oryginalnej instrukcji)
Ważny! Przed użyciem uważnie przeczytaj instrukcję obsługi!
Zachowaj ją na przyszłość.

EN LAMP POST

Operating instructions
(Translation of the original instructions)
Important! Read the user instructions carefully before use.
Save them for future reference.

DE STANDLATERNE

Gebrauchsanweisung
(Übersetzung der Original-Gebrauchsanweisung)
Wichtig! Die Bedienungsanleitung vor der Verwendung
bitte sorgfältig durchlesen!
Für die zukünftige Verwendung aufbewahren.

FI Pylväsvalaisin

Käyttöohje
(Käännös alkuperäisestä käyttöohjeesta)
Tärkeää! Lue käyttöohje huolella ennen käyttöä!
Säilytä se myöhempää käyttöä varten.

FR RÉVERBÈRE

Mode d'emploi
(Traduction du mode d'emploi original)
Important! Lisez attentivement le mode d'emploi avant la mise
en service. Conservez-le pour pouvoir le consulter ultérieurement.

NL PAALVERLICHTING

Gebruiksaanwijzing
(Vertaling van originele gebruiksaanwijzing)
Belangrijk! Lees de gebruiksaanwijzing aandachtig
door voordat u het apparaat gebruikt.
Bewaar de gebruiksaanwijzing voor toekomstig gebruik.

Rätten till ändringar förbehålles.
För senaste version av bruksanvisningen se www.jula.se

Med forbehold om endringer.
Nyeste versjon av bruksanvisningen finner du på www.jula.no

Ret til ændringer forbeholdes.
Den seneste version af betjeningsvejledningen findes på www.jula.com

Z zastrzeżeniem prawa do zmian.
Najnowsza wersja instrukcji obsługi znajduje się na www.jula.pl

Jula reserves the right to make changes.
For latest version of operating instructions, see www.jula.com

Änderungen vorbehalten.
Die aktuellste Version der Bedienungsanleitung finden Sie auf www.jula.com

Pidätämme oikeuden muutoksiin.
Katso käyttöohjeiden uusin versio täältä: www.jula.com

Nous nous réservons le droit d'apporter des modifications.
Pour la dernière version du manuel utilisateur, voir www.jula.com

Wijzigingen voorbehouden.
Voor de nieuwste versie van de gebruiksaanwijzing, zie www.jula.com

JULA AB, BOX 363, SE-532 24 SKARA

2025-09-18

© Julia AB

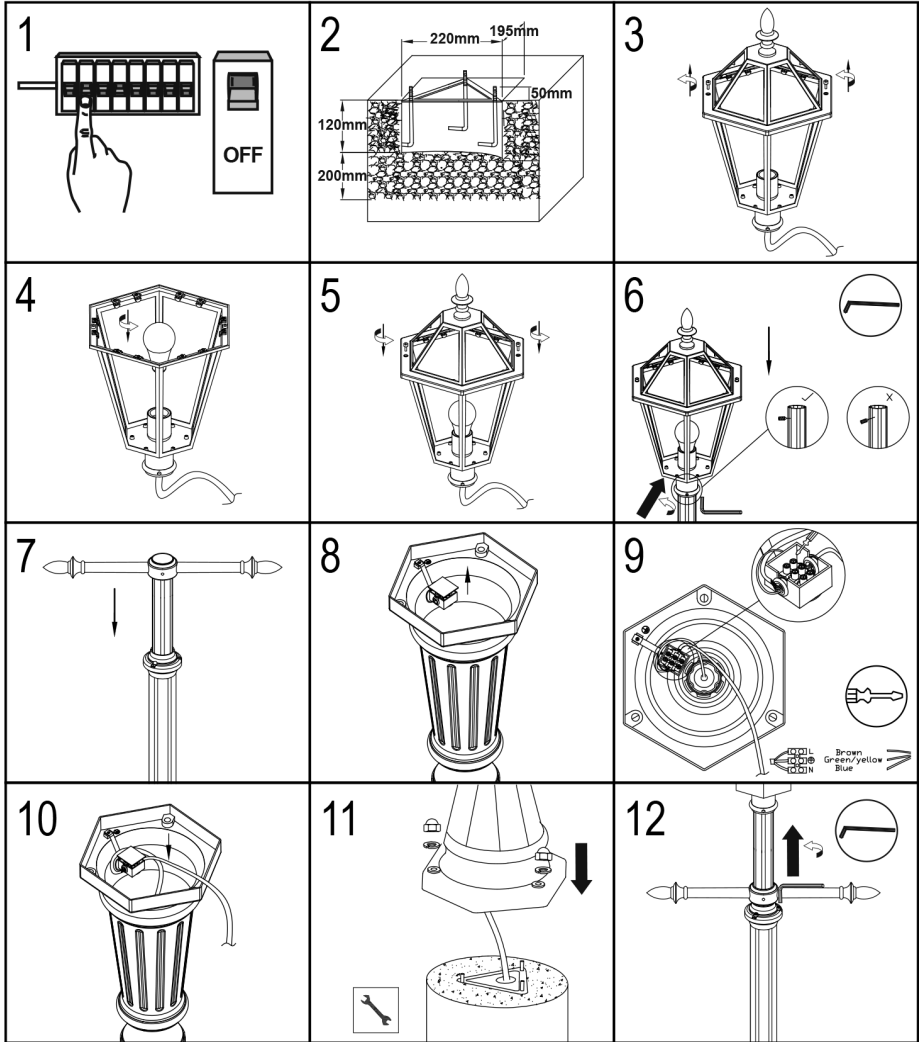

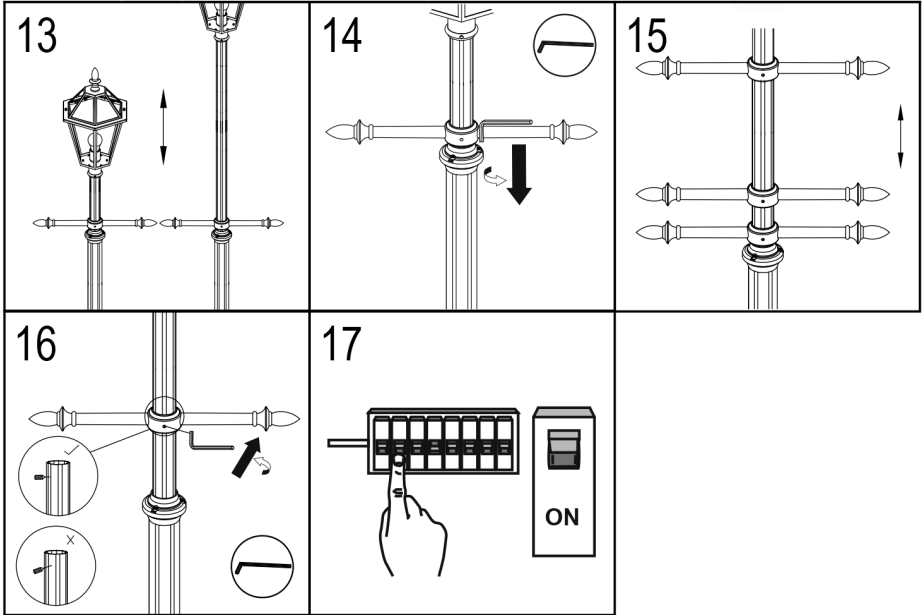

SÄKERHETSANVISNINGAR

- Avsedd för utomhusbruk.
- Nätspanningen måste vara fränkopplad vid installation.
- Kontrollera att märkspänningen överensstämmer med nätspanningen.
- Anslut inte armaturen till elnätet då den befinner sig i förpackningen.
- Kontrollera att alla elkablar uppfyller gällande bestämmelser och att de anslutits i enlighet med bruksanvisningen. Byt aldrig ut skadade elkablar på egen hand.
- Var uppmärksam så att inga dolda ledningar skadas i samband med monteringen.
- Var försiktig så att inte ledarnas isolering skadas vid installation. Se till att ledarna inte kommer i kontakt med vassa kanter. Skadad isolering medför risk för elolycksfall.
- Sätt inte i och ta inte ur ljuskälla då armaturen är ansluten till elnätet.
- Kontrollera att lamphållaren är försedd med ljuskälla.
- Använd inte armaturen utan skyddsglasat. Om skyddsglasat skadas ska nätspanningen kopplas ifrån och glasat bytas ut.

WARNING!

Nyinstallationer och utökning av befintliga anläggningar ska alltid utföras av behörig installatör. Vid nödvändig kännedom (i annat fall kontakta elinstallatör) får du byta strömbrytare, vägguttag samt montera stickproppar, skarvsladdar och lamphållare. Felaktig montering kan leda till livsfara och brandrisk.

SYMBOLER

	Godkänd enligt gällande direktiv.
	Uttjänt produkt ska sorteras som elskrot.

TEKNISKA DATA

Märkspänning	230 V ~ 50 Hz
Effekt	Max. 100 W
Socket	E27
Kapslingsklass	IP44
Passar ljuskällor med energiklass	A++ till D

MONTERING

Se illustrationer för montering.

BILD 1–17

WARNING!

Nätspanningen måste vara fränkopplad vid installation.

SIKKERHETSANVISNINGER

- Beregnet for utendørs bruk.
- Nettspenningen må være koblet fra under installasjon.
- Kontroller at merkespenningen stemmer overens med nettspenningen.
- Armaturen må ikke kobles til strømnettet når den befinner seg i emballasjen.
- Kontroller at alle strømkabler oppfyller gjeldende bestemmelser, og at de er koblet til som vist i bruksanvisningen. Bytt aldri ut skadde strømledninger på egen hånd.
- Vær oppmerksom, slik at ingen skjulte ledninger blir skadet i forbindelse med monteringen.
- Pass på at du ikke skader isolasjonen på lederne når du installerer armaturen. Pass på at lederne ikke kommer i kontakt med skarpe kanter. Skadet isolasjon medfører risiko for el-ulykker.
- Ikke sett inn eller ta ut lyspære når armaturen er koblet til strømnettet.
- Kontroller at lampesokkelen er utstyrt med lyskilde.
- Ikke bruk armaturen uten beskyttelsesglasset. Hvis beskyttelsesglasset blir skadet, skal nettspenningen kobles fra og glasset byttes ut.

ADVARSEL!

Kan kun installeres av en registrert installasjonsvirksomhet. Det kan oppstå livsfare og øke brannfaren dersom arbeidet ikke er riktig utført.

SYMBOLER

	Godkjent i henhold til gjeldende direktiv.
	Uttjent produkt skal sorteres som elektrisk avfall.

TEKNISKE DATA

Nominell spenning	230 V ~ 50 Hz
Effekt	Maks. 100 W
Sokkel	E27
Kapslingsklasse	IP44
Passer til lyskilder med energiklasse	A++ til D

MONTERING

Se illustrasjoner for monteringsanvisning.

BILDE 1–17

ADVARSEL!

Nettspenningen må være koblet fra under installasjon.

SIKKERHEDSANVISNINGER

- Beregnet til udendørs brug.
- Netspændingen skal være afbrudt under installationen.
- Kontroller, at den nominelle spænding svarer til netspændingen.
- Slut ikke armaturet til elnettet, når det ligger i emballagen.
- Kontroller, at alle elektriske kabler opfylder gældende regler, og at de er tilsluttet i overensstemmelse med betjeningsvejledning. Udskift aldrig selv beskadede elektriske kabler.
- Vær forsigtig, så du ikke beskadiger skjulte ledninger i forbindelse med installationen.
- Vær forsigtig, så du ikke beskadiger ledernes isolering under installationen. Sørg for, at lederne ikke kommer i kontakt med skarpe kanter. Beskadiget isolering udgør en risiko for elektriske ulykker.
- Sæt ikke lyskilden i eller tag den ud, når armaturet er tilsluttet elnettet.
- Kontrollér, at fatningen er udstyret med en lyskilde.
- Brug ikke armaturet uden beskyttelsesglasset. Hvis beskyttelsesglasset er beskadiget, skal du afbryde strømforsyningen og udskifte glasset.

ADVARSEL!

Nye installationer og udvidelse af eksisterende Installationer skal altid udføres af autoriserede Installatør. I tilfælde af nødvendig viden (i ellers kontakt din elektriker), kan du ændre afbrydere, stikkontakter og installere stik, forlængerledninger og fatninger. Forkert installation kan føre til livsfare og brand.

SYMBOLER

	Godkendt i henhold til de gældende direktiver.
	Udtjente produkter skal bortskaffes som elektrisk affald.

TEKNISKE DATA

Mærkespænding	230 V ~ 50 Hz
Effekt	Maks. 100 W
Sokkel	E27
Kapslingsklasse	IP44
Passer til lyskilder med energiklasse	A++ til D

MONTERING

Se illustrationer for montering.

FIGUR 1-17

ADVARSEL!

Netspændingen skal være afbrudt under installationen.

ZASADY BEZPIECZEŃSTWA

- Produkt przeznaczony do użytku na zewnątrz pomieszczeń.
- Przed instalacją należy odłączyć zasilanie sieciowe.
- Sprawdź, czy napięcie sieciowe zgadza się z napięciem znamionowym.
- Nie podłączaj oprawy do zasilania, jeżeli znajduje się w opakowaniu.
- Sprawdź, czy wszystkie przewody elektryczne spełniają wymogi obowiązujących przepisów i zostały podłączone zgodnie z instrukcją obsługi. Nigdy samodzielnie nie wymieniaj uszkodzonych przewodów elektrycznych.
- Zachowaj ostrożność, aby podczas instalacji nie uszkodzić ukrytych przewodów.
- Uważaj, by nie uszkodzić izolacji przewodów podczas instalacji. Dopilnuj, by przewody nie stykały się z ostrymi krawędziami. Uszkodzona izolacja zwiększa ryzyko porażenia prądem.
- Nie wkładaj ani nie wyjmuj żarówki, jeśli oprawa jest podłączona do zasilania.
- Upewnij się, że w oprawie znajduje się żarówka.
- Nie używaj oprawy bez szybki ochronnej. Jeśli szybka ochronna zostanie uszkodzona, należy odłączyć prąd i ją wymienić.

OSTRZEŻENIE!

Wykonanie nowych instalacji oraz rozbudowanie istniejących należy zawsze zlecać uprawnionemu elektrykowi. Jeśli masz odpowiednią wiedzę (w przeciwnym razie skontaktuj się z elektrykiem), możesz samodzielnie wymieniać przełączniki i gniazda ściennie oraz montować wtyki, przedłużacze i oprawy żarówek.

Nieprawidłowy montaż może stanowić zagrożenie dla życia i powodować ryzyko pożaru.

SYMBOLE

	Zatwierdzona zgodność z obowiązującymi dyrektywami.
	Zużyty produkt należy zutylizować jako złom elektryczny.

DANE TECHNICZNE

Napięcie znamionowe	230 V~50 Hz
Moc	Maks. 100 W
Gwint	E27
Stopień ochrony obudowy	IP44
Klasy efektywności energetycznej źródeł światła, do których przystosowano produkt	A++ do D

MONTAŻ

Przeprowadź montaż zgodnie ze wskazówkami na rysunkach.

RYS. 1-17

OSTRZEŻENIE!

Przed instalacją należy odłączyć zasilanie sieciowe.

SAFETY INSTRUCTIONS



- For outdoor use.
- Disconnect the power supply before installation.
- Check that the rated voltage corresponds to the mains supply voltage.
- Do not connect the light to the mains while it is still in the pack.
- Check that all electrical cables comply with the applicable regulations and that they are connected in accordance with the instructions. Never attempt to replace damaged electrical cables yourself.
- Pay attention so that no concealed wires are damaged in connection with installation.
- Be careful not to damage the insulation on the wires during installation. Make sure that the wires do not come into contact with sharp edges. Damaged insulation can result in a risk of electric shock.
- Do not insert or remove the light source when the light is connected to the mains.
- Check that the bulb holder has a light source.
- Do not use the light without the glass. If the glass is damaged, disconnect from the mains before replacing the glass.

WARNING!

New installations and extensions to existing systems should always be carried out by an authorised electrician. If you have the necessary experience and knowledge (otherwise contact an electrician), you can replace power switches and wall sockets, fit plugs, extension cords and light sockets.

Incorrect installation can result in fatal injury and the risk of fire.

SYMBOLS

	Approved as per applicable directives.
	Recycle discarded product as electrical waste.

TECHNICAL DATA

Rated voltage	230 V ~ 50 Hz
Output	Max 100 W
Socket	E27
Protection rating	IP44
For light sources with energy class	A++ to D

INSTALLATION

See illustrations for installation instructions:

FIG. 1-17

WARNING!

Disconnect the power supply before installation.

SICHERHEITSHINWEISE

- Für den Einsatz im Freien bestimmt.
- Die Stromversorgung muss während der Installation unterbrochen werden.
- Prüfen Sie, ob die Nennspannung der Netzspannung entspricht.
- Schließen Sie die Leuchte nicht an das Stromnetz an, solange sie sich in der Verpackung befindet.
- Prüfen Sie, ob alle Elektrokabel den geltenden Vorschriften entsprechen und dass sie gemäß der Gebrauchsanweisung angeschlossen sind. Ersetzen Sie beschädigte Netzkabel niemals selbst
- Achten Sie darauf, dass versteckte Kabel während der Installation nicht beschädigt werden.
- Achten Sie darauf, dass die Isolierung der Kabel während der Installation nicht beschädigt wird. Achten Sie darauf, dass die Leiter nicht mit scharfen Kanten in Berührung kommen. Eine beschädigte Isolierung kann zu einem Stromschlag führen.
- Setzen Sie keine Lichtquelle ein oder entfernen Sie sie, solange die Leuchte an das Stromnetz angeschlossen ist.
- Prüfen Sie, ob der Lampenhalter mit einer Lichtquelle ausgestattet ist.
- Verwenden Sie die Leuchte nicht ohne Abdeckglas. Wenn die Glasabdeckung beschädigt ist, trennen Sie das Netzteil und ersetzen Sie die Scheibe.

WARNUNG!

Neuinstallationen und Erweiterungen bestehender Anlagen müssen immer von einem zugelassenen Installateur durchgeführt werden. Bei ausreichender Kenntnis können Sie den Schalter und die Steckdose austauschen sowie den Stecker, das Verlängerungskabel und die Lampenhalterung montieren (ansonsten wenden Sie sich bitte an einen Elektroinstallateur).

Eine falsche Montage kann zu Lebensgefahr und Brandgefahr führen.

SYMBOLE

	Zulassung gemäß geltender Verordnung.
	Altprodukte müssen als Elektroschrott entsorgt werden.

TECHNISCHE DATEN

Nennspannung	230 V ~ 50 Hz
Leistung	Max. 100 W
Buchse	E27
Schutzart	IP44
Geeignet für Lichtquellen mit Energieklasse	A++ bis D

MONTAGE

Die richtige Montage finden Sie in den Abbildungen.

ABB. 1-17

WARNUNG!

Die Stromversorgung muss während der Installation unterbrochen werden.

TURVALLISUUSOHJEET

- Tarkoitettu ulkokäyttöön.
- Verkkojännite on katkaistava asennuksen ajaksi.
- Tarkista, että nimellisjännite vastaa verkkojännitettä.
- Älä kytke tuotetta verkkojännitteeseen, kun se on pakkauksessaan.
- Tarkista, että kaikki sähkökaapelit ovat voimassa olevien määräysten mukaisia ja että ne on kytketty käyttöohjeen mukaisesti. Älä koskaan vaihda vahingoittuneita virtajohtoja itse.
- Varo, ettet vahingoita piilossa olevia johtoja asennuksen aikana.
- Varo vahingoittamasta johtojen eristystä asennuksen aikana. Varmista, että johtimet eivät osu teräviin reunoihin. Vaurioitunut eriste aiheuttaa sähkötapaturman vaaran.
- Älä aseta tai poista valonlähdettä, kun valaisin on kytketty verkkojännitteeseen.
- Tarkista, että lampunpidikkeessä on valonlähde.
- Älä käytä valaisinta ilman suojalasia. Jos suojalasi on vaurioitunut, katkaise verkkojännite ja vaihda lasi.

VAROITUS!

Uudet asennukset ja olemassa olevien asennusten laajennukset saa tehdä vain valtuutettu asentaja. Jos sinulla on tarvittavat tiedot (muussa tapauksessa ota yhteyttä sähköasentajaan), voit vaihtaa kytkimet, pistorasiat ja asentaa pistotulpat, liitosjohdot ja lampunpitimet.

Virheellinen asennus voi aiheuttaa hengenvaaran ja tulipalon.

SYMBOLIT

	Hyväksytty voimassa olevien direktiivien mukaisesti.
	Käytöstä poistettu tuote on lajiteltava sähköromuksi.

TEKNISET TIEDOT

Nimellisjännite	230 V ~ 50 Hz
Teho	Maks. 100 W
Kanta	E27
Kotelointiluokka	IP44
Soveltuu valonlähteille, joiden energialuokka on	A++ - D

ASENNUS

Katso asennusohjeet kuvista.

KUVA 1-17

VAROITUS!

Verkkojännite on katkaistava asennuksen ajaksi.

CONSIGNES DE SÉCURITÉ



- Conçu pour un usage extérieur.
- La tension secteur doit être coupée pendant l'installation.
- Vérifiez que la tension nominale correspond à la tension secteur.
- Ne raccordez pas le luminaire au secteur lorsqu'il est dans l'emballage.
- Vérifiez que tous les câbles électriques sont conformes à la réglementation en vigueur et qu'ils sont raccordés conformément au mode d'emploi. Ne remplacez jamais vous-même des câbles électriques endommagés.
- Veillez à ne pas endommager les câblages non apparents lors de l'installation.
- Veillez à ne pas endommager l'isolation des conducteurs lors de l'installation. Assurez-vous que les conducteurs n'entrent pas en contact avec des arêtes vives. Une isolation endommagée entraîne un risque d'électrocution.
- Ne pas insérer ou retirer une source lumineuse lorsque le luminaire est raccordé au secteur.
- Vérifiez que la douille est équipée d'une source lumineuse.
- N'utilisez pas le luminaire sans le verre de protection. Si le verre de protection est endommagé, la tension secteur doit être coupée et le verre remplacé.

ATTENTION !

Les nouvelles installations et les extensions d'installations existantes doivent toujours être effectués par un installateur agréé. Si vous possédez les reconnaissances requises, vous pouvez remplacer les interrupteurs et les prises murales, ou poser des fusibles, des rallonges et des douilles d'ampoule.

Une installation incorrecte peut entraîner un danger de mort et un risque d'incendie.

PICTOGRAMMES

	Homologué selon les directives en vigueur.
	L'appareil mis au rebut doit être traité comme un déchet d'équipement électrique et électronique.

CARACTÉRISTIQUES TECHNIQUES

Tension nominale	230 V ~ 50 Hz
Puissance	100 W maxi
Douille	E27
Indice de protection	IP44
Convient aux sources lumineuses de classe énergétique	A++ à D

MONTAGE

Pour le montage, reportez-vous aux illustrations.

FIG. 1-17

ATTENTION !

La tension secteur doit être coupée pendant l'installation.

VEILIGHEIDSINSTRUCTIES

- Bedoeld voor gebruik buitenshuis.
- De netspanning moet tijdens de installatie worden losgekoppeld.
- Controleer of de nominale spanning overeenkomt met de netspanning.
- Sluit de armatuur niet aan op het lichtnet wanneer deze in de verpakking zit.
- Controleer of alle elektrische kabels voldoen aan de geldende voorschriften en of ze zijn aangesloten in overeenstemming met de gebruiksaanwijzing. Vervang beschadigde elektrische kabels nooit zelf.
- Zorg ervoor dat u tijdens het installeren geen verborgen draden beschadigt.
- Zorg ervoor dat u de isolatie van de geleiders tijdens de installatie niet beschadigt. Zorg ervoor dat de geleiders niet in contact komen met scherpe randen. Beschadigde isolatie brengt het risico van elektocutie met zich mee.
- Plaats of verwijder de lichtbron niet wanneer de armatuur op het lichtnet is aangesloten.
- Controleer of de lamphouder is uitgerust met een lichtbron.
- Gebruik de armatuur niet zonder het beschermende glas. Als het beschermende glas beschadigd is, koppelt u de netspanning los en vervangt u het glas.

WAARSCHUWING!

Laat een nieuwe installatie of de uitbreiding van een bestaande installatie altijd uitvoeren door een bevoegde installateur. Indien u beschikt over voldoende kennis, kunt u de schakelaar of het stopcontact vervangen of de stekker, een verlengsnoer en de lamphouder monteren. Als u niet over voldoende kennis beschikt, schakelt u een bevoegd elektricien in.

Een onjuiste installatie kan leiden tot levensgevaar en het risico op brand.

SYMBOLEN

	Goedgekeurd in overeenstemming met de toepasselijke richtlijn.
	Recycle het afgedankte product als elektrisch afval.

TECHNISCHE GEGEVENS

Nominale spanning	230 V ~ 50 Hz
Vermogen	Max. 100 W
Sokkel	E27
Beschermklasse	IP44
Geschikt voor lichtbronnen met energieklasse	A++ tot D

MONTAGE

Zie illustraties voor montage.

AFB. 1–17

WAARSCHUWING!

De netspanning moet tijdens de installatie worden losgekoppeld.

