



007294



SV LAMPUTTAG DCL

BRUKSANVISNING

Viktigt! Läs bruksanvisningen före användning.
Spara den för framtida bruk.
(Original bruksanvisning).

NO LAMPEUTTAK DCL

BRUKSANVISNING

Viktig! Les bruksanvisningen nøye før bruk.
Ta vare på den for fremtidig bruk.
(Oversettelse av original bruksanvisning).

DA DCL-LAMPEUDTAG

BETJENINGSVEJLEDNING

Vigtigt! Læs betjeningsvejledningen før brug.
Gem den til senere brug.
(Oversættelse af den originale vejledning).

PL GNIAZDO LAMPOWE DCL

INSTRUKCJA OBSŁUGI

Ważne! Przed użyciem uważnie przeczytaj instrukcję obsługi! Zachowaj ją na przyszłość.
(Tłumaczenie oryginalnej instrukcji).

EN LAMP SOCKET DCL

OPERATING INSTRUCTIONS

Important! Read the user instructions carefully before use. Save them for future reference.
(Translation of the original instructions).

DE LEUCHTENSTECKER DCL

BEDIENUNGSANLEITUNG

Wichtig! Die Bedienungsanleitung vor der Verwendung bitte sorgfältig durchlesen!
Für die zukünftige Verwendung aufbewahren.
(Bedienungsanleitung im Original).

FI VALAISINPISTORASIA DCL

KÄYTTÖOHJE

Tärkeää! Lue käyttöohje huolella ennen käyttöä!
Säilytä se myöhempää käyttöä varten.
(Käännös alkuperäisestä käyttöohjeesta).

FR PRISE POUR LAMPE DCL

MODE D'EMPLOI

Important! Lisez attentivement le mode d'emploi avant la mise en service. Conservez-le.
(Traduction des instructions originales).

NL LAMPCONTACTDOOS DCL

GEBRUIKSAANWIJZING

Belangrijk! Lees de gebruiksaanwijzing aandachtig door voordat u het apparaat gebruikt. Bewaar de gebruiksaanwijzing voor toekomstig gebruik.
(Vertaling van de originele instructies).

Värna om miljön!

Kasserad produkt ska återvinnas enligt gällande bestämmelser.

Verne om miljøet!

Kassert produkt skal gjenvinnas etter gjeldende lover og regler.

Beskyt miljøet!

Produktet skal bortskaffes i henhold til gjældende regler.

Dbaj o środowisko!

Zużyty produkt należy poddać recyklingowi zgodnie z obowiązującymi przepisami.

Care for the environment!

Recycle discarded product in accordance with local regulations.

Schützen Sie die Umwelt!

Das entsorgte Produkt muss gemäß den geltenden Bestimmungen recycelt werden.

Suojele ympäristöä!

Käytöstä poistettu tuote on kierrätettävä voimassa olevien säännösten mukaisesti.

Pensez à l'environnement

Les appareils hors d'usage doivent être recyclés conformément à la réglementation en vigueur.

Bescherm het milieu!

Afgedankte producten moeten worden gerecycleerd volgens de van toepassing zijnde regelgeving.



Rätten till ändringar förbehålles. För senaste version av bruksanvisningen se www.jula.com

Med forbehold om endringer. Nyeste versjon av bruksanvisningen finner du på www.jula.com

Ret til ændringer forbeholdes. Den seneste version af betjeningsvejledningen findes på www.jula.com

Z zastrzeżeniem prawa do zmian. Najnowsza wersja instrukcji obsługi znajduje się na www.jula.com

Jula reserves the right to make changes. For latest version of operating instructions, see www.jula.com

Änderungen vorbehalten. Die aktuellste Version der Bedienungsanleitung finden Sie auf www.jula.com

Pidätämme oikeuden muutoksiin. Katso käyttöohjeiden uusin versio täältä: www.jula.com

Nous nous réservons le droit d'apporter des modifications. Vous trouverez la dernière version des consignes d'utilisation sur www.jula.com

Wijzigingen voorbehouden. Voor de recentste editie van de gebruikershandleiding, zie www.jula.com

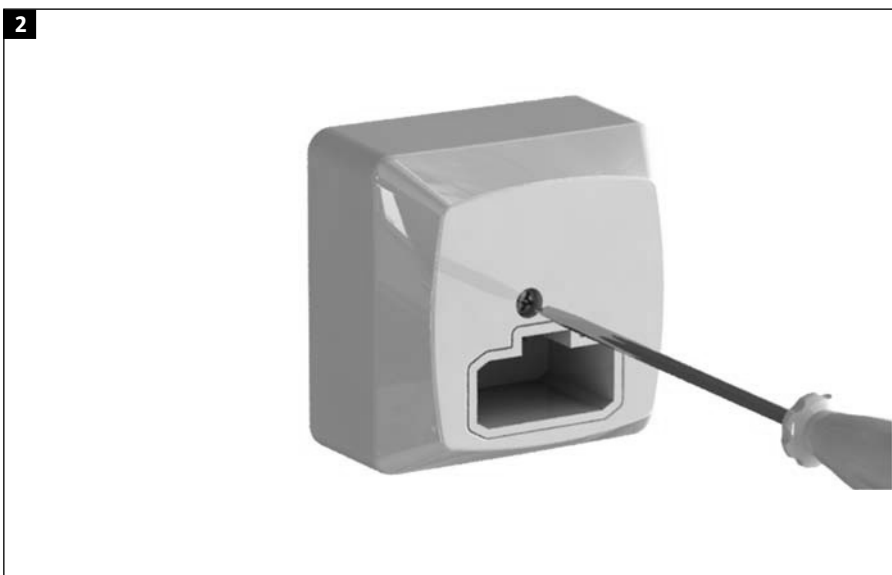
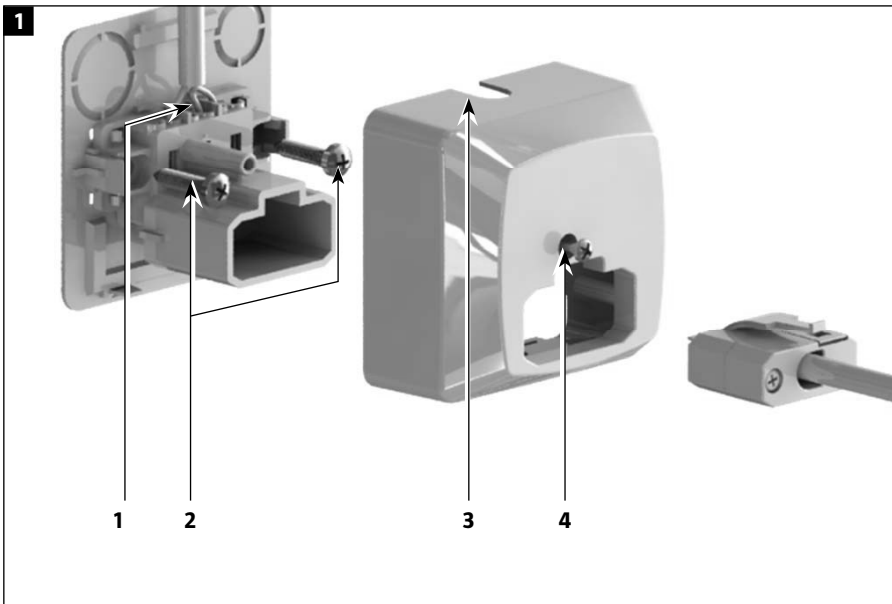

3

1

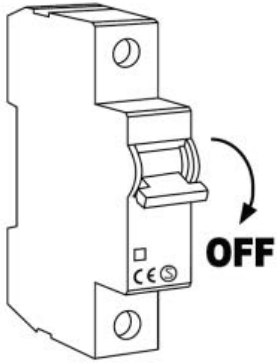

2

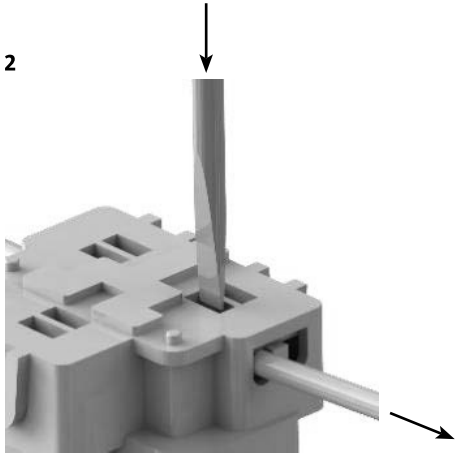

SÄKERHETSANVISNINGAR

- Flera grenuttag får inte anslutas till varandra.
- Grenuttaget får inte övertäckas.



RESPEKT FÖR EL!

Nyinstallationer och utökning av befintliga anläggningar ska alltid utföras av behörig installatör. Vid nödvändig kännedom (i annat fall kontakta elinstallatör) får du byta strömbrytare, vägguttag samt montera stickproppar, skarvsladdar och lamphållare. Felaktig montering kan leda till livsfara och brandrisk.

VARNING!

Denna produkt är endast avsedd för fast anslutning.

SYMBOLER

	Läs bruksanvisningen.
	Godkänd enligt gällande direktiv/förordningar.
	Uttjänt produkt ska sorteras som elavfall.

TEKNISKA DATA

Märkspänning	230 V ~ 50 Hz
Max belastning	15 kg
Ström	6 A

MONTERING

INSTALLATION

1. Utför de elektriska anslutningarna.
2. Lås på plats med skruv.

3. Öppna kabelgenomföringen, om så behövs.
4. Sätt på kåpan och dra åt skruven.

BILD 1

Frigöring av kåpa

Frigör av kåpan enligt bilden.

BILD 2

Bortkoppling av ledare

BILD 3

SIKKERHETSANVISNINGER

- Flere grenuttak må ikke kobles til hverandre.
- Grenuttaket må ikke tildekkes.



RESPEKT FOR EL!

Kan kun installeres av en registrert installasjonsvirksomhet. Det kan oppstå livsfare og øke brannfaren dersom arbeidet ikke er riktig utført.

ADVARSEL!

Dette produktet er kun beregnet for tilkobling for fast montering.

SYMBOLER

	Les bruksanvisningen.
	Godkjent i henhold til gjeldende direktiver/forskrifter.
	Brukt produkt skal sorteres som elektrisk avfall.

TEKNISKE DATA

Nominell spenning	230 V ~ 50 Hz
Maks. belastning	15 kg
Strøm	6 A

MONTERING

INSTALLASJON

1. Utfør de elektriske tilkoblingene
2. Lås på plass med skrue.
3. Åpne kabelgjennomføringen om nødvendig.
4. Sett dekselet på plass og stram skruene.

BILDE 1

Løsne deksel

Løsne dekselet som vist på bildet.

BILDE 2

Frakobling av lederne

BILDE 3

SIKKERHEDSINSTRUKTIONER

- Undlad at forbinde flere stikdåser med hinanden.
- Stikdåsen må ikke dækkes til.



UDVIS RESPEKT FOR ELEKTRICITET!

Nye installationer og udvidelser af eksisterende installationer skal altid udføres af en autoriseret installatør. Hvis du har den nødvendige viden (ellers skal du kontakte en elektriker), må du selv udskifte afbrydere og stikkontakter og installere stik, forlængerledninger og fatninger. Forkert installation kan føre til livsfare og brand.

ADVARSEL!

Dette produkt er kun beregnet til fast tilslutning.

SYMBOLER

	Læs brugsanvisningen.
	Godkendt i henhold til gældende direktiver/forordninger.
	Udtjente produkter skal bortskaffes som elektrisk affald.

TEKNISKE DATA

Mærkespænding	230 V ~ 50 Hz
Maksimal belastning	15 kg
Strøm	6 A

MONTERING

INSTALLATION

1. Udfør de elektriske tilslutninger.
2. Fastgør med skruer.
3. Åbn indgangen til kablet, hvis det er nødvendigt.
4. Sæt dækslet på, og spænd skruen.

FIGUR 1

Afmontering af dækslet

Afmonter dækslet som vist.

FIGUR 2

Frakobling af ledere

FIGUR 3

ZASADY BEZPIECZEŃSTWA

- Nie wolno łączyć ze sobą kilku rozgałęźników.
- Nie wolno przykrywać rozgałęźnika.

ZACHOWAJ OSTROŻNOŚĆ PODZAS PRACY Z PRĄDEM!



Wykonanie nowych instalacji oraz rozbudowanie istniejących należy zawsze zlecać uprawnionemu elektrykowi.

Jeśli masz odpowiednią wiedzę (w przeciwnym razie skontaktuj się z elektrykiem), możesz samodzielnie wymieniać przełączniki i gniazda ściennie oraz montować wtyki, przedłużacze i oprawy żarówek. Nieprawidłowy montaż może stanowić zagrożenie dla życia i powodować ryzyko pożaru.

OSTRZEŻENIE!

Produkt jest przeznaczony wyłącznie do stałego podłączenia.

SYMBOLE

	Przeczytaj instrukcję obsługi.
	Zatwierdzona zgodność z obowiązującymi dyrektywami/rozporządzeniami.
	Zużyty produkt należy zutylizować jako złom elektryczny.

DANE TECHNICZNE

Napięcie znamionowe	230 V~50 Hz
Maks. obciążenie	15 kg
Prąd	6 A

MONTAŻ

MONTAŻ

1. Wykonaj podłączenia elektryczne.
2. Zamocuj produkt śrubą.
3. W razie potrzeby otwórz przepust kablowy.
4. Nałóż obudowę i dokręć śrubę.

RYS. 1

Zdejmowanie obudowy

Zdejmij obudowę zgodnie ze wskazówkami na rysunku.

RYS. 2

Odłączanie przewodów

RYS. 3

SAFETY INSTRUCTIONS

- Do not connect power strips to each other.
- Do not cover the power strip.



ELECTRICAL SAFETY

New installations and extensions to existing systems should always be carried out by an authorised electrician. If you have the necessary experience and knowledge (otherwise contact an electrician), you can replace power switches and wall sockets, fit plugs, extension cords and light sockets. Incorrect installation can result in fatal injury and the risk of fire.

WARNING!

The product is only intended for permanent installation.

SYMBOLS

	Read the instructions.
	Approved in accordance with the relevant directives.
	Recycle discarded product as electrical waste.

TECHNICAL DATA

Rated voltage	230 V ~ 50 Hz
Max. capacity	15 kg
Current	6 A

ASSEMBLY

INSTALLATION

1. Connect the wires.
2. Lock in place with the screws.

3. Open the cable inlet, if necessary.
4. Put on the casing and tighten the screw.

FIG. 1

Releasing the casing

Release the casing as shown.

FIG. 2

Disconnection of the conductors

FIG. 3

SICHERHEITSHINWEISE

- Mehrfachsteckdosen dürfen nicht miteinander verbunden werden.
- Die Mehrfachsteckdose darf nicht verdeckt werden.



ACHTUNG, STROM!

Neuinstallationen und Erweiterungen bestehender Anlagen müssen immer von einem zugelassenen Installateur durchgeführt werden. Bei ausreichendem Know-how können Schalter und Steckdose selbst ausgetauscht sowie Stecker, Verlängerungskabel und Lampenfassung montiert werden. Andernfalls eine Elektrofachkraft beauftragen. Bei falscher Montage besteht Lebens- und Brandgefahr.

WARNUNG!

Das Produkt ist ausschließlich zur festen Installation vorgesehen.

SYMBOLE

	Die Bedienungsanleitung lesen.
	Zulassung gemäß den geltenden Richtlinien/Verordnungen.
	Altprodukte müssen als Elektroschrott entsorgt werden.

TECHNISCHE DATEN

Nennspannung	230 V ~ 50 Hz
Max. Last	15 kg
Strom	6 A

MONTAGE

INSTALLATION

1. Die elektrischen Verbindungen herstellen.
2. Mit einer Schraube sichern.
3. Ggf. die Kabeldurchführung öffnen.
4. Abdeckung aufsetzen und die Schraube anziehen.

ABB. 1

Lösen der Abdeckung

Abdeckung gemäß Abbildung lösen.

ABB. 2

Entfernen der Leiter

ABB. 3

TURVALLISUUSOHJEET

- Useita haarapistorasioita ei saa kytkeä toisiinsa.
- Haarapistorasiasa ei saa peittää.



VARO SÄHKÖÄ!

Uudet asennukset ja olemassa olevien asennusten laajennukset saa tehdä vain valtuutettu asentaja. Jos sinulla on tarvittavat tiedot (muussa tapauksessa ota yhteyttä sähköasentajaan), voit vaihtaa kytkimet, pistorasiat ja asentaa pistotulpat, liitosjohdot ja lampunpimitet. Virheellinen asennus voi aiheuttaa hengenvaaran ja tulipalon.

VAROITUS!

Tämä tuote on tarkoitettu vain kiinteään asennukseen.

SYMBOLIT

	Lue käyttöohje.
	Hyväksytty voimassa olevien direktiivien/säädösten mukaisesti.
	Käytöstä poistettu tuote on lajiteltava sähköromuksi.

TEKNISET TIEDOT

Nimellisjännite	230 V ~ 50 Hz
Maks. kuormitus	15 kg
Virta	6 A

ASENNUS

ASENNUS

1. Suorita sähköliitännät.
2. Lukitse paikalleen ruuveilla.

3. Avaa tarvittaessa kaapeliläpivienti.
4. Aseta kansi paikalleen ja kiristä ruuvi.

KUVA 1

Kannen vapauttaminen

Irrota kansi kuvan mukaisesti.

KUVA 2

Johtimien irrottaminen

KUVA 3

CONSIGNES DE SÉCURITÉ

- Ne raccordez pas plusieurs bandes d'alimentation entre elles.
- Ne couvrez pas la bande d'alimentation.



SÉCURITÉ ÉLECTRIQUE

Les installations neuves et les extensions d'installations existantes doivent toujours être effectuées par un installateur agréé. Vous pouvez, si vous possédez les reconnaissances requises, remplacer les interrupteurs, les prises murales, poser des fusibles, des rallonges et des douilles d'ampoule. Autrement, faites appel à un électricien. Une installation incorrecte peut entraîner un danger de mort et un risque d'incendie.

ATTENTION !

Ce produit est destiné uniquement à une installation fixe.

PICTOGRAMMES

	Lisez le mode d'emploi.
	Homologué selon les directives/règlements en vigueur.
	Le produit en fin de vie doit être traité comme un déchet d'équipement électrique et électronique.

CARACTÉRISTIQUES TECHNIQUES

Tension nominale	230 V ~ 50 Hz
Charge maxi	15 kg
Courant	6 A

MONTAGE

INSTALLATION

1. Effectuez les connexions électriques.
2. Fixez à l'aide de vis.
3. Ouvrez le passe-câble si nécessaire.
4. Posez le couvercle et serrez la vis.

FIG. 1

Retrait du couvercle

Retirez le couvercle comme indiqué sur l'illustration.

FIG. 2

Déconnexion des conducteurs

FIG. 3

VEILIGHEIDSINSTRUCTIES

- Meerdere verdeelstekkers mogen niet op elkaar worden aangesloten.
- De verdeelstekker mag niet worden afgedekt.

WEES VOORZICHTIG MET ELEKTRICITEIT!

Nieuwe installaties en uitbreidingen van bestaande installaties moeten altijd worden uitgevoerd door een bevoegde installateur. Indien u beschikt over voldoende kennis, kunt u de schakelaar of het stopcontact vervangen of de stekker, een verlengsnoer en de lamphouder monteren. Als u niet over voldoende kennis beschikt, schakelt u een bevoegd elektricien in. Een onjuiste installatie kan leiden tot levensgevaar en het risico op brand.

WAARSCHUWING!

Dit product is uitsluitend bedoeld voor vaste aansluiting.

SYMBOLEN

	Lees de gebruiksaanwijzing.
	Goedgekeurd volgens de geldende richtlijnen/verordeningen.
	Het afgedankte product moet worden gescheiden als elektrisch afval.

TECHNISCHE GEGEVENS

Nominale spanning	230 V ~ 50 Hz
Max. belasting	15 kg
Stroom	6 A

MONTAGE

INSTALLATIE

1. Installeer de elektrische aansluitingen.
2. Bevestig met schroeven op zijn plek.
3. Open de kabelgoot, indien nodig.
4. Plaats de kap en draai de schroef vast.

AFB. 1

Kap losmaken

Maak de kap los overeenkomstig de afbeelding.

AFB. 2

Geleider loskoppelen

AFB. 3

