

Hard Head

007588

007589

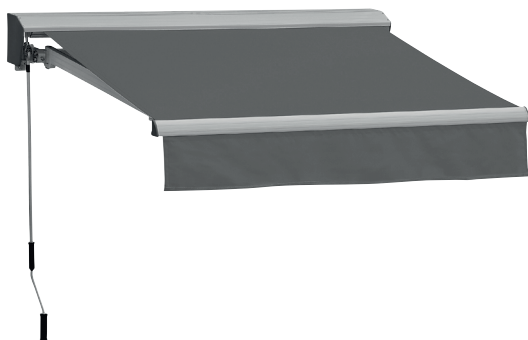

SE MOTORDRIVEN TERRASSMARKIS

Bruksanvisning i original

Viktigt! Läs bruksanvisningen noggrant innan användning!

Spara den för framtida behov.

NO MOTORDREVET TERRASSEMARKISE

Bruksanvisning

(Oversettelse av original bruksanvisning)

Viktig! Les bruksanvisningen nøye før bruk.

Ta vare på den for fremtidig bruk.

PL MARKIZA TARASOWA Z NAPĘDEM SILNIKOWYM

Instrukcja obsługi

(Tłumaczenie oryginalnej instrukcji)

Ważny! Przed użyciem uważnie przeczytaj instrukcję obsługi!

Zachowaj ją na przyszłość.

EN MOTORISED PATIO AWNING

Operating instructions

(Translation of the original instructions)

Important! Read the user instructions carefully before use.

Save them for future reference.

Värna om miljön!

Får inte slängas bland hushållssopor! Denna produkt innehåller elektriska eller elektroniska komponenter som ska återvinnas. Lämna produkten för återvinning på anvisad plats, till exempel kommunens återvinningsstation.

Rätten till ändringar förbehålles.

Vid eventuella problem, kontakta vår serviceavdelning på telefon 0200-88 55 88.

www.jula.se

Verne om miljøet!

Må ikke kastes sammen med husholdningsavfallet! Dette produktet må inneholder elektriske eller elektroniske komponentersom skal gjenvinnes. Lever produkt till gjenvinning på anvist sted, f.eks. kommunens miljøstation.

Med forbehold om endringer.

Ved eventuelle problemer kan du kontakte vår serviceavdeling på telefon 67 90 01 34.

www.jula.no

Dbaj o środowisko!

Nie wyrzucaj zużytego produktu wraz z odpadami komunalnymi! Produkt zawiera elektryczne komponenty mogące być zagrożeniem dla środowiska i dla zdrowia. Produkt należy oddać do odpowiedniego punktu składowania lub przynieść go do jednego ze sklepów gdzie przy zakupie nowego sprzętu bezpłatnie przyjmimy stary tego samego rodzaju i w tej samej ilości.

Z zastrzeżeniem prawa do zmian.

W razie ewentualnych problemów skontaktuj się telefonicznie z naszym działem obsługi klienta pod numerem: 22 338 88 88.

www.jula.pl

Care for the environment!

Must not be discarded with household waste! This product contains electrical or electronic components that should be recycled. Leave the product for recycling at the designated station e.g. the local authority's recycling station.

Jula reserves the right to make changes. In the event of problems, please contact our service department.

www.jula.com



Tillverkare/Produsent/Producenci/Manufacturer

Jula AB, Box 363, 532 24 SKARA

Distributör/Distributør/Dystrybutor/Distributor

Jula Poland Sp. z o.o., ul.

Malborska 49, 03-286 Warszawa, Polska

Jula Norge AS, Solheimsveien 30,

1473 LØRENSKOG

2020-09-09

© Jula AB



**EU DECLARATION OF CONFORMITY
EU FÖRSÄKRAN OM ÖVERENSSTÄMMELSE
EU SAMSVARSERKLÄRING
DEKLARACJA ZGODNOŚCI UE**



Jula AB, Box 363, SE-532 24 SKARA, SWEDEN

This declaration of conformity is issued under the sole responsibility of the manufacturer

Denna försäkran om överensstämmelse utfärdas på tillverkarens eget ansvar

Denne samsvarserklæring er utstedt under ansvaret til produsenten

Niniejsza deklaracja zgodności wydana zostaje na wyłączną odpowiedzialność producenta

**Hard
Head**

Motorised patio awning 3x2M / Motordriven terrassmarkis 3x2M / Motordrevet
terrassemarkise 3x2M / Markiza tarasowa z napędem silnikowym 3x2M

Motorised patio awning 3,6x2,5M / Motordriven terrassmarkis 3,6x2,5M / Motordrevet
terrassemarkise 3,6x2,5M / Markiza tarasowa z napędem silnikowym 3,6x2,5M

230V, 50Hz, IPX4

Item number / Artikelnummer / Artikkelnummer / Numer artykułu

007588

007589

conforms to the following directives and standards / överensstämmer med följande direktiv och standarder:
er i samsvar med följande direktiver og standarder / są zgodne z następującymi dyrektywami i normami:

**Machinery Directive 2006/42/EC
EN 13561:2015**

**Construction Product Regulation (EU) 305/2011
EN 13561:2004+A, EN 13561:2015**

**Radio Equipment Directive 2014/53/EU
MOTOR: EN 55014-1:2006/A2, EN 55014-2:2015, EN 61000-3-2:2014, EN 61000-3-2:2013, draft
ETSI EN 301 489-1:V2.2.0:2017, draft ETSI 301 489-3:V2.1.1:2017, EN 300 220-2 V3.1.1:2017, EN
62479:2010, EN 60335-1:2012/A11, EN 60335-2-97:2006/A12,
EN 61000-6-4:2007:A1, EN 61000-6-2:2005**

**RoHS Directive 2011/65/EU incl Annex II (EU) 2015/863
EN 50581:2012**

This product was CE marked in year -19

Skara 2018-11-27

Markus Jaeger
BUSINESS AREA MANAGER

1

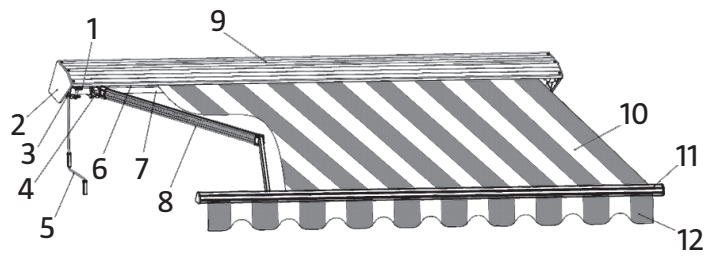

2

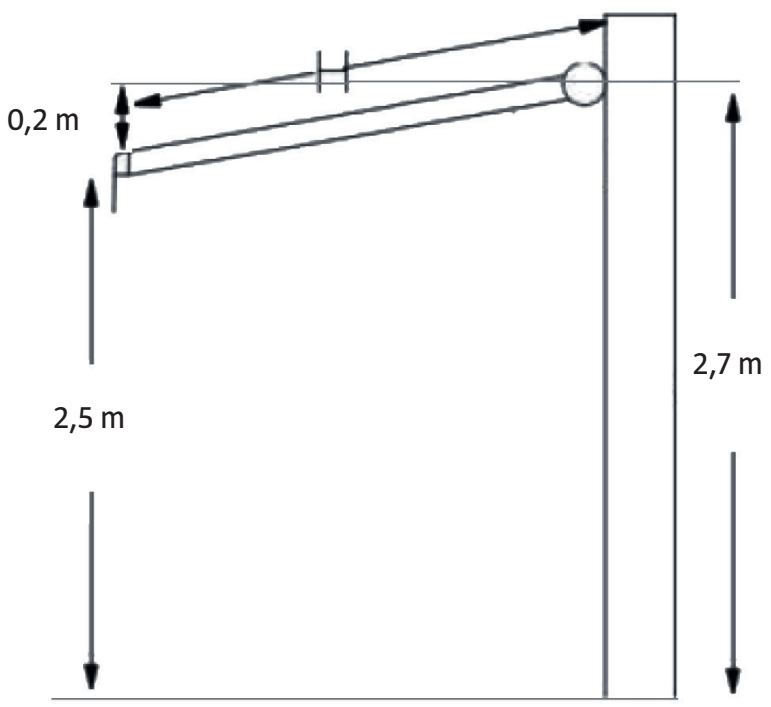

3

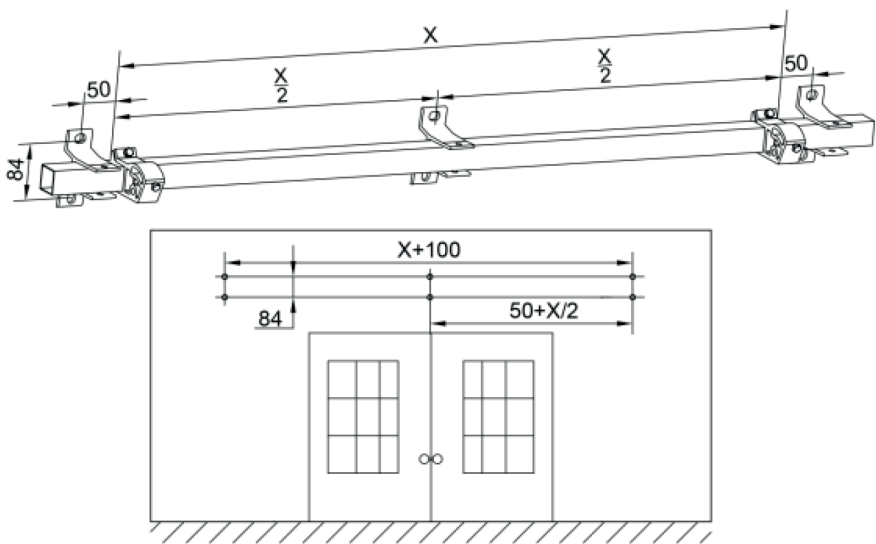

4

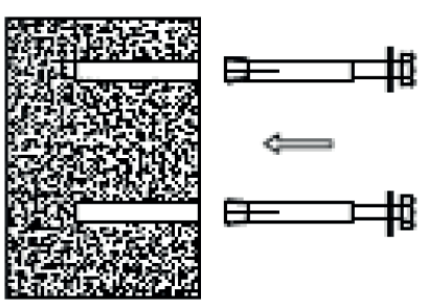

5

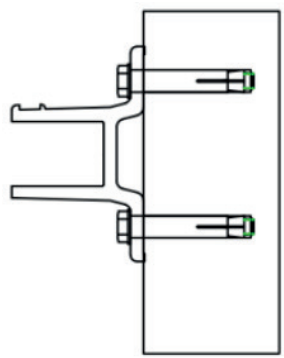

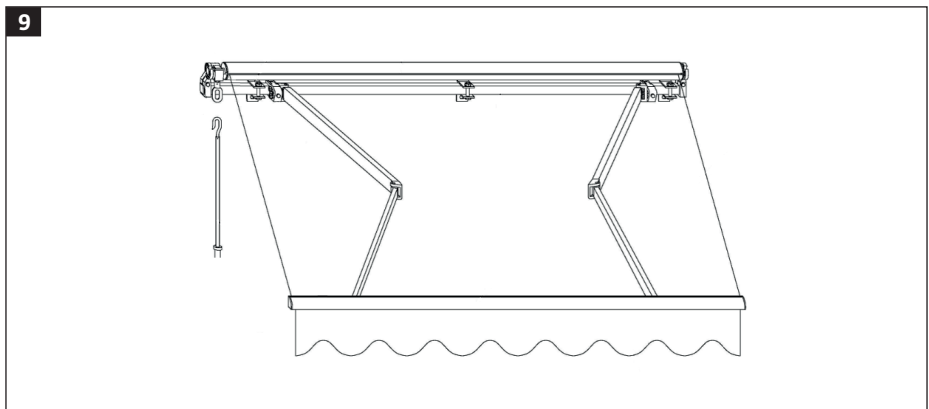
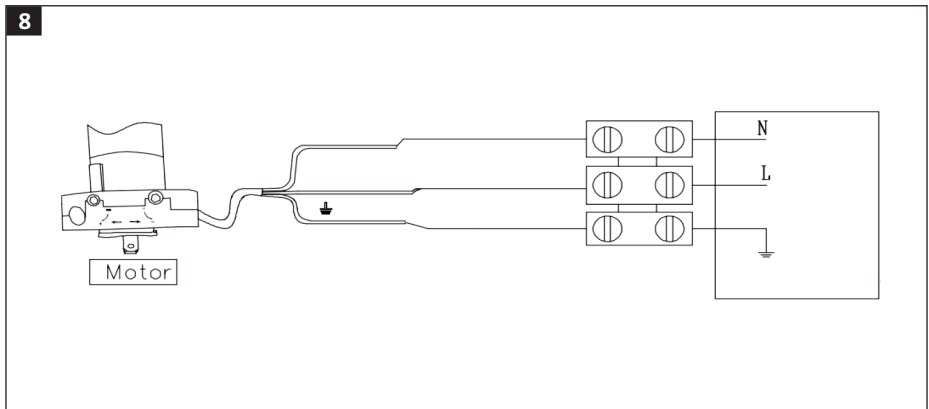
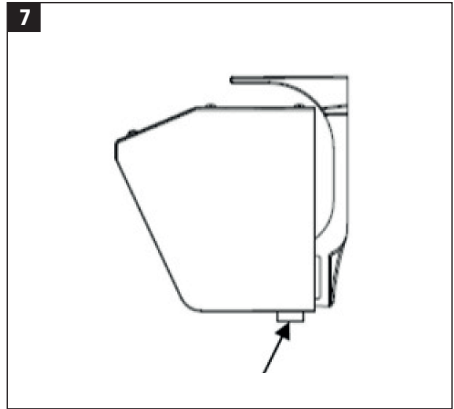
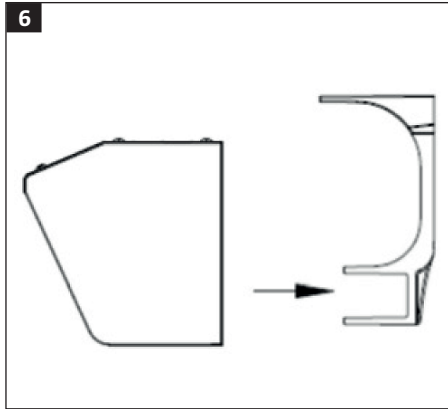

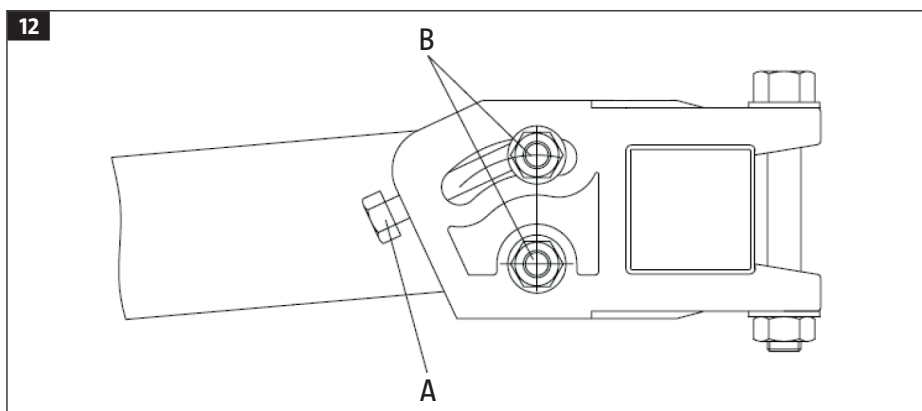
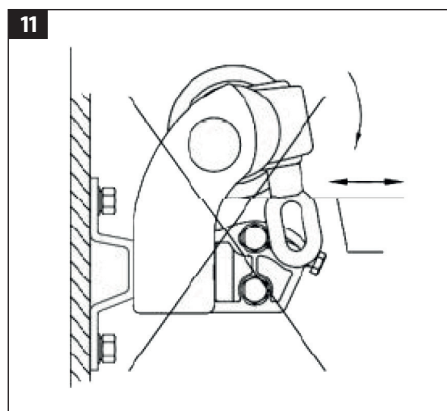
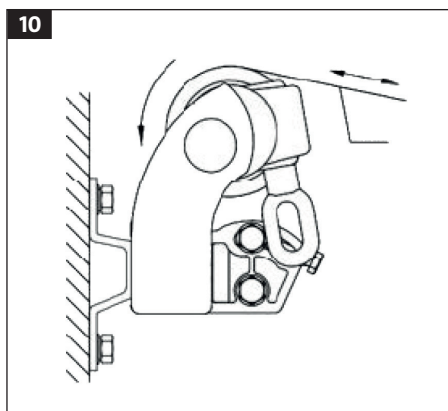

SÄKERHETSANVISNINGAR

- Fäll in produkten vid högre vindhastighet än 1 på Beaufortskalan.
- Produkten är inte avsedd att användas av personer (barn eller vuxna) med någon typ av funktionshinder eller av personer som inte har tillräcklig erfarenhet eller kunskap för att använda den, såvida de inte har fått anvisningar gällande användande av produkten av någon med ansvar för deras säkerhet.
- Barn ska hållas under uppsikt så att de inte leker med produkten.
- Fäll inte ut eller in produkten medan aktiviteter pågår i närheten, till exempel tvätt av fönster.
- Största tillåtna belastning på icke infällbara delar av produkten: 390 N.
- Ändra aldrig produkten på något sätt, det kan medföra risk för personskada och/eller egendomsskada.
- Monteringen kräver vissa tekniska kunskaper. Be kvalificerad personal om hjälp om:
 - du inte är säker på att den önskade installationsplatsen är lämplig
 - du inte förstår alla delar av monteringsanvisningarna
 - du inte har alla nödvändiga verktyg
 - du inte har nödvändiga tekniska kunskaper.
- Produkten är stor och tung. Det behövs minst tre vuxna personer för att hantera och montera produkten. Försök aldrig montera produkten ensam. Om produkten faller kan den orsaka allvarlig personskada och/eller egendomsskada. Be kvalificerad personal om hjälp.
- Montera inte produkten om delar saknas eller är skadade. Kontakta återförsäljaren.
- Håll barn och husdjur på säkert avstånd från arbetsområdet vid montering och/eller justering.
- Produkten och dess monteringsdetaljer är

endast avsedda för montering på vägg av slät betong. Kontakta kvalificerad personal om det finns sprickor i väggen.

- Om byggnaden har skalmursväggar eller ett yttre skal, till exempel fasadtegel eller fasadpanel och tilläggsisolering, ska installationen utföras av kvalificerad personal.
- Försök aldrig ändra eller modifiera produkten.
- Hantera produkten endast med rena händer, för att undvika att smutsa ned tyg och övriga delar.
- Manövrera inte produkten vid minusgrader, det kan skada produkten.
- Manövrera inte produkten när det är snö på den, det kan skada produkten.
- Fäll omedelbart in produkten vid regn om vinkeln är mindre än 15°.
- Försök aldrig klättra på produkten. Häng aldrig några föremål på produkten.
- Målade delar är täckta av skyddsfilm, som ska avlägsnas före montering.
- Vind, regn med mera kan utsätta produkten för stora krafter, som överförs till väggen. Vid extremt väder eller andra extrema förhållanden kan expanderskruvarna därför utsättas för mycket stora krafter. Kontrollera väggens och de tänkta fästpunkternas hållfasthet, innan monteringen påbörjas.
- Låt kvalificerad personal förstärka väggen, om så behövs.
- Produkten är endast avsedd att användas för solskydd. Fäll omedelbart in produkten vid stark vind, regn, hagel eller snö.
- Denna produkt är endast avsedd för fast anslutning.

RESPEKT FÖR EL!

Nyinstallationer och utökning av befintliga anläggningar ska alltid utföras av behörig installatör. Vid nödvändig kännedom (i annat fall kontakta elinstallatör) får du byta

strömbrytare, vägguttag samt montera stickproppar, skarvsladdar och lamphållare. Felaktig montering kan leda till livsfara och brandrisk.

SYMBOLER

	Läs bruksanvisningen innan användning.
	Godkänd enligt gällande standard/förordning.
	Kasserad produkt ska källsorteras enligt gällande bestämmelser.

TEKNISKA DATA

007588

Märkspänning	230 V ~ 50 Hz
Märkeffekt	145 W
Märkström	0,64 A
Kapslingsklass	IPX4
Varvtal	15/min
Vridmoment	20 Nm
Max. antal cykler i följd	2
Drifttemperatur	0 - +50 °C
Ljudnivå	58 dB
Vindtålighet	Klass 1
Vinkel	0° - 30°
Tyg	Akryl
Yttermått	300 x 200 cm
Mått, tyg	290 x 200 cm

007589

Märkspänning	230 V ~ 50 Hz
Märkeffekt	191 W
Märkström	0,83 A
Kapslingsklass	IPX4
Varvtal	15/min
Vridmoment	30 Nm
Max. antal cykler i följd	2
Drifttemperatur	0 - +50 °C
Ljudnivå	58 dB
Vindtålighet	Klass 1
Vinkel	0° - 30°
Tyg	Akryl
Yttermått	360 x 250 cm
Mått, tyg	350 x 250 cm

BESKRIVNING

1. Fäste
2. Sidokåpa
3. Växellåda
4. Koppling
5. Vev
6. Rulle
7. Fyrkantrör
8. Teleskoparm
9. Kasset
10. Tyg
11. Framkantsstag
12. Kappa

BILD 1

INGÅENDE DELAR

- Markis
- Väggfästen
- Expanderskruv
- Monteringskruvar för fästen
- Vev

MONTERING

VIKTIGT!

Håll barn och husdjur på säkert avstånd från arbetsområdet vid montering.

ERFORDERLIGA VERKTYG FÖR MONTERING

- Borrmaskin
- Stenborr \varnothing 14 mm
- Skruvnyckel 13 och 17 mm
- Skruvmejsel
- Vattenpass
- Trappstege
- Meterstock
- Krita eller märkpenna
- Träklubba

FÖRBEREDELSE

Packa försiktigt upp produkten ur lådan och avlägsna frigidolitskydden. Ta bort plastpåsar och plastsydd och placera försiktigt produkten så att den är skyddad från skada och smuts under monteringen. Kontrollera före montering att du har alla delar i listan. Kontakta återförsäljaren om delar saknas eller är skadade.

VARNING!

- **Produkten kan oväntat fällas ut under uppackning.**
- **Avlägsna inte säkerhetsremmen före montering.**

MONTERING PÅ BETONGVÄGG

OBS!

- **Produkten ska monteras på vägg av armerad betong. Minsta monteringshöjd är 2,5 meter. Be en kvalificerad person om hjälp vid osäkerhet.**
- **Om byggnaden har skalmursväggar eller**

ett yttre skal, till exempel fasadtegel eller fasadpanel och tilläggsisolering, ska installationen utföras av kvalificerad personal.

- **Kontakta kvalificerad personal om det finns sprickor i väggen.**
- **Kontrollera att väggen är slät, så att fästena kan monteras stadigt.**

Välj monteringsplats

Beakta markisens lutning vid val av monteringsplats. Markisens lutningsvinkel är fabriksinställd. Lutningsvinkeln kan justeras, men vi rekommenderar INTE att lutningsvinkeln ändras från fabriksinställningen.

Markisen ska monteras så att framkantsstaget befinner sig minst 2,5 meter ovanför marken när markisen är helt utfälld. För minsta lutningsvinkel 15° måste de nedre borrhålen för fästena placeras högre än den önskade höjden för framkantsstaget. Den totala höjdskillnaden mellan bakkants- och framkantsstag ska vara minst 0,2 meter.

BILD 2

OBS!

- **Om markisen monteras ovanför en balkongdörr eller liknande, lämna om möjligt minst 0,2 meter fritt utrymme ovanför dörrkarmen.**
- **Beakta lutningsvinkeln vid val av monteringsplats.**

Märk ut borrhål

1. Dra en horisontell linje vid rätt höjd på önskad plats, med hjälp av vattenpass, måttband och krita eller penna.
2. Mät ut och markera fästenas placering på väggen.

BILD 3

Borra hål

Borra hål på de markerade ställena med \varnothing 14 mm stenborr. Hålen ska vara 90 mm djupa och borrar i massiv betong eller massivt murverk.

VIKTIGT!

Borra inte i murbruksfogar – de har inte tillräcklig hållfasthet.

Sätt i expanderskruvar

1. Blås rent hålen efter borring.
2. Avlägsna mutter, bricka och klämring och placera dem så att de är lätt åtkomliga under monteringen. Sätt i kraftiga expanderskruvar i hålen.
3. Det kan vara nödvändigt att knacka in expanderskruvarna med en klubba. Skruva på en mutter löst på expanderskruven. Skruva på muttern tills expanderskruven nätt och jämnt fyller muttern. Dra inte åt muttern så mycket att expanderankaret börjar expandera. Därmed kan expanderskruvarna knackas in utan att expandera. Knacka inte hårt på expanderskruvarna, det kan skada expanderankaret. Vid osäkerhet, dra ut expanderskruven och borra hålet djupare, men gör inte hålet större.
4. För korrekt montering måste hela expanderskruven vara inne i hålet. Om så behövs, dra ut expanderskruven och borra hålet djupare.

BILD 4

OBS!

Om det går lätt att dra ut expanderskruven genom att dra i muttern har expanderskruven inte tillräckligt grepp. I så fall måste hela produkten flyttas och monteras minst 15 cm från den ursprungliga monteringsplatsen.

Montera fästena

1. Placera fästena på skruvarna som sticker ut från väggen.
2. Placera en planbricka och en fjäderbricka på varje skruv och lås på plats med låsmuttrarna.
3. Dra åt muttrarna med 17 mm ringnyckel eller hylsnyckel. Använd inte U-nyckel, den kan slinta och skada muttrarna.
4. Dra åt muttrarna så att fästena är helt låsta mot underlaget och inte kan röra sig.

BILD 5

VIKTIGT!

Dra i fästena för att kontrollera att de sitter stadigt och inte kan lossna.

Montera markis

1. Häng upp markisen när samtliga fästen är monterade. Minst två trappstegar eller liknande behövs vid montering. Använd endast stadiga trappstegar eller motsvarande och säkerställ att de står stadigt. Häng upp markisen på fästena enligt bilden.

BILD 6

2. Lås fast markisen i fästena med medföljande skruvar.

BILD 7

3. Om det inte går att föra in det fyrkantiga röret i fästena, lossa expanderskruvarnas muttrar något på ett fäste och försök igen. För markisen lite fram och tillbaka så att röret glider på plats i fästena.
4. Dra sedan åt expanderskruvarnas muttrar med en 17 mm sexkantnyckel.

VIKTIGT!

Dra alltid åt expanderskruvarnas muttrar efter att markisen placerats på fästena.

- Efter montering, avlägsna remmen som hindrar markisen från att fällas ut. Spara remmen för att använda om markisen ska läggas i förråd.

OBS!

Felaktig montering och/eller användning medför risk för allvarlig personskada. Be en kvalificerad person om hjälp om du inte är säker på att den önskade installationsplatsen är lämplig eller om du inte är säker på att du förstår alla delar av monteringsanvisningen.

ELANSLUTNING

Kontrollera att nätspänningen motsvarar märkspänningen på typskylten. Bryt strömförsörjningen innan anslutningen påbörjas. Anslut ledarna till kopplingsplinten enligt följande:

- Blå sladd till nolledare (N).
- Brun sladd till fasledare (L).
- Gröngul sladd till skyddsjord.

BILD 8**DEMONTERING**

- Fäll in markisen helt före demontering. Bind fast armarna i infällt läge för att undvika oavsiktlig utfällning – risk för personskada och/eller egendomsskada. Använd den medföljande remmen för att säkra markisen i infällt läge.
- Demontera markisen genom att följa monteringsanvisningarna i omvänd ordning.
- Borrhålen i väggen måste förseglas i enlighet med byggpraxis.

VIKTIGT!

- Demonteringen måste utföras av minst tre vuxna personer.**
- Följ alla anvisningar och säkerhetsanvisningar vid demontering.**

HANDHAVANDE**AVSEDD ANVÄNDNING**

Markisen är avsedd för montering på ytterväggen av en byggnad. Den kan vevas ned och upp och består av en ram, täckt av tyg, som ger skugga och insynsskydd. Markisen är avsedd för hushållsbruk. Den är inte avsedd att användas som regnskydd.

UTFÄLLNING OCH INFÄLLNING MED VEV

- Fäll ut och in markisen med hjälp av den medföljande veven.
- Kroka fast veven i öglan på markisen. Veva medurs för att fälla ut och moturs för att fälla in markisen.

BILD 9**BILD 10****BILD 11****OBS!**

- Markisen är endast avsedd att användas för solskydd. Fäll omedelbart in produkten vid stark vind, regn, hagel eller snö.**
- Rulla aldrig upp tyget på motsatt håll på rullen.**
- Kontrollera att tyget är sträckt. Om tyget inte är sträckt när markisen är utfälld, veva moturs tills det sträckts.**
- Håll föremål samt händer och andra kroppsdelar borta från rörliga delar när markisen fälls ut eller in – klämrisk.**

UTFÄLLNING OCH INFÄLLNING MED FJÄRRKONTROLL

- Rikta fjärrkontrollen mot markisen. Tryck på önskad knapp för att styra markisen. En indikeringslampa blinkar när någon knapp trycks in.

- Tryck på **▲** på fjärrkontrollen för att fälla in markisen.
- Tryck på **–** på fjärrkontrollen för att stanna markisens rörelse.
- Tryck på **▼** på fjärrkontrollen för att fälla ut markisen.

OBS!

- Kör inte markisen mer än två cykler i följd, det utlöser motorns överhettningsskydd. Om överhettningsskyddet löser ut går det inte att manövrera markisen med fjärrkontrollen. Låt markisen svalna cirka 30 minuter.**
- Om strömförsörjningen är bruten kan markisen fällas ut/in med veven.**

INSTÄLLNING AV LUTNINGSVINKEL

- Vid leverans är markisen inställd för optimal lutningsvinkel. Lutningsvinkeln kan ställas in mellan 15° och 30°. Ställ aldrig in mindre lutningsvinkel än 15°, även om konstruktionen tillåter mindre lutningsvinkel.
- Vrid aldrig inställningsskruvarna (A) längre än till ändläget, det medför risk för personskada och/eller egendomsskada och gör att garantin upphör att gälla.
- Fäll ut markisen helt före justering.
- Lossa låsmuttrarna (B) med en 14 mm skruvnyckel.
- Vrid inställningsskruvarna (A) medurs för att minska eller moturs för att öka lutningsvinkeln.
- När önskad lutningsvinkel ställts in, dra åt låsmuttrarna och sätt tillbaka plastkåporna.
- Upprepa tills samtliga armar har önskad vinkel.

OBS!

- Vrid aldrig inställningsskruvarna längre**

än till ändläget, det medför risk för personskada och/eller egendomsskada och gör att garantin upphör att gälla.

- Lyft armen vid justering av armvinkel, annars går det inte att vrida inställningsskruven.**
- Framkantsstaget ska vara horisontellt. Framkantsstaget har ett inbyggt vattenpass. Bubblan är mitt mellan markeringsstrecken i libellen när staget är horisontellt.**
- Ta alltid bort veven och förvara den torr och skyddat när produkten inte används.**

UNDERHÅLL

WARNING!

Bryt strömförsörjningen genom att ta ut säkringen eller slå från strömbrytaren före rengöring – risk för elolycksfall.

- Kontrollera regelbundet att fästena sitter stadigt. Dra åt eventuella lösa förband.
- Kontrollera alla skruvförband varje halvår och dra åt, om så behövs.
- Kontrollera mekanismen med avseende på skador varje halvår. Använd inte produkten om mekanismen är skadad eller inte fungerar korrekt.
- Använd inte produkten om den är skadad eller om förband är lösa.
- Kontakta återförsäljaren vid problem eller frågor.

RENGÖRING

- Rengör regelbundet ramen med en trasa fuktad med vatten och mildt rengöringsmedel. Använd inte starka eller slipande rengöringsmedel.
- Rengör tyget varje halvår med ljummet vatten och mildt rengöringsmedel. Låt tyget torka helt. Försök aldrig torka tyget med hårtork, värmefläkt eller liknande.

SMÖRJNING

- Markisens rörliga delar behöver normalt inte smörjas. Om det går trögt att fälla ut eller in markisen, eller om onormala ljud hörs, kan rörliga delar smörjas med smörjmedel som inte skadar platsmaterial. Använd inte petroleumbaserade smörjmedel.
- Anslut ett rör till munstycket och spreja rikligt med smörjmedel mellan rullrörets ände och pivottappen i ändfästet. Se noga till att det inte kommer smörjmedel på tyget.

FÖRVARING

- Demontera och förvara markisen torrt, skyddat och oåtkomligt för barn om den inte ska användas på en längre tid.
- Kontrollera att tyget är helt torrt innan markisen läggs undan, annars finns risk att tyget skadas.

SIKKERHETSANVISNINGER

- Fell inn produktet ved høyere vindhastigheter enn 1 på Beaufordskalaen.
- Produktet er ikke beregnet for bruk av personer (barn eller voksne) med funksjonshemninger eller av personer uten tilstrekkelig erfaring med eller kunnskap i å bruke det, med mindre de har fått anvisninger om bruk av produktet fra noen som er ansvarlig for deres sikkerhet.
- Barn skal holdes under oppsyn, slik at de ikke leker med produktet.
- Ikke fell ut eller inn produktet mens det pågår aktiviteter i nærheten, for eksempel vindusvask.
- Maks. tillatt belastning på ikke innfellbare deler av produktet: 390 N.
- Endre aldri produktet på noen måte, det kan medføre risiko for personskader og/eller materielle skader.
- Monteringen krever en viss teknisk kunnskap. Be kvalifisert personale om hjelp hvis:
 - du ikke er sikker på at det ønskede installasjonsstedet egner seg
 - du ikke forstår alle delene av monteringsanvisningene
 - du ikke har alt verktøyet du trenger
 - du ikke har de nødvendige tekniske kunnskapene.
- Produktet er stort og tungt. Det trengs minst tre voksne personer for å håndtere og montere produktet. Ikke forsøk å montere produktet alene. Hvis produktet faller, kan det forårsake alvorlig personskade og/eller eiendomsskade. Be kvalifisert personale om hjelp.
- Ikke monter produktet hvis noen deler mangler eller er skadet. Kontakt forhandleren.
- Hold barn og husdyr på trygg avstand fra arbeidsområdet ved montering og/eller justering.
- Produktet og monteringsdelene er kun beregnet for montering på vegg av glatt betong. Kontakt kvalifisert personale hvis det er sprekker i vegg.
- Hvis bygningen har skallmurvegger eller et ytre skall, for eksempel fasademurstein eller fasadepanel og tilleggsisolering, skal installasjonen utføres av kvalifisert personale.
- Ikke forsøk å endre eller modifisere produktet.
- For at ikke tøyen og andre deler skal bli tilsmusset, må du ha rene hender når du håndterer produktet.
- Produktet må ikke betjenes i minusgrader, det kan skade produktet.
- Produktet må ikke betjenes hvis det er snø på det, det kan skade produktet.
- Legg umiddelbart sammen produktet ved regn hvis vinkelen er mindre enn 15°.
- Ikke forsøk å klatre på produktet. Ikke heng gjenstander på produktet.
- Malte deler er dekket med en beskyttelsesfilm som skal fjernes før montering.
- Vind, regn og liknende kan utsette produktet for store krefter som overføres til vegg. Ved ekstremt vær eller andre ekstreme forhold kan ekspansjonsskruene derfor bli utsatt for svært store krefter. Før du påbegynner monteringen, må du kontrollere veggens og festepunktens holdekraft.
- La kvalifisert personale forsterke vegg om nødvendig.
- Produktet er kun beregnet på bruk som solbeskyttelse. Produktet må felles inn umiddelbart ved sterk vind, regn, hagl eller snø.
- Produktet er kun beregnet for fast tilkobling.

RESPEKT FOR EL!

Kan kun installeres av en registrert installasjonsvirksomhet. Det kan oppstå

livsfare og øke brannfaren dersom arbeidet ikke er riktig utført.

SYMBOLER

	Les bruksanvisningen før bruk.
	Godkjent i henhold til gjeldende standard/forskrift.
	Kassert produkt skal kildesorteres i henhold til gjeldende forskrifter.

TEKNISKE DATA

007588

Nominell spenning	230 V ~ 50 Hz
Nominell effekt	145 W
Merkestrøm	0,64 A
Kapslingsklasse	IPX4
Turtall	15/min
Dreiemoment	20 Nm
Maks. antall sykluser etter hverandre	2
Driftstemperatur	0 - +50 °C
Lydnivå	58 dB
Vindtoleranse	Klasse 1
Vinkel	0° - +30°
Tøy	Akryl
Utvendige mål	300 x 200 cm
Mål, tøy	290 x 200 cm

007589

Nominell spenning	230 V ~ 50 Hz
Nominell effekt	191 W
Merkestrøm	0,83 A
Kapslingsklasse	IPX4

Turtall	15/min
Dreiemoment	30 Nm
Maks. antall sykluser etter hverandre	2
Driftstemperatur	0 - +50 °C
Lydnivå	58 dB
Vindtoleranse	Klasse 1
Vinkel	0° - +30°
Tøy	Akryl
Utvendige mål	360 x 250 cm
Mål, tøy	350 x 250 cm

BESKRIVELSE

1. Feste
2. Sidedeksel
3. Girkasse
4. Kobling
5. Sveiv
6. Rulle
7. Firkantrør
8. Teleskoparm
9. Kassett
10. Tøy
11. Stang
12. Kappe

BILDE 1

INKLUDERTE DELER

- Markise
- Veggfester
- Ekspanderskruer
- Monteringskruer for fester
- Sveiv

MONTERING

VIKTIG!

Hold barn og husdyr på trygg avstand fra arbeidsområdet ved montering.

NØDVENDIGE MONTERINGSVERKTØY

- Boremaskin
- Steinbor \varnothing 14 mm
- Skrunøkkel 13 og 17 mm
- Skrutrekker
- Vaterpass
- Gardintrapp
- Meterstokk
- Kritt eller merkepen
- Trekklubbe

FORBEREDELSE

Pakk produktet forsiktig ut av esken og fjern isoporbeskyttelsen. Fjern plastposer og plastbeskyttelse og plasser produktet forsiktig, slik at det er beskyttet mot skader og smuss under monteringen. Før du påbegynner monteringen, må du kontrollere at du har alle delene på listen. Kontakt forhandleren hvis noen av delene mangler eller er skadet.

ADVARSEL!

- **Produktet kan plutselig felles ut under oppakningen.**
- **Ikke fjern sikkerhetsremmen før montering.**

MONTERING PÅ BETONGVEGG

MERK!

- **Produktet skal monteres på vegg av armert betong. Laveste monteringshøyde er 2,5 meter. Be en kvalifisert person om hjelp dersom du er**

usikker.

- **Hvis bygningen har skallmurvegger eller et ytre skall, for eksempel fasademurstein eller fasadepanel og tilleggisolering, skal installasjonen utføres av kvalifisert personale.**
- **Kontakt kvalifisert personale hvis det er sprekker i vegg.**
- **Kontroller at vegg er glatt, slik at festene kan monteres støtt.**

Velg monteringssted

Vær oppmerksom på markisens helning ved valg av monteringssted. Markisens helningsvinkel er innstilt fra fabrikk. Helningsvinkelen kan justeres, men vi anbefaler IKKE at den fabrikkinnstilte helningsvinkelen endres.

Markisen skal monteres slik at den fremre stangen befinner seg minst 2,5 m over bakken når markisen er helt utfelt. Ved laveste helningsvinkel 15° må de nedre borehullene for festene plasseres høyere enn den ønskede høyden for den fremre stangen. Den totale høydeforskjellen mellom bakre og fremre stang skal være minst 0,2 meter.

BILDE 2

MERK!

- **Hvis markisen monteres over en balkongdør eller liknende, bør det være minst 0,2 meter fri plass over dørkarmen.**
- **Vær oppmerksom på helningsvinkelen ved valg av monteringssted.**

Marker borehull

1. Trekk en horisontal linje i riktig høyde på ønsket sted ved hjelp av vaterpass, målebånd eller penn.

2. Mål opp og marker festenes plassering på veggen.

BILDE 3

Bor hull

Bor hull på de markerte stedene med \varnothing 14 mm steinbor. Hullene skal være 90 mm dype og bores i massiv betong eller massiv mur.

VIKTIG!

Ikke bor i murfuger – de har ikke tilstrekkelig holdekraft.

Sett inn ekspansjonsskruer

1. Blås hullene rene etter boring.
2. Fjern mutter, skive og klemring, og legg dem på et sted hvor de er lett tilgjengelige under monteringen. Sett kraftige ekspansjonsskruer i hullene.
3. Det kan være nødvendig å banke inn ekspansjonsskruene med en klubbe. Skru en mutter løst på ekspansjonsskruen. Skru på mutteren til ekspansjonsskruen fyller mutteren. Ikke skru til mutteren så mye at ekspansjonsankeret begynner å ekspandere. Dermed kan ekspansjonsskruene bankes inn uten å ekspandere. Ikke bank hardt på ekspansjonsskruene, det kan skade ekspansjonsankeret. Hvis du er usikker, kan du trekke ut ekspansjonsskruen og bore hullet på nytt, men ikke lag hullet større.
4. Hele ekspansjonsskruen må være inne i hullet for at du skal oppnå korrekt montering. Hvis det blir nødvendig, kan du trekke ut ekspansjonsskruene og bore hullet dypere.

BILDE 4

MERK!

Hvis det er lett å trekke ut ekspansjonsskruen ved å trekke i mutteren, har ekspansjonsskruen ikke tilstrekkelig grep. I så fall må hele produktet flyttes og monteres minst 15 cm fra det opprinnelige monteringsstedet.

Montere festene

1. Plasser festene på skruene som stikker ut fra veggen.
2. Plasser en underlagsskive og en fjærskive på hver skrue og lås på plass med låsemutterne.
3. Skru til mutterne med 17 mm ringnøkkel eller pipenøkkel. Ikke bruk U-nøkkel, da den kan glippe og skade mutterne.
4. Skru til mutterne slik at festene er helt låst mot underlaget og ikke kan beveges.

BILDE 5

VIKTIG!

Trekk i festene for å sjekke at de sitter godt og ikke kan løsne.

Montere markisen

1. Heng opp markisen når alle fester er montert. Man trenger minst to gardintrapper eller lignende ved montering. Bruk kun stødige trappetiger eller tilsvarende, og sikre at de står stødig. Heng opp markisen på festene som vist på bildet.

BILDE 6

2. Lås markisen fast i festene med skruene som følger med.

BILDE 7

3. Hvis det ikke er mulig å føre inn det firkantede røret i festene, kan du løsne litt på ekspansjonsskruenes muttere på et av festene og prøve igjen. Før markisen litt frem og tilbake slik at røret glir på plass i festene.

4. Skru deretter til ekspansjonsskruenes muttere med en 17 mm sekskantnøkkel.

VIKTIG!

Stram alltid ekspansjonsskruenes muttere etter at markisen er plassert på festene.

5. Etter monteringen fjerner du remmen som hindrer at markisen feller seg ut. Ta vare på remmen. Den skal brukes hvis markisen skal pakkes bort for oppbevaring.

MERK!

Feil montering og/eller bruk medfører fare for alvorlig personskade. Be en kvalifisert person om hjelp hvis du ikke er sikker på om det ønskede installasjonsstedet er egnet, eller hvis du ikke er sikker på om du forstår alle delene av monteringsanvisningen.

STRØMTILKOBLING

Kontroller at nettspenningen tilsvare den nominelle spenningen på typeskiltet. Bryt strømforsyningen før du påbegynner tilkoblingen. Koble lederne til koblingsplinten som følger:

- Blå ledning til nulleleder (N).
- Brun ledning til faseleder (L).
- Grønn gul ledning til jording.

BILDE 8

DEMONTERING

- Fell markisen helt inn før demontering. Bind fast armene i innfelt stilling for å unngå at markisen felles ut ved et uhell – fare for personskade og/eller eiendomsskade. Bruk den inkluderte remmen for å sikre markisen i innfelt posisjon.
- Demonter markisen ved å følge monteringsanvisningene i omvendt rekkefølge.

- Borehullene i veggen må forsegles i henhold til byggepraksis.

VIKTIG!

- **Demonteringen må utføres av minst tre voksne personer.**
- **Følg alle anvisninger og sikkerhetsanvisninger under demonteringen.**

BRUK

TILTENKT BRUKSOMRÅDE

Markisen er beregnet for montering på ytterveggen av en bygning. Den kan sveives ned og opp, og består av en ramme, dekket av tøy, som gir skygge og innsynsbeskyttelse. Markisen er beregnet for privat bruk. Den er ikke beregnet som regnbeskyttelse.

UTFELLING OG INNFELLING MED SVEIV

1. Markisen felles ut og inn med sveiven som følger med.
2. Hekt fast sveiven i ringen på markisen. Sveiv med klokken for å felle ut og mot klokken for å felle inn markisen.

BILDE 9

BILDE 10

BILDE 11

MERK!

- **Markisen er kun beregnet på bruk som solbeskyttelse. Produktet må felles inn umiddelbart ved sterk vind, regn, hagl eller snø.**
- **Rull aldri opp tøyets motsatt vei på rullen.**
- **Kontroller at tøyets er stramt. Hvis tøyets ikke er stramt når markisen er utfelt, sveiver du mot klokken til det strammes.**

- **Hold gjenstander, hender og andre kroppsdeler borte fra bevegelige deler når markisen felles ut eller inn – klemfare.**

UTFELLING OG INNFELLING MED FJERNKONTROLL

1. Rett fjernkontrollen mot markisen. Trykk på ønsket knapp for å styre markisen. En indikatorlampe blinker når en knapp trykkes inn.
2. Trykk på **▲** på fjernkontrollen for å felle inn markisen.
3. Trykk på **–** på fjernkontrollen for å stoppe markisens bevegelse.
4. Trykk på **▼** på fjernkontrollen for å felle ut markisen.

MERK!

- **Ikke kjør markisen mer enn to sykluser etter hverandre, det utløser motorens overopphetingsvern. Hvis overopphetingsvernet utløses, er det ikke mulig å styre markisen med fjernkontrollen. La markisen svalne i rundt 30 minutter.**
- **Hvis strømforsyningen er brutt, kan markisen felles ut/inn med sveiven.**

INNSTILLING AV HELNINGSVINKEL

1. Markisen er stilt inn med optimal helningsvinkel ved levering. Helningsvinkelen kan stilles inn mellom 15 og 30°. Still aldri inn mindre helningsvinkel enn 15°, selv om konstruksjonen tillater mindre helningsvinkel.
2. Vri aldri justeringsskruene (A) lenger enn til endeposisjonen, da dette medfører risiko for personskade og/eller materielle skader, og fører til at garantien bortfaller.
3. Fell ut markisen helt før justering.

4. Løsne låsemutterne (B) med en 14 mm skrunøkkel.
5. Vri justeringsskruene (A) med klokken for å redusere helningsvinkelen, eller mot klokken for å øke helningsvinkelen.
6. Når ønsket helningsvinkel er stilt inn, skrur du til låsemutterne og setter på plathettene igjen.
7. Gjenta til alle armene har ønsket vinkel.

MERK!

- **Vri aldri justeringsskruene lenger enn til endeposisjonen, da dette medfører risiko for personskade og/eller materielle skader, og fører til at garantien bortfaller.**
- **Løft armen ved justering av armens vinkel, ellers er det ikke mulig å vri justeringsskruen.**
- **Den fremre stangen skal være horisontal. Den fremre stangen har et innebygget vaterpass. Når stangen er horisontal, står boblen midt mellom markeringsstrekene i libellen.**
- **Ta alltid bort sveiven og oppbevar den tørt og beskyttet når produktet ikke er i bruk.**

VEDLIKEHOLD

ADVARSEL!

Bryt strømforsyningen ved å ta ut sikringen eller deaktivere strømbryteren før rengjøring – fare for el-ulykke.

- Kontroller regelmessig at festene sitter støtt. Skru til eventuelle løse forbindelser.
- Kontroller alle skruforbindelser hvert halvår og skru dem til om nødvendig.
- Kontroller mekanismen for skader hvert halvår. Ikke bruk produktet hvis mekanismen er skadet eller ikke fungerer som den skal.
- Ikke bruk produktet hvis det er skadet,

eller hvis forbindelsene er løse.

- Kontakt forhandleren ved problemer eller spørsmål.

RENGJØRING

- Rengjør rammen regelmessig med en klut fuktet med vann og et mildt rengjøringsmiddel. Ikke bruk sterke eller slipende rengjøringsmidler.
- Rengjør tøyet hvert halvår med lunke vann og mildt rengjøringsmiddel. La tøyet tørke helt. Tøyet må ikke tørkes med hårføner, varmevifte eller liknende.

SMØRING

- Markisens bevegelige deler trenger normalt ikke smøres. Hvis det går langsomt å felle ut eller inn markisen, eller hvis produktet avgir unormale lyder, kan bevegelige deler smøres med smøremiddel som ikke skader plastmateriale. Ikke bruk petroleumbaserte smøremidler.
- Koble et rør til munnstykket og spray rikelig med smøremiddel mellom enden på rullrøret og pivottappen i endefestet. Pass på at det ikke kommer smøremiddel på tøyet.

OPPBEVARING

- Demonter markisen og oppbevar den tørt, beskyttet og utilgjengelig for barn dersom den ikke skal brukes over lengre tid.
- Kontroller at tøyet er helt tørt før markisen legges bort for oppbevaring, ellers er det fare for at tøyet blir skadet.

ZASADY BEZPIECZEŃSTWA



- Złóż produkt, jeśli siła wiatru przekracza 1 w skali Beauforta.
- Produkt nie jest przeznaczony do stosowania przez osoby (dzieci lub dorosłych) z jakąkolwiek formą dysfunkcji lub osoby bez wystarczającego doświadczenia lub umiejętności w zakresie jego obsługi, o ile nie uzyskają wskazówek dotyczących obsługi produktu od osoby odpowiedzialnej za ich bezpieczeństwo.
- Należy dopilnować, aby dzieci nie bawiły się produktem.
- Nie rozkładaj ani nie składaj produktu, jeśli w pobliżu wykonywane są czynności, takie jak: mycie okien.
- Maksymalne dozwolone obciążenie nierozkładanych elementów produktu: 390 N.
- Nigdy nie modyfikuj produktu w żaden sposób ze względu na ryzyko obrażeń i/lub szkód w mieniu.
- Montaż wymaga pewnej wiedzy technicznej. Poproś wykwalifikowany personel o pomoc, jeśli:
 - nie masz pewności, czy wybrane miejsce montażu jest odpowiednie;
 - nie rozumiesz którejś z części instrukcji montażu;
 - nie posiadasz wszystkich wymaganych narzędzi;
 - nie posiadasz wymaganej wiedzy technicznej.
- Produkt jest duży i ciężki. Do podtrzymania i zamontowania produktu potrzebne są co najmniej trzy dorosłe osoby. Nigdy nie próbuj montować produktu samodzielnie. Upadek produktu z wysokości może spowodować poważne obrażenia ciała i/lub uszkodzenie mienia. Poproś o pomoc wykwalifikowany personel.
- Nie montuj produktu, jeśli zauważysz brak lub uszkodzenie jakiejś części. Skontaktuj się z dystrybutorem.
- Dzieci i zwierzęta domowe powinny przebywać w bezpiecznej odległości od miejsca, w którym przeprowadza się montaż i/lub regulację produktu.
- Produkt i elementy montażowe są przeznaczone wyłącznie do montażu na ścianie z gładkiego betonu. Jeżeli ściana jest popękana, skontaktuj się z wykwalifikowanym personelem.
- Jeżeli budynek posiada ściany elewacyjne lub lico, na przykład z cegły lub paneli elewacyjnych, oraz dodatkową izolację, montaż należy powierzyć wykwalifikowanemu personelowi.
- Nigdy nie próbuj zmieniać ani modyfikować produktu.
- Dotykaj produktu wyłącznie czystymi rękami, aby nie zabrudzić materiału ani pozostałych elementów.
- Nie rozkładaj ani nie składaj produktu w ujemnych temperaturach, gdyż może spowodować to jego uszkodzenie.
- Nie rozkładaj ani nie składaj produktu, na którym leży śnieg, gdyż może spowodować to jego uszkodzenie.
- Natychmiast złóż produkt w razie deszczu, jeśli kąt jest mniejszy niż 15°.
- Nigdy nie próbuj wspinać się na produkt. Nigdy nie zawieszaj niczego na produkcie.
- Lakierowane elementy są pokryte folią ochronną, którą należy zdjąć przed zamontowaniem.
- Wiatr, deszcz itp. mogą narazić produkt na działanie dużych sił, które będą oddziaływać na ścianę. Dlatego w skrajnych warunkach atmosferycznych bardzo duże siły mogą zagrażać śrubom rozporowym. Przed przystąpieniem do montażu sprawdź wytrzymałość ściany i wyznaczonych punktów mocowania.
- W razie potrzeby należy zlecić wykwalifikowanemu personelowi wzmocnienie ściany.
- Produkt jest przeznaczony wyłącznie do użytku jako osłona przeciwsłoneczna. Przy silnym wietrze oraz opadach deszczu, gradu i śniegu należy niezwłocznie złożyć produkt.

- Produkt jest przeznaczony wyłącznie do stałego podłączenia.

ZACHOWAJ OSTROŻNOŚĆ PODCZAS PRACY Z PRĄDEM ELEKTRYCZNYM!

Wykonanie nowych instalacji oraz rozbudowanie istniejących należy zawsze zlecać uprawnionemu elektrykowi. Jeśli masz odpowiednią wiedzę (w przeciwnym razie skontaktuj się z elektrykiem), możesz samodzielnie wymieniać przełączniki i gniazda ścienna oraz montować wtyki, przedłużacze i oprawy żarówek. Nieprawidłowy montaż może stanowić zagrożenie dla życia i powodować ryzyko pożaru.

SYMBOLE

	Przed użyciem przeczytaj instrukcję obsługi.
	Zatwierdzona zgodność z obowiązującą normą/rozporządzeniem.
	Zużyty produkt oddaj do utylizacji, postępując zgodnie z obowiązującymi przepisami.

DANE TECHNICZNE

007588

Napięcie znamionowe	230 V ~ 50 Hz
Moc znamionowa	145 W
Prąd znamionowy	0,64 A
Stopień ochrony obudowy	IPX4
Prędkość obrotowa	15/min
Moment obrotowy	20 Nm
Maks. liczba kolejnych cykli	2
Temperatura pracy	0 - +50°C

Poziom hałas	58 dB
Wytrzymałość na wiatr	Klasa 1
Kąt	od 0° do 30°
Tkanina	Akryl
Wymiary zewnętrzne	300 x 200 cm
Wymiary materiału	290 x 200 cm

007589

Napięcie znamionowe	230 V ~ 50 Hz
Moc znamionowa	191 W
Prąd znamionowy	0,83 A
Stopień ochrony obudowy	IPX4
Prędkość obrotowa	15/min
Moment obrotowy	30 Nm
Maks. liczba kolejnych cykli	2
Temperatura pracy	0 - +50°C
Poziom hałas	58 dB
Wytrzymałość na wiatr	Klasa 1
Kąt	od 0° do 30°
Tkanina	Akryl
Wymiary zewnętrzne	360 x 250 cm
Wymiary materiału	350 x 250 cm

OPIS

1. Mocowanie
2. Obudowa boczna
3. Skrzynia biegów
4. Złotce
5. Korba
6. Wałek
7. Czworokątna poprzeczka
8. Ramię teleskopowe
9. Kaseta
10. Tkanina
11. Belka przednia
12. Osłona

RYS. 1

CZĘŚCI SKŁADOWE

- Markiza
- Wsporniki ścienne
- Śruby rozporowe
- Śruby montażowe do wsporników
- Korba

MONTAŻ

WAŻNE!

Dzieci i zwierzęta domowe powinny przebywać w bezpiecznej odległości od miejsca, w którym przeprowadza się montaż produktu.

NARZĘDZIA POTRZEBNE DO MONTAŻU

- Wiertarka
- Wiertło do kamienia \varnothing 14 mm
- Klucz płaski 13 i 17 mm
- Wkrętak
- Poziomnica
- Drabina
- Miara składana
- Kreda lub marker
- Drewniany młotek

PRZYGOTOWANIA

Ostrożnie wypakuj produkt z pudełka i zdejmij styropianowe zabezpieczenia. Usuń plastikowe worki i folię i ostrożnie połóż produkt w miejscu, w którym podczas montażu będzie zabezpieczony przed uszkodzeniem i zabrudzeniem. Przed przystąpieniem do montażu upewnij się, czy posiadasz wszystkie elementy z listy. Skontaktuj się z dystrybutorem, jeśli dostrzeżesz brak lub uszkodzenie części.

OSTRZEŻENIE!

- **Podczas rozpakowywania produkt może niespodziewanie się rozłożyć.**
- **Nie zdejmuj paska zabezpieczającego przed montażem.**

MONTAŻ NA ŚCIANIE BETONOWEJ

UWAGA!

- **Produkt należy zamontować na ścianie ze zbrojonego betonu. Minimalna wysokość montażu wynosi 2,5 metra. W razie wątpliwości poproś o pomoc wykwalifikowany personel.**
- **Jeżeli budynek posiada ściany elewacyjne lub lico, na przykład z cegły lub paneli elewacyjnych, oraz dodatkową izolację, montaż należy powierzyć wykwalifikowanemu personelowi.**
- **Jeżeli ściana jest popękana, skontaktuj się z wykwalifikowanym personelem.**
- **Upewnij się, że ściana jest gładka, co umożliwi stabilne zamocowanie wsporników.**

Wybór miejsca montażu

Podczas wyboru miejsca montażu zwróć uwagę na nachylenie markizy. Kąt nachylenia markizy jest ustawiony fabrycznie. Kąt nachylenia można regulować, ale zmiana ustawienia fabrycznego NIE jest zalecana.

Markizę należy zamontować w taki sposób, by po całkowitym rozłożeniu produktu belka przednia znajdowała się co najmniej 2,5 metra nad ziemią. Przy minimalnym nachyleniu 15° dolne otwory montażowe na wsporniki należy nawiercić powyżej żądanej wysokości belki przedniej. Całkowita różnica wysokości pomiędzy belką przednią a tylną powinna wynosić przynajmniej 0,2 metra.

RYS. 2

UWAGA!

- **Montując produkt nad drzwiami balkonowymi itp., w miarę możliwości pozostaw co najmniej 0,2 metra wolnej przestrzeni nad ościeżnicą.**
- **Podczas wyboru miejsca montażu zwróć uwagę na kąt nachylenia.**

Wyznacz otwory montażowe

1. Za pomocą poziomicy, taśmy mierniczej i kredy lub markera wyznacz w wybranym miejscu na właściwej wysokości poziomą linię.
2. Wymierz i zaznacz umiejscowienie wsporników na ścianie.

RYS. 3**Wywierć otwory**

Wywierć otwory w zaznaczonych miejscach za pomocą wiertła do kamienia 14 mm. Otwory muszą mieć głębokość 90 mm i należy je wywiercić w masywnym betonie lub murze.

WAŻNE!

Nie wierć w spoinach muru, nie są one wystarczająco wytrzymałe.

Włóż śruby rozporowe

1. Po zakończeniu wiercenia przedmuchaj otwory.
2. Zdejmij nakrętkę, podkładkę i pierścień zaciskowy, a następnie połóż je w łatwo dostępnym miejscu na czas montażu. Do otworów włóż mocne śruby rozporowe.
3. Może się zdarzyć, że śruby rozporowe trzeba będzie wbić młotkiem. Przykręć lekko nakrętkę do śruby rozporowej. Dokręć nakrętkę do momentu, gdy wypełni ją śruba rozporowa. Nie dokręcaj nakrętki zbyt mocno, żeby kotwa nie zaczęła się rozpieierać. W ten sposób można wbić śruby

bez ich rozpieierania. Podczas wbijania śrub rozporowych nie uderzaj zbyt mocno, gdyż może to uszkodzić kotwę. W razie wątpliwości wyjmij śrubę rozporową i ponownie wywierć otwór, nie powiększając go.

4. Aby zapewnić poprawny montaż, cała śruba rozporowa musi znaleźć się w otworze. W razie potrzeby wyjmij śrubę rozporową i pogłęb otwór.

RYS. 4**UWAGA!**

Jeżeli pociągnięcie za nakrętkę powoduje łatwe wysunięcie się śruby rozporowej, nie została ona odpowiednio zamocowana. W takim przypadku trzeba przenieść miejsce montażu przynajmniej o 15 cm od pierwotnie wybranego miejsca.

Montaż mocowań

1. Zawieś wsporniki na śrubach wystających ze ściany.
2. Na każdej ze śrub umieść podkładkę płaską i podkładkę sprężynową. Zablockuj nakrętkami zabezpieczającymi.
3. Dokręć nakrętki za pomocą klucza oczkowego lub nasadowego 17 mm. Nie używaj klucza typu U, może on się ześlizgnąć i uszkodzić nakrętki.
4. Dokręć nakrętki, aby unieruchomić wsporniki i całkowicie przymocować je do podłoża.

RYS. 5**WAŻNE!**

Pociągnij za wsporniki, aby upewnić się, czy są stabilnie zamontowane i nie mogą odpaść.

Zamontuj markizę

1. Zawieś markizę po zamontowaniu wszystkich wsporników. Podczas montażu potrzebne są przynajmniej dwie drabiny lub

podobne akcesorium. Używaj wyłącznie stabilnych drabin lub schodków i upewnij się, że stoją stabilnie. Zawieś markizę na wspornikach zgodnie z rysunkiem.

RYS. 6

- Zablokuj markizę na wspornikach przy użyciu dołączonych śrub.

RYS. 7

- Jeżeli czworokątnej poprzeczki nie da się włożyć we wsporniki, poluzuj nieco nakrętki śrub rozporowych na jednym ze wsporników i spróbuj ponownie. Poprzęsław markizę nieco do przodu i w tył, aby wsunąć poprzeczkę we wsporniki.
- Następnie dokręć nakrętki śrub rozporowych za pomocą klucza sześciokątnego 17 mm.

WAŻNE!

Zawsze dokręcaj nakrętki śrub rozporowych po założeniu markizy na wspornikach.

- Po zamontowaniu zdejmij pasek zapobiegający rozkładaniu się markizy. Zachowaj pasek, jeżeli planujesz późniejsze przechowywanie markizy.

UWAGA!

Niewłaściwy montaż i/lub użytkowanie stwarza ryzyko poważnych obrażeń ciała. Skorzystaj z pomocy wykwalifikowanego personelu, jeżeli nie masz pewności, czy wybrane miejsce montażu jest odpowiednie lub jeśli nie rozumiesz którejs z części instrukcji obsługi.

PODŁĄCZANIE DO PRĄDU

Sprawdź, czy napięcie sieciowe odpowiada napięciu na tabliczce znamionowej. Przed rozpoczęciem podłączania odłącz zasilanie. Podłącz przewody do zacisku w następujący sposób:

- Niebieski przewód do przewodu zerowego (N).
- Braźowy przewód do przewodu fazowego (L).

- Zielono-żółty przewód do uziemienia.

RYS. 8

DEMONTAŻ

- Przed przystąpieniem do demontażu całkowicie złóż markizę. Po złożeniu markizy zwiąż ramiona, aby uniknąć jej niezamierzonego rozłożenia – ryzyko obrażeń ciała i/lub uszkodzenia mienia. Użyj dołączonego paska, aby zabezpieczyć markizę w złożonej pozycji.
- Zdemontuj markizę, stosując się do wskazówek montażu w odwrotnej kolejności.
- Otwory montażowe w ścianie należy zabezpieczyć zgodnie z praktyką budowlaną.

WAŻNE!

- Demontaż musi być wykonany przez co najmniej trzy dorosłe osoby.**
- Podczas demontażu postępuj zgodnie ze wskazówkami i instrukcjami bezpieczeństwa.**

OBŚŁUGA

ZASTOSOWANIE ZGODNE Z PRZEZNACZENIEM

Markiza jest przeznaczona do zamontowania na ścianie zewnętrznej budynku. Można ją rozwinąć i zwinać. Produkt składa się z ramy, jest obciążona tkaniną, która zapewnia cień i ochronę przed ciekawskimi spojrzzeniami. Markiza jest przeznaczona do użytku domowego. Nie jest przeznaczona do ochrony przed deszczem.

ROZWIJANIE I ZWIJANIE PRZY UŻYCIU KORBY

- Do rozkładania i zwijania markizy służy dołączona korbka.
- Zahacz korbę o zaczep na markizie. Pokręć

korbą w prawo, aby rozwinąć markizę, i w lewo, aby ją zwinąć.

RYS. 9

RYS. 10

RYS. 11

UWAGA!

- **Markiza jest przeznaczona wyłącznie do użytku jako osłona przeciwsłoneczna. Przy silnym wietrze oraz opadach deszczu, gradu i śniegu należy niezwłocznie złożyć produkt.**
- **Nigdy nie zwijaj tkaniny w przeciwnym kierunku niż na rolce.**
- **Upewnij się, że tkanina jest napięta. Jeśli tkanina nie jest napięta przy rozwiniętej markizie, kręć w lewo, aż się naciągnie.**
- **Podczas rozwijania i zwijania markizy trzymaj przedmioty, ręce i inne części ciała w bezpiecznej odległości od ruchomych części ze względu na ryzyko przytraśnięcia.**

ROZWIJANIE I ZWIJANIE PRZY UŻYCIU PILOTA

1. Skieruj pilot w stronę markizy. Naciśnij konkretny przycisk sterujący ruchem markizy. W momencie naciśnięcia dowolnego przycisku zamiga lampka.
2. Naciśnij **▲** na pilocie, aby zwinąć markizę.
3. Naciśnij **—** na pilocie, aby zatrzymać ruch markizy.
4. Naciśnij **▼** na pilocie, aby rozwinąć markizę.

UWAGA!

- **Nie włączaj więcej niż dwa cykle ruchu markizy pod rząd, gdyż spowoduje to włączenie się zabezpieczenia przed przegrzaniem silnika. Po wyzwoleniu tego zabezpieczenia nie można sterować**

markizą przy użyciu pilota. Trzeba odczekać, aż markiza ostygnie, co trwa około 30 minut.

- **W przypadku braku prądu markizę można rozwinąć i zwinąć, używając korby.**

REGULACJA KĄTA NACHYLENIA

1. W momencie dostawy markiza ma ustawiony optymalny kąt nachylenia. Kąt nachylenia można ustawić pomiędzy 15° a 30°. Nigdy nie ustawiaj kąta nachylenia mniejszego niż 15°, nawet jeśli konstrukcja na to pozwala.
2. Nigdy nie przekraczaj śrub regulacyjnych (A) dalej niż do pozycji końcowej. Grozi to obrażeniami ciała i/lub uszkodzeniem mienia oraz powoduje utratę gwarancji.
3. Przed regulacją całkowicie rozłóż markizę.
4. Odkręć nakrętki (B) kluczem 14 mm.
5. Przekraczaj śruby regulacyjne (A) w prawo, aby zmniejszyć kąt nachylenia, lub w lewo, aby go zwiększyć.
6. Po ustawieniużądanego kąta nachylenia dokręć nakrętki zabezpieczające i nałóż z powrotem plastikowe osłony.
7. Powtarzaj czynność do momentu, gdy wszystkie ramiona ustawione będą pod odpowiednim kątem.

UWAGA!

- **Nigdy nie przekraczaj śrub regulacyjnych dalej niż do pozycji końcowej. Grozi to obrażeniami ciała i/lub uszkodzeniem mienia oraz powoduje utratę gwarancji.**
- **Podczas regulacji kąta ramienia unieś je. W przeciwnym razie nie będzie można przekręcić śrub regulacyjnych.**
- **Belka przednia musi być ustawiona poziomo. Belka przednia ma wbudowaną poziomnicę. Przy poziomo ustawionej belce pęcherzyk znajduje się pomiędzy oznaczeniami na libelli.**

- **Zawsze demontuj korbę nieużywaną markizy i przechowuj ją zabezpieczoną w suchym miejscu.**

KONSERWACJA

OSTRZEŻENIE!

Przed przystąpieniem do czyszczenia odłącz doptyw prądu, wyjmując bezpiecznik lub naciskając wyłącznik – ryzyko porażenia prądem.

- Regularnie sprawdzaj, czy wsporniki są stabilnie zamocowane. Dokręć wszystkie luźne połączenia.
- Co pół roku sprawdzaj wszystkie połączenia śrubowe i dokręcaj je w razie potrzeby.
- Co pół roku sprawdzaj, czy mechanizm nie jest uszkodzony. Nie używaj produktu, jeśli mechanizm jest uszkodzony lub jeśli nie działa we właściwy sposób.
- Nie używaj produktu, jeśli jest uszkodzony lub jeśli połączenia są poluzowane.
- W razie problemów lub pytań skontaktuj się z dystrybutorem.

CZYSZCZENIE

- Regularnie czyść ramę wilgotną szmatką i łagodnym środkiem czyszczącym. Nie używaj silnych ani ściernych środków czyszczących.
- Co pół roku czyść tkaninę letnią wodą z łagodnym detergentem. Pozostaw tkaninę do całkowitego wyschnięcia. Nigdy nie próbuj suszyć tkaniny suszarką do włosów, termowentylatorem itp.

SMAROWANIE

- W normalnych warunkach ruchome elementy markizy nie wymagają smarowania. Jeżeli markiza ciężko się rozkłada lub składa bądź jeśli słychać nieprawidłowe dźwięki, można przesmarować ruchome części środkiem smarnym

bezpiecznym dla materiałów plastikowych. Nie używaj środków smarnych na bazie ropy naftowej.

- Podłącz rurkę do dyszy i obficie rozpyl środek smarny między końcówką rury nawojowej a czopem osiowym mocowania końcowego. Uważaj, aby nie zabrudzić tkaniny środkiem smarnym.

PRZECHOWYWANIE

- Zalecamy zdemontowanie i zabezpieczenie markizy oraz przechowywanie jej w suchym i niedostępnym dla dzieci miejscu, jeśli nie będzie używana przez dłuższy czas.
- Przed odłożeniem markizy upewnij się, że tkanina jest całkowicie sucha. W przeciwnym razie może dojść do jej uszkodzenia.

SAFETY INSTRUCTIONS



- Rewind the product at wind speeds of more than 1 on the Beaufort scale.
- The product is not intended to be used by persons (children or adults) with any form of functional disorders, or by persons who do not have sufficient experience or knowledge on how to use it, unless they have received instructions concerning the use of the product from someone who is responsible for their safety.
- Keep children under supervision to make sure they do not play with the product.
- Do not rewind or unwind the product while activities are in progress nearby, such as cleaning windows.
- Maximum permitted load on non retractable parts of the product: 390 N.
- Never modify the product in any way, this can result in personal injury and/or material damage.
- The installation requires some technical skills. Ask qualified personnel for help if:
 - you are not sure that the required installation area is suitable
 - you do not understand all the parts of the installation instructions
 - you do not have all the necessary tools
 - you do not have the necessary technical skills.
- The product is large and heavy. At least three adult persons are needed to handle and install the product. Never attempt to install the product on your own. If the product falls down it can cause serious injury and/or material damage. Ask qualified personnel for help.
- Do not install the product if any parts are missing or damaged. Contact the retailer.
- Keep children and pets at a safe distance from the work area when installing and/or adjusting.
- The product and its installation parts are only intended for installation on a wall of smooth concrete. Contact qualified personnel if there are cracks in the wall.
- The installation should be carried out by qualified personnel if the building has cavity walls or an outer shell, for example facade brick or panelling and additional insulation.
- Never attempt to change or modify the product.
- Handle the product with clean hands to avoid dirtying the fabric and other parts.
- Do not operate the product at temperatures below zero, this can damage the product.
- Do not operate the product when there is snow on it, this can damage the product.
- Rewind the product immediately when it rains if the angle is less than 15°.
- Never attempt to climb on the product. Never hang any objects on the product.
- Painted parts are covered by protective film, which should be removed before installation.
- Wind and rain can subject the product to heavy tension, which is transferred to the wall. In extreme weather or other extreme conditions the expander screws can therefore be exposed to very heavy tension. Check the strength of the wall and the intended attachment points before starting the installation.
- Allow qualified personnel to reinforce the wall, if necessary.
- The product is only intended to be used as a sunblind. Rewind the product immediately in strong wind, rain, hail or snow.
- The product is only intended for permanent connection.

ELECTRICAL SAFETY

New installations and extensions to existing systems should always be carried out by

an authorised electrician. If you have the necessary experience and knowledge (otherwise contact an electrician), you can replace power switches and wall sockets, fit plugs, extension cords and light sockets. Incorrect installation can result in fatal injury and the risk of fire.

SYMBOLS

	Read the instructions before use.
	Approved in accordance with the relevant standards/directives.
	Recycle discarded product in accordance with local regulations.

TECHNICAL DATA

007588

Rated voltage	230 V ~ 50 Hz
Rated output	145 W
Rated current	0.64 A
Protection rating	IPX4
Speed	15 rpm
Torque	20 Nm
Max consecutive cycles	2
Operating temperature	0 – +50°C
Noise level	58 dB
Wind resistance	Class 1
Angle	0° – 30°
Fabric	Acrylic
Overall size	300 x 200 cm
Size, fabric	290 x 200 cm

007589

Rated voltage	230 V ~ 50 Hz
Rated output	191 W
Rated current	0.83 A
Protection rating	IPX4
Speed	15 rpm
Torque	30 Nm
Max consecutive cycles	2
Operating temperature	0 – +50°C
Noise level	58 dB
Wind resistance	Class 1
Angle	0° – 30°
Fabric	Acrylic
Overall size	360 x 250 cm
Size, fabric	350 x 250 cm

DESCRIPTION

1. Attachment
2. Side cover
3. Gearbox
4. Coupling
5. Handle
6. Roller
7. Square tube
8. Telescopic arm
9. Cassette
10. Fabric
11. Front bar
12. Pelmet

FIG. 1

COMPONENT PARTS

- Awning
- Wall brackets
- Expander screw
- Bracket screws
- Handle

INSTALLATION

IMPORTANT:

Keep children and pets at a safe distance from the work area when installing.

TOOLS REQUIRED FOR INSTALLATION

- Drill
- Masonry drill bit \varnothing 14 mm
- Spanner 13 and 17 mm
- Screwdriver
- Spirit level
- Step ladder
- Metre rule
- Chalk or marker pen
- Wooden mallet

PREPARATIONS

Carefully unpack the product from the box and remove the polystyrene. Remove the plastic bags and covers and carefully place the product so that it is protected from damage and dirt during the installation. Check before installing that you have all the parts in the list. Contact your dealer if any parts are missing or damaged.

WARNING!

- **The product can unfold unexpectedly during the unpacking.**
- **Do not remove the safety strap before installation.**

INSTALLATION ON CONCRETE WALL

NOTE:

- **The product should be installed on a wall of reinforced concrete. The minimum installation height is 2.5 metres. Ask qualified personnel for help**

if in doubt.

- **The installation should be carried out by qualified personnel if the building has cavity walls or an outer shell, for example facade brick or panelling and additional insulation.**
- **Contact qualified personnel if there are cracks in the wall.**
- **Check that the wall is smooth, so that the brackets can be fitted securely.**

Choose the installation area

Take into consideration the angle of the product when choosing the installation area. The angle of the sunblind is set at the factory. The angle can be adjusted, but we do not recommend changing the factory setting.

The sunblind should be installed so that the front bar is at least 2.5 m above the ground when fully extended. For a minimum angle of 15° the lower drill holes for the brackets must be placed higher than the required height for the front bar. The total difference in height between the back and front bar should be at least 0.2 m.

FIG. 2

NOTE:

- **If the sunblind is installed over a balcony door, or equivalent, leave at least 0.2 m of free space over the door frame if possible.**
- **Take the angle into consideration when choosing the installation area.**

Mark out the drill holes

1. Draw a horizontal line at the correct height at the required area by using a spirit level, tape measure and chalk or pen.

2. Measure out and mark the positions of the brackets on the wall.

FIG. 3

Drill holes

Drill holes at the marked points with a \varnothing 14 mm masonry bit. The holes should be 90 mm deep and drilled in solid concrete or brickwork.

IMPORTANT:

Do not drill in mortar joints – they are not strong enough.

Insert expander screws

1. Blow clean the holes after drilling.
2. Remove the nuts, washers and clamping rings and put them on one side. Put heavy-duty expander screws in the holes.
3. It may be necessary to tap in the expander screws with a mallet. Screw a nut loosely on the expander screw. Screw on the nut until the expander screw just fills the nut. Do not tighten the nut enough to make the expander anchor start expanding. This allows the expander screws to be tapped in without expanding. Do not tap the expander screws too hard, this can damage the expander anchor. If in doubt, pull out the expander screw and drill the hole deeper, but do not make the hole bigger.
4. For correct installation the entire expander screw must be inside the hole. If necessary, pull out the expander screw and drill the hole deeper.

FIG. 4

NOTE:

If it is easy to pull out the expander screw by pulling the nut, this means the expander screw does not have a sufficient grip. In which case the product must be moved and

installed at least 15 cm from the original position.

Fitting the brackets

1. Put the brackets on the screws that stick out from wall.
2. Put a flat washer and a spring washer on each screw, and lock in place with the lock nuts.
3. Tighten the nuts with a 17 mm ring spanner. Do not use an open end spanner, it can slip and damage the nuts.
4. Tighten the nuts so that the brackets are completely locked to the surface and cannot move.

FIG. 5

IMPORTANT:

Pull on the brackets to check that they are firm and cannot come loose.

Fit the sunblind

1. Hang up the sunblind after fitting the brackets. At least two stepladders will be needed for the installation. Only use stable stepladders and make sure they are firmly in place. Hang up the sunblind on the brackets as shown in the diagram.

FIG. 6

2. Lock the sunblind in the brackets with the supplied screws.

FIG. 7

3. If it is not possible to insert the square tube in the brackets, undo the expander screw nuts a little on a bracket and try again. Move the sunblind back and forwards a little so that the tube slides in place in the brackets.
4. Now tighten the expander screw nuts with a 17 mm hex key.

IMPORTANT:

Always tighten the expander screw nuts after putting the sunblind on the brackets.

- After installing, remove the strap that prevents the sunblind from unfolding. Save the strap so it can be used if the sunblind is put in storage.

NOTE:

Incorrect installation and/or use can result in the risk of serious personal injury. Ask qualified personnel for help if you are not sure that the required installation area is suitable, or if you are not sure that you understand all the parts of the installation instructions.

ELECTRICAL CONNECTION

Check that the mains voltage corresponds to the rated voltage on the type plate. Disconnect the power supply before starting the installation. Connect the wires to the terminal block as follows:

- Blue wire to neutral conductor (N).
- Brown wire to phase conductor (L).
- Green-yellow wire to earth.

FIG. 8**DISMANTLING**

- Fully rewind the sunblind before dismantling. Bind the arms in withdrawn position to avoid accidental extension—risk of personal injury and/or material damage. Use the supplied strap to secure the sunblind in withdrawn position.
- Dismantle the sunblind by following the installation instructions in the reverse order.
- The drill holes in the wall should be sealed in accordance with professional building standards.

IMPORTANT:

- At least three adult persons are need to**

dismantle.

- Follow all the instructions and safety instructions when dismantling.**

USE**INTENDED USE**

The sunblind is intended to be installed on the outer wall of a building. It can be wound out and in, and consists of a frame covered by fabric that provides some shadow and privacy. The sunblind is intended for household use. It is not intended to provide shelter from the rain.

EXTENDING AND WITHDRAWING WITH HANDLE

- Extend and withdraw the sunblind with the supplied handle.
- Hook the handle in the eyelet on the sunblind. Turn clockwise to extend, and anticlockwise to withdraw the sunblind.

FIG. 9**FIG. 10****FIG. 11****NOTE:**

- The sunblind is only intended to provide protection from the sun. Rewind the product immediately in strong wind, rain, hail or snow.**
- Always roll up the fabric in the opposite direction on the roller.**
- Check that the fabric is stretched. If the fabric is not stretched when the sunblind is extended, turn anticlockwise until it is stretched.**
- Keep objects, your hands and the rest of your body, away from moving parts when the sunblind is wound out or in – pinch risk.**

EXTENDING AND WITHDRAWING WITH REMOTE CONTROL

1. Point the remote control at the sunblind. Press the required button to control the sunblind. A status light flashes when a button is pressed.
2. Press **▲** on the remote control to withdraw the sunblind.
3. Press **–** on the remote control to stop it moving.
4. Press **▼** on the remote control to extend the sunblind.

NOTE:

- **Do not run the sunblind for more than two consecutive cycles, this will trip the overheating protection on the motor. It will not be possible to operate the sunblind with the remote control if the overheating protection trips. Allow the sunblind to cool for about 30 minutes.**
- **If there is a power cut the sunblind can be extended/withdrawn with the handle.**

ADJUSTING THE ANGLE

1. The sunblind is set to the optimum angle on delivery. The angle can be adjusted from 15° to 30°. Never set the angle to less than 15°, even if the construction permits a smaller angle.
2. Never turn the adjuster screw (A) further than to the end position, this can result in personal injury and/or material damage will invalidate the warranty.
3. Fully extend the sunblind before adjusting.
4. Undo the lock nuts (B) with a 14 mm spanner.
5. Turn the adjuster screws (A) clockwise to reduce, or anticlockwise to increase the angle.
6. Tighten the lock nuts and replace the

plastic covers when the required angle has been set.

7. Repeat until all the arms have the required angle.

NOTE:

- **Never turn the adjuster screw further than to the end position, this can result in personal injury and/or material damage will invalidate the warranty.**
- **Lift the arm when adjusting the angle, otherwise it will not be possible to turn the adjuster screw.**
- **The front bar should be horizontal. The front bar has a built-in spirit level. The bubble is in the middle of the markings on the spirit level when the bar is horizontal.**
- **Always remove the handle and store in a dry and protected place when the product is not in use.**

MAINTENANCE

WARNING!

Disconnect the power supply by removing the fuse or switching off the main switch before cleaning – risk of electric shock.

- Check at regular intervals that the brackets are secure. Tighten any loose connections.
- Check all screw connections every six months, and tighten if necessary.
- Check the mechanism for any damage every six months. Do not use the product if the mechanism is damaged or not working properly.
- Do not use the product if it is damaged or if the connections have come loose.
- Contact your dealer if you have any problems or questions.

CLEANING

- Clean the frame at regular intervals with a cloth moistened with water and a mild detergent. Do not use strong or abrasive detergents.
- Clean the fabric every six months with lukewarm water and a mild detergent. Allow the fabric to completely dry. Never attempt to dry the fabric with a hair dryer, fan heater or the equivalent.

LUBRICATION

- The moving parts on the sunblind do not normally need lubricating. If it is difficult to extend or withdraw the sunblind, or if there is any abnormal noise, the moving parts can be lubricated with a lubricant that does not damage plastic. Do not use petroleum-based lubricant.
- Connect a tube to the nozzle and spray plenty of lubricant between the end of the roller tube and the pivot pin in the end bracket. Make sure not to get any lubricant on the fabric.

STORAGE

- Dismantle and store the sunblind in a dry and safe place out the reach of children if it is not going to be used for a long time.
- Check that the fabric is completely dry before putting the sunblind away, otherwise there is a risk of damaging the fabric.