

# CUR AQUA

009478



## **SV TOALETTSITS**

### BRUKSANVISNING

Viktigt! Läs bruksanvisningen före användning.  
Spara den för framtida bruk.  
(Original bruksanvisning).

## **NO TOALETSET**

### BRUKSANVISNING

Viktig! Les bruksanvisningen nøye før bruk.  
Ta vare på den for fremtidig bruk.  
(Oversettelse av original bruksanvisning).

## **DA TOILETSÆDE**

### BETJENINGSVEJLEDNING

Vigtigt! Læs betjeningsvejledningen før brug.  
Gem den til senere brug.  
(Oversættelse af den originale vejledning).

## **PL DESKA SEDESOWA**

### INSTRUKCJA OBSŁUGI

Ważne! Przed użyciem uważnie przeczytaj instrukcję obsługi! Zachowaj ją na przyszłość.  
(Tłumaczenie oryginalnej instrukcji).

## **EN TOILET SEAT**

### OPERATING INSTRUCTIONS

Important! Read the user instructions carefully before use. Save them for future reference.  
(Translation of the original instructions).

## **DE TOILETTENSITZ**

### BEDIENUNGSANLEITUNG

Wichtig! Die Bedienungsanleitung vor der Verwendung bitte sorgfältig durchlesen!  
Für die zukünftige Verwendung aufbewahren.  
(Bedienungsanleitung im Original).

## **FI WC-ISTUIN**

### KÄYTTÖOHJEESTA

Tärkeää! Lue käyttöohje huolella ennen käyttöä!  
Säilytä se myöhempää käyttöä varten.  
(Käännös alkuperäisestä käyttöohjeesta).

## **FR ABATTANT WC**

### MODE D'EMPLOI

Important! Lisez attentivement le mode d'emploi avant la mise en service. Conservez-le.  
(Traduction des instructions originales).

## **NL TOILETBRIJ**

### GEBRUIKSAANWIJZING

Belangrijk! Lees de gebruiksaanwijzing aandachtig door voordat u het apparaat gebruikt. Bewaar de gebruiksaanwijzing voor toekomstig gebruik.  
(Vertaling van de originele instructies).

Rätten till ändringar förbehålles.  
För senaste version av bruksanvisningen se [www.jula.com](http://www.jula.com)

Med forbehold om endringer.  
Nyeste versjon av bruksanvisningen finner du på [www.jula.com](http://www.jula.com)

Ret til ændringer forbeholdes.  
Den seneste version af betjeningsvejledningen findes på [www.jula.com](http://www.jula.com)

Z zastrzeżeniem prawa do zmian.  
Najnowsza wersja instrukcji obsługi znajduje się na [www.jula.com](http://www.jula.com)

Jula reserves the right to make changes.  
For latest version of operating instructions, see [www.jula.com](http://www.jula.com)

Änderungen vorbehalten.  
Die aktuellste Version der Bedienungsanleitung finden Sie auf [www.jula.com](http://www.jula.com)

Pidätämme oikeuden muutoksiin.  
Katso käyttöohjeiden uusin versio täältä: [www.jula.com](http://www.jula.com)

Nous nous réservons le droit d'apporter des modifications.  
Pour la dernière version du manuel utilisateur, voir [www.jula.com](http://www.jula.com)

Wijzigingen voorbehouden.  
Voor de nieuwste versie van de gebruiksaanwijzing, zie [www.jula.com](http://www.jula.com)

1

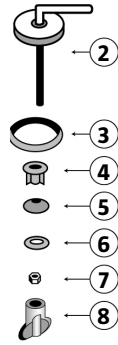
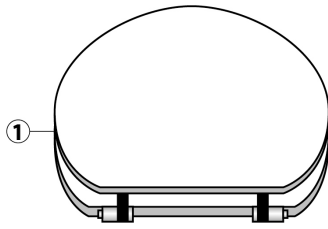

2

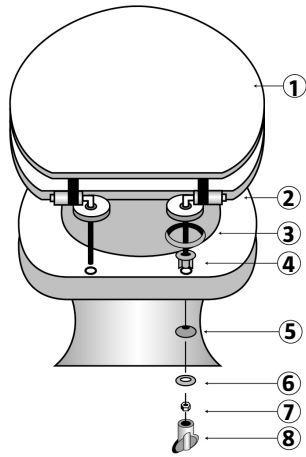



## SÄKERHETSANVISNINGAR

- Om inte alla anvisningar och säkerhetsanvisningar följs finns risk för personskada och/eller egendomsskada.
- Endast för hushållsbruk.
- Utsätt inte produkten för slag eller stötar, det kan orsaka sprickor eller andra skador.
- Byt omedelbart ut produkten om den har sprickor eller andra skador, annars finns risk för allvarlig personskada och/eller egendomsskada.
- Kontrollera regelbundet att produkten är stadigt monterad och fri från skador.
- Använd inte onödigt stor kraft för att öppna och stänga toalettsitsen och/eller locket, det kan skada toalettsitsen/ toalettstolen.

### OBS!

- **Dra inte åt muttrarna för hårt, det kan skada produkten.**
- **Kontrollera före användning att produkten är korrekt och säkert monterad.**
- **Stå aldrig på toalettstolens kant, toalettsitsen eller locket – risk för allvarlig personskada och/eller egendomsskada.**

## SYMBOLER

	Läs bruksanvisningen.
	Godkänd enligt gällande direktiv/förordningar.

## TEKNISKA DATA

C/C- mått

155 - 165 mm

## BESKRIVNING

### INNEHÅLL

1. *Toalettsits.*
2. *Gångjärn, 2x.*
3. *Plasttätningar, 2x.*
4. *Distanser, 2x.*
5. *Fjäderbrickor, 2x.*
6. *Planbrickor, 2x.*
7. *Muttrar, 2x.*
8. *Skruvhylsa.*

### BILD 1

## MONTERING

### FÖRBEREDELSE

Kontrollera att alla delar enligt listan under beskrivning finns med.

### VERKTYG

Vid montering krävs följande verktyg:

- Skruvnyckel eller tång.
- Kyrsskrummejsel.

### MONTERING

1. Passa in toalettsitsen (1).
2. För in distanserna (4) från ovasidan.
3. För in tapparna på gångjärnen (2) i fästena i toalettsitsen (1) och låt toalettsitsen vila mot toalettstolen.
4. Placera plasttätningarna (3) mellan gångjärnen och toalettstolen med gångjärnsarmarna genom hålen i distanserna.
5. Placera fjäderbrickorna (5) med den välvda sidan uppåt på gångjärnsarmarna, följda av brickorna (6) och muttrarna (7). Dra åt löst för att hålla fast sitsen vid toalettstolen.

6. Justera sitsen så att dynorna vilar jämnt på toalettstolens kant.
7. Dra åt muttrarna (7) med skruvhylsan (8).  
Kontrollera före användning att sitsen är korrekt monterad.

**BILD 2****UNDERHÅLL****RENGÖRING**

Rengör toalettsitsens ytor med svamp eller trasa, fuktad med mildt rengöringsmedel. Torka av med en torr trasa.

**OBS!**

- **Använd inga rengöringsmedel med slipmedel, starka kemikalier eller lösningsmedel.**
- **Använd inte tvättsvamp eller dyligt med slipande effekt.**



## SIKKERHETSANVISNINGER

- Hvis ikke alle anvisninger og sikkerhetsanvisninger blir fulgt, er det fare for personskader og/eller materielle skader.
- Kun til privat bruk.
- Ikke utsett produktet for slag eller støt, det kan forårsake sprekker eller andre skader.
- Bytt ut produktet umiddelbart hvis det har sprekker eller andre skader, ellers er det fare for alvorlig personskade og/eller materielle skader.
- Kontroller regelmessig at produktet er stødig montert og uten skader.
- Ikke bruk unødvendig mye kraft for å åpne og lukke toalettsetet og/eller lokket, det kan skade toalettsetet/toalettet.

### MERK!

- **Ikke trekk til mutterne for hardt, det kan skade produktet.**
- **Kontroller før bruk at produktet er riktig og sikkert montert.**
- **Ikke stå på toalettanten, toalettsetet eller lokket – risiko for alvorlig personskade og/eller materielle skader.**

## SYMBOLER

	Les bruksanvisningen.
	Godkjent i henhold til gjeldende direktiver/forskrifter.

## TEKNISKE DATA

C/C-mål 155–165 mm

## BESKRIVELSE

### INNHold

1. *Toalettsete.*
2. *Hengsel, 2x.*
3. *Plasttetninger, 2x.*
4. *Distansestykker, 2x.*
5. *Fjærskiver, 2x.*
6. *Underlagsskiver, 2x.*
7. *Muttere, 2x.*
8. *Skruehylse.*

### BILDE 1

## MONTERING

### FORBEREDELSE

Kontroller at alle deler på listen under beskrivelse er på plass.

### VERKTØY

Til montering trengs følgende verktøy:

- Skrunøkkel eller tang.
- Stjerneskrutrekker.

## MONTERING

1. Tilpass toalettsetet (1).
2. Før distansestykkene (4) inn fra oversiden.
3. Før tappene på hengslene (2) inn i festene i toalettsetet (1) og la toalettsetet hvile mot toalettet.
4. Plasser plasttetningene (3) mellom hengslene og toalettet med hengselarmene gjennom hullene i distansestykkene.
5. Plasser fjærskivene (5) med den buede siden vendt oppover på hengselarmene, etterfulgt av skivene (6) og mutterne (7). Trekk til løst for å holde setet fast i toalettet.

6. Juster setet slik at putene hviler jevnt på toalettanten.
7. Stram mutterne (7) med skruehylsen (8). Kontroller før bruk at setet er riktig montert.

**BILDE 2****VEDLIKEHOLD****RENGJØRING**

Rengjør toalettsetets overflater med svamp eller klut fuktet med mildt rengjøringsmiddel. Tørk av med en tørr klut.

**MERK!**

- **Ikke bruk rengjøringsmidler med slipemiddel, sterke kjemikalier eller løsemidler.**
- **Ikke bruk vaskesvamp eller lignende med slipende effekt.**



## SIKKERHEDSANVISNINGER

- Hvis du ikke følger alle anvisninger og sikkerhedsanvisninger, kan det medføre personskade og/eller materielle skader.
- Kun til privat brug.
- Udsæt ikke produktet for slag eller stød, da det kan medføre revner eller andre skader.
- Udskift straks produktet, hvis det er revnet eller på anden måde beskadiget, ellers er der risiko for alvorlig personskade og/eller skade på ejendom.
- Kontroller regelmæssigt, at produktet sidder fast og ikke er beskadiget.
- Brug ikke overdreven kraft til at åbne og lukke toiletsædet og/eller låget, da det kan beskadige toiletsædet/toiletkummen.

### OBS!

- **Spænd ikke møtrikkerne for hårdt, da det kan beskadige produktet.**
- **Før brug skal du kontrollere, at produktet er samlet korrekt og sikkert.**
- **Stå aldrig på kanten af toiletkummen, toiletsædet eller låget – risiko for alvorlig personskade og/eller materielle skader.**

## SYMBOLER

	Læs betjeningsvejledningen.
	Godkendt i henhold til gældende direktiver/forordninger.

## TEKNISKE DATA

C/C-mål

155 - 165 mm

## BESKRIVELSE

### INDHOLD

1. *Toiletsæde.*
2. *Hængsler, 2x.*
3. *Plastikringe, 2x.*
4. *Afstandsstykker, 2x.*
5. *Fjederskiver, 2x.*
6. *Skiver, 2x.*
7. *Møtrikker, 2x.*
8. *Skruestykke.*

### FIGUR 1

## MONTERING

### FORBEREDELSE

Kontroller, at alle dele, der er anført i beskrivelsen, er inkluderet.

### VÆRKTØJ

Følgende værktøj er nødvendigt til montering:

- Skruenøgler eller tang.
- Stjerneskruetrækker.

## MONTERING

1. Placer toiletsædet (1).
2. Sæt afstandsstykkerne (4) i ovenfra.
3. Sæt hængslernes tappe (2) ind i beslagene i toiletsædet (1), og lad toiletsædet hvile mod toiletkummen.
4. Placer plastikringene (3) mellem hængslerne og toiletkummen med hængslernes arme gennem hullerne i afstandsstykkerne.
5. Placer fjederskiverne (5) med den buede side opad på hængslernes arme, efterfulgt af skiverne (6) og møtrikkerne (7). Spænd løst for at holde sædet fast til toiletkummen.

6. Juster sædet, så sædebufferne hviler jævnt på kanten af toiletkummen.
7. Spænd møtrikkerne (7) med skruestykket (8). Før brug skal du kontrollere, at sædet er korrekt monteret.

## FIGUR 2

## VEDLIGEHOLDELSE

### RENGØRING

Rengør toiletsædets overflader med en svamp eller klud, der er fugtet med et mildt rengøringsmiddel. Aftør med en tør klud.

### OBS!

- **Brug ikke slibende rengøringsmidler, skrappe kemikalier eller opløsningsmidler.**
- **Brug ikke skuresvampe eller andre slibende rengøringsmidler.**



## ZASADY BEZPIECZEŃSTWA

- Nieprzestrzeganie zaleceń i zasad bezpieczeństwa grozi wystąpieniem obrażeń ciała i/lub szkód materialnych.
- Wyłącznie do użytku domowego.
- Nie narażaj produktu na uderzenia ani wstrząsy ze względu na ryzyko powstania pęknięć lub innych uszkodzeń.
- Jeśli produkt jest pęknięty lub uszkodzony, natychmiast go wymień. W przeciwnym razie pojawia się ryzyko doznania ciężkich obrażeń ciała i/lub powstania szkód materialnych.
- Regularnie sprawdzaj, czy produkt jest zamontowany stabilnie i nie jest uszkodzony.
- Nie stosuj zbyt wielkiej siły podczas otwierania i zamykania deski i/lub klapy sedesowej ze względu na ryzyko ich uszkodzenia.

### UWAGA!

- **Nie dokręcaj zbyt mocno nakrętek – może to uszkodzić produkt.**
- **Przed użyciem sprawdź, czy produkt jest właściwie i bezpiecznie zamontowany.**
- **Nigdy nie stawaj na krawędzi toalety, desce ani klapie sedesowej. Takie zachowanie może doprowadzić do wystąpienia ciężkich obrażeń ciała i/lub szkód materialnych.**

### SYMBOLE

	Przeczytaj instrukcję obsługi.
	Zatwierdzona zgodność z obowiązującymi dyrektywami/rozporządzeniami.

## DANE TECHNICZNE

Rozstaw – wymiary 155–165 mm

## OPIS

### SPIS TREŚCI

1. *Deska sedesowa.*
2. *Zawias x 2.*
3. *Uszczelki z tworzywa, x 2.*
4. *Elementy dystansowe, x 2.*
5. *Podkładki sprężynowe, x 2.*
6. *Podkładki płaskie, x 2.*
7. *Nakrętki, x 2.*
8. *Nasadka śruby.*

### RYS. 1

## MONTAŻ

### PRZYGOTOWANIA

Upewnij się, czy w zestawie znajdują się wszystkie części z listy pod opisem.

### NARZĘDZIA

Do montażu potrzebne są następujące narzędzia:

- klucz lub obcęgi,
- wkrętak krzyżakowy.

### MONTAŻ

1. Połóż deskę sedesową we właściwym miejscu (1).
2. Włóż elementy dystansowe (4) od góry.
3. Wsuń trzpienie zawiasów (2) w mocowania w desce (1) i osadź deskę na sedesie.
4. Włóż uszczelki (3) pomiędzy zawias a sedes. Ramiona zawiasów powinny być przełożone przez otwory w elementach dystansowych.

5. Na ramionach zawiasów ułóż wygiętą stroną do góry podkładki sprężynowe (5), a następnie podkładki (6) i nakrętki (7). Lekko dokręć, aby przymocować deskę do sedesu.
6. Wyreguluj położenie deski, tak aby była równo ułożona wokół krawędzi sedesu.
7. Dokręć nakrętki (7) nasadką (8). Przed użyciem sprawdź, czy deska jest prawidłowo zamontowana.

## RYS. 2

## KONSERWACJA

### CZYSZCZENIE

Czyść deskę sedesową gąbką lub ściereczką nasączoną łagodnym środkiem czyszczącym. Wycieraj suchą szmatką.

### UWAGA!

- **Nie używaj do czyszczenia żadnych ściernych środków czyszczących, silnych środków chemicznych ani rozpuszczalników.**
- **Nie używaj gąbek ani podobnych produktów z warstwą ścierającą.**



## SAFETY INSTRUCTIONS

- Failure to follow all the instructions and safety instructions can result in a risk of personal injury and/or material damage.
- For household use only.
- Do not subject the product to knocks and blows, as this can cause cracks or other damage.
- Replace the product immediately if it has any cracks or other damage, as otherwise there is a risk of serious personal injury and/or damage to property.
- Check regularly that the product is securely mounted and free from damage.
- Do not use unnecessary force to open or close the toilet seat and/or lid, as this can damage the toilet seat/toilet.

### NOTE:

- **Do not over-tighten the nuts, as this can damage the product.**
- **Prior to use, check that the product is correctly and safely installed.**
- **Never stand on the edge of the toilet, toilet seat or lid – risk of serious personal injury and/or damage to property.**

## SYMBOLS

	Read the instructions.
	Approved in accordance with the relevant directives.

## TECHNICAL SPECIFICATIONS

C-C spacing 155–165 mm

## DESCRIPTION

### CONTENTS

1. Toilet seat
2. Hinges, x2
3. Plastic seals, x2
4. Spacers, x2
5. Spring washers, x2
6. Flat washers, x2
7. Nuts, x2
8. Screw bushing.

### FIG. 1

## INSTALLATION

### PREPARATIONS

Check that all the parts in the list under Description are present.

### TOOLS

The following tools are required during installation:

- Spanner or pliers.
- Phillips screwdriver

### INSTALLATION

1. Align the toilet seat (1).
2. Insert the spacers (4) from above.
3. Insert the pins on the hinges (2) into the mounts in the toilet seat (1) and allow the toilet seat to rest against the toilet.
4. Place the plastic seals (3) between the hinges and the toilet with the hinge arms through the holes in the spacers.
5. Place the spring washers (5) with the curved side facing up on the hinge arms, followed by the washers (6) and the nuts (7). Tighten loosely to hold the seat in place on the toilet.

6. Adjust the seat so that the pads are resting evenly on the edge of the toilet.
7. Tighten the nuts (7) with the screw bushing (8). Check before use that the seat is correctly installed.

FIG. 2

## MAINTENANCE

### CLEANING

Clean the toilet seat with a sponge or cloth moistened with a mild detergent. Wipe with a dry cloth.

#### NOTE:

- **Do not use detergents containing abrasives, strong chemicals or solvents.**
- **Do not use abrasive sponges etc.**



## SICHERHEITSHINWEISE

- Werden nicht alle Anweisungen und Sicherheitshinweise befolgt, besteht die Gefahr von Personen- und/oder Sachschäden.
- Nur für die Verwendung im Haushalt vorgesehen.
- Setzen Sie das Produkt keinen Schlägen oder Stößen aus. Dies kann Risse oder andere Schäden verursachen.
- Das Produkt muss sofort ausgetauscht werden, wenn es Risse oder andere Schäden aufweist, ansonsten besteht die Gefahr von schweren Personen- und/oder Sachschäden.
- Regelmäßig kontrollieren, ob das Produkt fest montiert und unbeschädigt ist.
- Beim Öffnen und Schließen der Brille und/oder des Deckels keine übermäßige Kraft anwenden, da dies den Toilettensitz beschädigen kann.

## ACHTUNG!

- **Die Muttern nicht zu fest anziehen, da das Produkt beschädigt werden kann.**
- **Vor der Verwendung überprüfen, ob das Produkt ordnungsgemäß und sicher montiert ist.**
- **Niemals auf dem Rand des Toilettensitzes, der Toilettenbrille oder dem Deckel stehen – Gefahr schwerer Personen- und/oder Sachschäden.**

## SYMBOLE

	Die Bedienungsanleitung lesen.
	Zulassung gemäß den geltenden Richtlinien/Verordnungen.

## TECHNISCHE DATEN

Mittenabstand 155–165 mm

## BESCHREIBUNG

### INHALT

1. *Toilettensitz.*
2. *Scharnier 2x*
3. *Kunststoffdichtung 2x*
4. *Abstandshalter 2x*
5. *Federscheibe 2x*
6. *Flache Unterlegscheibe 2x*
7. *Mutter 2x*
8. *Schraubhülse*

### ABB. 1

## MONTAGE

### VORBEREITUNGEN

Überprüfen Sie, ob alle unter Beschreibung aufgeführten Teile enthalten sind.

### WERKZEUG

Für die Montage ist folgendes Werkzeug nötig:

- Schraubenschlüssel oder Zange
- Kreuzschraubendreher

### MONTAGE

1. Den Toilettensitz (1) einpassen.
2. Die Abstandshalter (4) von oben einführen.
3. Die Stifte der Scharniere (2) in die Befestigungen des Toilettensitzes (1) einführen und den Toilettensitz auf die Toilette legen.
4. Die Kunststoffdichtungen (3) zwischen den Scharnieren und dem Toilettensitz anbringen. Die Scharniergelecke

müssen dabei durch die Löcher in den Abstandshaltern gesteckt werden.

5. Die Federscheiben (5) mit der gewölbten Seite nach oben auf die Scharniergelenke schieben, gefolgt von den Unterlegscheiben (6) und Muttern (7). Den Sitz locker anziehen, um ihn auf der Toilette zu befestigen.
6. Die Brille so einstellen, dass die Polster gleichmäßig auf dem Rand des Toilettensitzes aufliegen.
7. Die Muttern (7) mit der Schraubhülse (8) anziehen. Vor der Verwendung überprüfen, dass der Sitz ordnungsgemäß montiert ist.

#### ABB. 2

## PFLEGE

### REINIGUNG

Die Oberfläche des Toilettensitzes mit einem weichen Schwamm oder Tuch mit mildem Reinigungsmittel reinigen. Mit einem trockenen Tuch abwischen.

### ACHTUNG!

- **Keine scheuernden Reinigungsmittel, ätzenden Chemikalien oder Lösungsmittel verwenden.**
- **Keinen Scheuerschwamm o. Ä. verwenden.**



## TURVALLISUUSOHJEET

- Ohjeiden ja turvallisuusohjeiden noudattamatta jättäminen voi aiheuttaa henkilövahinkoja ja/tai omaisuusvahinkoja.
- Vain kotitalouskäyttöön.
- Älä altista tuotetta iskuille tai kolhuille, sillä ne voivat aiheuttaa halkeamia tai muita vaurioita.
- Vaihda tuote välittömästi, jos siinä on halkeamia tai muita vaurioita, muutoin on olemassa vakavan henkilövahingon ja/tai omaisuusvahingon vaara.
- Tarkista säännöllisesti, että tuote on kiinnitetty tukevasti ja ettei se ole vahingoittunut.
- Älä käytä liiallista voimaa wc-istuimen ja/tai kannan avaamiseen ja sulkemiseen, sillä se voi vahingoittaa wc-istuinta.

### HUOM!

- **Älä kiristä muttereita liikaa, sillä se voi vahingoittaa tuotetta.**
- **Tarkista ennen käyttöä, että tuote on asennettu oikein ja turvallisesti.**
- **Älä koskaan seiso wc-istuimen reunalla, wc-istuimelle tai kannella - vakavan henkilövahingon ja/tai omaisuusvahinkojen vaara.**

## SYMBOLIT

	Lue käyttöohje.
	Hyväksytty voimassa olevien direktiivien/säädösten mukaisesti.

## TEKNISET TIEDOT

C/C-mitat

155 - 165 mm

## KUVAUS

### SISÄLTÖ

1. WC-istuin.
2. Sarana, 2x.
3. Muovitiivisteet, 2x.
4. Välikappaleet, 2x.
5. Jousialuslevyt, 2x.
6. Aluslevyt, 2x.
7. Mutterit, 2x.
8. Ruuviholkki.

### KUVA 1

## ASENNUS

### VALMISTELUT

Tarkista, että kaikki luetellut osat ovat mukana.

### Työkalu

Kokoamiseen tarvitaan seuraavat työkalut:

- Ruuvimeisseli tai pihdit.
- Ristipääruuvimeisseli.

## ASENNUS

1. Asenna wc-istuin (1) paikalleen.
2. Aseta välikappaleet (4) paikalleen ylhäältäpäin.
3. Aseta saranoiden (2) tapit wc-istuimen (1) kiinnikkeisiin ja anna wc-istuimen nojata wc:tä vasten.
4. Aseta muovitiivisteet (3) saranoiden ja wc:n väliin siten, että saranavarret kulkevat välikappaleiden reikien läpi.
5. Aseta jousialuslevyt (5) kaareva puoli ylöspäin saranavarsien päälle ja sen jälkeen aluslevyt (6) ja mutterit (7). Kiristä löysästi, jotta istuin kiinnittyy wc:hen.

6. Säädä istuin niin, että tynnyt lepäävät tasaisesti wc:n reunalla.
7. Kiristä mutterit (7) hylsillä (8). Tarkista ennen käyttöä, että istuin on asennettu oikein.

## KUVA 2

### KUNNOSSAPITO

#### PUHDISTUS

Puhdista istuin sienellä tai liinalla, joka on kostutettu miedolla pesuaineella. Pyyhi kuivalla liinalla.

#### HUOM!

- **Älä käytä hankaavia puhdistusaineita, voimakkaita kemikaaleja tai liuottimia.**
- **Älä käytä hankaavia seiniä tai vastaavia.**



## CONSIGNES DE SÉCURITÉ

- Si les instructions et consignes de sécurité ne sont pas toutes respectées, il y a un risque de blessures corporelles et/ou de dommages matériels.
- Réservé à une utilisation domestique.
- Ne pas exposer le produit à un impact ou un choc. Cela peut induire des fissures ou d'autres dommages.
- Remplacez immédiatement le produit s'il présente des fissures ou d'autres dommages, sinon il y a un risque de blessures graves et/ou de dommages matériels.
- Vérifiez régulièrement si le produit est solidement monté et exempt de tout dommage.
- Ne pas exercer de force excessive pour ouvrir et fermer la lunette de WC et/ou le couvercle, cela pourrait les endommager.

### REMARQUE !

- **Ne pas trop serrer les écrous. Cela pourrait endommager le produit.**
- **Avant utilisation, vérifier si le produit est correctement et fermement assemblé.**
- **Ne jamais monter sur le bord de la cuvette, de la lunette de toilette ou du couvercle. Risque de blessures graves et/ou de dommages matériels.**

## PICTOGRAMMES

	Lisez le mode d'emploi.
	Homologué selon les directives/règlements en vigueur.

## CARACTÉRISTIQUES TECHNIQUES

Dimensions C/C 155–165 mm

## DESCRIPTION

### CONTENU

1. *Abattant WC*
2. *Charnières, 2 pcs*
3. *Joints en plastique, 2 pcs*
4. *Entretoises, 2 pcs*
5. *Rondelles élastiques, 2 pcs*
6. *Rondelles plates, 2 pcs*
7. *Écrous, 2 pcs*
8. *Douille filetée.*

FIG. 1

## INSTALLATION

### PRÉPARATIONS

Vérifiez si toutes les pièces sont incluses selon la liste ci-dessous.

### OUTILS

Les outils suivants sont requis pour l'assemblage :

- Clé ou pince.
- Tournevis cruciforme.

### INSTALLATION

1. Alignez l'abattant WC (1).
2. Insérez les entretoises (4) par le haut.
3. Insérez les broches sur les charnières (2) dans les fixations de l'abattant WC (1) et posez l'abattant WC sur la cuvette de toilette.

4. Positionnez les joints en plastique (3) entre les charnières et la cuvette de toilette avec les bras de charnière à travers les trous dans les entretoises.
5. Positionnez les rondelles élastiques (5), côté incurvé vers le haut, sur les bras de charnière puis les rondelles (6) et les écrous (7). Serrez légèrement pour fixer l'abattant à la cuvette de toilette.
6. Réglez l'abattant afin que les coussinets reposent uniformément sur le bord de la cuvette de toilette.
7. Serrez les écrous (7) avec la douille filetée (8). Avant toute utilisation, vérifiez si l'abattant est monté correctement.

FIG. 2

## ENTRETIEN

### NETTOYAGE

Nettoyez la surface de l'abattant WC à l'aide d'une éponge ou d'un chiffon humidifié avec un détergent doux. Essuyez à l'aide d'un chiffon sec.

### REMARQUE !

- **Ne pas utiliser de détergents contenant des abrasifs, de produits chimiques agressifs ou de solvants.**
- **Ne pas utiliser d'éponge ou similaire à effet abrasif.**

## VEILIGHEIDSINSTRUCTIES

- Het niet opvolgen van alle instructies en veiligheidsvoorschriften kan leiden tot persoonlijk letsel en/of materiële schade.
- Alleen voor huishoudelijk gebruik.
- Stel het product niet bloot aan schokken of stoten, aangezien dit barsten of andere schade kan veroorzaken.
- Vervang het product onmiddellijk indien het barsten of andere beschadigingen vertoont, anders bestaat er gevaar voor ernstig persoonlijk letsel en/of materiële schade.
- Controleer regelmatig of het product stevig is bevestigd en niet beschadigd is.
- Gebruik geen overmatige kracht om de toiletbril en/of het deksel te openen en te sluiten, aangezien dit de toiletbril en/of wc-pot kan beschadigen.

### LET OP!

- **Draai de moeren niet te vast aan, want dat kan het product beschadigen.**
- **Controleer voor het gebruik of het product correct en veilig is geplaatst.**
- **Ga nooit op de rand van het closet, de toiletbril of het deksel staan – risico van ernstig letsel en/of materiële schade.**

## SYMBOLEN

	Lees de gebruiksaanwijzing.
	Goedgekeurd volgens de geldende richtlijnen/verordeningen.

## TECHNISCHE GEGEVENS

H.o.h.-afmeting

155 – 165 mm

## BESCHRIJVING

### INHOUD

1. Toiletbril.
2. Scharnieren, 2 stuks.
3. Plastic afdichtingen, 2 stuks.
4. Afstandsstukken, 2 stuks.
5. Veerringen, 2 stuks.
6. Platte ringen, 2 stuks.
7. Moeren, 2 stuks.
8. Schroefhuls.

### AFB. 1

## MONTEREN

### VOORBEREIDINGEN

Controleer of alle onder de beschrijving vermelde onderdelen aanwezig zijn.

### GEREEDSCHAP

Voor het plaatsen is het volgende gereedschap nodig:

- Schroefsleutel of tang.
- Kruiskopschroevendraaier.

## MONTEREN

1. Leg de toiletbril (1) op zijn plaats.
2. Plaats de afstandsstukken (4) van bovenaf.
3. Steek de pennen van de scharnieren (2) in de bevestigingspunten van de toiletbril (1) en laat de toiletbril tegen de wc-pot rusten.
4. Plaats de plastic afdichtingen (3) tussen de scharnieren en de wc-pot met de scharnierarmen door de gaten in de afstandsstukken.

5. Plaats de veerringen (5) met de gebogen kant naar boven op de scharnierarmen, gevolgd door de ringen (6) en moeren (7). Draai losjes vast om de bril op de pot van het toilet vast te zetten.
6. Stel de bril zo in dat de kussentjes gelijkmatig op de rand van de closetpot rusten.
7. Draai de moeren (7) vast met de schroefhuls (8). Controleer voor het gebruik of de bril correct is geplaatst.

**AFB. 2****ONDERHOUD****REINIGING**

Reinig de oppervlakken van de toiletbril met een spons of doek bevochtigd met een mild reinigingsmiddel. Droog na met een droge doek.

**LET OP!**

- **Gebruik geen schurende reinigingsmiddelen, agressieve chemicaliën of oplosmiddelen.**
- **Gebruik geen spons of soortgelijk materiaal met een schurende werking.**





