

# Menuett®

009986

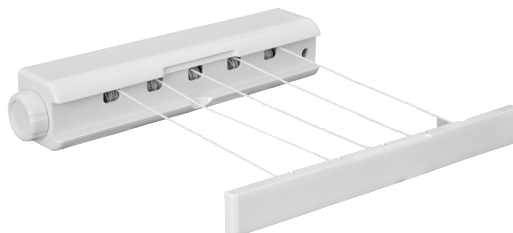

## **SV** UTDRAGBAR TVÄTTLINA

### BRUKSANVISNING

Viktigt! Läs bruksanvisningen före användning.  
Spara den för framtida bruk.  
(Original bruksanvisning).

## **NO** UTTREKKBAR TØRKESNOR

### BRUKSANVISNING

Viktig! Les bruksanvisningen nøye før bruk.  
Ta vare på den for fremtidig bruk.  
(Oversettelse av original bruksanvisning).

## **DA** VASKESNOR, DER KAN TRÆKES UD

### BETJENINGSVEJLEDNING

Vigtigt! Læs betjeningsvejledningen før brug.  
Gem den til senere brug.  
(Oversættelse af den originale vejledning).

## **PL** SUSZARKA LINKOWA NA PRANIE

### INSTRUKCJA OBSŁUGI

Ważne! Przed użyciem uważnie przeczytaj instrukcję obsługi! Zachowaj ją na przyszłość.  
(Tłumaczenie oryginalnej instrukcji).

## **EN** RETRACTABLE WASHING LINE

### OPERATING INSTRUCTIONS

Important! Read the user instructions carefully before use. Save them for future reference.  
(Translation of the original instructions).

## **DE** WÄSCHELEINE AUSZIEHBAR

### BEDIENUNGSANLEITUNG

Wichtig! Die Bedienungsanleitung vor der Verwendung bitte sorgfältig durchlesen!  
Für die zukünftige Verwendung aufbewahren.  
(Bedienungsanleitung im Original).

## **FI** ULOSVEDETTÄVÄ PYYKKINARU

### KÄYTTÖOHJEESTA

Tärkeää! Lue käyttöohje huolella ennen käyttöä!  
Säilytä se myöhempäa käyttöä varten.  
(Käännös alkuperäisestä käyttöohjeesta).

## **FR** ÉTENDOIR EXTENSIBLE

### MODE D'EMPLOI

Important! Lisez attentivement le mode d'emploi avant la mise en service. Conservez-le.  
(Traduction des instructions originales).

## **NL** UITTREKBARE WASLIJN

### GEBRUIKSAANWIJZING

Belangrijk! Lees de gebruiksaanwijzing aandachtig door voordat u het apparaat gebruikt. Bewaar de gebruiksaanwijzing voor toekomstig gebruik.  
(Vertaling van de originele instructies).

Rätten till ändringar förbehålles.  
För senaste version av bruksanvisningen se [www.jula.com](http://www.jula.com)

Med forbehold om endringer.  
Nyeste versjon av bruksanvisningen finner du på [www.jula.com](http://www.jula.com)

Ret til ændringer forbeholdes.  
Den seneste version af betjeningsvejledningen findes på [www.jula.com](http://www.jula.com)

Z zastrzeżeniem prawa do zmian.  
Najnowsza wersja instrukcji obsługi znajduje się na [www.jula.com](http://www.jula.com)

Jula reserves the right to make changes.  
For latest version of operating instructions, see [www.jula.com](http://www.jula.com)

Änderungen vorbehalten.  
Die aktuellste Version der Bedienungsanleitung finden Sie auf [www.jula.com](http://www.jula.com)

Pidätämme oikeuden muutoksiin.  
Katso käyttöohjeiden uusin versio täältä: [www.jula.com](http://www.jula.com)

Nous nous réservons le droit d'apporter des modifications.  
Pour la dernière version du manuel utilisateur, voir [www.jula.com](http://www.jula.com)

Wijzigingen voorbehouden.  
Voor de nieuwste versie van de gebruiksaanwijzing, zie [www.jula.com](http://www.jula.com)

1

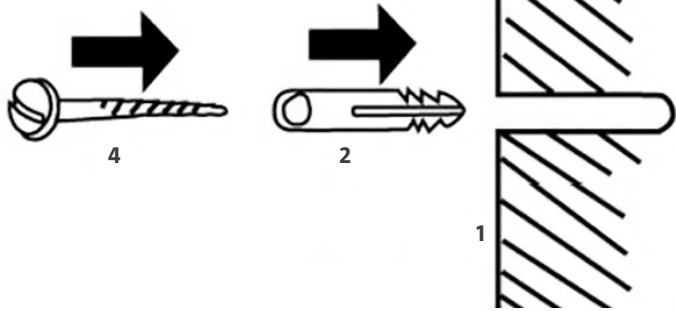

2

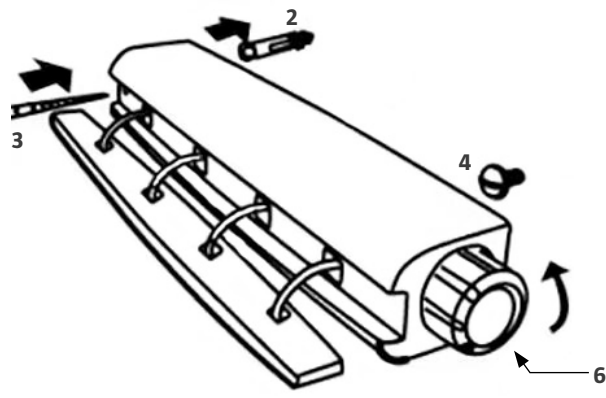

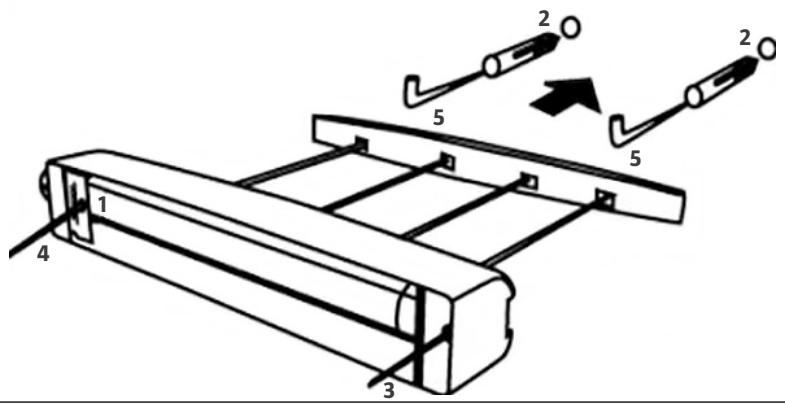

3



## SÄKERHETSANVISNINGAR

### SYMBOLER

	Läs bruksanvisningen.
	Godkänd enligt gällande direktiv/förordningar.

## TEKNISKA DATA

Mått

L 14 m

## BESKRIVNING

1. Vägg
2. Expanderplugg
3. Lång skruv
4. Kort skruv
5. Skruvkrok
6. Trumlås

## MONTERING

1. Markera fästets position och skruva fast fästet på väggen.
2. Borra höger fästhål, sätt i expanderplugg och fäst lintrumman med den långa skruven. Borra fästhålen för linbommen på samma höjd som hålen för lintrumman, och sätt i expanderplugg och skruvkrokar.

### BILD 1

3. Frigör lintrumman genom att dra trumlåset utåt från sidan. Vrid lintrumman medurs för att linda ut linorna och moturs för att linda in dem. Lås genom att trycka tillbaka trumlåset.

### BILD 2



4. Dra linbommen utåt och haka fast den på skruvkrokarna på väggen mitt emot lintrumman.

### BILD 3

5. Vrid lintrumman moturs för att sträcka linorna, och tryck sedan in trumlåset. Efter avslutad användning, frigör trumlåset, lyft av linbommen från krokarna och låt linorna lindas tillbaka på lintrumman. Akta händer och fingrar – den automatiska återlindningen sker mycket snabbt.

## SIKKERHETSANVISNINGER

### SYMBOLER

	Les bruksanvisningen.
	Godkjent i henhold til gjeldende direktiver/forskrifter.

## TEKNISKE DATA

Mål

L 14 m

## BESKRIVELSE

1. Vegg
2. Ekspansjonsplugg
3. Lang skrue
4. Kort skrue
5. Skruekrok
6. Trommellås

## MONTERING

1. Merk festets posisjon og skru festet fast i vegg.
2. Bor høyre festehull, sett inn en ekspansjonsplugg og fest snortrommelen med den lange skruen. Bor festehullene for snorbommen på samme høyde som hullene for snortrommelen, og sett inn ekspansjonsplugg og skruekroker.

### BILDE 1

3. Friggjør snortrommelen ved å dra trommellåsen ut fra siden. Vri snortrommelen med klokken for å vikle ut snorene, og mot klokken for å vikle dem inn. Lås ved å trykke trommellåsen tilbake.

### BILDE 2



4. Trekk snortrommelen utover og hekt den fast på skruerekroene på vegg midt imot snortrommelen.

### BILDE 3

5. Vri snortrommelen mot klokken for å strekke snorene, og trykk deretter inn trommellåsen. Etter avsluttet bruk frigjør du trommellåsen, løfter snorbommen av krokene og lar snorene vikles tilbake på snortrommelen. Pass hendene og fingrene – den automatiske tilbakeviklingen skjer svært raskt.

## SIKKERHEDSMEDDELELSER

### SYMBOLER

	Læs betjeningsvejledningen.
	Godkendt i henhold til gældende direktiver/forordninger.

## TEKNISKE DATA

Mål

L 14 m

## BESKRIVELSE

1. Væg
2. Rawlplug
3. Lang skrue
4. Kort skrue
5. Skruekrog
6. Tromlelås

## OPSÆTNING

1. Marker beslagets placering, og skru beslaget fast på væggen.
2. Bor det højre fastgørelshul, sæt rawlpluggen i, og fastgør linetromlen med den lange skrue. Bor huller til fastgørelse af linebøjlen i samme højde som hullerne til linetromlen, og sæt rawlplugs og skruekroge i.

### FIGUR 1

3. Frigør tromlen ved at trække tromlelåsen udad fra siden. Drej linetromlen med uret for at rulle linerne ud og mod uret for at rulle dem ind. Lås ved at skubbe tromlelåsen tilbage.

### FIGUR 2



4. Træk linebøjlen udad, og hæng den fast på skruerkroge på væggen over for linetromlen.

### FIGUR 3

5. Drej linetromlen mod uret for at strække linerne, og tryk derefter tromlelåsen ind. Efter endt brug løsnes tromlelåsen, linebøjlen løftes af kroge, og linerne rulles tilbage på tromlen. Pas på dine hænder og fingre – den automatiske tilbagetrækning sker meget hurtigt.

## ZASADY BEZPIECZEŃSTWA

### SYMBOLE

	Przeczytaj instrukcję obsługi.
	Zatwierdzona zgodność z obowiązującymi dyrektywami/rozporządzeniami.

## DANE TECHNICZNE

Wymiary Dł. 14 m

## OPIS

1. Ściana
2. Kołek rozporowy
3. Śruba długa
4. Śruba krótka
5. Hak gwintowany
6. Blokada

## MONTAŻ

1. Zaznacz miejsce mocowania i przykręć mocowanie do ściany.
2. Wywierć prawy otwór mocujący, włóż kołek rozporowy i przymocuj bęben linki długą śrubą. Wywierć otwory mocujące na drążek z linką na tej samej wysokości co otwór na bęben i włóż do otworów korki rozporowe oraz haki gwintowane.

### RYS. 1

3. Zwolnij bęben, pociągając za blokadę z boku. Przekręć bęben w prawo, by zwolnić linkę, lub w lewo, by ją nawinąć. Zablockuj, wciskając ponownie blokadę.

### RYS. 2



4. Wyciągnij drążek z linką i zawieś go na hakach gwintowanych na ścianie naprzeciwko bębna.

### RYS. 3

5. Przekręć bęben w lewo, aby rozwinąć linkę, a następnie wciśnij ponownie blokadę. Po zakończeniu używania zwolnij blokadę, zdejmij drążek z linką z haków i pozwól, by linka zwinęła się na bęben. Uważaj na dłonie i palce – automatyczne zwijanie jest bardzo szybkie.

## SAFETY INSTRUCTIONS

### SYMBOLS

	Read the instructions.
	Approved in accordance with the relevant directives.

## TECHNICAL DATA

Size

L 14 m

## DESCRIPTION

1. Wall
2. Expander plug
3. Long screw
4. Short screw
5. Screw hook
6. Drum lock

## ASSEMBLY

1. Mark out the position of the fastener and screw the fastener to the wall.
2. Drill the right mounting hole, insert an expander plug and screw on the line drum with the long screw. Drill mounting holes for the line bar at the same height as the line drum, and insert expander plugs and screw hooks.

### FIG. 1

3. Release the line drum by pulling out the drum lock from the side. Turn the line drum clockwise to unwind the lines and anticlockwise to rewind them. Lock by pressing the drum lock back in.

### FIG. 2



4. Pull the line bar out and hook it onto the screw hooks in the wall opposite the line drum.

### FIG. 3

5. Turn the line drum anticlockwise to stretch the line, and then press in the drum lock. After use, release the drum lock, lift off the line bar from the hooks, and rewind the lines back into the line drum. Keep your hands and fingers out of the way – the automatic rewinding is very quick.

## SICHERHEITSHINWEISE

### SYMBOLE

	Die Bedienungsanleitung lesen.
	Zulassung gemäß den geltenden Richtlinien/Verordnungen.

## TECHNISCHE DATEN

Maße L 14 m

## BESCHREIBUNG

1. *Wand*
2. *Spreizdübel*
3. *Lange Schraube*
4. *Kurze Schraube*
5. *Schraubhaken*
6. *Rollensperre*

## MONTAGE

1. Position der Befestigung an der Wand anschlagen. Befestigung an der Wand anbringen.
2. Rechtes Befestigungsloch bohren. Spreizdübel einsetzen. Leinentrommel mit der langen Schraube anbringen. Befestigungsloch für die Halteleiste auf derselben Höhe wie die der Leinentrommel anbringen. Spreizdübel einsetzen, und Schraubhaken einschrauben.

### ABB. 1

3. Leinentrommel lösen, indem die Rollensperre von der Seite nach außen gezogen wird. Leine durch Drehen der Leinentrommel im Uhrzeigersinn freigeben; gegen den Uhrzeigersinn wird sie eingerollt. Zum Sperren die Rollensperre wieder hineindrücken.

### ABB. 2



4. Halteleiste herausziehen und an den Schraubhaken gegenüber der Leinentrommel einhaken.

### ABB. 3

5. Zum Strecken der Leine die Leinentrommel im Uhrzeigersinn drehen; dann Rollensperre hineindrücken. Nach dem Trocknen die Rollensperre lösen, die Halteleiste abnehmen, und die Leinen auf die Leinentrommel aufrollen lassen. Auf Hände und Finger achten – das automatische Aufrollen erfolgt äußerst schnell.

## TURVALLISUUSOHJEET

### SYMBOLIT

	Lue käyttöohje.
	Hyväksytty voimassa olevien direktiivien/säädösten mukaisesti.

## TEKNISET TIEDOT

Mitat 14 m

## KUVAUS

1. Seinä
2. Ankkurointitulppa
3. Pitkä ruuvi
4. Lyhyt ruuvi
5. Ruuvikoukku
6. Rummun lukitus

## ASENNUS

1. Merkitse kiinnikkeen sijainti ja ruuvaa se kiinni seinään.
2. Pora oikea asennusreikä, aseta tulppa ja kiinnitä narurumpu pitkällä ruuvilla. Pora narupuomin kiinnitysreiät samalle korkeudelle kuin narurummun reiät ja aseta tulppa ja ruuvikoukut paikalleen.

### KUVA 1

3. Vapauta narurumpu vetämällä rummun lukitusta sivusta ulospäin. Käännä narurumpua myötäpäivään kelataksesi narut siimat ulos ja vastapäivään kelataksesi ne sisään. Lukitse painamalla rummun lukitus takaisin.

### KUVA 2



4. Vedä narupuomi ulospäin ja kiinnitä se narurumpua vastapäätä olevassa seinässä oleisiin ruuvikoukkuihin.

### KUVA 3

5. Käännä rumpua vastapäivään narujen kiristämiseksi ja työnnä sitten rummun lukitus sisään. Vapauta rummun lukitus käytön jälkeen, nosta narupuomi koukuista ja anna narujen kelaautua takaisin narurumpuun. Varo käsiäsi ja sormiasi - automaattinen kelaus on erittäin nopea.

## CONSIGNES DE SÉCURITÉ

### PICTOGRAMMES

	Lisez le mode d'emploi.
	Homologué selon les directives/règlements en vigueur.

## CARACTÉRISTIQUES TECHNIQUES

Dimensions L 14 m

## DESCRIPTION

1. *Mur*
2. *Cheville à expansion*
3. *Vis longue*
4. *Vis courte*
5. *Crochet fileté*
6. Verrouillage de l'enrouleur

## MONTAGE

1. Marquez la position de la fixation et vissez-la au mur.
2. Percez le trou de fixation droit, insérez la cheville à expansion et fixez l'enrouleur à l'aide de la vis longue. Percez les trous de fixation de la barre de fils à la même hauteur que les trous de l'enrouleur et insérez les chevilles à expansion et les crochets filetés.

**FIG. 1**

3. Relâchez la barre de fils en tirant le verrouillage de l'enrouleur vers l'extérieur depuis le côté. Tournez l'enrouleur dans le sens horaire pour dérouler les cordes et dans le sens antihoraire pour les enrouler. Verrouillez en appuyant à nouveau sur le verrouillage de l'enrouleur.

**FIG. 2**

4. Tirez la barre de cordes vers l'extérieur et fixez-la aux crochets filetés sur le mur face à l'enrouleur de cordes.

**FIG. 3**

5. Tournez l'enrouleur dans le sens antihoraire pour étendre les cordes et appuyez sur le verrouillage de l'enrouleur. Après utilisation, relâchez le verrouillage de l'enrouleur, décrochez la barre de cordes des crochets et laissez l'enrouleur rembobiner les cordes. Attention aux mains et aux doigts : l'enroulement automatique est très rapide.

## VEILIGHEIDSINSTRUCTIES

### SYMBOLEN

	Lees de gebruiksaanwijzing.
	Goedgekeurd volgens de geldende richtlijnen/verordeningen.

## TECHNISCHE GEGEVENS

Afmetingen

L 14 m

## BESCHRIJVING

1. *Muur*
2. *Expansieplug*
3. *Lange schroef*
4. *Korte schroef*
5. *Schroefhaak*
6. Houdervergrendeling

## MONTAGE

1. Markeer de positie van de bevestiging en schroef de bevestiging vast aan de muur.
2. Boor het rechter bevestigingsgat, breng de expansieplug aan en zet de lijnhouder vast met de lange schroef. Boor de bevestigingsgaten voor de lijnstang op dezelfde hoogte als de gaten voor de lijnhouder en breng de expansiepluggen en de schroefhaken aan.

### AFB. 1

3. Maak de lijnhouder los door de houdervergrendeling vanaf de zijkant naar buiten te trekken. Draai de lijnhouder rechtsonder om de lijnen eruit te rollen en linksom om ze weer op te rollen. Vergrendel het door de houdervergrendeling weer terug te drukken.

### AFB. 2

4. Trek de lijnstang naar buiten toe en maak die vast aan de haken aan de wand recht tegenover de lijnhouder.

### AFB. 3

5. Draai de lijnhouder linksom om de lijnen strak te trekken en druk vervolgens de houdervergrendeling in. Als u het product niet meer nodig hebt, maakt u de houdervergrendeling los, haalt u de lijnstang van de haken en laat u de lijnen weer terugtrekken naar de lijnhouder. Pas op voor uw handen en vingers. Het automatisch terugtrekken gaat zeer snel.