

010276



SV LAMINERINGSMASKIN

BRUKSANVISNING

Viktigt! Läs bruksanvisningen före användning.
Spara den för framtida bruk.
(Original bruksanvisning).

NO LAMINERINGSMASKIN

BRUKSANVISNING

Viktig! Les bruksanvisningen nøye før bruk.
Ta vare på den for fremtidig bruk.
(Oversettelse av original bruksanvisning).

PL LAMINATOR

INSTRUKCJA OBSŁUGI

Ważne! Przed użyciem uważnie przeczytaj instrukcję obsługi! Zachowaj ją na przyszłość.
(Tłumaczenie oryginalnej instrukcji).

EN LAMINATING MACHINE

OPERATING INSTRUCTIONS

Important! Read the user instructions carefully before use. Save them for future reference.
(Translation of the original instructions).

DE LAMINIERGERÄT

BEDIENUNGSANLEITUNG

Wichtig! Die Bedienungsanleitung vor der Verwendung bitte sorgfältig durchlesen! Für die zukünftige Verwendung aufbewahren.
(Bedienungsanleitung im Original).

FI LAMINOINTIKONE

KÄYTTÖOHJE

Tärkeää! Lue käyttöohje huolella ennen käyttöä!
Säilytä se myöhempäa käyttöä varten.
(Käännös alkuperäisestä käyttöohjeesta).

FR LAMINOIR

MODE D'EMPLOI

Important! Lisez attentivement le mode d'emploi avant la mise en service. Conservez-le.
(Traduction des instructions originales).

NL LAMINEERAPPARAAT

GEBRUIKSAANWIJZING

Belangrijk! Lees de gebruiksaanwijzing aandachtig door voordat u het apparaat gebruikt. Bewaar de gebruiksaanwijzing voor toekomstig gebruik.
(Vertaling van de originele instructies).

Värna om miljön!

Kasserad produkt ska återvinnas enligt gällande bestämmelser.

Verne om miljøet!

Kassert produkt skal gjenvinnes etter gjeldende lover og regler.

Dbaj o środowisko!

Zużyty produkt należy poddać recyklingowi zgodnie z obowiązującymi przepisami.

Care for the environment!

Recycle discarded product in accordance with local regulations.

Schützen Sie die Umwelt!

Das entsorgte Produkt muss gemäß den geltenden Bestimmungen recycelt werden.

Suojele ympäristöä!

Käytöstä poistettu tuote on kierrätettävä voimassa olevien säännösten mukaisesti.

Pensez à l'environnement

Les appareils hors d'usage doivent être recyclés conformément à la réglementation en vigueur.

Bescherm het milieu!

Afgedankte producten moeten worden gerecycleerd volgens de van toepassing zijnde regelgeving.



Rätten till ändringar förbehålles. För senaste version av bruksanvisningen se www.jula.com

Med forbehold om endringer. Nyeste versjon av bruksanvisningen finner du på www.jula.com

Z zastrzeżeniem prawa do zmian. Najnowsza wersja instrukcji obsługi znajduje się na www.jula.com

Jula reserves the right to make changes. For latest version of operating instructions, see www.jula.com

Änderungen vorbehalten. Die aktuellste Version der Bedienungsanleitung finden Sie auf www.jula.com

Pidätämme oikeuden muutoksiin. Katso käyttöohjeiden uusin versio täältä: www.jula.com

Nous nous réservons le droit d'apporter des modifications. Vous trouverez la dernière version des consignes d'utilisation sur www.jula.com

Wijzigingen voorbehouden. Voor de recentste editie van de gebruikershandleiding, zie www.jula.com

1

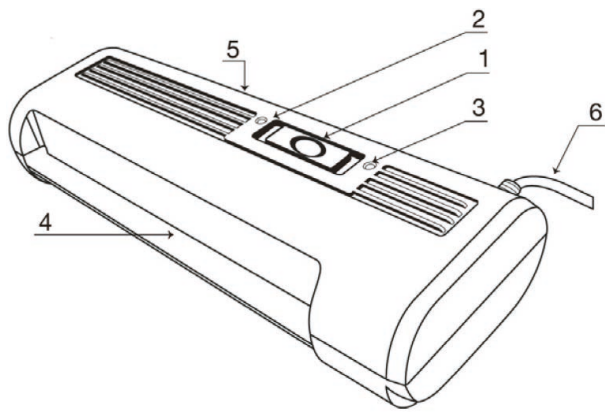

SÄKERHETSANVISNINGAR

- Läs bruksanvisningen noggrant innan användning och spara den för framtida behov!
- Endast för inomhusbruk.
- Kontrollera att nätspänningen motsvarar märkspänningen på typskylten.
- Placera produkten på stabilt underlag, så att den inte kan falla och skadas eller orsaka personskada.
- Försök inte laminera ark tjockare än 0,4 mm.
- För aldrig in andra föremål i produkten än som beskrivs i dessa anvisningar. Håll hår, kläder, händer, smycken och andra främmande föremål borta från produkten.
- Stäng av produkten med strömbrytaren efter användning.
- Stäng av produkten och dra ut sladden före rengöring och/eller service, innan produkten flyttas och om produkten inte ska användas på en längre tid.
- Stäng omedelbart av produkten och dra ut sladden om produkten inte fungerar normalt. Kontakta återförsäljaren.
- Övervaka produkten noga när den används i närheten av barn.
- Akta sladden. Dra inte i sladden för att dra ut stickproppen. Använd inte produkten om sladden eller stickproppen är skadad eller om produkten inte fungerar normalt.
- Demontera inte produkten och försök inte ändra eller reparera den. Kontakta återförsäljaren vid eventuella problem.

VARNING!

- **Överbelasta inte sladd eller nätuttag – risk för brand och/eller elolycksfall.**
- **Täck inte över produktens ventilationsöppningar – risk för överhettning.**
- **Produkten blir varm under drift. Rör inte vid heta delar – risk för brännskada.**
- **Utsätt inte produkten för regn eller fukt.**

- **Rör inte vid sladden eller stickproppen med våta händer.**
- **Dränk inte produkten i vatten eller annan vätska.**

SYMBOLER

	Läs bruksanvisningen.
	Godkänd enligt gällande direktiv/förordningar.
	Kasserad produkt ska återvinnas enligt gällande bestämmelser.

TEKNISKA DATA

Tjocklek, lamineringsfickor	80–125 μ m
Lamineringsbredd	320 mm
Matningshastighet	300 mm/min
Märkspänning	230 V, 50~60 Hz
Mått	385 x 115 x 68 mm
Vikt	1,45 kg

BESKRIVNING

1. *Strömbrytare/lägesväljare*
2. *Spänningsindikeringslampa*
3. *Klarindikeringslampa*
4. *Inmatningsöppning*
5. *Utmatningsöppning*
6. *Sladd*

BILD 1

HANDHAVANDE

1. Kontrollera att strömbrytaren/lägesväljaren är i frånslaget läge innan du sätter i sladden.
2. Sätt i sladden.

3. Kontrollera att den röda indikeringslampan tänds.
4. Flytta lägesväljaren från läge OFF till läge 80. Den röda indikeringslampan tänds. Vänta tills produkten värmts upp (4–8 minuter). När den gröna indikeringslampan tänds är produkten klar för laminering. Produkten klarar lamineringsfickor med tjocklek 80–125 μm . För lamineringsfickor med tjocklek 80–100 μm , sätt lägesväljaren i läge 80. För lamineringsfickor med tjocklek 125 μm , sätt lägesväljaren i läge 125.
5. Placera det ark som ska lamineras i en lamineringsficka. Lämna 3–10 mm mellan arket och lamineringsfickans slutna ände. Klipp till lamineringsfickan om arket som ska lamineras är mindre än lamineringsfickan.
6. För in lamineringsfickan i produkten med den slutna änden först, annars finns risk att fickan viks eller fastnar.
7. Lamineringsfickan matas automatiskt genom produkten.
8. När lamineringsfickan matas ut är den varm och mjuk. Hantera den försiktigt. Låt svalna på plant underlag eller i press mellan flata föremål, till exempel böcker.

OBS!

Vid de första användningstillfällena kan vissa material i produkten avge lukt. Detta är helt normalt. Kontakta återförsäljaren om lukten inte upphör efter några timmar.

UNDERHÅLL

1. Dra ut sladden före rengöring. Rengör produktens hölje med en fuktad trasa.
2. Rengör rullarna regelbundet för bästa lamineringskvalitet.
3. Rengör rullarna genom att köra ett rent pappersark genom produkten upprepade gånger.

VARNING!

Använd inte slipande eller lösningsmedelsbaserade rengöringsmedel eller aerosolprodukter.

FELSÖKNING

Lamineringsficka fastnar

Indikeringslamporna lyser men lamineringsfickan matas inte genom produkten, vilket orsakar oljud och bränning.

Orsak

- Lamineringsfickan har inte klippts till efter det ark som ska lamineras, vilket gör att lamineringsfilm fastnar på rullarna, eller arket har placerats för långt från lamineringsfickans slutna ände.
- Arket som ska lamineras är för tjockt (> 0,4 mm).

Åtgärd

Stäng omedelbart av produkten om lamineringsfickan fastnar. Dra ut lamineringsfickan genom inmatningsöppningen och försök igen med nytt material. Kontakta återförsäljaren om problemet upprepas. Försök inte åtgärda problemet själv.

SIKKERHETSANVISNINGER



- Les bruksanvisningen nøye før bruk og ta vare på den til fremtidige behov!
- Kun til innendørs bruk.
- Kontroller at nettspenningen tilsvarer den nominelle spenningen på typeskiltet.
- Plasser produktet på stabilt underlag slik at den ikke kan falle ned og ta skade eller forårsake personskaade.
- Ikke forsøk å laminere ark som er tykkere enn 0,4 mm.
- Ikke stikk noen andre gjenstander inn i produktet enn de som er omtalt i disse anvisningene. Hold hår, klær, hender, smykker og andre fremmedlegemer borte fra produktet.
- Slå av produktet med strømbryteren etter bruk.
- Slå av produktet og trekk ut ledningen før rengjøring og/eller service, før produktet flyttes og dersom produktet ikke skal brukes i en lengre periode.
- Slå av apparatet umiddelbart og trekk ut ledningen hvis produktet ikke fungerer som normalt. Kontakt forhandleren.
- Overvåk produktet nøye når det brukes i nærheten av barn.
- Vær forsiktig med ledningen. Ikke dra i ledningen når du skal trekke ut støpselet. Ikke bruk produktet dersom ledningen eller støpselet er skadet, eller dersom produktet ikke fungerer normalt.
- Ikke demonter produktet og ikke forsøk å endre eller reparere det. Kontakt leverandøren ved eventuelle problemer.

ADVARSEL!

- **Ikke overbelast ledningen eller strømuttaket – fare for brann og/eller el-ulykker.**
- **Ikke dekk til produktets ventilasjonsåpninger – risiko for overoppheting.**

- **Produktet blir varmt under drift. Ikke berør varme deler – fare for brannskade.**
- **Produktet må ikke utsettes for regn eller fuktighet.**
- **Ikke ta på ledning eller støpsel med våte hender.**
- **Ikke senk produktet ned i vann eller annen væske.**

SYMBOLER

	Les bruksanvisningen.
	Godkjent i henhold til gjeldende direktiver/forskrifter.
	Kassert produkt skal gjenvinnes etter gjeldende forskrifter.

TEKNISKE DATA

Tykkelsen, lamineringslommer	80–125 μ m
Lamineringsbredde	320 mm
Matehastighet	300 mm/min
Nominell spenning	230 V, 50 Hz~60 Hz
Mål	385 x 115 x 68 mm
Vekt	1,45 kg

BESKRIVELSE

1. Strømbryter/modusvelger
2. Spenningsindikatorlampe
3. Klarindikatorlampe
4. Innmatingsåpning
5. Utmatingsåpning
6. Ledning

BILDE 1

BRUK

1. Kontroller at strømbryteren/
innstillingsvelgeren står i avslått posisjon før du setter i støpselet.
2. Sett inn ledningen.
3. Kontroller at det røde indikatorlyset tennes.
4. Flytte innstillingsvelgeren fra posisjon OFF til posisjon 80. Det røde indikatorlyset tennes. Vent til produktet er varmet opp (4–8 minutter). Når den grønne indikatorlampen tennes, er produktet klart til laminering. Produktet klarer lamineringslommer med tykkelse 80–125 μm . For lamineringslommer med tykkelse 80–100 μm setter du innstillingsvelgeren i posisjon 80. For lamineringslommer med tykkelse 125 μm setter du innstillingsvelgeren i posisjon 125.
5. Plasser arket som skal lamineres i en lamineringslomme. La det være 3–10 mm mellom arket og lamineringslommens lukkede ende. Klipp til lamineringslommen dersom arket som skal lamineres er mindre enn lamineringslommen.
6. Før inn lamineringslommen i produktet med den lukkede enden først, ellers er det fare for at lommen brettes eller setter seg fast.
7. Lamineringslommen mates automatisk gjennom produktet.
8. Når lamineringslommen mates ut, er den varm og myk. Hånder den forsiktig. La den svalne på et flatt underlag eller i press mellom flate gjenstander, for eksempel bøker.

MERK!

De første gangene du bruker den kan visse materialer i produktet avgj lukt. Dette er helt normalt. Kontakt forhandleren hvis lukten ikke gir seg etter noen timer.

VEDLIKEHOLD

1. Trekk ut støpselet før rengjøring. Rengjør produktets eksteriør med en fuktig klut.
2. Rengjør rullene regelmessig for best mulig lamineringskvalitet.
3. Rengjør rullene ved å kjøre et rent ark gjennom produktet gjentatte ganger.

ADVARSEL!

Ikke bruk slipende eller løsemiddelbaserte rengjøringsmidler eller aerosolprodukter.

FEILSØKING

Lamineringslomme setter seg fast

Indikatorlampene lyser, men lamineringslommen mates ikke gjennom produktet, noe som forårsaker ulyder og brenning.

Årsak

- Lamineringslommen har ikke blitt klippet til etter det arket som skal lamineres, noe som forårsaker at lamineringsfilm fester seg på rullene, eller arket har blitt plassert for langt fra lamineringslommens lukkede ende.
- Arket som skal lamineres er for tykt (> 0,4 mm).

Tiltak

Produktet må slås av umiddelbart hvis lamineringslommen setter seg fast. Dra ut lamineringslommen gjennom innmatingsåpningen og forsøk igjen med nytt materiale. Kontakt leverandøren hvis problemet gjentar seg. Ikke forsøk å fikse problemet selv.

ZASADY BEZPIECZEŃSTWA



- Przed użyciem zapoznaj się z niniejszą instrukcją i zachowaj ją do przyszłego użytku!
- Wyłącznie do użytku wewnątrz pomieszczeń.
- Sprawdź, czy napięcie sieciowe odpowiada napięciu na tabliczce znamionowej.
- Umieść produkt na płaskim i stabilnym podłożu, aby nie mógł się przewrócić, ulegając uszkodzeniu lub powodując obrażenia ciała.
- Nie próbuj laminować arkuszy grubszych niż 0,4 mm.
- Nigdy nie wkładaj do produktu innych przedmiotów niż opisane w niniejszej instrukcji obsługi. Trzymaj włosy, ubrania, dłoń, biżuterię i inne przedmioty obce z dala od produktu.
- Po użyciu wyłącz produkt przełącznikiem.
- Przed przystąpieniem do czyszczenia i/lub serwisowania oraz przed przestawieniem produktu lub odłożeniem go na dłuższy czas, wyłącz go i wyjmij wtyk z gniazda.
- Jeżeli produkt nie działa w normalny sposób, niezwłocznie go wyłącz i wyjmij wtyk z gniazda. Skontaktuj się z dystrybutorem.
- Zachowaj kontrolę nad produktem, jeżeli jest używany w pobliżu dzieci.
- Uważaj na przewód. Nie ciągnij za przewód, aby wyjąć wtyk. Nie używaj produktu, jeżeli nie działa w normalny sposób lub jeżeli przewód albo wtyk są uszkodzone.
- Nie demontuj produktu i nie próbuj go modyfikować ani naprawiać. W razie problemów skontaktuj się z dystrybutorem.

OSTRZEŻENIE!

- **Nie przeciążaj przewodu ani gniazda sieciowego – ryzyko pożaru i/lub porażenia prądem.**
- **Nie zakrywaj otworów wentylacyjnych produktu – ryzyko przegrzania.**

- **Produkt nagrzewa się w trakcie pracy. Nie dotykaj gorących części – grozi to oparzeniami.**
- **Nie narażaj produktu na działanie deszczu ani wilgoci.**
- **Nie dotykaj przewodu ani wtyku mokrymi rękoma.**
- **Nie zanurzaj produktu w wodzie ani innych cieczach.**

SYMBOLE

	Przeczytaj instrukcję obsługi.
	Zatwierdzona zgodność z obowiązującymi dyrektywami/rozporządzeniami.
	Zużyty produkt oddaj do utylizacji, postępując zgodnie z obowiązującymi przepisami.

DANE TECHNICZNE

Grubość folii laminacyjnej	80–125 μ m
Szerokość laminacji	320 mm
Prędkość podawania	300 mm/min
Napięcie znamionowe	230 V, 50–60 Hz
Wymiary	385 x 115 x 68 mm
Masa	1,45 kg

OPIS

1. *Przełącznik/przycisk wyboru trybu*
2. *Wskaźnik napięcia*
3. *Wskaźnik gotowości*
4. *Otwór załadowniczy*
5. *Otwór wyjściowy*
6. *Przewód*

RYS. 1

OBSŁUGA

1. Przed podłączeniem przewodu do gniazda upewnij się, czy przełącznik/przycisk wyboru trybu jest ustawiony w pozycji wyłączonej.
2. Podłącz przewód.
3. Upewnij się, że zapaliła się czerwona lampka kontrolna.
4. Przetaw przycisk wyboru trybu z pozycji OFF do pozycji 80. Zapali się czerwona lampka kontrolna. Zaczekaj, aż produkt się rozgrzeje (4–8 minut). Gdy zapali się zielona lampka kontrolna, produkt jest gotowy do laminowania. Produkt umożliwia stosowanie folii laminacyjnej o grubości 80–125 μm . W przypadku folii o grubości 80–100 μm ustaw przycisk wyboru trybu w pozycji 80. W przypadku folii o grubości 125 μm ustaw przycisk wyboru trybu w pozycji 125.
5. Umieść arkusz przeznaczony do laminowania w folii laminacyjnej. Pozostaw odstęp 3–10 mm pomiędzy arkuszem a zamkniętym końcem folii laminacyjnej. Przytnij folię, jeżeli laminowany arkusz jest od niej mniejszy.
6. Włóż najpierw zamknięty koniec folii do produktu, w przeciwnym razie może ona się pomiać lub zaklinować.
7. Folia laminacyjna zostaje automatycznie wsunięta do produktu.
8. Po wysunięciu jest rozgrzana i miękka. Obchodź się z nią ostrożnie. Pozostaw do ostygnięcia na płaskim podłożu lub rozprostuj między płaskimi przedmiotami, np. książkami.

UWAGA!

W początkowym okresie użytkowania niektóre materiały produktu mogą wydzielać zapach. Jest to zupełnie normalne zjawisko. Skontaktuj się z dystrybutorem, jeżeli w ciągu kilku godzin zapach nie zniknie.

KONSERWACJA

1. Przed czyszczeniem wyjmij wtyk z gniazda. Oczyszć obudowę produktu wilgotną ściereczką.
2. Najwyższą jakość laminowania uzyskasz, regularnie czyszcząc rolki.
3. Aby wyczyścić rolki, kilkakrotnie przepuść przez produkt arkusz czystego papieru.

OSTRZEŻENIE!

Nie używaj środków czyszczących o właściwościach ściernych, środków na bazie rozpuszczalników ani aerozoli.

WYKRYWANIE USTEREK

Folia laminacyjna zaklinowała się

Lampki kontrolne świecą się, ale folia nie przesuwana przez produkt, co powoduje hałas i jej nadpalenie.

Przyczyna

- Folia laminacyjna nie została przycięta do laminowanego arkusza, wskutek czego dochodzi do jej zaklinowania w rolkach lub arkusz został umieszczony zbyt daleko od zamkniętego końca folii.
- Laminowany arkusz jest zbyt gruby (> 0,4 mm).

Rozwiązanie

W razie zaklinowania się folii niezwłocznie wyłącz produkt. Wyciągnij folię przez otwór załadowniczy i spróbuj ponownie, używając nowego materiału. Jeżeli problem będzie się powtarzał, skontaktuj się z dystrybutorem. Nie próbuj samodzielnie usuwać usterek.

SAFETY INSTRUCTIONS



- Read the instructions carefully before use and save them for future reference.
- For indoor use only.
- Check that the mains voltage corresponds to the rated voltage on the type plate.
- Place the product on a stable surface, so that it cannot fall off and get damaged or cause personal injury.
- Do not attempt to laminate sheets thicker than 0.4 mm.
- Never insert objects in the product other than those described in these instructions. Keep your hair, clothing, hands, jewellery and other foreign objects away from the product.
- Switch off the product with the power switch after use.
- Switch off the product and pull out the plug before cleaning and/or servicing, before moving the product and if the product is not going to be used for some time.
- Switch off the product immediately and pull out the plug if the product is not working properly. Contact the retailer.
- Keep the product under careful supervision when it is used near children.
- Be careful with the power cord. Do not pull the power cord to pull out the plug. Do not use the product if the power cord or plug are damaged, or if the product is not working properly.
- Do not dismantle the product or attempt to modify, or repair it. Contact the retailer in the event of any problems.

WARNING!

- **Do not overload the power cord or power point – risk of fire and/or electric shock.**
- **Do not cover the ventilation openings on the product – risk of overheating.**

- **The product gets hot when in use. Do not touch hot parts – risk of burn injuries.**
- **Do not expose the product to rain or moisture.**
- **Do not touch the power cord or the plug with wet hands.**
- **Do not immerse the product in water or any other liquid.**

SYMBOLS

	Read the instructions.
	Approved in accordance with the relevant directives.
	Recycle discarded product in accordance with local regulations.

TECHNICAL DATA

Thickness, laminating pouches	80–125 μ m
Lamination width	320 mm
Feed speed	300 mm/min
Rated voltage	230 V, 50~60 Hz
Size	385 x115 x 68 mm
Weight	1.45 kg

DESCRIPTION

1. Power switch/mode selector
2. Power light
3. Status light
4. Infeed opening
5. Outfeed opening
6. Power cord

FIG. 1

USE

1. Check that the power switch/mode selector is in the OFF position before plugging in the power cord.
2. Plug in the power cord.
3. Check that the red status light goes on.
4. Move the mode selector from the OFF position to position 80. The red status light goes on. Wait until the product has warmed up (4–8 minutes). The product is ready to start laminating when the green status light goes on. The product takes laminating pouches with a thickness of 80–125 μm . For laminating pouches with a thickness of 80–100 μm , set the mode selector in position 80. For laminating pouches with a thickness of 125 μm , set the mode selector in position 125.
5. Place the sheet to be laminated in a laminating pouch. Leave 3–10 mm between the sheet and the closed end of the laminating pouch. Cut the laminating pouch if the sheet to be laminated is smaller than the laminating pouch.
6. Insert the laminating pouch in the product with the closed end first, otherwise there is a risk of the pouch folding and getting stuck.
7. The laminating pouch is fed automatically through the product.
8. When the laminating pouch is fed out it is warm and soft. Handle it with care. Allow it to cool on a flat surface or pressed between flat objects, e.g. books.

NOTE:

The first few times the product is used some materials in the product may emit a slight smell. This is quite normal. Contact the retailer if the smell does not go away after a few hours.

MAINTENANCE

1. Unplug the power cord before cleaning. Clean the product casing with a damp cloth.
2. Clean the rollers regularly for the best laminating quality.
3. Clean the rollers by running a clean sheet of paper through the product several times.

WARNING!

Do not use abrasive or solvent-based detergents, or aerosol products.

TROUBLESHOOTING

Laminating pouch gets stuck

The status lights are on but the laminating pouch does not feed through the product, which results in abnormal noise and burning.

Cause

- The laminating pouch has not been cut to fit the sheet to be laminated, which makes the laminating film fasten on the rollers, or the sheet has been placed too far from the closed end of the laminating pouch.
- The sheet to be laminated is too thick (> 0.4 mm).

Action

Switch off the product immediately if the laminating pouch gets stuck. Pull out the laminating pouch through the infeed opening and try again with new material. Contact the retailer if the problem persists. Do not attempt to correct the problem yourself.

SICHERHEITSHINWEISE

- Die Bedienungsanleitung vor der Verwendung bitte sorgfältig durchlesen und für die zukünftige Verwendung aufbewahren!
- Nur für den Innenbereich geeignet.
- Vergewissern Sie sich, dass die Netzspannung der Nennspannung auf dem Typenschild entspricht.
- Produkt auf eine stabile Fläche stellen, sodass es nicht herunterfallen und beschädigt werden oder Personenschäden verursachen kann.
- Keine Bögen mit einer Stärke von mehr als 0,4 mm laminieren.
- Keine anderen als die in dieser Gebrauchsanweisung genannten Gegenstände in das Produkt einführen. Haare, Kleidung, Hände, Schmuck und andere Fremdkörper vom Produkt fernhalten.
- Nach der Verwendung das Produkt mit dem Betriebsschalter ausschalten.
- Vor einer Reinigung sowie vor Servicearbeiten und wenn das Produkt längere Zeit nicht verwendet wird, das Produkt ausschalten und den Stecker ziehen.
- Wenn das Produkt nicht normal funktioniert, das Produkt unverzüglich ausschalten und den Stecker ziehen. Händler kontaktieren.
- Behalten Sie das Produkt sorgfältig im Blick, wenn es in der Nähe von Kindern verwendet wird.
- Auf das Kabel achten. Den Stecker nicht am Kabel aus der Steckdose ziehen. Das Produkt nicht verwenden, wenn Kabel oder Stecker beschädigt sind oder das Produkt nicht normal funktioniert.
- Das Produkt nicht zerlegen und nicht versuchen, es zu modifizieren oder zu reparieren. Wenden Sie sich bei Problemen an Ihren Händler.

WARNUNG!

- **Kabel und Steckdose nicht überlasten – es besteht Brandgefahr und die Gefahr von Stromschlägen.**
- **Die Lüftungsöffnungen des Produkts nicht abdecken – es besteht Überhitzungsgefahr.**
- **Das Gerät wird während des Betriebs heiß. Heiße Teile nicht berühren – es besteht Verbrennungsgefahr.**
- **Das Produkt darf weder Regen noch Feuchtigkeit ausgesetzt werden.**
- **Kabel und Stecker nicht mit nassen Händen berühren.**
- **Das Produkt nicht in Wasser oder andere Flüssigkeiten tauchen.**

SYMBOLE

	Die Bedienungsanleitung lesen.
	Zulassung gemäß den geltenden Richtlinien/Verordnungen.
	Das Altprodukt ist gemäß den geltenden Bestimmungen dem Recycling zuzuführen.

TECHNISCHE DATEN

Stärke, Laminiertaschen	80–125 μ m
Laminierbreite	320 mm
Zufuhrgeschwindigkeit	300 mm/min
Nennspannung	230 V, 50~60 Hz
Maße	385 x 115 x 68 mm
Gewicht	1,45 kg

BESCHREIBUNG

1. *Betriebsschalter/Moduswahlschalter*
2. *Spannungsanzeigeleuchte*
3. *Anzeigeleuchte*
4. *Zufuhröffnung*
5. *Ausgabeöffnung*
6. *Kabel*

ABB. 1

BEDIENUNG

1. Kontrollieren, dass sich der Betriebsschalter/Moduswahlschalter in der Aus-Position befindet, bevor das Kabel in die Steckdose gesteckt wird.
2. Den Netzstecker in die Steckdose stecken.
3. Kontrollieren, ob die rote Anzeigeleuchte leuchtet.
4. Den Moduswahlschalter von der Position OFF in die Position 80 stellen. Die rote Kontrollleuchte leuchtet auf. Warten, bis sich das Produkt aufgewärmt hat (4–8 min). Bei Aufleuchten der grünen Anzeigeleuchte ist das Produkt bereit zum Laminieren. Das Produkt ist für Laminiertaschen mit einer Stärke von 80–125 μm geeignet. Für Laminiertaschen mit einer Stärke von 80–100 μm den Moduswahlschalter in die Position 80 stellen. Für Laminiertaschen mit einer Stärke von 125 μm den Moduswahlschalter in die Position 125 stellen.
5. Den zu laminierenden Bogen in die Laminiertasche stecken. Zwischen Bogen und dem geschlossenen Ende der Laminiertasche 3–10 mm Platz lassen. Laminiertasche zuschneiden, falls der zu laminierende Bogen kleiner als diese ist.
6. Die Laminiertasche mit dem geschlossenen Ende zuerst in das Produkt

einführen. Anderenfalls besteht die Gefahr, dass die Tasche geknickt wird oder sich verklemmt.

7. Die Laminiertasche wird automatisch durch das Produkt geführt.
8. Wenn die Laminiertasche ausgegeben wird, ist sie heiß und weich. Vorsichtig damit umgehen. Auf einer ebenen Fläche abkühlen lassen, oder zwischen flachen Gegenständen pressen, zum Beispiel zwischen Büchern.

ACHTUNG!

Wenn das Produkt die ersten Male verwendet wird, können manche der Materialien im Produkt Gerüche abgeben. Dies ist völlig normal. Wenn der Geruch nach einigen Stunden nicht verschwindet, an den Händler wenden.

PFLEGE

1. Das Kabel vor der Reinigung entfernen. Das Produkt außen mit einem angefeuchteten Tuch reinigen.
2. Die Rollen regelmäßig reinigen, damit stets die höchste Laminierqualität erreicht wird.
3. Die Rollen reinigen, indem ein reiner Papierbogen mehrmals durch das Produkt gefahren wird.

WARNUNG!

Keine Scheuermittel oder Lösungsmittelhaltigen Reinigungsmittel und auch keine Aerosolprodukte verwenden.

FEHLERSUCHE

Laminiertasche verklemmt

Die Anzeigeleuchten leuchten, aber die Laminiertasche wird nicht durch das Produkt geführt, was zu störenden Geräuschen und Brandgeruch führt.

Ursache

- Die Laminiertasche wurde nicht entsprechend dem zu laminierenden Bogen zugeschnitten, wodurch die Laminierfolie an den Rollen hängen bleibt, oder der Bogen wurde zu weit zum geschlossenen Ende der Laminiertasche eingelegt.
- Der zu laminierende Bogen ist zu dick (mehr als 0,4 mm).

Maßnahme

Produkt unverzüglich ausschalten, wenn die Laminiertasche hängen bleibt. Laminiertasche durch die Zufuhröffnung herausziehen, und mit anderem Material erneut versuchen. Wenn sich das Problem wiederholt, an den Händler wenden. Nicht versuchen, das Problem selbst zu beheben.

TURVALLISUUSOHJEET

- Lue käyttöohje huolellisesti ennen käyttöä ja säilytä se myöhempää tarvetta varten.
- Vain sisäkäyttöön.
- Tarkista, että verkkojännite vastaa tyyppikilvessä olevaa nimellijännitettä.
- Aseta tuote vakaalle alustalle, jotta se ei pääse kaatumaan ja vaurioituu tai aiheuta henkilövahinkoja.
- Älä yritä laminoida yli 0,4 mm paksuja arkkeja.
- Älä koskaan aseta tuotteeseen muita kuin näissä ohjeissa kuvattuja esineitä. Pidä hiukset, vaatteet, kädet, korut ja muut vieraat esineet kaukana tuotteesta.
- Sammuta tuote virtakytkimestä käytön jälkeen..
- Sammuta laite ja irrota pistotulppa pistorasiasta ennen puhdistusta ja/tai huoltoa, ennen tuotteen siirtoa ja kun tuotetta ei käytetä pitkään aikaan.
- Jos tuote ei toimi normaalisti, sammuta tuote välittömästi ja irrota pistotulppa pistorasiasta. Ota yhteyttä jälleenmyyjään.
- Valvo laitetta huolellisesti, kun sitä käytetään lasten läheisyydessä.
- Varo johtoa. Älä irrota pistotulppaa johdosta vetämällä. Älä käytä tuotetta, jos johto tai pistotulppa on vaurioitunut tai tuote ei toimi normaalisti.
- Älä pura tuotetta tai yritä muuttaa tai korjata sitä. Ota yhteys jälleenmyyjään, jos ongelmia ilmenee.

VAROITUS!

- **Älä ylikuormita johtoa tai pistotulppaa - tulipalon tai sähkötapaturman vaara.**
- **Älä peitä tuotteen tuuletusaukkoja - ylikuumenemisvaara.**
- **Tuote kuumenee käytön aikana. Älä koske kuumiin osiin - palovammojen vaara.**
- **Älä altista tuotetta sateelle tai kosteudelle.**

- **Älä käsittele johtoa tai pistotulppaa märin käsin.**
- **Älä upota tuotetta veteen tai muihin nesteisiin.**

SYMBOLIT

	Lue käyttöohje.
	Hyväksytty voimassa olevien direktiivien/säädösten mukaisesti.
	Käytöstä poistettu tuote on kierrätettävä voimassa olevien säännösten mukaisesti.

TEKNISET TIEDOT

Paksuus, laminointitaskut	80–125 µm
Laminointileveys	320 mm
Syöttönopeus	300 mm/min
Nimellijännite	230 V, 50~60 Hz
Mitat	385 x 115 x 68 mm
Paino	1,45 kg

KUVAUS

1. *Kytkin/tilavalitsin*
2. *Virran merkkivalo*
3. *Valmis-merkkivalo*
4. *Syöttöaukko*
5. *Poistoaukko*
6. *Johto*

KUVA 1

KÄYTTÖ

1. Varmista, että virtakytkin/tilavalitsin on pois päältä -asennossa ennen pistotulpan kytkemistä.

2. Kytke johto pistorasiaan.
3. Tarkasta, että punainen merkkivalo syttyy.
4. Siirrä tilanvalitsin OFF-asennosta asentoon 80. Punainen merkkivalo syttyy. Odota, että tuote lämpenee (4–8 minuuttia). Kun vihreä merkkivalo syttyy, tuote on valmis laminointia varten. Tuotteella voidaan käsitellä laminointitaskuja, joiden paksuus on 80–125 μm . Jos laminointitaskujen paksuus on 80–100 μm , aseta tilavalitsin asentoon 80. Jos laminointitaskujen paksuus on 125 μm , aseta tilavalitsin asentoon 125.
5. Aseta laminoitava arkki laminointitaskuun. Jätä 3–10 mm arkin ja laminointitaskun suljetun pään väliin. Leikkaa laminointitasku, jos laminoitava arkki on pienempi kuin laminointitasku.
6. Työnnä laminointitasku tuotteeseen suljettu pää ensin, muutoin on olemassa vaara, että tasku taittuu tai tarttuu kiinni.
7. Laminointitasku syötetään automaattisesti tuotteenläpi.
8. Kun laminointitasku poistetaan, se on lämmin ja pehmeä. Käsittele sitä varovasti. Anna jäähtyä tasaisella alustalla tai puristuksessa tasaisten esineiden, kuten kirjojen, välissä.

HUOM!

Ensimmäiten käyttökertojen yhteydessä joistakin tuotteen sisältämistä materiaaleista voi vapautua hajuja. Tämä on täysin normaalia. Jos haju ei häviä muutaman tunnin kuluttua, ota yhteys jälleenmyyjään.

HUOLTO

1. Irrota virtajohto ennen puhdistusta. Puhdista tuote kostealla liinalla.
2. Puhdista rullat säännöllisesti parhaan laminointituloksen saavuttamiseksi.

3. Puhdista rullat ajamalla puhtas paperiarikki toistuvasti tuotteen läpi.

VAROITUS!

Älä käytä hankaavia tai liuotinpohjaisia puhdistusaineita tai aerosolituotteita.

VIANETSINTÄ

Laminointitasku juuttuu

Merkkivalot syttyvät, mutta laminointitasku ei kulje tuotteen läpi, mikä aiheuttaa melua ja palamista.

Syy

- Laminointitaskua ei ole leikattu laminoitavalle arkille sopivaksi, jolloin laminointikalvo tarttuu teloihin, tai arkki on sijoitettu liian kaus laminointitaskun suljetusta päästä.
- Laminoitava arkki on liian paksu (> 0,4 mm).

Toimenpide

Pysäytä tuote välittömästi, jos laminointitasku juuttuu. Vedä laminointitasku ulos syöttöaukosta ja yritä uudelleen uudella materiaalilla. Jos vika jatkuu, ota yhteys jälleenmyyjään. Älä yritä korjata ongelmaa itse.



CONSIGNES DE SÉCURITÉ

- Lisez attentivement le mode d'emploi avant utilisation et conservez-le pour toute consultation ultérieure.
- Uniquement destiné à un usage intérieur.
- Vérifiez que la tension de secteur correspond à la tension nominale indiquée sur la plaque signalétique.
- Placez le produit sur une surface stable afin qu'il ne puisse pas tomber et être endommagé ou causer des blessures corporelles.
- Ne pas tenter de plastifier des feuilles d'une épaisseur supérieure à 0,4 mm.
- Ne jamais insérer d'objets dans le produit autres que ceux décrits dans le présent mode d'emploi. Gardez cheveux, vêtements, mains, bijoux et autres objets étrangers à l'écart du produit.
- Éteignez le produit à l'aide de l'interrupteur après utilisation.
- Éteignez et débranchez le produit avant toute opération de nettoyage et/ou d'entretien, avant de déplacer le produit et si le produit ne doit pas être utilisé pendant un long moment.
- Si le produit ne fonctionne pas normalement, éteignez le produit et débranchez-le immédiatement. Contactez le revendeur.
- Surveillez attentivement l'appareil lorsqu'il est utilisé à proximité d'enfants.
- Faites attention au cordon. Ne pas tirer sur le cordon pour débrancher la prise. Ne pas utiliser le produit si le cordon ou la fiche est endommagé ou si le produit ne fonctionne pas normalement.
- Ne pas démonter le produit et ne pas essayer de le modifier ou de le réparer. Contactez votre revendeur pour tout problème.

ATTENTION !

- **Ne pas surcharger le cordon ou la prise de courant. Risque d'incendie et/ou de choc électrique.**
- **Ne pas couvrir les événements du produit. Risque de surchauffe.**
- **Le produit devient chaud pendant le fonctionnement. Ne pas toucher les pièces chaudes. Risque de brûlures.**
- **Ne pas exposer le produit à la pluie ou à l'humidité.**
- **Ne pas toucher le cordon ou la prise avec les mains mouillées.**
- **Ne pas plonger le produit dans de l'eau ou tout autre liquide.**

PICTOGRAMMES

	Lisez le mode d'emploi.
	Homologué selon les directives/règlements en vigueur.
	Le produit en fin de vie doit être recyclé conformément à la réglementation en vigueur.

CARACTÉRISTIQUES TECHNIQUES

Épaisseur, pochette de plastification	80–125 μ m
Largeur de la plastification	320 mm
Vitesse d'alimentation	300 mm/min
Tension nominale	230 V, 50~60 Hz
Dimensions	385 x 115 x 68 mm
Poids	1,45 kg

DESCRIPTION

1. Commutateur/sélecteur de mode
2. Voyant indicateur de tension
3. Voyant « Prêt »
4. Fente d'entrée
5. Fente de sortie
6. Cordon

FIG. 1

UTILISATION

1. Vérifiez si l'interrupteur/sélecteur de mode est en position éteinte avant de brancher le cordon d'alimentation.
2. Branchez le cordon.
3. Vérifiez si le voyant rouge s'allume.
4. Basculez le sélecteur de mode de la position OFF à la position 80. Le voyant rouge s'allume. Attendez que le produit chauffe (4–8 minutes). Quand le voyant vert s'allume, le produit est prêt pour la plastification. Le produit peut supporter des pochettes de plastification d'une épaisseur de 80–125 μm . Pour des pochettes de plastification d'une épaisseur de 80–100 μm , réglez le sélecteur de mode sur la position 80. Pour des pochettes de plastification d'une épaisseur de 125 μm , réglez le sélecteur de mode sur la position 125.
5. Placez la feuille à plastifier dans une pochette de plastification. Laissez 3–10 mm entre la feuille et l'extrémité fermée de la pochette de plastification. Découpez la pochette de plastification si la feuille à plastifier est plus petite.
6. Insérez la pochette de plastification dans le produit, extrémité fermée en premier pour éviter tout risque de pliage ou de blocage de la pochette.

7. La pochette de plastification avance automatiquement à travers le produit.
8. Quand la pochette de plastification est éjectée, elle est chaude et souple. Manipulez-la délicatement. Laissez-la refroidir sur une surface plane ou compressez-la entre des objets plats, comme des livres.

REMARQUE !

Lors de la première utilisation, certains matériaux du produit peuvent émettre une odeur. C'est tout à fait normal. Contactez le revendeur si l'odeur ne s'arrête pas après quelques heures.

ENTRETIEN

1. Débranchez le cordon avant de nettoyer le chargeur. Nettoyez le boîtier du produit à l'aide d'un chiffon humide.
2. Nettoyez régulièrement les rouleaux pour obtenir une qualité de plastification optimale.
3. Nettoyez les rouleaux en faisant passer plusieurs fois une feuille de papier propre à travers le produit.

ATTENTION !

Ne pas utiliser de détergents corrosifs ou à base de solvant, ou d'aérosols.

DÉPANNAGE

Bourrage de la pochette de plastification

Les voyants lumineux sont allumés, mais la pochette de plastification n'avance pas à travers le produit, ce qui provoque du bruit et des brûlures.

Cause

- La pochette de plastification n'a pas été découpée aux dimensions de la feuille à plastifier, ce qui a provoqué le collage du

film de plastification sur les rouleaux, ou la feuille a été placée trop loin de l'extrémité fermée de la pochette de plastification.

- La feuille à plastifier est trop épaisse (> 0,4 mm).

Solution

Éteignez immédiatement le produit si la pochette de plastification se bloque. Tirez la pochette de plastification à travers la fente d'entrée et réessayez avec une nouvelle pochette. Contactez votre revendeur si le problème persiste. Ne pas tenter de résoudre le problème soi-même.

VEILIGHEIDSINSTRUCTIES

- Lees de gebruiksaanwijzing zorgvuldig vóór ingebruikname en bewaar deze om later te kunnen raadplegen.
- Alleen voor gebruik binnenshuis.
- Controleer of de netspanning overeenkomt met de nominale spanning op het typeplaatje.
- Plaats het product op een stabiele ondergrond, zodat het niet kan vallen en beschadigd kan raken of persoonlijk letsel kan veroorzaken.
- Probeer geen bladen te lamineren die dikker zijn dan 0,4 mm.
- Plaats nooit andere voorwerpen in het product dan de producten beschreven in deze instructies. Houd haar, kleding, handen, sieraden en andere vreemde voorwerpen uit de buurt van het product.
- Schakel het product na gebruik uit met de aan/uit-schakelaar.
- Schakel het product uit en haal de stekker uit het stopcontact voordat u het product gaat schoonmaken en/of er onderhoud aan uitvoert, voordat u het product verplaatst en als het product langere tijd niet wordt gebruikt.
- Als het product niet normaal werkt, schakelt u het product onmiddellijk uit en haalt u de stekker uit het stopcontact. Neem contact op met uw dealer.
- Houd het product goed in de gaten als het in de buurt van kinderen wordt gebruikt.
- Wees voorzichtig met het snoer. Trek niet aan het snoer om de stekker eruit te trekken. Gebruik het product niet als het snoer of de stekker beschadigd is of als het product niet normaal werkt.
- Demonteer het product niet en probeer ook niet om het aan te passen of te repareren. Neem contact op met uw dealer als u problemen ondervindt.

WAARSCHUWING!

- **Zorg ervoor dat u het netsnoer of het stopcontact niet overbelast. Als u dat wel doet, bestaat er gevaar voor brand en/of elektrische ongevallen.**
- **Dek de ventilatieopeningen van het product niet af, omdat dan gevaar bestaat voor oververhitting.**
- **Het product wordt heet tijdens het gebruik. Raak geen hete onderdelen aan – risico op brandwonden.**
- **Stel het product niet bloot aan regen of vocht.**
- **Raak het snoer of de stekker niet aan met natte handen.**
- **Dompel het product niet onder in water of een andere vloeistof.**

SYMBOLEN

	Lees de gebruiksaanwijzing.
	Goedgekeurd volgens de geldende richtlijnen/verordeningen.
	Afgedankte producten moeten worden gerecycled volgens de geldende voorschriften.

TECHNISCHE GEGEVENS

Dikte, lamineervellen	80–125 μ m
Lamineerbreedte	320 mm
Toevoersnelheid	300 mm/min.
Nominale spanning	230 V, 50~60 Hz
Afmetingen	385 x 115 x 68 mm
Gewicht	1,45 kg

BESCHRIJVING

1. *Aan/uit-schakelaar/functieschakelaar*
2. *Stroomlampje*
3. *Stand-by lampje*
4. *Invoeropening*
5. *Uitvoeropening*
6. *Snoer*

AFB. 1

AANWENDING

1. Zorg ervoor dat de aan/uit-schakelaar/functieschakelaar in de uit-stand staat voordat u de stekker in het stopcontact doet.
2. Steek de stekker in het stopcontact.
3. Controleer of het rode controlelampje gaat branden.
4. Zet de functieschakelaar van de stand OFF in de stand 80. Het rode controlelampje gaat branden. Wacht tot het product is opgewarmd (4–8 minuten). Wanneer het groene controlelampje gaat branden, is het product klaar om te gaan lamineren. Het product is geschikt voor lamineervellen met een dikte van 80–125 μm . Zet voor lamineervellen met een dikte van 80–100 μm de functieschakelaar in de stand 80. Zet voor lamineervellen met een dikte van 125 μm de functieschakelaar in de stand 125.
5. Plaats het blad dat u wilt lamineren in een lamineer vel. Zorg dat er 3-10 mm ruimte overblijft tussen het blad en de dichte rand van het lamineer vel. Knip het lamineer vel bij als het blad dat u wilt lamineren kleiner is dan het lamineer vel.
6. Plaats het lamineer vel in het product met de dichte rand voorop, omdat anders het vel kan gaan vouwen of vast kan komen te zitten.

7. Het lamineer vel wordt automatisch door het product geleid.
8. Als het lamineer vel eruitkomt, is het warm en zacht. Wees er voorzichtig mee. Laat het afkoelen op een vlakke ondergrond of onder druk tussen platte voorwerpen, zoals bijvoorbeeld boeken.

LET OP!

Als u het product voor het eerst gebruikt, kunnen bepaalde materialen in het product geuren afgeven. Dat is normaal. Als de geur na een paar uur niet verdwijnt, neem dan contact op met uw dealer.

ONDERHOUD

1. Trek de stekker uit het stopcontact voordat u het schoonmaakt. Reinig de behuizing van het product met een vochtige doek.
2. Maak de rollen regelmatig schoon voor de beste lamineer kwaliteit.
3. Om de rollen schoon te maken, voert u meerdere keren een schoon vel papier door het product.

WAARSCHUWING!

Gebruik geen schurende reinigingsmiddelen, reinigingsmiddelen met oplosmiddelen of aerosolproducten.

PROBLEEMOPLOSSING

Lamineer vel blijft vastzitten

De lampjes branden, maar het lamineer vel wordt niet door het product getrokken, waardoor er bijgeluiden en verbranding optreden.

Oorzaak

- Het lamineer vel is niet bijgeknipt voor het vel dat gelamineerd moet worden - waardoor het lamineer vel blijft vastzitten

aan de rollen - of het blad is te ver van de dichte rand van het lamineervel geplaatst.

- Het te lamineren blad is te dik (> 0,4 mm).

Oplossing

Schakel het product onmiddellijk uit als het lamineervel vast komt te zitten. Trek het lamineervel door de invoeropening eruit en probeer het opnieuw met nieuw materiaal. Neem contact op met uw dealer als het probleem zich blijft voordoen. Probeer het probleem niet zelf op te lossen.

