

KAYOBA



010457



ELECTRIC BICYCLE

SV ELCYKEL
BRUKSANVISNING
Översättning av originalinstruktioner

DE E-BIKE
BEDIENUNGSANLEITUNG
Übersetzung der Originalanleitung

NO EL-SYKKEL
BETJENINGSANVISNINGER
Oversettelse av originalinstruksjonene

FI SÄHKÖPYÖRÄ
KÄYTTÖOHJEET
Alkuperäisten ohjeiden käännös

PL ROWER ELEKTRYCZNY
INSTRUKCJA OBSŁUGI
Przekład instrukcji oryginalnej

FR VÉLO ÉLECTRIQUE
INSTRUCTIONS D'UTILISATION
Traduction des instructions d'origin

EN ELECTRIC BICYCLE
OPERATING INSTRUCTIONS
Original instructions

NL ELEKTRISCHE FIETS
BEDIENINGSINSTRUCTIES
Vertaling van de originele instructies

Jula AB förbehåller sig rätten att göra ändringar på produkten. Jula AB innehar upphovsrätten till denna dokumentation. Det är inte tillåtet att modifiera eller ändra denna dokumentation på något sätt och bruksanvisningen ska skrivas ut och användas som den är i förhållande till produkten. Se Julas webbplats för den senaste versionen av bruksanvisningen.

Jula AB forbeholder seg retten til å endre produktet. Jula AB innehar opphavsretten til denne dokumentasjonen. Det er ikke tillatt å modifisere eller endre denne dokumentasjonen på noen som helst måte, og håndboken skal trykkes og brukes som den er i forhold til produktet. For siste versjon av betjeningsanvisningene, se Julas nettsider.

Jula AB zastrzega sobie prawo do wprowadzania zmian w produkcie. Jula AB zastrzega sobie prawa autorskie do niniejszej dokumentacji. Dokumentacji nie wolno w żaden sposób modyfikować ani zmieniać, a instrukcję należy drukować i używać ją w odniesieniu do produktu w stanie niezmienionym. Najnowszą wersję instrukcji obsługi można znaleźć na stronie internetowej Jula.

Jula AB reserves the right to make changes to the product. Jula AB claims copyright on this documentation. It is not allowed to modify or alter this documentation in any way and the manual shall be printed and used as it is in relation to the product. For the latest version of operating instructions, refer to the Jula website.

Jula AB behält sich das Recht vor, Änderungen am Produkt vorzunehmen. Jula AB beansprucht die Urheberrechte an dieser Dokumentation. Es ist nicht zulässig, diese Dokumentation in irgendeiner Weise zu verändern oder umzugestalten. Die Anleitung muss gedruckt und so verwendet werden, wie sie in Bezug zum Produkt steht. Die aktuellste Version der Bedienungsanleitung finden Sie auf der Website von Jula.

Jula AB pidättää oikeuden tehdä tuotteeseen muutoksia. Jula AB:llä on tämän dokumentaation tekijänoikeus. Tätä dokumentaatiota ei saa muuttaa millään tavalla ja käyttöopas on tulostettava ja sitä on käytettävä sellaisena kuin se on tämän tuotteen kanssa. Käyttöohjeiden uusin versio löytyy Julan verkkosivustolta.

Jula AB se réserve le droit d'apporter des modifications au produit. Jula AB revendique les droits d'auteur sur cette documentation. Il est interdit de modifier ou d'altérer cette documentation de quelque manière que ce soit et le manuel doit être imprimé et utilisé tel quel en relation avec le produit. Pour obtenir la dernière version des instructions d'utilisation, consultez le site Web de Jula.

Jula AB behoudt zich het recht voor om wijzigingen aan het product aan te brengen. Jula AB claimt het copyright op deze documentatie. Het is niet toegestaan om deze documentatie op welke manier dan ook te wijzigen of te veranderen. De handleiding moet worden afgedrukt en gebruikt zoals deze in relatie tot het product staat. Raadpleeg de Jula-website voor de laatste versie van de bedieningsinstructies.

WWW.JULA.COM

© JULA AB • 2022-08-18

JULA AB
BOX 363, 532 24 SKARA, SWEDEN

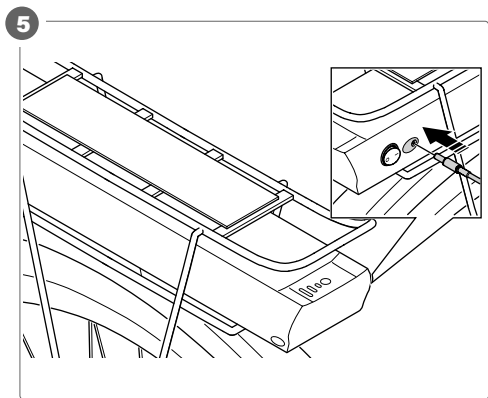
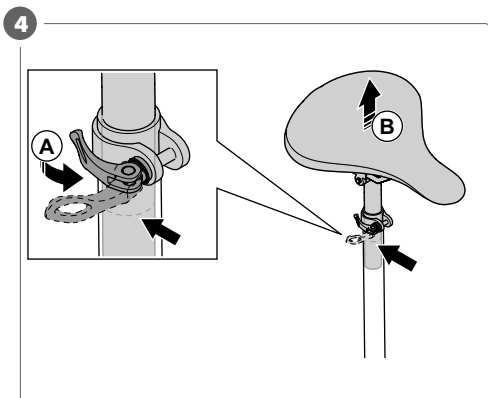
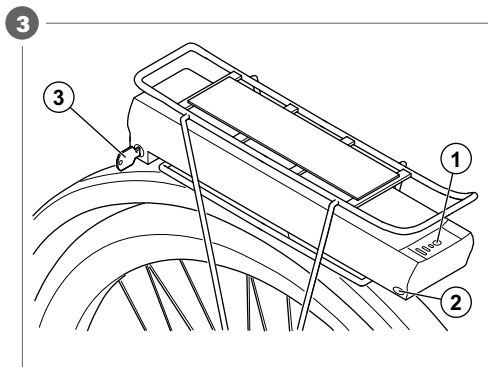
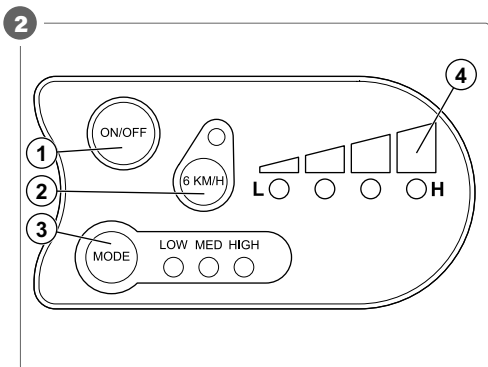
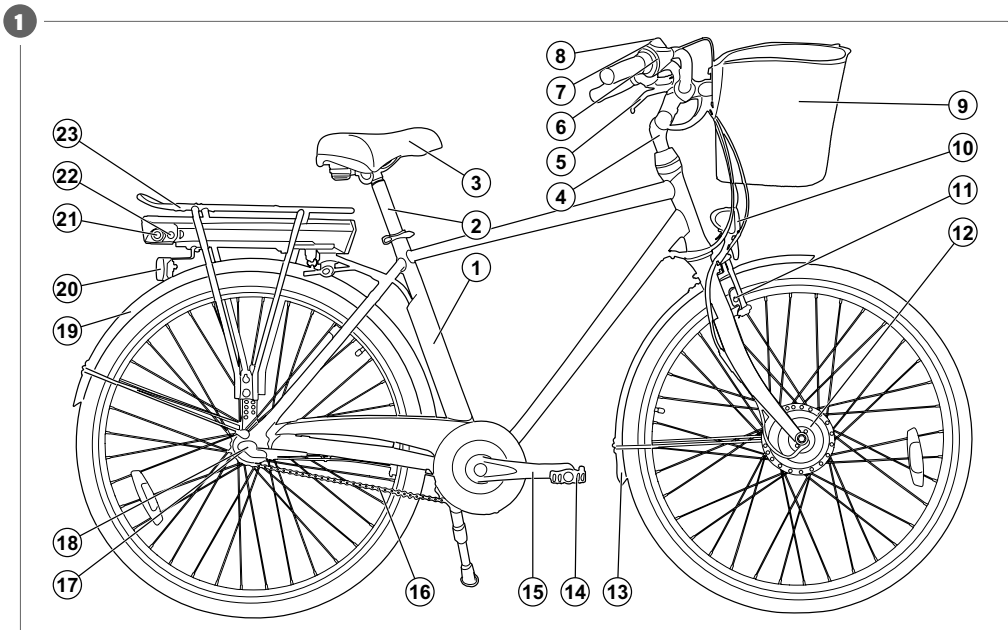

6

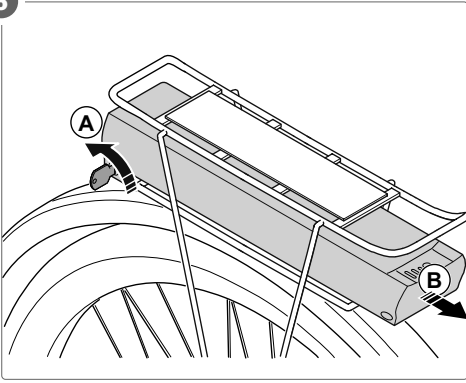

7

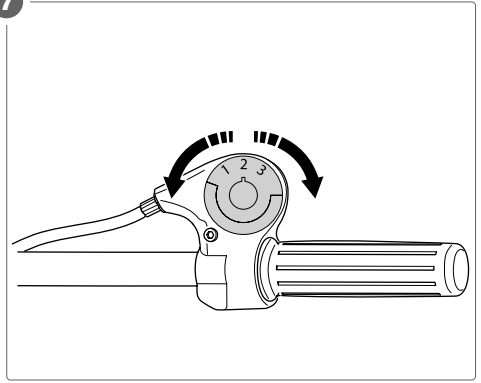

8

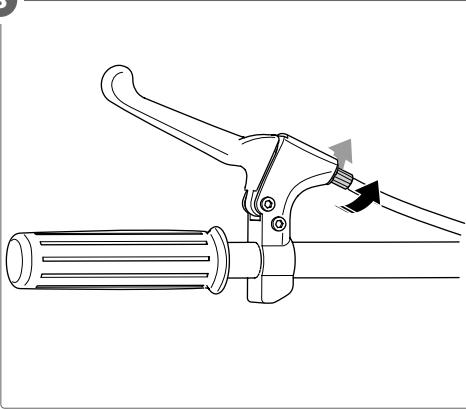

9

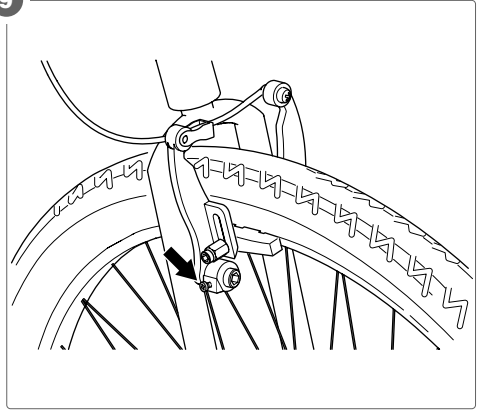

10

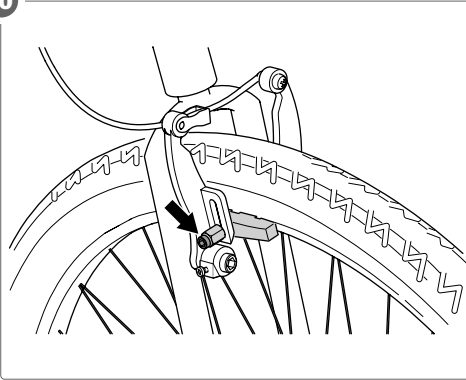

11

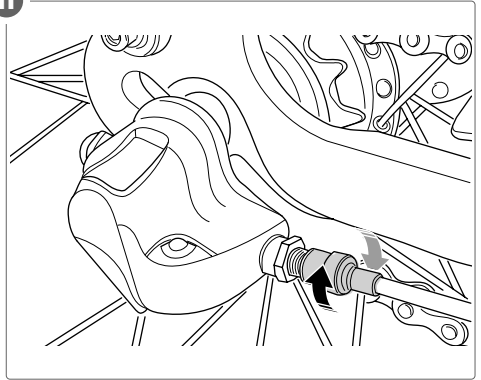

Innehåll

| | |
|---|-----------|
| 1 Inledning | 5 |
| 1.1 Beskrivning..... | 5 |
| 1.2 Avsedd användning..... | 5 |
| 1.3 Symboler på produkten..... | 5 |
| 1.4 Produktöversikt..... | 5 |
| 2 Säkerhet | 6 |
| 2.1 Säkerhetsanvisningar..... | 6 |
| 2.2 Säkerhetsanvisningar för användning..... | 6 |
| 2.3 Elsäkerhet..... | 6 |
| 2.4 Säkerhetsanvisningar för underhåll..... | 7 |
| 3 Montering | 7 |
| 3.1 Montering av sadel och sadelstolpe..... | 7 |
| 3.2 Montering av framhjul..... | 7 |
| 3.3 Montering av styre och styrcam..... | 7 |
| 3.4 Montering av pedaler..... | 7 |
| 3.5 Isättning av batteri..... | 7 |
| 4 Användning | 7 |
| 4.1 Förberedelser före användning..... | 7 |
| 4.2 Batteriladdning..... | 8 |
| 4.3 Elassistans..... | 8 |
| 4.4 Bromsar..... | 8 |
| 4.5 Växlar..... | 9 |
| 5 Underhåll | 9 |
| 5.1 Rengöring av produkten..... | 9 |
| 5.2 Smörjning av produkten..... | 9 |
| 5.3 Inställning av bromshandtag..... | 9 |
| 5.4 Inställning av bromsarmar (returfjädrar)..... | 10 |
| 5.5 Inställning av bromsbelägg..... | 10 |
| 5.6 Inställning av växlar..... | 10 |
| 5.7 Kontroll av däck och fälgar..... | 10 |
| 5.8 Kontroll av ekstrar..... | 10 |
| 5.9 Kontroll av hjullager..... | 10 |
| 5.10 Byte av batterier i baklampan..... | 10 |
| 6 Transport | 10 |
| 6.1 Transport av batteriet..... | 10 |

| | |
|--|-----------|
| 7 Förvaring | 11 |
| 8 Avfallshantering | 11 |
| 8.1 Avfallshantering av produkten..... | 11 |

| | |
|------------------------|-----------|
| 9 Tekniska data | 11 |
|------------------------|-----------|

1 Inledning

1.1 Beskrivning

Produkten är en elassisterad cykel.

1.2 Avsedd användning

Produkten är avsedd för cykling på väg. Använd aldrig produkten för något annat ändamål än det avsedda. Tillverkaren påtar sig inget ansvar för personskada eller egendomsskada som uppkommer till följd av felaktig användning.

1.3 Symboler på produkten

| | |
|---|---|
|  | Läs alla anvisningar och säkerhetsanvisningar noga före användning. Spara dessa anvisningar för framtida behov. |
|  | Produkten uppfyller kraven i tillämpliga EU-direktiv och föreskrifter. |
|  | Avfallshandteras som elektriskt/elektroniskt avfall. |

1.4 Produktöversikt

(Bild 1)

1. Ram
2. Sadelstolpe
3. Sadel
4. Inställbar styrcam
5. Bromshandtag
6. Växlelager
7. Manöverpanel
8. Ringklocka
9. Cykelkorg
10. Framlampan
11. V-broms
12. Framhjul med navmotor
13. Framre stänkskärm

14. Pedal
15. Pedalarm
16. Kedja
17. Växelnav
18. Navbroms
19. Bakre stänkskärm
20. Baklampa
21. Batteriströmbrytare
22. Batteri
23. Pakethållare

1.4.1 Översikt av manöverpanel

(Bild 2)

1. Strömbrytare för elassistans
2. Gångassistans - "walk assist"
3. Knapp för val av assistansnivå
4. Batteriladdningsindikator

1.4.2 Batteriöversikt

(Bild 3)

1. Batteriladdningsindikator
2. Batteriströmbrytare
3. Batterilås

2 Säkerhet

2.1 Säkerhetsanvisningar

⚠ VARNING! Om inte dessa anvisningar följs finns risk för dödsfall och/eller personskada.

⚠ VIKTIGT! Om inte dessa anvisningar följs finns risk för skada på produkten, annan egendom och/eller intilliggande område.

OBS! Markerar information som är viktig i en given situation.

2.2 Säkerhetsanvisningar för användning

⚠ VARNING! Om inte dessa anvisningar följs finns risk för dödsfall och/eller personskada.

- I dessa anvisningar beskrivs hur du cyklar säkert och håller produkten i gott skick. Läs dessa anvisningar noga. Alla viktigare service- och inställningsarbeten bör utföras av cykelverkstad. Följ dessa anvisningar om du inte har tillgång till en cykelverkstad eller om du vill utföra åtgärderna själv.

- Produkten är ett fordon. Följ alltid gällande trafikregler.
- Ta aldrig med passagerare på produkten.
- Använd alltid cykelhjälm.
- Använd lamporna på produkten när det är mörkt. Bär om möjligt kläder i intensiva, iögonfallande färger.
- Observera att bromsförmågan försämras i vått väglag. Cykla långsammare och bromsa tidigare än i torr väderlek.
- Gör inga ändringar på produkten.

2.3 Elsäkerhet

- Se till att vatten inte tränger in i navmotorn. Vatteninträning orsakar kortslutning och irreparabla skador.
- Vidrör inte batteriplintarna i batterifackets bakände. Låt aldrig några metallföremål vidröra batteriplintarna. Det orsakar kortslutning och kan medföra elstöt, brännskador och skador på batteriet.
- Använd endast den medföljande batteriladdaren för att ladda batteriet.
- Kontrollera att nätspänningen motsvarar märkspänningen på laddarens typskylt.
- Öppna inte laddaren. Laddaren arbetar med hög elektrisk spänning.
- Öppna inte batteriet eller enskilda battericeller.
- Vidrör inte båda batteriplintarna samtidigt. Elfara.
- Ta inte ut batteriet ur produkten under pågående laddning.
- Håll barn på säkert avstånd från batteriet under pågående laddning.
- Använd inte laddaren i direkt solljus.
- Använd inte laddaren i förorenade, fuktiga eller våta utrymmen.
- Utsätt inte batteriet för fukt eller vatten.
- Använd inte laddaren under åskväder.
- Använd laddaren endast i svala, väl ventilerade utrymmen.
- Utsätt inte batteriet för kraftig vibration.
- Utsätt inte batteriet för hög temperatur eller öppen låga. Batteriet får inte brännas.
- Anslut laddaren till nätuttag endast när den är ansluten till batteriet.

- Koppla aldrig bort eller anslut laddaren med våta händer.
- Placera inga föremål på laddaren.

2.4 Säkerhetsanvisningar för underhåll

- Låt behörig servicetekniker utföra underhållet av produkten och dess elkomponenter.
- Använd endast reservdelar som rekommenderas av tillverkaren.
- Koppla alltid bort batteriet innan underhållsarbete påbörjas.
- Koppla alltid bort laddaren innan underhållsarbete påbörjas.

3 Montering

3.1 Montering av sadel och sadelstolpe

- 1 Öppna sadelstolpkammans snabbkoppling med excenterspaken (A) och skjut ner sadelstolpen i sadelröret. (Bild 4)
- 2 Lås sadeln på önskad höjd med sadelstolpkammans excenterspak (B).

OBS! Kontrollera att sadelstolpens märkning för minsta tillåtna insticksdjup inte syns ovanför sadelrörets överkant.

3.2 Montering av framhjul

- 1 Sätt i framhjulet i framgaffeln och passa in framaxeln i framgaffeländarna. Se till att däcket passerar V-bromsarnas bromsbelägg helt.
- 2 Montera framaxelmutterna och dra åt dem.
- 3 Anslut motorns kabel till framgaffelns kabel.

3.3 Montering av styre och styrstam

- 1 Montera styre och styrstam i framgaffelns styrrör.

OBS! Kontrollera att styrstammens märkning för minsta tillåtna insticksdjup inte syns ovanför framgaffelrörets överkant.

3.4 Montering av pedaler

OBS! Högerpedalen är märkt R, vänsterpedalen är märkt L. Montera högerpedalen på cykelns högra sida och vänsterpedalen på cykelns vänstra sida. Om pedalerna inte monteras rätt kan gängorna skadas.

OBS! Stryk gängsäkring, till exempel Loctite, på pedalernas gängor innan pedalerna monteras.

3.4.1 Montering av höger pedal

- 1 Högerpedalen är högergängad och dras åt medurs.
- 2 Dra åt med skruvnyckel.

3.4.2 Montering av vänster pedal

- 1 Vänsterpedalen är vänstergängad och dras åt moturs.
- 2 Dra åt med skruvnyckel.

3.5 Isättning av batteri

- Sätt i batteriet i batterifacket under pakethållaren. Kontrollera att batteriet är korrekt inpassat i batterifacket och lås batterilåset.

4 Användning

4.1 Förberedelser före användning

- Ställ in rätt körställning.
- Kontrollera att produkten är försedd med bromsar och ringklocka.
- Kontrollera att produkten är försedd med framlampa med vitt ljus och baklampa med rött ljus. Kontrollera att lamporna fungerar.
- Kontrollera att produktens reflexer är korrekt monterade, rena och inte skymda. Byt ut skadade reflexer.
- Kontrollera att batteriet är laddat.
- Bekanta dig med produktens komponenter och tillbehör, så att du kan använda dem korrekt. Ovana och felaktig användning kan leda till allvarlig personskada.
- Kontrollera att bromsarna fungerar och har god bromsverkan. Kontrollera att bromsbeläggen inte är utslitna.
- Kontrollera att alla komponenter är korrekt monterade och att alla skruvförband är korrekt åtdragna.
- Kontrollera att hjulen är korrekt monterade i framgaffeln och ramen.
- Kontrollera fälgarna med avseende på skador.
- Kontrollera däckens med avseende på skador. Kontrollera att däckens har korrekt lufttryck.
- Kontrollera att styret rör sig mjukt och utan glapp och kärvningar när det vrids.

- Kontrollera att sadelstolpkammans snabbkoppling är korrekt låst.

4.2 Batteriladdning

! WARNING! Anslut laddaren till nätuttag endast när den är ansluten till batteriet.

- Batteriet levereras halvladdat. Låt batteriet laddas i 10-12 timmar före de tre första användningstillfällena.
- Se därefter till att alltid ladda batteriet när batterinivån är låg.
- Ladda batteriet minst 2 timmar var 3:e månad. Om detta inte görs blir garantin ogiltig.
- Låt aldrig vätska eller metallföremål komma i kontakt med batteriet.
- Vrid eller flytta inte laddaren eller batteriet under pågående laddning.
- När batteriet är fulladdat, dra ut först ut laddarens stickpropp ur nätuttaget och koppla sedan bort batteriet från laddaren.
- Ladda inte batteriet genom dess uttagsplintar.
- Ladda inte ur batteriet genom dess laddningsplintar.
- Laddaren är endast avsedd för inomhusbruk. Den får användas endast i torra och väl ventilerade utrymmen. Laddaren får användas endast i omgivningstemperatur mellan 0 och 45 °C.
- Batteriet får urladdas endast i temperatur mellan -20 och 45 °C och i relativ luftfuktighet upp till 80 %.
- Följ anvisningarna på batteriet.
- Använd inte laddaren närmare elektrisk utrustning som datorer, TV-apparater eller radiomottagare än 1 m.
- Koppla omedelbart bort laddaren om onormal lukt avges.

4.2.1 Batteriladdning med batteriet isatt i cykeln

- 1 Anslut laddaren till batteriets laddningsingång. (Bild 5)
- 2 Sätt i laddarens stickpropp i ett nätuttag.

4.2.2 Batteriladdning med batteriet uttaget

- 1 Tryck på manöverpanelens strömbrytarknapp för att stänga av elassistanzen.
- 2 Tryck på batteriets strömbrytarknapp för att stänga av batteriet.

- 3 Lås upp batterilåset (A) och dra ut batteriet bakåt ur batterifacket (B). (Bild 6)

- 4 Anslut laddaren till batteriets laddningsingång.

- 5 Sätt i laddarens stickpropp i ett nätuttag.

4.2.3 Laddningsindikator

- Laddarens indikeringslampa lyser rött medan batteriladdning pågår.
- Laddarens indikeringslampa lyser grönt när batteriet är fulladdat.
- Laddarens indikeringslampa blinkar om fel föreligger. Kontakta behörig servicerepresentant.

4.3 Elassistans

- Stäng av elassistanzen om produkten börjar fungera onormalt.
- Tryck på MODE för att ställa in önskad assistansnivå.
- Elassistanzen stängs av automatiskt när färdhastigheten överskrider 25 km/h.
- När färdhastigheten sjunker under 25 km/h och cyklisten fortfarande trampar, kopplas elassistanzen in på nytt.
- Elsystemet är försett med underspänningskydd. När batterispänningen sjunker för lågt stängs elassistanzen av automatiskt.

4.3.1 Start av elassistanzen

- 1 Tryck på batteriströmbrytaren för att koppla in batteriet.
- 2 Tryck på manöverpanelens strömbrytarknapp för att aktivera elassistanzen.
- 3 Sitt upp och trampa iväg för att aktivera motorn.

4.4 Bromsar

! WARNING! Använd inte produkten om bromsarna inte fungerar korrekt.

- Bakhjulet är försett med fälgbroms.
- Till vänster på styret finns ett bromshandtag. Med detta bromshandtag manövreras frambromsen.

4.4.1 Användning av bromsar

- Bromsa med bakbromsen innan du bromsar med frambromsen.

⚠ VARNING! Bromsa inte med frambromsen i kurvor eller på halt underlag.

4.5 Växlar

Produkten har invändig växelmekanism (navväxel) med 3 växlar. Växeltaget sitter till höger på styret och har en indikator för ilagd växel: 1, 2 eller 3. (Bild 7)

- Kontrollera att växlarerna är rätt inställda.

4.5.1 Växling

- Växla genom att vrida den inre delen av höger styrhandtag.

5 Underhåll

⚠ VARNING! Koppla alltid bort batteriet innan underhållsarbete påbörjas.

5.1 Rengöring av produkten

- Rengör produkten regelbundet.
- Rengör med mildt rengöringsmedel. Använd inte avfettningsmedel som kan tränga in lager och/eller kedja och påverka smörjningen.
- Torka efter användning av produkten med en handduk eller motsvarande om den blivit våt.
- Skölj efter användning på saltat underlag produkten ren med sötvatten.
- Rengör inte produkten med högtryckstvätt. Risk för vatteninträngning i elkomponenterna.
- Kontrollera att ramens batterikontakter är rena och fria från oxid.
- Kontrollera att ramens svetsar är fria från skador och korrosion.

5.2 Smörjning av produkten

- Smörj kedja och växelbox med transmissionsolja med 1 till 2 månaders intervall, oftare om användningsförhållandena så kräver. Se "[5.2.2 Smörjning av kedja](#)" på sid. 9.
- Smörj sadelstolpe, framnav och pedaler med fett med 1 till 2 månaders intervall, oftare om användningsförhållandena så kräver.

OBS! Använd inte för stor smörjmedelsmängd. Håll hastighetsregulator, bromsbelägg och fälgar fria från smörjmedel.

5.2.1 Smörjning av vajrar

- Håll vajrarna väl smorda. Smörj dem vid behov med lämplig olja.

5.2.2 Smörjning av kedja

Smörj kedjan regelbundet. En torr och osmord kedja kan lätt rosta och bli skadad.

- 1 Smörj kedjan med lämplig kedjeolja.
- 2 Veva runt vevarmarna några varv så att oljan tränger in i kedjelänkarna.
- 3 Torka av kedjan med en trasa.

5.2.3 Inställning av kedjespänning

Kedjan är korrekt spänd om den med fingerkraft kan tryckas 1 cm uppåt eller nedåt mitt mellan vevpartiets kedjehjul och baknavets kedjekrans. En kedja med fel spänning kan vara en säkerhetsrisk. Kedjan ska spännas om den kan tryckas mer än 1 cm uppåt eller nedåt mitt mellan vevpartiets kedjehjul och baknavets kedjekrans.

- 1 Lossa skruven för bakbromsens reaktionsarm.
- 2 Lossa bakaxelmuttrarna och sträck kedjan genom att dra bakhjulet bakåt.
- 3 Dra åt bakaxelmuttrarna. Kontrollera att bakhjulet sitter rakt i ramen och är korrekt monterat.
- 4 Kontrollera att kedjan har rätt spänning.
- 5 Kontrollera att bakaxelmuttrarna är korrekt åtdragna.
- 6 Dra åt skruven för bakbromsens reaktionsarm.

5.3 Inställning av bromshandtag

Bromsen ska utveckla full bromskraft när bromshandtaget är intryckt halvvägs till styret. Bromsbeläggen får inte ligga an mot fälgen när bromshandtaget är utsläppt. Handtaget får inte tryckas in hela vägen till styret.

- Vrid bromshandtagets inställbara vajerhöljesstopp för att öka eller minska bromshandtagets rörelsereserv. (Bild 8)
- Om större ändring av inställningen krävs, måste vajerns klämfäste på bromsarmen lossas. Gör grovinställning av rörelsereserven genom att flytta vajern i det lossade klämfästet och dra sedan åt klämfästet.
- Kontakta behörig servicerepresentant om en bromsvajer behöver bytas.

5.4 Inställning av bromsarmar (returfjädrar)

Bromsarmarnas returfjädrar drar tillbaka bromsarmarna, så att bromsbeläggen inte ligger an mot fälgen när bromshandtaget är utsläppt.

- Vrid vardera bromsarmens fjäderjusterskruv med lämplig skruvmejsel, tills bromsarmarna går tillbaka symmetriskt och lämnar fälgen helt fri. (Bild 9)

5.5 Inställning av bromsbelägg

Bromsbeläggen ska vid bromsning löpa mitt i fälgens bromsbanor. Bromsbeläggen får inte vidröra däcket eller sticka nedanför bromsbanornas inre kant.

- Om så behövs, lossa insexskruven som håller bromsbelägget och ställ in bromsbeläggets position korrekt. (Bild 10)
- Byt ut bromsbeläggen om så behövs. Kontakta behörig servicerepresentant.

5.6 Inställning av växlar

Växelvajern ställs in med det inställbara vajerhöljesstoppet på växelboxen på baknavets högra sida.

- 1 Lossa det inställbara vajerhöljesstoppets låsmutter.
- 2 Vrid växelreglaget på styrets högra sida till växelläge 2. (Bild 7)
- 3 Ställ in genom att vrida det inställbara vajerhöljesstoppet på växelboxen på baknavets högra sida. (Bild 11)
- 4 Den gula markören ska ligga mitt mellan de båda vita linjerna.
- 5 Dra åt det inställbara vajerhöljesstoppets låsmutter.

5.7 Kontroll av däck och fälgar

- Kontrollera regelbundet att ekrarna är korrekt spända och att fälgarna helt runda och raka (fria från radial- och axialkast).
- Kontrollera slitageindikatorspåret i fälgens bromsbanor. Slitageindikatorspåret visar det slitage fälgbromsbeläggen orsakat. Byt ut fälgen om slitageindikatorspåret i någon av bromsbanorna inte längre syns.
- Kontrollera regelbundet lufttrycket i däcken. Korrekt lufttryck anges på däckets sida.
- Kontrollera regelbundet att däcken är fria från skador.

- Utsätt inte däck för olja, bensin, paraffin eller ämnen som kan skada gummi.

5.8 Kontroll av ekrar

Ekrarna ska ha jämn och hög spänning.

- 1 Kontrollera ekerspänningen genom att försöka klämma ihop två intilliggande ekrar på samma sida av hjulet.
- 2 Upprepa denna kontroll hela vägen runt hjulet, på vardera sidan, för att upptäcka eventuellt lösa ekrar.
- 3 Kontrollera fälgarna är helt runda och raka (fria från radial- och axialkast). Roter hjulet och använd bromsbeläggen som referenspunkt.
- 4 Dra åt lösa ekrar med ekernyckel. Anlita behörig servicerepresentant om du inte själv kan efterspanna ekrar och rikta hjul.

OBS! Skeva fälgar och brustna ekrar är allvarliga hjulskador som måste kontrolleras och åtgärdas korrekt. Kontakta behörig servicerepresentant.

5.9 Kontroll av hjullager

- 1 Kontrollera att hjullagren är fria från glapp. Lyft hjulet från känn efter lagerglapp genom att fatta tag om fälg och däck och dra fram och tillbaka i sidled.
- 2 Justera om så behövs lagerspelet så att inget glapp känns, men hjulet fortfarande roterar mjukt och lätt. Fel inställt lagerspel medför skador på lagren.

5.10 Byte av batterier i baklampa

- 1 Lossa skruven som håller det röda baklampsglasets och avlägsna baklampsglasets.
- 2 Ta ut de båda batterierna och sätt in två nya AAA-batterier med rätt polaritet.
- 3 Sätt tillbaka baklampsglasets och dra åt skruven.

6 Transport

6.1 Transport av batteriet

- Placera batteriet i dess originalförpackning för att skydda det mot vibration och direkt solljus.
- Se till att batteriet inte kan komma i kontakt med vatten.

7 Förvaring

- Förvara produkten torrt och skyddat från direkt solljus.
- Förvara produkten så att den inte kan utsättas för regn eller snö.
- Ta ut batteriet och förvara det separat om det inte ska användas på en längre tid.
- Koppla bort batteriet från laddaren och dra ut laddarens stickpropp ur nätuttaget.
- Ladda batteriet till 50 % före långtidsförvaring. Underhållsladda batteriet i 2-3 timmar varannan månad.
- Förvara batteri och laddare i låst utrymme, oåtkomligt för barn och djur.
- Förvara laddare och batteri i väl ventilerat, rent och torrt utrymme. Se till att varken laddare eller batteri kan exponeras för frätande ämnen, hög temperatur eller öppen låga.
- Batteriet ska förvaras i temperatur mellan -20 och 35 °C och i relativ luftfuktighet mellan 5 och 65 %.

8 Avfallshantering

8.1 Avfallshantering av produkten

- Uttjänt produkt ska avfallshanteras i enlighet med gällande regler. Produkten får inte brännas.

9 Tekniska data

| Tekniska data | |
|--------------------------------------|---------------------------------|
| Max. belastning (cyklist och bagage) | 120 kg |
| Hjuldiameter (BSD) | 622 mm |
| Hjulbas | 1100 mm |
| Däckdimension | 38-622 (700 x 38C) |
| Vikt | 21 kg |
| Max. totalvikt | 120 kg |
| Ram | Aluminium |
| Växelsystem | 3-växlad navväxel Shimano Nexus |
| Fälgar | Aluminium |
| Frambroms | V-broms |
| Bakbroms | Navbroms (fotbroms) |
| Motor | |
| Typ | Borstlös navmotor |
| Nominell uteffekt | 250 W |
| Nominell varvtal | 170 varv/min |
| Färdhastighet | 0-25 km/h |
| Märkspänning | 36 VDC |
| Märkström | 10,4 Ah |
| Märkvridmoment | 13 Nm |
| Batteri | |
| Kapacitet | 10,4 Ah |
| Laddningstid | 6-8 h |
| Räckvidd | upp till 60 km |
| Batteriladdare | |
| Ingående spänning | 230 VAC, 50 Hz |
| Utgående spänning | 42 VDC |
| Styrenhet | |
| Underspänningsgräns | 32 ± 1 V |
| Överströmsgräns | 12 ± 1 V |

Innehåll

| | |
|--|-----------|
| 1 Introduksjon | 12 |
| 1.1 Produktbeskrivelse..... | 12 |
| 1.2 Bruksområde..... | 12 |
| 1.3 Symboler på produktet..... | 12 |
| 1.4 Produktoversikt..... | 12 |
| 2 Sikkerhet | 13 |
| 2.1 Sikkerhetsdefinisjoner..... | 13 |
| 2.2 Sikkerhetsinstruksjoner for bruk..... | 13 |
| 2.3 El-sikkerhet..... | 13 |
| 2.4 Sikkerhetsinstruksjoner for vedlikehold..... | 14 |
| 3 Montering | 14 |
| 3.1 Montere setet..... | 14 |
| 3.2 Installere forhjulet..... | 14 |
| 3.3 Installere styrerøret..... | 14 |
| 3.4 Montere pedalene..... | 14 |
| 3.5 Installere batteriet..... | 14 |
| 4 Bruk | 14 |
| 4.1 Ting som skal gjøres før bruk..... | 14 |
| 4.2 Lade batteriet..... | 15 |
| 4.3 Strømassistanse..... | 15 |
| 4.4 Bremsene..... | 15 |
| 4.5 Girtannahjulene..... | 15 |
| 5 Vedlikehold | 16 |
| 5.1 Rengjøre produktet..... | 16 |
| 5.2 Smøre produktet..... | 16 |
| 5.3 Justere bremsehåndtakene..... | 16 |
| 5.4 Justere fjærstrammingen..... | 16 |
| 5.5 Justere bremseklossene..... | 16 |
| 5.6 Justere girene..... | 17 |
| 5.7 Kontrollere dekkene og felgene..... | 17 |
| 5.8 Kontrollere eikene..... | 17 |
| 5.9 Kontrollere navets kulelager..... | 17 |
| 5.10 Skifte batteriene i baklykten..... | 17 |
| 6 Transport | 17 |
| 6.1 Transportere batteriet..... | 17 |
| 7 Oppbevaring | 17 |

| | |
|----------------------------|-----------|
| 8 Kassering | 18 |
| 8.1 Kassere produktet..... | 18 |
| 9 Tekniske data | 18 |

1 Introduksjon



1.1 Produktbeskrivelse

Dette produktet er en elektrisk sykkel.

1.2 Bruksområde

Produktet er beregnet for sykling på veien. Ikke bruk produktet til andre aktiviteter. Produsenten er ikke ansvarlig for personskader eller skader på produktet hvis det ikke er brukt slik som tiltenkt.

1.3 Symboler på produktet

| | |
|---|--|
|  | Les bruksanvisningen nøye og sørg for at du forstår instruksjonene før du bruker produktet. Ta vare på disse instruksjonene i tilfelle du får bruk for dem senere. |
|  | Dette produktet samsvarer med gjeldende EU-direktiver og -forskrifter. |
|  | Gjenvinnes som elektrisk avfall. |

1.4 Produktoversikt

(Bilde 1)

1. Ramme
2. Setestolpe
3. Sete
4. Justerbart hode
5. Bremsehåndtak
6. Girvelger
7. Kontrollpanel
8. Klokke
9. Sykkelkurv
10. Frontlykt
11. V-brems
12. Fronthjul med navmotor
13. Frontskjerm
14. Pedal

15. Pedalarm
16. Kjede
17. Navgir
18. Navbrems
19. Bakskjerm
20. Baklykt
21. Batteriknapp av/på
22. Batteri
23. Bagasjebrettet

1.4.1 Oversikt over kontrollpanel

(Bilde 2)

1. Strømassistanseknapp av/på
2. Gåassistanse
3. Knapp for å velge assistansenivå
4. Batteriindikator

1.4.2 Batterioversikt

(Bilde 3)

1. Batteriindikator
2. Batteriknapp av/på
3. Nøkkellås for batteri

2 Sikkerhet

2.1 Sikkerhetsdefinisjoner

⚠ Advarsel! Hvis du ikke følger disse instruksjonene, er det fare for dødsfall eller personskade.

⚠ OBS! Hvis du ikke følger disse instruksjonene, er det fare for skader på produktet, andre materialer eller området i nærheten.

Merk! Informasjon som er nødvendig i en gitt situasjon.

2.2 Sikkerhetsinstruksjoner for bruk

⚠ Advarsel! Hvis du ikke følger disse instruksjonene, er det fare for dødsfall eller personskade.

- Instruksjonene beskriver hvordan du kan kjøre trygt og holde produktet i god stand. Les instruksjonene nøye og følg dem. Alt av viktig service og justering av produktet bør utføres på et sykkelverksted. Følg disse instruksjonene hvis du ikke har tilgang til et sykkelverksted eller ønsker å utføre justeringene selv.
- Produktet er en kjøretøy. Følg alltid lokale trafikkregler.

- Ikke la en passasjer sitte på produktet.
- Bruk alltid sykkelhjelm.
- Hvis det er mørkt, bruk lampene på produktet. Ha på deg godt synlige klær dersom det er mulig.
- Bremsen har redusert kraft når den er våt. Kjør saktere og aktiver bremsen tidligere enn i tørt vær.
- Produktet må ikke endres.

2.3 El-sikkerhet

- Ikke la vann trenge seg inn i navmotoren. Det forårsaker kortslutning og skader som ikke lar seg reparere.
- Ikke ta på batteripolene på baksiden av batteriboksen. Pass på at ingen metallobjekter berører batteriterminalen. Det forårsaker kortslutning og kan føre til elektrisk støt, brannskader og batteriskader.
- Batteriet skal kun brukes med laderen som følger med.
- Pass på at laderens spenning stemmer overens med strømkildens spenning.
- Laderen må ikke åpnes. Batteriladeren er en høyspenning.
- Ikke åpne batterier eller celler.
- Ikke berør 2 batteripoler samtidig. Da kan du få elektrisk støt.
- Ikke ta batteriet ut av produktet mens batteriet lades.
- Ikke lad batteriet i nærheten av barn.
- Ikke bruk laderen i direkte sollys.
- Ikke bruk laderen under våte, skitne eller fuktige forhold.
- Batteriet må ikke utsettes for vann eller fukt.
- Laderen skal ikke brukes i tordenvær.
- Bruk kun laderen i kjølige områder med god luft sirkulasjon.
- Ikke utsett batteriet for kraftige vibrasjoner.
- Ikke utsett batteriet for sterk varme eller åpen ild. Batteriet skal ikke brennes.
- Laderen skal kun kobles til når batteriet står i laderen.
- Pass på at du ikke er våt på hendene når du kobler til eller kobler fra laderen.
- Ikke legg ting oppå laderen.

2.4 Sikkerhetsinstruksjoner for vedlikehold

- La alltid en godkjent servicetekniker utføre vedlikehold på produktet og de elektriske komponentene.
- Bruk bare originale reservedeler.
- Koble alltid fra batteriet før vedlikehold.
- Koble alltid fra strømforsyningen før vedlikehold.

3 Montering

3.1 Montere setet

- 1 Åpne hurtigtuløseren (A) til setestolpen og sett setestolpen i hullet i rammen. (Bilde 4)
- 2 Lås setestolpen i ønsket høyde med hurtigtuløseren (B).

Merk! Pass på at merket for setets øvre posisjon er nedenfor kanten til seterøret.

3.2 Installere forhjulet

- 1 Innrett hjulets sentrumsbolt i den nederste delen av frontgaffelen. Pass på at hjulet går gjennom hele V-bremsen.
- 2 Installer hjulets sentrumsbolter og stram dem.
- 3 Koble ledningen fra motoren til ledningen på frontgaffelen.

3.3 Installere styrerøret

- 1 Installer styrerøret i rammen.

Merk! Pass på at merket for styrets øvre posisjon er nedenfor kanten til styrerøret.

3.4 Montere pedalene

Merk! Høyre pedal er merket med R, og venstre pedal er merket med L. Monter høyre pedal på høyre side av sykkelen, og venstre pedal på venstre side av sykkelen. Hvis pedalene ikke er riktig installert, kan det skade pedalenes gjenger.

Merk! Påfør litt låsevæske, for eksempel Loctite, på gjengene før installasjon.

3.4.1 Montere høyre pedal

- 1 Skru pedalen med klokka på krankarmen som er på samme side som kjedet.
- 2 Stram med en kombinasjonsnøkkel.

3.4.2 Montere venstre pedal

- 1 Skru pedalen mot klokka på krankarmen som er på motsatt side som kjedet.
- 2 Stram med en kombinasjonsnøkkel.

3.5 Installere batteriet

- Installer batteriet i batteriholderen på bagasjebrettet. Pass på at den sitter som den skal når du låser den med nøkkellåsen.

4 Bruk

4.1 Ting som skal gjøres før bruk

- Pass på at produktet er riktig justert.
- Pass på at produktet har bremses og ringeklokke montert.
- Pass på at produktet har en frontlykt med hvitt lys og en baklykt med rødt lys. Pass på at alle lamper kan lyse.
- Kontroller at reflektorene på produktet er riktig installert, rene og ikke tildekket. Skift ut skadde reflektorer.
- Pass på at batteriet er ladet.
- Lær å bruke produktets komponenter og tilbehør på riktig måte. Hvis du ikke har lært å bruke produktets bremses, er det økt fare for alvorlige personskader.
- Pass på at bremsene stopper hjulene når de aktiveres. Pass på at bremseklossene ikke er utslitte.
- Pass på at alle skruer og komponenter er stramme og riktig installert.
- Pass på at hjulene er riktig installert i frontgaffelen og baggaffelen.
- Pass på at felgene ikke er skadde.
- Pass på at dekkene ikke er skadde. Pass på at dekkene har riktig lufttrykk.
- Pass på at styringen beveger seg riktig.
- Kontroller at setets hurtigtuløsning er riktig strammet.

4.2 Lade batteriet

⚠ Advarsel! Ikke koble laderen til en strømkilde hvis den ikke er koblet til batteriet.

- Batteriet er halvveis ladet når det er nytt. Lad batteriet i 10–12 timer de første 3 gangene.
- Lad batteriet når batteriets ladenivå er lavt.
- Lad batteriet minst 2 timer hver 3. måned. Hvis du ikke gjør det, bortfaller garantien.
- Beskytt batteriet mot kontakt med væske eller metalobjekter.
- Ikke snu eller flytt laderen eller batteriet under lading.
- Når batteriet er fullt oppladet, koble laderen fra strømuttaket før du kobler batteriet fra laderen.
- Ikke lad batteriet gjennom utladingsterminalene.
- Ikke utlad batteriet gjennom ladeterminalene.
- Laderen er beregnet på innendørs bruk. Det skal kun brukes på et tørt sted med god luft sirkulasjon. Pass på at temperaturen er 0–45 °C når laderen brukes.
- Pass på at temperaturen er mellom –20 og +45 °C, og at den relative fuktigheten er ≤80 %, når batteriet utlades.
- Følg instruksjonene som står på batteriet.
- Sett laderen 1 meter fra elektrisk utstyr som datamaskiner, TV-er og mottakere når den er i bruk.
- Koble fra laderen hvis du merker en unormal lukt.

4.2.1 Lade batteriet på sykkelen

- 1 Koble laderen til kontakten på batteriet. (Bilde 5)
- 2 Koble laderen til en strømkilde.

4.2.2 Ta batteriet av sykkelen og lade det

- 1 Trykk på av/på-knappen på kontrollpanelet for å stoppe strømassistansen.
- 2 Trykk på av/på-knappen på batteriet for å slå batteriet av.
- 3 Vri om nøkkellåsen på batteriet (A) og trekk batteriet bakover for å frigjøre det fra sykkelen (B). (Bilde 6)
- 4 Koble laderen til kontakten på batteriet.
- 5 Koble laderen til en strømkilde.

4.2.3 Ladeindikatoren

- Lampen på laderen er rød når batteriet lades.
- Lampen på laderen er grønt når batteriet er fullt oppladet.
- Lampen på laderen blinker hvis det har oppstått en feil. Snakk med et autorisert servicesenter.

4.3 Strømassistanse

- Stopp strømassistansen hvis produktet oppfører seg unormalt.
- Trykk på modusknappen (Mode) for å justere assistansenivået.
- Strømassistansen stopper ved 25 km/t.
- Når hastigheten går under 25 km/t og føreren fortsetter å trække, starter strømassistansen igjen.
- Det elektriske systemet har lavspenningsvern. Strømassistanse stopper når batteriet har lite strøm.

4.3.1 Starte strømassistansen

- 1 Trykk på av/på-knappen på batteriet for å starte batteriet.
- 2 Trykk på av/på-knappen på kontrollpanelet for å starte strømassistansen.
- 3 Trakk på pedalene for å aktivere motoren.

4.4 Bremsene

⚠ Advarsel! Ikke bruk produktet hvis bremsene ikke fungerer som de skal.

- Sykkelen har en felgbremse som kontrollerer bakhjulet.
- Sykkelen har et bremsehåndtak som er plassert på venstre side av styret. Bremsehåndtaket styrer forhjulet.

4.4.1 Bruke bremsene

- **Aktiver bakbremsen før du aktiverer forbremsen.**

⚠ Advarsel! Ikke aktiver frontbremsen når du snur produktet eller når sykkelen er på glatt underlag.

4.5 Girtannhjulene

Produktet har 3 navtannhjul. Bryteren på høyre siden av styret indikerer hvilket gir som er aktivert: 1, 2 eller 3. (Bilde 7)

- Pass på at girene er riktig justert.

4.5.1 Skifte gir

- Vri den innerste delen av høyre håndtak på styret for å skifte gir.

5 Vedlikehold

⚠ Advarsel! Koble alltid fra batteriet før vedlikehold.

5.1 Rengjøre produktet

- Rengjør produktet regelmessig.
- Rengjør med et mildt rengjøringsmiddel. Ikke bruk fettfjerningsprodukter som kan trenge seg inn i lagrene og kjedet og påvirke smøringen.
- Hvis produktet blir vått, tørk av det med et håndkle etter bruk.
- Hvis produktet er brukt på saltet veidekke, rengjør det med rent vann etter bruk.
- Ikke rengjør produktet med høytrykksspyler. Vann kan trenge inn i elektriske komponenter.
- Pass på at batterikontaktene på rammen er rene og frie for oksidering.
- Kontroller at sveisesømmene på rammen er uskadede og frie for støv.

5.2 Smøre produktet

- Smør kjedet og avhoppsgiret med girolje hver til annenhver måned, oftere om nødvendig. Se "[5.2.2 Smøre kjedet](#)" på side 16.
- Smør setestolpen, frontnavet og pedalene med smurning hver til annenhver måned, oftere om nødvendig.

Merk! Ikke bruk for mye smurning. Hastighetskontrollen, bremseklossene og felgene bør ikke komme i kontakt med smurning.

5.2.1 Smøre vaiere

- Sørg for at vaiere er godt smurt. Smør med egnet olje om nødvendig.

5.2.2 Smøre kjedet

Kjedet bør smøres regelmessig. Hvis kjedet er tørt, kan det ruste og ta skade.

- 1 Smør kjedet med egnet kjedeolje.
- 2 Bevege pedalen et par ganger for å la oljen gå inn i leddene.

- 3 Tørk av kjedet med en klut.

5.2.3 Stramme kjedet

Kjedet bør være godt strammet og bevege seg 1 cm opp og ned når det blir trykket på med fingeren. Hvis kjedet ikke er riktig strammet, kan det være farlig. Hvis kjedet kan bevege seg mer enn 1 cm opp eller ned, må det strammes.

- 1 Løsne felgens bremseskrue
- 2 Løsne mutterne på bakhjulet og trekk bakhjulet bakover.
- 3 Stram mutterne. Sørg for at hjulet er installert beint og på riktig måte.
- 4 Sørg for at kjedet er riktig strammet.
- 5 Pass på at bakhjulet er riktig strammet.
- 6 Stramme felgens bremseskrue.

5.3 Justere bremsehåndtakene

Bremsen bør påføre full kraft når bremsehåndtaket er trykket halvveis inn. Bremsen må ikke presse inntil felgen når bremsehåndtaket ikke er trykket inn. Håndtaket må ikke presses helt inntil styret.

- Juster strammingen på frontbremsen med justeringsskruen på bremsehåndtaket. (Bilde 8)
- Hvis det er nødvendig med en større justering, frigjør vaierlåsen på bremsearmen. Flytt vaieren til ønsket posisjon og stram vaierlåsen helt.
- Hvis du vil skifte bremsevaierne, tar du det opp med et autorisert servicesenter.

5.4 Justere fjærstrammingen

Fjærstrammingen forhindrer at bremsen berører felgen når bremsehåndtaket er sluppet.

- Vri justeringsskruene på hver side av bremsen med en egnet skrutrekker til armene beveger seg parallelt. (Bilde 9)

5.5 Justere bremseklossene

Bremseklossene bør presse mot midten av felgen. Bremseklossene må ikke berøre dekket eller bevege seg under den nedre kanten.

- Om nødvendig, løsne sekskantskruen som holder bremseklossen på plass og juster klossens posisjon. (Bilde 10)

- Erstatt bremseklossene ved behov. Snakk med servicesenteret.

5.6 Justere girene

Girvaierstrammingen justeres med justeringskruen på bakhjulets nav.

- 1 Løse låsemutteren for justeringskruen.
- 2 Bevege girhendelen på høyre side av rattet for å aktivere andre gir. (Bilde 7)
- 3 Vri justeringskruen på avhoppsgjiret på høyre side av bakhjulets nav. (Bilde 11)
- 4 Pass på at den gule markøren i vinduet er mellom de 2 hvite linjene.
- 5 Stram justeringskruens låsemutter.

5.7 Kontrollere dekkene og felgene

- Kontroller regelmessig at eikene er riktig spent og at hjulene ikke er bøyd eller ute av fasong.
- Kontroller slitelinjen på siden av felgen. Slitelinjen indikerer slitasje fra bremsene. Skift ut felgen hvis slitelinjen ikke lenger er synlig.
- Kontrollere dekktrykket i dekkene regelmessig. Se siden av dekket for riktig lufttrykk.
- Kontroller regelmessig at dekkene ikke er skadet.
- Ikke la dekkene berøre olje, bensin, parafin eller andre stoffer som kan skade gummen.

5.8 Kontrollere eikene

Eikene bør være likt spent rundt hjulet.

- 1 For å kontrollere spenningen, grip 2 eiker som står ved siden av hverandre på felgen og trykk dem mot hverandre.
- 2 Kontroller rundt hjulet for å finne løse eiker.
- 3 Pass på at felgen ikke er ute av fasong. Snurr hjulet og bruk bremseklossene som referanse.
- 4 Stram løse eiker med en eikenøkkel. Hvis du ikke vet hvordan du skal stramme eikene, ta kontakt med et autorisert servicesenter og la dem stramme eikene.

Merk! Hvis felgen er ute av fasong eller eiker er brukket, er det et tegn på at hjulet er skadet. Snakk med et autorisert servicesenter.

5.9 Kontrollere navets kulelager

- 1 Kontroller at navets kulelager ikke er løse. Hold hjulet og beveg det forover og bakover.
- 2 Juster navets kulelageret for å forsikre deg om at lagrene og lagrenes skinner ikke tar skade.

5.10 Skifte batteriene i baklykten

- 1 Løse skruen som holder den røde baklykten på plass og fjern den.
- 2 Fjern de 2 batteriene og installer 2 nye AAA-batterier med riktig polaritet.
- 3 Installer det røde plastglasset og stram skruen.

6 Transport

6.1 Transportere batteriet

- Legg batteriet i originalemballasjen og beskytt det mot vibrasjoner og direkte sollys.
- Pass på at du holder batteriet beskyttet mot vann.

7 Oppbevaring

- Oppbevar sykkelen på et tørt sted hvor den er skjermet mot direkte sollys.
- Ikke la produktet stå ubeskyttet i regn eller snø.
- Hvis batteriet ikke skal brukes i en lang periode, fjern batteriet fra holderen og oppbevar det separat.
- Fjern batteriet fra laderen og koble laderen fra strømkilden.
- Lad batteriet til 50 % før langtidsoppbevaring. Lad batteriet i 2-3 timer annenhver måned for vedlikehold.
- Oppbevar batteriet og laderen i et låst område for å holde det utilgjengelig for barn og dyr.
- Oppbevar batteriet og laderen på et rent, tørt sted med god luftsirkulasjon. Sørg for at de er beskyttet mot korroderende stoffer, sterk varme og åpen ild.
- Sørg for at batteriets oppbevaringstemperatur er -20 til +35 °C, og at den relative fuktigheten er 5-65 %.

8 Kassering

8.1 Kassere produktet

- Pass på at du følger lokal lovgivning når du kasserer produktet. Produktet skal ikke brennes.

9 Tekniske data

| Tekniske data | |
|--|----------------------|
| Maksimal belastning (syklist og bagasje) | 120 kg |
| Hjuldiameter | 622 mm |
| Hjulsokkel | 1100 mm |
| Dekkstørrelse | 700 x 38C |
| Vekt | 21 kg |
| Maks. totalvekt | 120 kg |
| Ramme | Aluminium |
| Gir | Shimano Nexus, 3 gir |
| Felger | Aluminium |
| Frontbrems | V-brems |
| Bakbrems | Fotbrems |
| Motor | |
| Type | Børsteløs navmotor |
| Nominell utgangseffekt | 250 W |
| Nominell hastighet | 170 o/min |
| Hastighet | 0-25 km/t |
| Merkespenning | 36 V DC |
| Merkestrøm | 10,4 Ah |
| Nominelt dreiemoment | 13 Nm |
| Batteri | |
| Kapasitans | 10,4 Ah |
| Ladetid | 6-8 t |
| Batterirekkevidde | < 60 mm |
| Batterilader | |
| Inngangsspenning | 230 V~50 Hz |
| Utgangsspenning | 42 V DC |
| Kontrollenhet | |
| Laveste spenningsbegrensning | 32±1 V |
| Høyeste strømgrense | 12±1 V |

Spis treści

| | |
|---|-----------|
| 1 Wprowadzenie | 19 |
| 1.1 Opis produktu | 19 |
| 1.2 Przeznaczenie..... | 19 |
| 1.3 Symbole na produkcie..... | 19 |
| 1.4 Budowa produktu | 19 |
| 2 Bezpieczeństwo | 20 |
| 2.1 Definicje bezpieczeństwa | 20 |
| 2.2 Instrukcje bezpieczeństwa dotyczące obsługi..... | 20 |
| 2.3 Bezpieczeństwo elektryczne..... | 20 |
| 2.4 Instrukcje bezpieczeństwa dotyczące konserwacji | 21 |
| 3 Montaż | 21 |
| 3.1 Montaż siodełka..... | 21 |
| 3.2 Montaż przedniego koła..... | 21 |
| 3.3 Montaż rury sterowej | 21 |
| 3.4 Montaż pedałów | 21 |
| 3.5 Montaż akumulatora..... | 21 |
| 4 Obsługa | 21 |
| 4.1 Czynności wstępne | 21 |
| 4.2 Ładowanie akumulatora..... | 22 |
| 4.3 Wspomaganie elektryczne..... | 22 |
| 4.4 Hamulce..... | 23 |
| 4.5 Biegi..... | 23 |
| 5 Konserwacja | 23 |
| 5.1 Czyszczenie produktu | 23 |
| 5.2 Smarowanie produktu | 23 |
| 5.3 Regulacja dźwigni hamulców..... | 24 |
| 5.4 Regulacja naciągu sprężyny..... | 24 |
| 5.5 Regulacja klocków hamulcowych | 24 |
| 5.6 Regulacja biegów | 24 |
| 5.7 Kontrola opon i obręczy | 24 |
| 5.8 Kontrola szprych | 24 |
| 5.9 Kontrola łożysk piasty..... | 24 |
| 5.10 Wymiana baterii tylnej lampy..... | 24 |
| 6 Transport | 25 |
| 6.1 Transport akumulatora | 25 |
| 7 Przechowywanie | 25 |

| | |
|-------------------------------|-----------|
| 8 Utylizacja | 25 |
| 8.1 Utylizacja produktu | 25 |
| 9 Dane techniczne | 25 |

1 Wprowadzenie



1.1 Opis produktu

Opisywany produkt to rower elektryczny.

1.2 Przeznaczenie

Produkt jest przeznaczony do jazdy po drogach. Nie należy używać produktu do innych celów. Producent nie ponosi odpowiedzialności za obrażenia ciała lub uszkodzenie produktu używanego niezgodnie z przeznaczeniem.

1.3 Symbole na produkcie

| | |
|--|---|
|  | Przed rozpoczęciem korzystania z produktu należy uważnie i ze zrozumieniem przeczytać instrukcję obsługi. Instrukcję należy zachować do późniejszych konsultacji. |
|  | Niniejszy produkt spełnia wymagania odpowiednich dyrektyw i rozporządzeń UE. |
|  | Utylizować jako odpad elektryczny. |

1.4 Budowa produktu

(Rysunek 1)

1. Rama
2. Sztycyca
3. Siodełko
4. Regulowany wspornik
5. Dźwignia hamulca
6. Manetka zmiany biegów
7. Panel sterowania
8. Dzwonek
9. Koszyk rowerowy
10. Przednia lampa
11. Hamulec szczękowy

12. Przednie koło z silnikiem piasty
13. Przedni błotnik
14. Pedał
15. Korba
16. Łańcuch
17. Piasta
18. Hamulec piasty
19. Tylony błotnik
20. Tylna lampa
21. Przycisk Wł./Wyt. akumulatora
22. Akumulator
23. Bagażnik

1.4.1 Opis panelu sterowania

(Rysunek 2)

1. Przycisk Wł./Wyt. wspomagania
2. Wspomaganie prowadzenia
3. Przycisk wyboru poziomu wspomagania
4. Wskaźnik akumulatora

1.4.2 Opis akumulatora

(Rysunek 3)

1. Wskaźnik akumulatora
2. Przycisk Wł./Wyt. akumulatora
3. Błokada kluczykowa akumulatora

2 Bezpieczeństwo

2.1 Definicje bezpieczeństwa

⚠ Ostrzeżenie! Nieprzestrzeganie niniejszych instrukcji stwarza ryzyko śmierci lub obrażeń ciała.

⚠ Przestroga! Nieprzestrzeganie niniejszych instrukcji stwarza ryzyko uszkodzenia produktu, innych materiałów lub otoczenia.

Uwaga! Informacje, które należy znać w danej sytuacji.

2.2 Instrukcje bezpieczeństwa dotyczące obsługi

⚠ Ostrzeżenie! Nieprzestrzeganie niniejszych instrukcji stwarza ryzyko śmierci lub obrażeń ciała.

- Instrukcja opisuje zasady bezpiecznej jazdy i utrzymania produktu w dobrym stanie. Przeczytaj uważnie instrukcję i przestrzegaj jej zaleceń. Wszystkie ważne czynności

serwisowe i regulacje produktu zlecaj warsztatowi rowerowemu. Jeśli nie masz dostępu do warsztatu rowerowego lub chcesz samodzielnie przeprowadzać regulację, postępuj zgodnie z tą instrukcją.

- Produkt jest pojazdem. Zawsze przestrzegaj lokalnych przepisów ruchu drogowego.
- Nie pozwalaj siadać pasażerowi na produkcie.
- Zawsze noś kask rowerowy.
- Kiedy jest ciemno, używaj lamp produktu. Jeśli to możliwe, noś jaskrawą odzież.
- Kiedy jest mokro, skuteczność hamulców jest ograniczona. Poruszaj się wolniej i zaczynaj hamować wcześniej, niż na suchej nawierzchni.
- Nie modyfikuj produktu.

2.3 Bezpieczeństwo elektryczne

- Nie pozwalaj, aby woda dostała się do silnika piasty. Spowoduje to zwarcie i uszkodzenie, którego nie można naprawić.
- Nie dotykaj styków akumulatora z tyłu komory akumulatora. Dopilnuj, aby żadne metalowe przedmioty nie dotykały styków akumulatora. Spowoduje to zwarcie i może spowodować porażenie prądem elektrycznym, oparzenia i uszkodzenie akumulatora.
- Używaj tylko dostarczonej ładowarki do ładowania akumulatora.
- Upewnij się, że napięcie ładowarki odpowiada napięciu sieciowemu.
- Nie otwieraj ładowarki. Ładowarka jest urządzeniem wysokonapięciowym.
- Nie otwieraj akumulatorów ani ogniw.
- Nie dotykaj 2 styków akumulatora jednocześnie. Może to spowodować porażenie prądem elektrycznym.
- Nie wyjmuj akumulatora z produktu w trakcie ładowania.
- Nie ładuj akumulatora w pobliżu dzieci.
- Nie używaj ładowarki w bezpośrednim świetle słonecznym.
- Nie używaj ładowarki w brudnych, mokrych lub wilgotnych miejscach.
- Chronić akumulator przed wodą i wilgocią.
- Nie używaj ładowarki w czasie burzy z piorunami.
- Używaj ładowarki tylko w chłodnych miejscach o dobrej cyrkulacji powietrza.

- Chronić akumulator przed silnymi wibracjami.
- Chronić akumulator przed nadmiernym ciepłem lub otwartym ogniem. Nie palić akumulatora.
- Podłączaj ładowarkę dopiero po podłączeniu do niej akumulatora.
- Pamiętaj, aby w czasie podłączania lub odłączania ładowarki mieć suche ręce.
- Nie kładź niczego na ładowarce.

2.4 Instrukcje bezpieczeństwa dotyczące konserwacji

- Zawsze zlecaj konserwację produktu i komponentów elektrycznych autoryzowanemu technikowi serwisu.
- Używaj tylko oryginalnych części zamiennych.
- Zawsze odłączaj akumulator na czas konserwacji.
- Zawsze odłączaj ładowarkę na czas konserwacji.

3 Montaż

3.1 Montaż siodełka

- 1 Otwórz szybkozamykacz (A) sztycy i włóż sztycę w otwór w ramie. (Rysunek 4)
- 2 Zablokuj sztycę na wymaganej wysokości za pomocą szybkozamykacza (B).

Uwaga! Upewnij się, że oznaczenie górnej pozycji siodełka znajduje się poniżej krawędzi rury podsiodłowej.

3.2 Montaż przedniego koła

- 1 Wyrównaj śruby piasty koła w dolnej części przedniego widelca. Upewnij się, że koło w całości przeszło przez hamulec szczękowy.
- 2 Zamocuj i dokręć śruby piasty koła.
- 3 Połącz przewód od silnika z przewodem na przednim widelcu.

3.3 Montaż rury sterowej

- 1 Zamocuj rurę sterową w ramie.

Uwaga! Upewnij się, że oznaczenie górnej pozycji rury sterowej znajduje się poniżej krawędzi główki ramy.

3.4 Montaż pedałów

Uwaga! Prawy pedał jest oznaczony literą R, a lewy pedał jest oznaczony literą L. Zamontuj prawy pedał po prawej stronie roweru, a lewy pedał po lewej stronie roweru. Jeśli pedały nie zostaną zamontowane prawidłowo, może dojść do uszkodzenia ich gwintów.

Uwaga! Przed montażem posmaruj gwinty pedałów produktem do zabezpieczania połączeń gwintowych, na przykład Loctite.

3.4.1 Montaż prawego pedału

- 1 Wkręć pedał w korbę po stronie łańcucha zgodnie z ruchem wskazówek zegara.

- 2 Dokręć kluczem kombinowanym.

3.4.2 Montaż lewego pedału

- 1 Wkręć pedał w korbę po przeciwnej stronie do łańcucha przeciwnie do ruchu wskazówek zegara.

- 2 Dokręć kluczem kombinowanym.

3.5 Montaż akumulatora

- Umieść akumulator w uchwycie akumulatora na bagażniku. Upewnij się, że dobrze pasuje, kiedy zabezpieczasz go blokadą kluczykową.

4 Obsługa

4.1 Czynności wstępne

- Upewnij się, że produkt jest odpowiednio wyregulowany.
- Upewnij się, że w produkcie zamontowano hamulce i dzwonek.
- Upewnij się, że produkt ma przednią lampę o białym świetle i tylną lampę o czerwonym świetle. Upewnij się, że lampy świecą.
- Sprawdź, czy odbłaski produktu są zamocowane prawidłowo, czyste i nie zasłonięte. Wymień uszkodzone odbłaski.
- Upewnij się, że akumulator jest naładowany.
- Naucz się prawidłowo używać elementów i akcesoriów produktu. Jeśli nie nauczysz się używać hamulców produktu, możesz odnieść poważne obrażenia ciała.
- Upewnij się, że hamulce zatrzymują koła po załączeniu. Upewnij się, że klocki hamulcowe nie są zużyte.

- Upewnij się, że wszystkie śruby i elementy są dokręcone i prawidłowo zainstalowane.
- Upewnij się, że koła są prawidłowo zainstalowane w przednim i tylnym widelcu.
- Upewnij się, że obręcze nie są uszkodzone.
- Upewnij się, że opony nie są uszkodzone. Upewnij się, że w oponach jest odpowiednie ciśnienie.
- Upewnij się, że kierownica porusza się prawidłowo.
- Sprawdź, czy szybkozamykacz sztycy jest zaciśnięty prawidłowo.

4.2 Ładowanie akumulatora

⚠ Ostrzeżenie! Nie podłączaj ładowarki do źródła zasilania, jeśli nie jest podłączona do akumulatora.

- Nowy akumulator jest w połowie naładowany. Pierwsze trzy razy ładuj akumulator przez 10-12 godzin.
- Ładuj akumulator, kiedy ma niski poziom naładowania.
- Ładuj akumulator przez co najmniej 2 godziny co 3 miesiące. W przeciwnym razie gwarancja straci ważność.
- Chroni akumulator przed kontaktem z cieczami i metalowymi przedmiotami.
- Nie obracaj i nie przesuwaj ładowarki ani akumulatora w czasie ładowania.
- Kiedy akumulator zostanie całkowicie naładowany, odłącz ładowarkę od gniazda sieciowego, zanim odłączysz od niej akumulator.
- Nie ładuj akumulatora przez zaciski rozładowywania.
- Nie rozładowuj akumulatora przez zaciski ładowania.
- Ładowarka jest przeznaczona do użytku w pomieszczeniach. Należy jej używać tylko w suchym miejscu o dobrej cyrkulacji powietrza. Dopilnuj, aby w czasie używania ładowarki temperatura wynosiła 0-45°C.
- Kiedy akumulator jest rozładowywany, temperatura otoczenia powinna wynosić od -20 do +45°C, a wilgotność względna ≤80%.
- Postępuj zgodnie ze wskazówkami na oznaczeniach na akumulatorze.
- W czasie używania ładowarki umieść ją w odległości 1 m od urządzeń elektrycznych, takich jak komputery, telewizory i odbiorniki.
- Odłączaj ładowarkę, jeśli pojawi się nietypowy zapach.

4.2.1 Ładowanie akumulatora w rowerze

- 1 Podłącz ładowarkę do gniazda w akumulatorze. (Rysunek 5)
- 2 Podłącz ładowarkę do źródła zasilania.

4.2.2 Wyjmowanie akumulatora z roweru w celu naładowania.

- 1 Naciśnij przycisk On/Off na panelu sterowania, aby wyłączyć wspomaganie elektryczne.
- 2 Naciśnij przycisk On/Off na akumulatorze, aby go wyłączyć.
- 3 Przekręć kluczyk blokady na akumulatorze (A) i wysuń akumulator z roweru (B). (Rysunek 6)
- 4 Podłącz ładowarkę do gniazda w akumulatorze.
- 5 Podłącz ładowarkę do źródła zasilania.

4.2.3 Wskaźnik ładowania

- W czasie ładowania akumulatora kontrolka na ładowarce świeci na czerwono.
- Po pełnym naładowaniu akumulatora kontrolka na ładowarce świeci na zielono.
- Jeśli wystąpi błąd, kontrolka na ładowarce pulsuje. Skontaktuj się z autoryzowanym centrum serwisowym.

4.3 Wspomaganie elektryczne

- Wyłącz wspomaganie elektryczne, jeśli produkt zachowuje się nietypowo.
- Naciśnij przycisk Mode, aby dostosować poziom wspomagania.
- Wspomaganie elektryczne wyłącza się przy prędkości 25 km/h.
- Kiedy prędkość spadnie poniżej 25 km/h, a rowerzysta nie przestaje pedałowac, wspomaganie elektryczne zostaje ponownie włączone.
- Instalacja elektryczna ma zabezpieczenie niskonapięciowe. Wspomaganie elektryczne wyłącza się, kiedy poziom naładowania akumulatora będzie niski.

4.3.1 Włączanie wspomaganie elektrycznego

- 1 Naciśnij przycisk On/Off na akumulatorze, aby go włączyć.

2 Naciśnij przycisk On/Off na panelu sterowania, aby włączyć wspomaganie elektryczne.

3 Zaczynaj pedałowac, aby uruchomić silnik.

4.4 Hamulce

! **Ostrzeżenie!** Nie używaj produktu z niesprawnymi hamulcami.

- Rower ma hamulec szczękowy, który kontroluje tylne koło.
- Dźwignia hamulca w rowerze znajduje się po lewej stronie kierownicy. Dźwignia hamulca kontroluje przednie koło.

4.4.1 Korzystanie z hamulców

- **Załączaj hamulec tylny zanim załączysz hamulec przedni.**

! **Ostrzeżenie!** Nie załączaj przedniego hamulca w czasie skręcania lub na śliskiej nawierzchni.

4.5 Biegi

Produkt jest wyposażony w piastę 3-biegową. Manetka zmiany biegów po prawej stronie kierownicy wskazuje wybrany bieg: 1, 2 lub 3. (Rysunek 7)

- Upewnij się, że biegi są wyregulowane prawidłowo.

4.5.1 Zmiana biegów

- Przekręć wewnętrzną część prawego chwytu na kierownicy, aby zmienić bieg.

5 Konserwacja

! **Ostrzeżenie!** Zawsze odłączaj akumulator na czas konserwacji.

5.1 Czyszczenie produktu

- Regularnie czyść produkt.
- Czyść używając łagodnego detergentu. Nie używaj produktów odtłuszczających, które mogą przedostać się do łożysk i łańcucha, utrudniając smarowanie.
- Jeśli produkt jest mokry, po użyciu wytrzyj go ręcznikiem.
- Jeśli produkt jest używany na powierzchni posypanej solą, po użyciu umyj go słodką wodą.

- Nie myj produktu myjką wysokociśnieniową. Istnieje ryzyko, że woda dostanie się do komponentów elektrycznych.
- Dbaj, aby styki akumulatora na ramie były czyste i wolne od rdzy.
- Sprawdzaj, czy spawy ramy są nieuszkodzone i wolne od rdzy.

5.2 Smarowanie produktu

- Smaruj łańcuch i przerzutki smarem do przekładni co 1-2 miesiące lub częściej, jeśli to konieczne. Patrz punkt ["5.2.2 Smarowanie łańcucha" na stronie 23.](#)
- Smaruj sztycę, przednią piastę i pedały smarem co 1-2 miesiące lub częściej, jeśli to konieczne.

Uwaga! Nie używaj zbyt dużo smaru. Manetek, klocków hamulcowych i obręczy kół nie należy smarować.

5.2.1 Smarowanie linek

- Dbaj, aby linki były dobrze nasmarowane. W razie potrzeby nasmaruj je odpowiednim olejem.

5.2.2 Smarowanie łańcucha

Łańcuch należy smarować z regularną częstotliwością. Suchy łańcuch jest narażony na rdzę i uszkodzenie.

- 1** Smaruj łańcuch odpowiednim smarem do łańcucha.
- 2** Wykonaj kilka obrotów pedałami, aby smar dostał się do ogniw.
- 3** Wytrzyj łańcuch szmatką.

5.2.3 Napinanie łańcucha

Łańcuch powinien być dobrze napięty i ugiąć się 1 cm w górę i w dół pod naciskiem palca. Nieprawidłowo napięty łańcuch może stwarzać zagrożenie. Jeśli łańcuch ugiąć się więcej niż 1 cm w górę lub w dół, należy go napiąć.

- 1** Odkręć śrubę hamulca szczękowego
- 2** Odkręć nakrętki tylnego koła i pociągnij je do tyłu.
- 3** Dokręć nakrętki. Upewnij się, że koło jest zamocowane prosto i prawidłowo.
- 4** Upewnij się, że łańcuch jest napięty prawidłowo.
- 5** Upewnij się, że tylne koło jest dokręcone prawidłowo.

- 6 Dokręć śrubę hamulca szczękowego.

5.3 Regulacja dźwigni hamulców

Kiedy dźwignia hamulca zostanie naciśnięta do połowy, hamulec powinien zadziałać z pełną mocą. Kiedy dźwignia hamulca nie jest naciskana, hamulec nie powinien dotykać obręczy. Nie wolno całkowicie dociskać dźwigni do kierownicy.

- Wyreguluj naciąg przedniego hamulca za pomocą śruby regulacyjnej na dźwigni hamulca. (Rysunek 8)
- Jeśli jest potrzebna większa regulacja, zwolnij blokadę linki na ramieniu hamulca. Przesuń linkę w żądaną pozycję i mocno dokręć blokadę linki.
- W celu wymiany linek hamulcowych, skontaktuj się z autoryzowanym centrum serwisowym.

5.4 Regulacja naciągu sprężyny

Naciąg sprężyny zapobiega dotykaniu przez hamulec obręczy po zwolnieniu dźwigni hamulca.

- Obracaj śrubami regulacyjnymi po każdej stronie hamulca, używając odpowiedniego śrubokręta, aż ramiona ustawią się równolegle. (Rysunek 9)

5.5 Regulacja klocków hamulcowych

Klocki hamulcowe powinny zaciskać się w środkowej części obręczy. Klocki hamulcowe nie mogą dotykać opon ani znajdować się poniżej dolnej krawędzi.

- W razie potrzeby odkręć śrubę imbusową, która mocuje klocki hamulcowy i wyreguluj jego położenie. (Rysunek 10)
- W razie potrzeby wymień klocki hamulcowe. Skontaktuj się z centrum serwisowym.

5.6 Regulacja biegów

Naciąg linki przerzutek reguluje się za pomocą śruby regulacyjnej na piaście tylnego koła.

- 1 Odkręć nakrętkę zabezpieczającą śruby regulacyjnej.
- 2 Przekręć manetkę zmiany biegów po prawej stronie kierownicy, aby wybrać drugi bieg. (Rysunek 7)
- 3 Kręć śrubą regulacyjną na przerzutce po prawej stronie tylnej piasty. (Rysunek 11)
- 4 Upewnij się, że żółte oznaczenie w oknie znajduje się między 2 białymi liniami.

- 5 Dokręć nakrętkę zabezpieczającą śruby regulacyjnej.

5.7 Kontrola opon i obręczy

- Regularnie sprawdzaj, czy szprychy są napięte prawidłowo i czy koła nie mają wybrzuszeń i nie są odkształcone.
- Sprawdź linię zużycia na boku obręczy. Linia zużycia pokazuje zużycie powodowane przez hamulce. Wymień obręcz, jeśli linia zużycia przestała być widoczna.
- Regularnie sprawdzaj ciśnienie w oponach. Prawidłowe ciśnienie jest podane na boku opony.
- Regularnie sprawdzaj, czy opony nie są uszkodzone.
- Nie pozwalaj, aby opony miały kontakt z olejem, benzyną, parafiną lub środkami, które mogą powodować uszkodzenie gumy.

5.8 Kontrola szprych

Szprychy powinny być równomiernie napięte w całym kole.

- 1 Aby sprawdzić napięcie, naciśnij jednocześnie 2 sąsiadujące szprychy po tej samej stronie koła.
- 2 Sprawdź w ten sposób całe koło, aby znaleźć obluźwane szprychy.
- 3 Upewnij się, że obręcz nie jest odkształcona. Obróć kołem i wykorzystaj klocki hamulcowe jako punkt odniesienia.
- 4 Dokręć poluzowane szprychy kluczem do szprych. Jeśli nie wiesz, jak dokręcić szprychy, zleć to autoryzowanemu centrum serwisowemu.

Uwaga! Odkształcona obręcz lub pęknięta szprycha oznacza uszkodzenie koła. Skontaktuj się z autoryzowanym centrum serwisowym.

5.9 Kontrola łożysk piasty

- 1 Upewnij się, że łożyska piasty nie są poluzowane. Chwyć za koło i poruszaj nim w przód i w tył.
- 2 Wyreguluj łożysko piasty, aby mieć pewność, że łożyska i pierścienie łożysk nie ulegną uszkodzeniu.

5.10 Wymiana baterii tylnej lampy

- 1 Odkręć śrubkę, która mocuje czerwony plastik tylnej lampy i zdejmij go.

- 2** Wyjmij 2 baterie i włóż 2 nowe baterie AAA, zachowując prawidłową biegunowość.

- 3** Załóż czerwony plastik i dokręć śrubkę.

6 Transport

6.1 Transport akumulatora

- Włóż akumulator do oryginalnego opakowania i zabezpiecz go przed drganiami i bezpośrednim światłem słonecznym.
- Pamiętaj, aby zabezpieczyć akumulator przed wodą.

7 Przechowywanie

- Przechowuj rower w suchym pomieszczeniu, zabezpieczonym przed bezpośrednim światłem słonecznym.
- Nie zostawiaj produktu bez zabezpieczenia w deszczu lub śniegu.
- Jeśli akumulator nie będzie używany przez dłuższy czas, wyjmij go z uchwytu i przechowaj oddzielnie.
- Odłącz akumulator od ładowarki i odłącz ładowarkę od źródła zasilania.
- Naładuj akumulator do 50% przed przechowaniem go przez dłuższy czas. Co dwa miesiące ładuj akumulator przez 2-3 godziny w ramach konserwacji.
- Przechowuj akumulator i ładowarkę w zamkniętym miejscu, aby uniemożliwić do nich dostęp dzieciom i zwierzętom.
- Przechowuj akumulator i ładowarkę w czystym, suchym miejscu o dobrej cyrkulacji powietrza. Upewnij się, że są zabezpieczone przed substancjami powodującymi korozję, nadmiernym ciepłem i otwartym ogniem.
- Dopilnuj, aby temperatura przechowywania akumulatora wynosiła od -20 do +35°C, a wilgotność względna 5-65%.

8 Utylizacja

8.1 Utylizacja produktu

- Utylizując produkt należy postępować zgodnie z lokalnymi przepisami. Nie palić produktu.

9 Dane techniczne

| Dane techniczne | |
|--|--------------------------------|
| Obciążenie maksymalne (rowerzysta i bagaż) | 120 kg |
| Średnica koła | 622 mm |
| Rozstaw osi | 1100 mm |
| Rozmiar opon | 700 x 38C |
| Masa | 21 kg |
| Maks. masa całkowita | 120 kg |
| Rama | Aluminium |
| Biegi | Shimano Nexus, 3 biegi |
| Obręcze | Aluminium |
| Hamulec przedni | Hamulec szczękowy |
| Hamulec tylny | Hamulec nożny |
| Silnik | |
| Typ | Silnik bezszczotkowy w piaście |
| Moc znamionowa | 250 W |
| Prędkość znamionowa | 170 obr./min |
| Prędkość | 0-25 km/h |
| Napięcie znamionowe | 36 V DC |
| Prąd znamionowy | 10,4 Ah |
| Moment znamionowy | 13 Nm |
| Akumulator | |
| Pojemność | 10,4 Ah |
| Czas ładowania | 6-8 godz. |
| Zasięg akumulatora | <60 km |
| Ładowarka | |
| Napięcie wejściowe | 230 V~50 Hz |
| Napięcie wyjściowe | 42 V DC |
| Jednostka sterująca | |
| Dolny limit napięcia | 32±1 V |
| Górny limit prądu | 12±1 V |

Table of Contents

| | |
|---|-----------|
| 1 Introduction | 26 |
| 1.1 Product description..... | 26 |
| 1.2 Intended use..... | 26 |
| 1.3 Symbols on the product..... | 26 |
| 1.4 Product overview | 26 |
| 2 Safety | 27 |
| 2.1 Safety definitions..... | 27 |
| 2.2 Safety instructions for operation..... | 27 |
| 2.3 Electrical safety..... | 27 |
| 2.4 Safety instructions for maintenance | 28 |
| 3 Assembly | 28 |
| 3.1 To install the saddle | 28 |
| 3.2 To install the front wheel | 28 |
| 3.3 To install the handlebar tube | 28 |
| 3.4 To assemble the pedals | 28 |
| 3.5 To install the battery | 28 |
| 4 Operation | 28 |
| 4.1 To do before operation..... | 28 |
| 4.2 To charge the battery | 29 |
| 4.3 The power assistance..... | 29 |
| 4.4 The brakes | 29 |
| 4.5 The Gears..... | 30 |
| 5 Maintenance | 30 |
| 5.1 To clean the product..... | 30 |
| 5.2 To lubricate the product..... | 30 |
| 5.3 To adjust the brake handles..... | 30 |
| 5.4 To adjust the spring tension..... | 31 |
| 5.5 To adjust the brake pads | 31 |
| 5.6 To adjust the gears | 31 |
| 5.7 To do a check of the tyre and rims | 31 |
| 5.8 To do a check of the spokes..... | 31 |
| 5.9 To do a check of the hub bearings..... | 31 |
| 5.10 To replace the rear light batteries..... | 31 |
| 6 Transportation | 31 |
| 6.1 Transportation of the battery..... | 31 |
| 7 Storage | 32 |

| | |
|---------------------------------|-----------|
| 8 Disposal | 32 |
| 8.1 To discard the product..... | 32 |
| 9 Technical data | 32 |

1 Introduction



1.1 Product description

The product is an electric bicycle .

1.2 Intended use

The product is intended to cycle on the road. Do not use the product for other tasks. The manufacturer is not liable for personal injury or damage to the product if it is not used as intended.

1.3 Symbols on the product

| | |
|---|--|
|  | Read the operating instructions carefully and make sure that you understand the instructions before you use the product. Save the instructions for future reference. |
|  | This product complies with applicable EU directives and regulations. |
|  | Recycle as electrical waste. |

1.4 Product overview

(Figure 1)

1. Frame
2. Saddle post
3. Saddle
4. Adjustable head
5. Brake handle
6. Gear selector
7. Control panel
8. Bell
9. Bicycle basket
10. Front lamp
11. V-brake
12. Front wheel with hub motor
13. Front mudguard
14. Pedal
15. Pedal arm
16. Chain

17. Hub gear
18. Hub brake
19. Rear mudguard
20. Rear lamp
21. Battery On/Off button
22. Battery
23. Carrier rack

1.4.1 Control panel overview

(Figure 2)

1. Power assistance On/Off button
2. Walk assist
3. Button to select assistance level
4. Battery indicator

1.4.2 Battery overview

(Figure 3)

1. Battery indicator
2. Battery On/Off button
3. Key lock for battery

2 Safety

2.1 Safety definitions

Warning! If you do not obey these instructions, there is a risk of death or injury.

Caution! If you do not obey these instructions, there is a risk of damage to the product, other materials or the adjacent area.

Note! Information that is necessary in a given situation.

2.2 Safety instructions for operation

Warning! If you do not obey these instructions, there is a risk of death or injury.

- The instructions describe how to ride safely and keep the product in good condition. Read the instructions carefully, and follow them. All the important servicing and adjustments of the product should be carried out at a bike shop. Follow these instructions if you do not have access to a bike shop or want to do the adjustments yourself.
- The product is a vehicle. Always follow local traffic regulations.
- Do not let a passenger sit on the product.
- Always wear a bike helmet.
- If dark, use the lamps on the product. Wear bright clothes, if it is possible.
- If wet, the power of the brake is reduced. Cycle more slowly and apply the brake earlier than in dry weather.
- Do not modify the product.

2.3 Electrical safety

- Do not let water penetrate into the hub motor. That causes short-circuit and damages that cannot be repaired.
- Do not touch the battery terminals on the rear of the battery box. Make sure that no metal objects touch the battery terminal. That cause short-circuit and may result in electric shock, burn injuries and damage to the battery.
- Only use the supplied charger to charge the battery.
- Make sure that the voltage for the charger correspond to the mains voltage.
- Do not open the charger. The charger is a high voltage unit.
- Do not open batteries or cells.
- Do not touch the 2 battery terminals at the same time. That can cause electric shock.
- Do not remove the battery from the product when the battery charges.
- Do not charge the battery near children.
- Do not use the charger in direct sunlight.
- Do not use the charger in dirty, wet or damp conditions.
- Do not expose the battery to water or moisture.
- Do not use the charger during thunderstorms.
- Only use the charger in cool areas with good air flow.
- Do not expose the battery to heavy vibrations.
- Do not expose the battery to excessive heat or naked flames. Do not burn the battery.
- Only connect the charger when the battery is in the charger.
- Make sure that your hands are not wet when you connect or disconnect the charger.
- Do not put objects on the charger.

2.4 Safety instructions for maintenance

- Always let an approved service technician do the maintenance of the product and the electrical components.
- Only use original spare parts.
- Always disconnect the battery during maintenance.
- Always disconnect the charger during maintenance.

3 Assembly

3.1 To install the saddle

- 1 Open the quick-release (A) for the saddle post and put the saddle post in the hole in the frame. (Figure 4)
- 2 Lock the saddle post at the required height with the quick-release (B).

Note! Make sure that the marking for the top position for the saddle is below the edge of the saddle tube.

3.2 To install the front wheel

- 1 Align the center bolts of the wheel in the bottom part of the front fork. Make sure that wheel goes through all of the V-brake.
- 2 Install the center bolts of the wheel and tighten them.
- 3 Connect the cord from the motor with the cord on the front fork.

3.3 To install the handlebar tube

- 1 Install the handlebar tube to the frame.

Note! Make sure that the marking for the top position for the handlebars is below the edge of the handlebar tube.

3.4 To assemble the pedals

Note! The right pedal is marked with a R, and the left pedal is marked with a L. Install the right pedal on the right side of the bike, and the left pedal to the left side of the bike. If the pedals are not installed correctly, it can cause damage to the threads on the pedals.

Note! Put on some locking agent, for example Loctite, on the threads on the pedals before installation.

3.4.1 To fit the right pedal

- 1 Turn the pedal clockwise on the chain side of the crank arm.
- 2 Tighten with a combination spanner.

3.4.2 To fit the left pedal

- 1 Turn the pedal counter-clockwise, on the opposite side of the chain side of the crank arm.
- 2 Tighten with a combination spanner.

3.5 To install the battery

- Install the battery in the battery holder on the carrier rack. Make sure that it fits correct when you lock it with the key lock.

4 Operation

4.1 To do before operation

- Make sure that the product is adjusted correctly.
- Make sure that the product is assembled with brakes and a bell.
- Make sure that the product has a front lamp with a white light and a rear lamp with a red light. Make sure that the lamps can lit.
- Do a check that the reflectors of the product are correctly installed, clean and not obscured. Replace damaged reflectors.
- Make sure that the battery is charged.
- Learn how to use the components and accessories on the product correctly. If you do not learn how to use the brakes on the product you can get seriously injured.
- Make sure that the brakes stop the wheels when applied. Make sure that the brake pads are not worn out.
- Make sure that all screw and components are tight and correctly installed.
- Make sure that the wheels are correctly installed in the front fork and the rear fork.
- Make sure that the rims are not damaged.
- Make sure that the tyres are not damaged. Make sure that the tyres have the correct air pressure.
- Make sure that the steering moves correctly.
- Do a check that the quick-release on the saddle is tensioned correctly.

4.2 To charge the battery

Warning! Do not connect the charger to a power source if it is not connected to the battery.

- The battery is half-charged when it is new. Charge the battery for 10-12 hours the first 3 times.
- Charge the battery when the battery charge is low.
- Charge the battery for at least 2 hours every 3 months. Failure to do this will invalidate the warranty.
- Protect the battery from contact with liquid or metal objects.
- Do not turn or move the charger or the battery during charging.
- When the battery is fully charged, disconnect the charger from the mains outlet before you disconnect the battery from the charger.
- Do not charge the battery through the discharging terminals.
- Do not discharge the battery through the charging terminals.
- The charger is for indoor use. It must only be used in a dry area with good air flow. Make sure that the temperature is 0-45°C when the charger is used.
- Make sure that the temperature is -20-+45°C and the relative humidity is $\leq 80\%$, when the battery is discharged.
- Follow the instructions on the marking on the battery.
- Put the charger 1 m from electrical equipment such as computers, television and receivers, when in use.
- Disconnect the charger if there is an abnormal smell.

4.2.1 To charge the battery on the bike

- 1 Connect the charger to the outlet on the battery. (Figure 5)
- 2 Connect the charger to a power source.

4.2.2 To remove the battery from the bike and charge it.

- 1 Press the On/Off button on the control panel to stop the power assistance.
- 2 Press the On/Off button on the battery to turn the battery off.

- 3 Turn the key lock on the battery (A) and pull back the battery to release it from the bike (B). (Figure 6)
- 4 Connect the charger to the outlet on the battery.
- 5 Connect the charger to a power source.

4.2.3 The charge indicator

- The light on the charger is red when the battery is charged.
- The light on the charger is green when the battery is fully charged.
- The light on the charger flashes if there is a fault. Speak to an authorized service center.

4.3 The power assistance

- Stop the power assistance if the product behaves abnormally.
- Press the Mode button to adjust the assistance level.
- The power assistance stops at 25 km/h.
- When the speed drops below 25 km/h and the rider continues to pedal the power assistance starts again.
- The electrical system has a low voltage protection. The power assistance stops when the battery has low power.

4.3.1 To start the power assistance

- 1 Press the On/Off button on the battery to start the battery.
- 2 Press the On/Off button on the control panel to start the power assistance.
- 3 Start to pedal to activate the motor.

4.4 The brakes

Warning! Do not use a product with brakes that do not operate correctly.

- The bike has a rim brake that controls the rear wheel.
- The bike has a brake handle that is located on the left side of the handlebar. The brake handle controls the front wheel.

4.4.1 To use the brakes

- Apply the rear brake before you apply the front brake.

⚠ Warning! Do not apply the front brake when you turn the product or on a slippery surface.

4.5 The Gears

The product has 3 hub gears. The shift lever on the right side of the handlebars indicates which gear is engaged; 1, 2 or 3. (Figure 7)

- Make sure that the gears are correctly adjusted.

4.5.1 To change gear

- Turn the inner part of the right handle on the handlebar to change gear.

5 Maintenance

⚠ Warning! Always disconnect the battery during maintenance.

5.1 To clean the product

- Clean the product regularly.
- Clean with a mild detergent. Do not use degreasing products that can penetrate the bearings and chain and interfere with the lubrication.
- If the product gets wet, wipe with a towel after use.
- If the product is used on salted surface, clean it with fresh water after use.
- Do not clean the product with a high-pressure washer. There is risk that water go into the electrical components.
- Make sure that battery contactors on the frame are clean and free from oxide.
- Do a check that the welds on the frame are not damaged and free from rust.

5.2 To lubricate the product

- Lubricate the chain and the derailleur with transmission lubricant at 1 to 2 month intervals, or more often if necessary. Refer to "[5.2.2 To lubricate the chain](#)" on [page 30](#).
- Lubricate the saddle post, the front hub and the pedals with grease at 1 to 2 month intervals, or more often if it is necessary.

Note! Do not use too much lubricant. The speed control, brake pads and rims should be kept free from lubricants.

5.2.1 To lubricate the wires

- Make sure that the wires are well lubricated. If it is necessary, lubricate with applicable oil.

5.2.2 To lubricate the chain

The chain should be lubricated at regular intervals. If the chain is dry, it can rust and get damaged.

- 1 Lubricate the chain with applicable chain oil.
- 2 Move the pedal a few turns to let the oil go into the link.
- 3 Wipe the chain with a cloth.

5.2.3 To tension the chain

The chain should be well-tensioned and move 1 cm up and down when it is pressed with a finger. A chain that is not correctly tensioned can be dangerous. If the chain can be moved more than 1 cm up or down it must be tensioned.

- 1 Loosen the rim brake screw
- 2 Loosen the nuts on the rear wheel and pull the rear wheel rearwards.
- 3 Tighten the nuts. Make sure that the wheel is installed straight and correctly.
- 4 Make sure that the chain has the correct tension.
- 5 Make sure that the rear wheel is correctly tightened.
- 6 Tighten the rim brake screw.

5.3 To adjust the brake handles

The brake should apply full power when the brake handle is pushed halfway. The brake must not press against the rim when the brake handle is not pressed. The handle must not be pressed fully to the handlebar.

- Adjust the tension for the front brake with the adjuster screw on the brake handle. (Figure 8)
- If larger adjustment is necessary, release the wire lock on the brake arm. Move the wire to required position and fully tighten the wire lock.
- To replace the brake wires, speak to an authorized service center.

5.4 To adjust the spring tension

The spring tension prevents that the brake touches the rim when the brake handle is released.

- Turn the adjusting screws on each side of the brake with a suitable screwdriver until the arms move in parallel. (Figure 9)

5.5 To adjust the brake pads

The brake pads should press against the middle of the rim. The brake pads must not touch the tyre or move below the bottom edge.

- If it is necessary, loosen the hex screw that holds the brake pad and adjust the position of the pad. (Figure 10)
- If it is necessary, replace the brake pads. Speak to your service center.

5.6 To adjust the gears

The gear wire tension is adjusted with the adjuster screw on the hub of the back wheel.

- 1 Release the locking nut for adjusting screw.
- 2 Turn the gear lever on the right-hand side of the handlebar to apply second gear. (Figure 7)
- 3 Turn the adjusting screw on the derailleur on the right side of the rear hub. (Figure 11)
- 4 Make sure that the yellow marker in the window is between the 2 white lines.
- 5 Tighten the lock nut for the adjusting screw.

5.7 To do a check of the tyre and rims

- Regularly examine that the spokes are correctly tensioned and that the wheels are not buckled or out of round.
- Do a check of the wear line on the side of the rim. The wear line indicates the wear from the brakes. Replace the rim if the wear line can no longer be visible.
- Do a check of the air pressure in the tyres at regular intervals. Refer to the side of the tyre for the correct air pressure.
- Regularly make sure that the tyres are not damaged.
- Do not let the tyre touch oil, petrol, paraffin or agents that can cause damage to rubber.

5.8 To do a check of the spokes

The spokes should be equally tensioned round the wheel.

- 1 To do a check of the tension, push 2 adjacent spokes on the same side of the wheel together.
- 2 Do a check round the wheel to find loose spokes.
- 3 Make sure that the rim is not warped. Spin the wheel and use the brake pads as a reference.
- 4 Tension loose spokes with a spoke key. If you do not know how to tension the spokes, let an authorized service center tension the spokes.

Note! A warped rim or broken spoke indicates that the wheel is damaged. Speak to an authorized service center.

5.9 To do a check of the hub bearings

- 1 Make sure that the hub bearings are not loose. Hold the wheel and move it forward and rearward.
- 2 Adjust the hub bearing to make sure that the bearings and bearing races do not get damage.

5.10 To replace the rear light batteries

- 1 Loosen the screw that holds the red plastic glass on the rear light and remove it.
- 2 Remove the 2 batteries and install 2 new AAA batteries with the correct polarity.
- 3 Install the red plastic glass and tighten the screw.

6 Transportation

6.1 Transportation of the battery

- Put the battery in its original package and protect it from vibration and direct sunlight.
- Make sure to protect the battery from water.

7 Storage

- Store the bike in a dry area, protected from direct sunlight.
- Do not leave the product with no protection in rain or snow.
- If the battery is not to be used for a long period, remove the battery from the holder and store separately.
- Remove the battery from the charger and disconnect the charger from the power source.
- Charge the battery to 50% before long time storage. Charge the battery for 2-3 hours every other month for maintenance.
- Store the battery and charger in a locked area to prevent access for children and animals.
- Store the battery and charger in a clean, dry area with good air flow. Make sure that they are protected from corrosive substances, excessive heat and naked flames.
- Make sure that the storage temperature for the battery is -20 to +35°C, and that the relative humidity is 5-65%.

8 Disposal

8.1 To discard the product

- Make sure that you follow local regulations when you discard the product. Do not burn the product.

9 Technical data

| Technical data | |
|------------------------------------|------------------------|
| Maximum load (cyclist and baggage) | 120kg |
| Wheel diameter | 622 mm |
| Wheelbase | 1100 mm |
| Tyre size | 700 x 38C |
| Weight | 21 kg |
| Max total weight | 120 kg |
| Frame | Aluminium |
| Gears | Shimano Nexus, 3 gears |
| Rims | Aluminium |
| Front brake | V-brake |
| Rear brake | Foot brake |
| Motor | |
| Type | Brush less hub motor |
| Rated output | 250W |
| Rated speed | 170 rpm |
| Speed | 0-25 km/h |
| Rated voltage | 36 V DC |
| Rated current | 10.4 Ah |
| Rated torque | 13 Nm |
| Battery | |
| Capacity | 10.4 Ah |
| Charging time | 6-8h |
| Battery range | < 60 km |
| Battery charger | |
| Input voltage | 230V~50Hz |
| Output voltage | 42 V DC |
| Control unit | |
| Lowest voltage limit | 32±1V |
| Highest current limit | 12±1V |

Inhaltsverzeichnis

- 1 Einführung** **30**
 - 1.1 Produktbeschreibung30
 - 1.2 Verwendungszweck30
 - 1.3 Symbole auf dem Produkt30
 - 1.4 Produktübersicht.....30
- 2 Sicherheit** **31**
 - 2.1 Sicherheitsdefinitionen31
 - 2.2 Sicherheitshinweise für den Betrieb31
 - 2.3 Elektrische Sicherheit.....31
 - 2.4 Sicherheitshinweise für die Wartung.....32
- 3 Montage** **32**
 - 3.1 Installation des Sattels.....32
 - 3.2 Einbau des Vorderrads.....32
 - 3.3 Einbau des Lenkerrohrs32
 - 3.4 Montage der Pedalen.....32
 - 3.5 Einbau des Akkus32
- 4 Betrieb** **32**
 - 4.1 Vor der Inbetriebnahme.....32
 - 4.2 Aufladen des Akkus33
 - 4.3 Die Leistungsunterstützung34
 - 4.4 Die Bremsen34
 - 4.5 Die Gänge.....34
- 5 Wartung** **34**
 - 5.1 Reinigung des Produkts34
 - 5.2 Schmierens des Produkts.....34
 - 5.3 Einstellen der Bremsgriffe35
 - 5.4 Einstellen der Federspannung35
 - 5.5 Einstellen der Bremsbeläge.....35
 - 5.6 Einstellen der Getriebe.....35
 - 5.7 Überprüfung des Reifens und der Felgen35
 - 5.8 Überprüfung der Speichen.....36
 - 5.9 Überprüfung der Nabenlager.....36
 - 5.10 Austauschen der Batterien der Rückfahrcheinwerfer.....36
- 6 Transport** **36**
 - 6.1 Transport des Akkus36
- 7 Lagerung** **36**

- 8 Entsorgung** **36**
 - 8.1 Entsorgung des Produkts36
- 9 Technische Daten** **37**

1 Einführung

1.1 Produktbeschreibung

Das Produkt ist ein Elektrofahrrad.

1.2 Verwendungszweck

Das Produkt ist zum Fahren auf der Straße gedacht. Verwenden Sie das Produkt nicht für andere Aufgaben. Der Hersteller haftet nicht für Verletzungen oder Schäden am Produkt, wenn es nicht wie vorgesehen verwendet wird.

1.3 Symbole auf dem Produkt

| | |
|--|--|
|  | Lesen Sie die Bedienungsanleitung sorgfältig durch und vergewissern Sie sich, dass Sie die Anweisungen verstanden haben, bevor Sie das Produkt verwenden. Speichern Sie die Anweisungen zur späteren Verwendung. |
|  | Dieses Produkt entspricht den geltenden EU-Richtlinien und -Vorschriften. |
|  | Recyceln Sie es als Elektromüll. |

1.4 Produktübersicht

(Abbildung 1)

1. Rahmen
2. Sattelstütze
3. Sattel
4. Verstellbarer Kopf
5. Bremsgriff
6. Gangschaltung
7. Bedienfeld
8. Klingel
9. Fahrradkorb
10. Frontleuchte
11. V-Bremse

12. Vorderrad mit Nabenmotor
13. Schutzblech vorn
14. Pedal
15. Pedalkurbel
16. Kette
17. Nabenschaltung
18. Nabenbremse
19. Schutzblech hinten
20. Rückleuchte
21. Taste Akku ein/aus
22. Akku
23. Gepäckträger

1.4.1 Überblick über das Bedienfeld

(Abbildung 2)

1. Ein/Aus-Taste für die Trittmunterstützung
2. Gehassistenz
3. Taste zur Auswahl der Unterstütsungsleistung
4. Akkuanzeige

1.4.2 Überblick über den Akku

(Abbildung 3)

1. Akkuanzeige
2. Taste Akku ein/aus
3. Tastensperre für Akku

2 Sicherheit

2.1 Sicherheitsdefinitionen

⚠️ Warnung! Wenn Sie diese Anweisungen nicht befolgen, besteht die Gefahr von Tod oder Verletzungen.

⚠️ Achtung! Wenn Sie diese Anweisungen nicht befolgen, besteht die Gefahr, dass das Produkt, andere Materialien oder der angrenzende Bereich beschädigt werden.

ℹ️ Hinweis! Informationen, die in einer bestimmten Situation notwendig sind.

2.2 Sicherheitshinweise für den Betrieb

⚠️ Warnung! Wenn Sie diese Anweisungen nicht befolgen, besteht die Gefahr von Tod oder Verletzungen.

- In den Anweisungen ist beschrieben, wie Sie sicher fahren und das Produkt in gutem Zustand halten. Lesen Sie die Anweisungen sorgfältig durch und befolgen Sie sie. Alle wichtigen Wartungsarbeiten und Anpassungen des Produkts sollten in einem Fahrradladen durchgeführt werden. Befolgen Sie diese Anweisungen, wenn Sie keinen Zugang zu einem Fahrradladen haben oder die Anpassungen selbst vornehmen möchten.
- Das Produkt ist ein Fahrzeug. Beachten Sie stets die örtlichen Verkehrsvorschriften.
- Lassen Sie keinen Beifahrer auf dem Produkt sitzen.
- Tragen Sie immer einen Fahrradhelm.
- Verwenden Sie die Lampen am Produkt, wenn es dunkel ist. Tragen Sie möglichst helle Kleidung.
- Bei Nässe verringert sich die Bremskraft. Fahren Sie langsamer und betätigen Sie die Bremse früher als bei trockenem Wetter.
- Verändern Sie das Produkt nicht.

2.3 Elektrische Sicherheit

- Lassen Sie kein Wasser in den Nabenmotor eindringen. Dies führt zu Kurzschlüssen und Schäden, die nicht repariert werden können.
- Berühren Sie nicht die Batterieklemmen auf der Rückseite des Akkugehäuses. Stellen Sie sicher, dass keine Metallgegenstände den Batterieanschluss berühren. Dies kann zu Kurzschlüssen und Stromschlägen, Verbrennungen und Schäden am Akku führen.
- Laden Sie den Akku nur mit dem mitgelieferten Ladegerät auf.
- Stellen Sie sicher, dass die Spannung für das Ladegerät der Netzspannung entspricht.
- Öffnen Sie das Ladegerät nicht. Das Ladegerät ist eine Hochspannungseinheit.
- Öffnen Sie keine Batterien oder Zellen.
- Die 2 Batterieklemmen nicht gleichzeitig berühren. Dies kann zu einem Stromschlag führen.
- Nehmen Sie den Akku nicht aus dem Gerät, wenn er aufgeladen wird.
- Laden Sie den Akku nicht in der Nähe von Kindern auf.
- Verwenden Sie das Ladegerät nicht bei direkter Sonneneinstrahlung.
- Verwenden Sie das Ladegerät nicht unter schmutzigen, nassen oder feuchten Bedingungen.

- Setzen Sie den Akku weder Wasser oder Feuchtigkeit aus.
- Verwenden Sie das Ladegerät nicht bei Gewittern.
- Verwenden Sie das Ladegerät nur in kühlen Bereichen mit Luftstrom.
- Setzen Sie den Akku keinen starken Vibrationen aus.
- Setzen Sie den Akku nicht übermäßiger Hitze oder offenen Flammen aus. Verbrennen Sie den Akku nicht.
- Schließen Sie das Ladegerät nur an, wenn sich der Akku im Ladegerät befindet.
- Achten Sie darauf, dass Ihre Hände beim Anschließen oder Trennen des Ladegeräts nicht nass sind.
- Legen Sie keine Gegenstände auf das Ladegerät.

2.4 Sicherheitshinweise für die Wartung

- Lassen Sie das Produkt und die elektrischen Komponenten stets von einem zugelassenen Servicetechniker warten.
- Verwenden Sie nur Originalersatzteile.
- Trennen Sie den Akku während der Wartung immer ab.
- Trennen Sie das Ladegerät während der Wartung immer vom Stromnetz.

3 Montage

3.1 Installation des Sattels

- 1 Die Schnellverriegelung (A) für die Sattelstütze öffnen und die Sattelstütze in die Öffnung im Rahmen stecken. (Abbildung 4)
- 2 Die Sattelstütze mit der Schnellverriegelung (B) in der erforderlichen Höhe arretieren.

Hinweis! Stellen Sie sicher, dass die Markierung für die obere Position des Sattels unterhalb der Kante des Sattelrohrs liegt.

3.2 Einbau des Vorderrads

- 1 Die mittleren Schrauben des Rades im unteren Teil der Vorderradgabel ausrichten. Stellen Sie sicher, dass das Rad durch die gesamte V-Bremse geht.
- 2 Die mittleren Schrauben des Rades einsetzen und festziehen.

- 3 Verbinden Sie das Kabel vom Motor mit dem Kabel an der Vorderradgabel.

3.3 Einbau des Lenkerrohrs

- 1 Das Lenkerrohr am Rahmen montieren.

Hinweis! Stellen Sie sicher, dass die Markierung für die obere Position des Lenkers unter der Kante des Lenkerrohrs liegt.

3.4 Montage der Pedalen

Hinweis! Das rechte Pedal ist mit einem R und das linke Pedal mit einem L gekennzeichnet. Das rechte Pedal auf der rechten Seite des Fahrrads und das linke Pedal auf der linken Seite des Fahrrads einbauen. Wenn die Pedale nicht richtig eingebaut sind, kann dies zu Schäden an den Gewinden der Pedale führen.

Hinweis! Vor dem Einbau ein Sicherungsmittel, zum Beispiel Loctite, auf die Gewinde der Pedale geben.

3.4.1 Einbau des rechten Pedals

- 1 Das Pedal an der Kettenseite des Kurbelarms im Uhrzeigersinn drehen.

- 2 Mit einem Kombischlüssel festziehen.

3.4.2 Einbau des linken Pedals

- 1 Das Pedal gegen den Uhrzeigersinn auf der gegenüberliegenden Seite der Kettenseite des Kurbelarms drehen.

- 2 Mit einem Kombischlüssel festziehen.

3.5 Einbau des Akkus

- Setzen Sie den Akku in die Akkualterung am Gepäckträger ein. Vergewissern Sie sich, dass er richtig sitzt, wenn Sie ihn mit dem Steckschloss verriegeln.

4 Betrieb

4.1 Vor der Inbetriebnahme

- Stellen Sie sicher, dass das Produkt richtig eingestellt ist.
- Stellen Sie sicher, dass das Produkt mit Bremsen und einer Glocke ausgestattet ist.

- Stellen Sie sicher, dass das Produkt über eine Frontleuchte mit weißem Licht und eine Rückleuchte mit rotem Licht verfügt. Vergewissern Sie sich, dass die Lampen leuchten.
- Überprüfen Sie, ob die Reflektoren des Produkts richtig installiert, sauber und nicht verdeckt sind. Beschädigte Reflektoren austauschen.
- Stellen Sie sicher, dass der Akku aufgeladen ist.
- Informieren Sie sich über die richtige Verwendung der Komponenten und des Zubehörs des Produkts. Wenn Sie nicht wissen, wie Sie die Bremsen am Produkt verwenden, können Sie sich schwer verletzen.
- Stellen Sie sicher, dass die Bremsen die Räder stoppen, wenn sie betätigt werden. Achten Sie darauf, dass die Bremsbeläge nicht abgenutzt sind.
- Stellen Sie sicher, dass alle Schrauben und Komponenten fest angezogen und korrekt installiert sind.
- Stellen Sie sicher, dass die Räder korrekt in die Vorder- und der Hinterradgabel eingesetzt sind.
- Stellen Sie sicher, dass die Felgen nicht beschädigt sind.
- Stellen Sie sicher, dass das Reifen nicht beschädigt sind. Stellen Sie sicher, dass die Reifen den richtigen Luftdruck haben.
- Stellen Sie sicher, dass sich die Lenkung korrekt bewegt.
- Prüfen Sie, ob die Schnellkupplung am Sattel richtig gespannt ist.

4.2 Aufladen des Akkus

⚠ Warnung! Schließen Sie das Ladegerät nicht an eine Stromquelle an, wenn es nicht an den Akku angeschlossen ist.

- Der Akku ist halb aufgeladen, wenn er neu ist. Laden Sie den Akku die ersten 3 Mal 10-12 Stunden lang auf.
- Laden Sie den Akku auf, wenn der Ladestand niedrig ist.
- Laden Sie den Akku alle 3 Monate mindestens 2 Stunden lang auf. Andernfalls erlischt die Garantie.
- Schützen Sie die Batterie vor Kontakt mit Flüssigkeiten oder Metallgegenständen.
- Das Ladegerät oder den Akku während des Ladevorgangs nicht drehen oder bewegen.
- Wenn der Akku vollständig aufgeladen ist, trennen Sie das Ladegerät von der Netzsteckdose, bevor Sie den Akku vom Ladegerät trennen.
- Laden Sie die Batterie nicht über die Entladeclenmen auf.

- Entladen Sie die Batterie nicht über die Ladeanschlüsse.
- Das Ladegerät ist für den Einsatz in Innenräumen geeignet. Es darf nur in einem trockenen Bereich mit guter Belüftung verwendet werden. Stellen Sie sicher, dass die Temperatur bei Verwendung des Ladegeräts bei 0 bis 45 °C liegt.
- Stellen Sie sicher, dass die Temperatur -20 bis +45 ≤ °C und die relative Luftfeuchtigkeit bei entladener Batterie 80 % beträgt.
- Befolgen Sie die Anweisungen auf der Markierung auf der Batterie.
- Stellen Sie das Ladegerät während des Gebrauchs 1 m von elektrischen Geräten wie Computern, Fernsehern und Empfängern entfernt auf.
- Trennen Sie das Ladegerät vom Strom, wenn ein ungewöhnlicher Geruch vorhanden ist.

4.2.1 Aufladen des Akkus am Fahrrad

- 1 Schließen Sie das Ladegerät an die Steckdose des Akkus an. (Abbildung 5)
- 2 Schließen Sie das Ladegerät an eine Stromquelle an.

4.2.2 Entfernen des Akkus vom Fahrrad und Aufladen des Akkus

- 1 Drücken Sie den Ein-/Ausschalter auf dem Bedienfeld, um die Leistungsunterstützung zu stoppen.
- 2 Drücken Sie den Ein-/Ausschalter am Akku, um den Akku auszuschalten.
- 3 Das Steckschloss des Akkus (A) drehen und den Akku zurückziehen, um es vom Fahrrad zu lösen (B). (Abbildung 6)
- 4 Schließen Sie das Ladegerät an die Steckdose des Akkus an.
- 5 Schließen Sie das Ladegerät an eine Stromquelle an.

4.2.3 Ladeanzeige

- Die Anzeige am Ladegerät leuchtet rot, wenn der Akku aufgeladen wird.
- Die Anzeige am Ladegerät leuchtet grün, wenn der Akku vollständig aufgeladen ist.

- Die Anzeige am Ladegerät blinkt, wenn ein Fehler vorliegt. Wenden Sie sich an ein autorisiertes Service-Center.

4.3 Die Leistungsunterstützung

- Halten Sie die Leistungsunterstützung an, wenn sich das Produkt nicht normal verhält.
- Drücken Sie die Modus-Taste, um die Unterstützungsstufe anzupassen.
- Die Unterstützung stoppt bei 25 km/h.
- Wenn die Geschwindigkeit unter 25 km/h sinkt und Sie weiter in die Pedale treten, startet die Leistungsunterstützung erneut.
- Das elektrische System verfügt über einen Niederspannungsschutz. Die Leistungsunterstützung wird angehalten, wenn der Akku schwach ist.

4.3.1 Starten der Leistungsunterstützung

- 1 Drücken Sie den Ein-/Ausschalter am Akku, um den Akku zu starten.
- 2 Drücken Sie den Ein-/Ausschalter auf dem Bedienfeld, um die Leistungsunterstützung zu starten.
- 3 Treten Sie das Pedal, um den Motor zu aktivieren.

4.4 Die Bremsen

! Warnung! Verwenden Sie kein Produkt mit Bremsen, die nicht ordnungsgemäß funktionieren.

- Das Rad verfügt über eine Felgenbremse, die das Hinterrad steuert.
- Das Motorrad hat einen Bremsgriff, der sich auf der linken Seite des Lenkers befindet. Der Bremsgriff steuert das Vorderrad.

4.4.1 Verwendung der Bremsen

- Vor dem Betätigen der Vorderradbremse die Hinterradbremse anziehen.

! Warnung! Die Vorderradbremse nicht betätigen, wenn Sie das Produkt wenden oder auf rutschigem Untergrund stehen.

4.5 Die Gänge

Das Produkt verfügt über 3 Nabenge triebe. Der Schalthebel auf der rechten Seite des Lenkers zeigt an, welcher Gang eingelegt ist: 1, 2 oder 3. (Abbildung 7)

- Stellen Sie sicher, dass die Getriebe richtig eingestellt sind.

4.5.1 Wechseln des Gangs

- Drehen Sie den inneren Teil des rechten Griffs am Lenker, um den Gang zu wechseln.

5 Wartung

! Warnung! Trennen Sie den Akku während der Wartung immer ab.

5.1 Reinigung des Produkts

- Reinigen Sie das Produkt regelmäßig.
- Reinigen Sie es mit einem milden Reinigungsmittel. Verwenden Sie keine entfettenden Produkte, die in Lager und Kette eindringen und die Schmierung beeinträchtigen können.
- Wenn das Produkt nass wird, wischen Sie es nach dem Gebrauch mit einem Handtuch ab.
- Wenn das Produkt auf salzigem Untergrund verwendet wurde, reinigen Sie es nach dem Gebrauch mit frischem Wasser.
- Reinigen Sie das Produkt nicht mit einem Hochdruckreiniger. Es besteht die Gefahr, dass Wasser in die elektrischen Komponenten eindringt.
- Stellen Sie sicher, dass die Batterieschütze am Rahmen sauber und frei von Oxidation sind.
- Prüfen Sie, ob die Schweißnähte am Rahmen nicht beschädigt und rostfrei sind.

5.2 Schmieren des Produkts

- Kette und Schaltwerk im Abstand von 1 bis 2 Monaten mit Getriebeöl schmieren, ggf. öfter. Siehe [„5.2.2 Schmieren der Kette“ auf Seite 38](#).
- Sattelstütze, Vorderradnabe und Pedale im Abstand von 1 bis 2 Monaten oder bei Bedarf öfter mit Fett schmieren.

Hinweis! Nicht zu viel Schmiermittel verwenden. Die Drehzahlregelung, Bremsbeläge und Felgen sollten frei von Schmierstoffen gehalten werden.

5.2.1 Schmieren der Räder

- Stellen Sie sicher, dass die Räder gut geschmiert sind. Bei Bedarf mit dem entsprechenden Öl schmieren.

5.2.2 Schmieren der Kette

Die Kette sollte in regelmäßigen Abständen geschmiert werden. Wenn die Kette trocken ist, kann sie rosten und beschädigt werden.

- 1 Die Kette mit dem entsprechenden Kettenöl schmieren.
- 2 Das Pedal einige Umdrehungen bewegen, damit das Öl in das Verbindungsglied gelangen kann.
- 3 Die Kette mit einem Tuch abwischen.

5.2.3 Spannen der Kette

Die Kette sollte gut gespannt sein und sich beim Drücken mit dem Finger um 1 cm nach oben und unten bewegen. Eine Kette, die nicht richtig gespannt ist, kann gefährlich sein. Wenn die Kette mehr als 1 cm nach oben oder unten bewegt werden kann, muss sie gespannt werden.

- 1 Lösen Sie die Schraube der Felgenbremse
- 2 Die Muttern am Hinterrad lösen und das Hinterrad nach hinten ziehen.
- 3 Die Muttern festziehen. Darauf achten, dass das Rad gerade und korrekt montiert ist.
- 4 Sicherstellen, dass die Kette die richtige Spannung hat.
- 5 Sicherstellen, dass das Hinterrad richtig angezogen ist.
- 6 Die Schraube der Felgenbremse anziehen.

5.3 Einstellen der Bremsgriffe

Die Bremse muss die volle Kraft aufbringen, wenn der Bremshebel halb gedrückt wird. Die Bremse darf nicht gegen die Felge drücken, wenn der Bremsgriff nicht gedrückt wird. Der Griff darf nicht vollständig auf den Lenker gedrückt werden.

- Die Spannung der Vorderradbremse mit der Einstellschraube am Bremsgriff einstellen. (Abbildung 8)
- Wenn eine größere Einstellung erforderlich ist, die Verriegelung am Bremsarm lösen. Das Kabel in die gewünschte Position bringen und die Verriegelung vollständig festziehen.
- Wenden Sie sich an einen autorisierten Kundendienst, um die Bremskabel zu ersetzen.

5.4 Einstellen der Federspannung

Die Federspannung verhindert, dass die Bremse die Felge berührt, wenn der Bremsgriff gelöst wird.

- Die Stellschrauben auf beiden Seiten der Bremse mit einem geeigneten Schraubendreher drehen, bis sich die Arme parallel bewegen. (Abbildung 9)

5.5 Einstellen der Bremsbeläge

Die Bremsbeläge sollten gegen die Mitte der Felge drücken. Die Bremsbeläge dürfen den Reifen nicht berühren oder sich nicht unter die Unterkante bewegen.

- Falls erforderlich, die Sechskantschraube lösen, mit der der Bremsbelag befestigt ist, und die Position des Belags einstellen. (Abbildung 10)
- Bei Bedarf die Bremsbeläge austauschen. Wenden Sie sich an ein autorisiertes Service-Center.

5.6 Einstellen der Getriebe

Die Spannung des Getriebes wird mit der Einstellschraube an der Nabe des Hinterrads eingestellt.

- 1 Die Sicherungsmutter für die Einstellschraube lösen.
- 2 Drehen Sie den Schalthebel auf der rechten Seite des Lenkers, um den zweiten Gang zu aktivieren. (Abbildung 7)
- 3 Die Einstellschraube am Schaltwerk auf der rechten Seite der Hinterradnabe drehen. (Abbildung 11)
- 4 Stellen Sie sicher, dass sich die gelbe Markierung im Fenster zwischen den 2 weißen Linien befindet.
- 5 Die Kontermutter für die Einstellschraube festziehen.

5.7 Überprüfung des Reifens und der Felgen

- Prüfen Sie regelmäßig, ob die Speichen richtig gespannt sind und ob die Räder nicht verbogen oder unrund sind.
- Die Verschleißleitung an der Seite der Felge prüfen. Die Verschleißlinie zeigt den Verschleiß der Bremsen an. Ersetzen Sie die Felge, wenn die Verschleißlinie nicht mehr sichtbar ist.
- Den Luftdruck in den Reifen in regelmäßigen Abständen prüfen. Den richtigen Luftdruck finden Sie auf der Reifenseite.
- Prüfen Sie regelmäßig, dass die Reifen nicht beschädigt sind.

- Den Reifen nicht mit Öl, Benzin, Paraffin oder anderen Substanzen in Berührung bringen, die Gummischäden verursachen können.

5.8 Überprüfung der Speichen

Die Speichen sollten gleichmäßig um das Rad gespannt sein.

- 1 Um die Spannung zu prüfen, 2 benachbarte Speichen auf derselben Seite des Rades zusammendrücken.
- 2 Das Rad auf lose Speichen prüfen.
- 3 Stellen Sie sicher, dass die Felge nicht verformt ist. Das Rad drehen und die Bremsbeläge als Referenz verwenden.
- 4 Lockere Speichen mit einem Speichenschlüssel spannen. Wenn Sie nicht wissen, wie die Speichen zu spannen sind, lassen Sie die Speichen von einem autorisierten Service-Center spannen.

Hinweis! Eine verformte Felge oder eine gebrochene Speiche zeigen an, dass das Rad beschädigt ist. Wenden Sie sich an ein autorisiertes Service-Center.

5.9 Überprüfung der Nabenlager

- 1 Prüfen Sie, dass die Nabenlager nicht locker sind. Halten Sie das Rad fest und bewegen Sie es nach vorne und hinten.
- 2 Stellen Sie die Nabenlager ein um sicherzustellen, dass die Lager und Lagerringe nicht beschädigt werden.

5.10 Austauschen der Batterien der Rückfahrcheinwerfer

- 1 Lösen Sie die Schraube, mit der das rote Kunststoffglas an der Rückleuchte befestigt ist, und entfernen Sie es.
- 2 Entfernen Sie die 2 Batterien und legen Sie 2 neue AAA-Batterien mit der richtigen Polarität ein.
- 3 Bringen Sie das rote Kunststoffglas an und ziehen Sie die Schraube fest.

6 Transport

6.1 Transport des Akkus

- Legen Sie den Akku in die Originalverpackung und schützen Sie ihn vor Vibrationen und direkter Sonneneinstrahlung.
- Achten Sie darauf, den Akku vor Wasser zu schützen.

7 Lagerung

- Bewahren Sie das Fahrrad an einem trockenen Ort auf, der vor direkter Sonneneinstrahlung geschützt ist.
- Lassen Sie das Produkt nicht ohne Schutz bei Regen oder Schnee im Freien.
- Wenn der Akku über einen längeren Zeitraum nicht verwendet werden soll, nehmen Sie ihn aus der Halterung und lagern Sie ihn separat.
- Entfernen Sie den Akku aus dem Ladegerät und trennen Sie das Ladegerät von der Stromquelle.
- Laden Sie den Akku vor langer Lagerung auf 50 %. Laden Sie den Akku zur Wartung alle zwei Monate 2-3 Stunden lang auf.
- Bewahren Sie den Akku und das Ladegerät in einem verschlossenen Bereich auf, um den Zugang für Kinder und Tiere zu verhindern.
- Lagern Sie den Akku und das Ladegerät an einem sauberen, trockenen Ort mit Luftstrom. Achten Sie darauf, dass sie vor korrosiven Substanzen, übermäßiger Hitze und offenen Flammen geschützt sind.
- Stellen Sie sicher, dass die Lagertemperatur für die Batterie -20 bis +35 °C und die relative Luftfeuchtigkeit 5-65 % beträgt.

8 Entsorgung

8.1 Entsorgung des Produkts

- Achten Sie beim Entsorgen des Produkts auf die Einhaltung der örtlichen Vorschriften. Verbrennen Sie das Produkt nicht.

9 Technische Daten

| Technische Daten | |
|--|-------------------------|
| Maximale Beladung (Radfahrer und Gepäck) | 120 kg |
| Raddurchmesser | 622 mm |
| Radstand | 1100 mm |
| Reifengröße | 700 x 38C |
| Gewicht | 21 kg |
| Max. Gesamtgewicht | 120 kg |
| Rahmen | Aluminium |
| Schaltung | Shimano Nexus, 3 Gänge |
| Felgen | Aluminium |
| Vorderradbremse | V-Bremse |
| Hinterradbremse | Fußbremse |
| Motor | |
| Typ | Bürstenloser Nabenmotor |
| Nennleistung | 250 W |
| Nennrehzahl | 170 U/Min |
| Geschwindigkeit | 0-25 km/h |
| Nennspannung | 36 V DC |
| Nennstrom | 10,4 Ah |
| Nennrehmoment | 13 Nm |
| Akku | |
| Kapazität | 10,4 Ah |
| Ladedauer | 6-8 Std. |
| Reichweite der Batterie | < 60 km |
| Akkuladegerät | |
| Eingangsspannung | 230 V/50 Hz |
| Ausgangsspannung | 42 V DC |
| Steuereinheit | |
| Unterste Spannungsgrenze | 32±1 V |
| Höchste Strombegrenzung | 12±1 V |

Sisällysluettelo

| | |
|--|-----------|
| 1 Johdanto | 41 |
| 1.1 Tuotteen kuvaus | 41 |
| 1.2 Käyttötarkoitus..... | 41 |
| 1.3 Tuotteen symbolit | 41 |
| 1.4 Tuotekatsaus | 41 |
| 2 Turvallisuus | 42 |
| 2.1 Turvallisuuden määritelmät..... | 42 |
| 2.2 Käytön turvallisuusohjeet..... | 42 |
| 2.3 Sähköturvallisuus..... | 42 |
| 2.4 Huollon turvallisuusohjeet..... | 42 |
| 3 Kokoontyö | 43 |
| 3.1 Satulan asennus..... | 43 |
| 3.2 Etupyörän asentaminen..... | 43 |
| 3.3 Ohjaustangon putken asentaminen | 43 |
| 3.4 Polkimien asennus | 43 |
| 3.5 Akun asentaminen..... | 43 |
| 4 Käyttö | 43 |
| 4.1 Ennen käyttöä | 43 |
| 4.2 Akun lataaminen..... | 43 |
| 4.3 Avustus | 44 |
| 4.4 Jarrut..... | 44 |
| 4.5 Vaihteet | 44 |
| 5 Huolto | 45 |
| 5.1 Tuotteen puhdistus | 45 |
| 5.2 Tuotteen voitelu..... | 45 |
| 5.3 Jarrukahvojen säätäminen | 45 |
| 5.4 Jousen kireyden säätäminen..... | 45 |
| 5.5 Jarrupallojen säätäminen | 45 |
| 5.6 Vaihteiden säätäminen..... | 45 |
| 5.7 Renkaiden ja vanteiden tarkistaminen | 46 |
| 5.8 Pinnosten tarkistaminen | 46 |
| 5.9 Napalaakerien tarkistaminen | 46 |
| 5.10 Takavallojen paristojen vaihtaminen..... | 46 |
| 6 Kuljetus | 46 |
| 6.1 Akun kuljetus | 46 |
| 7 Varastointi | 46 |

| | |
|---------------------------------|-----------|
| 8 Hävittäminen | 46 |
| 8.1 Tuotteen hävittäminen | 46 |
| 9 Tekniset tiedot | 47 |

1 Johdanto

1.1 Tuotteen kuvaus

Tuote on sähköpolkupyörä.

1.2 Käyttötarkoitus

Tuote on tarkoitettu maantiepyöräilyyn. Älä käytä tuotetta muuhun käyttöön. Valmistaja ei ole vastuussa henkilövahingoista tai tuotteen vahingoittumisesta, jos tuotetta ei käytetä tarkoitettulla tavalla.

1.3 Tuotteen symbolit

| | |
|---|---|
|  | Lue käyttöohjeet huolellisesti ja varmista, että ymmärrät ohjeet ennen tuotteen käyttöä. Säilytä ohjeet myöhempää käyttöä varten. |
|  | Tämä tuote on sovellettavien EU-direktiivien ja asetusten mukainen. |
|  | Kierrätetään sähköjätteenä. |

1.4 Tuotekatsaus

(Kuva 1)

1. Runko
2. Satulalolppa
3. Satula
4. Säädettävä pää
5. Jarrukahva
6. Vaihteenvälitsin
7. Ohjauspaneeli
8. Soittokello
9. Polkupyörän kori
10. Etuvälitsin
11. V-jarru
12. Etupyörä, jossa on napamoottori
13. Etulokasuojat
14. Poljin

15. Polkimen varsi
16. Ketju
17. Napahammaspyörä
18. Napajarru
19. Takalokasuojat
20. Takavalaisin
21. Akun virtapainike
22. Akku
23. Taakkateline

1.4.1 Ohjauspaneelin kuvaus

(Kuva 2)

1. Avustus päälle/pois -painike
2. Kävelyavustus
3. Avustustason valintapainike
4. Akun merkkivalo

1.4.2 Akun yleiskatsaus

(Kuva 3)

1. Akun merkkivalo
2. Akun virtapainike
3. Akun avainlukko

2 Turvallisuus

2.1 Turvallisuuden määritelmät

! **Varoitus!** Ohjeiden noudattamatta jättäminen aiheuttaa kuoleman tai henkilövahingon vaaran.

! **Varo!** Ohjeiden noudattamatta jättäminen aiheuttaa tuotteen, muiden materiaalien tai viereisten alueiden vahingoittumisen vaaran.

Huom! Tarpeellista tietoa tiettyssä tilanteessa.

2.2 Käytön turvallisuusohjeet

! **Varoitus!** Ohjeiden noudattamatta jättäminen aiheuttaa kuoleman tai henkilövahingon vaaran.

- Ohjeissa kuvataan, miten ajetaan turvallisesti ja pidetään tuote hyvässä kunnossa. Lue ohjeet huolellisesti ja noudata niitä. Kaikki tuotteen tärkeät huollot ja säädöt on suoritettava pyöräliikkeessä. Noudata näitä ohjeita, jos sinulla ei ole mahdollisuutta käydä pyöräliikkeessä tai jos haluat tehdä säädöt itse.
- Tuote on ajoneuvo. Noudata aina paikallisia liikennesääntöjä.

- Älä anna matkustajan istua tuotteella.
- Käytä aina pyöräilykypärää.
- Jos on pimeää, käytä tuotteessa olevia valaisimia. Käytä näkyviä vaatteita, jos se on mahdollista.
- Jos jarru on märkä, sen teho heikkenee. Pyöräile hitaammin ja jarruta aikaisemmin kuin kuivalla säällä.
- Älä tee muutoksia tuotteeseen.

2.3 Sähköturvallisuus

- Älä päästä vettä napamoottoriin. Tämä aiheuttaa oikosulun ja vaurioita, joita ei voida korjata.
 - Älä koske akkukotelon takana oleviin akun napoihin. Varmista, että mikään metalliesine ei koske akun napaan. Tämä aiheuttaa oikosulun ja voi aiheuttaa sähköiskun, palovammoja ja akun vaurioitumisen.
 - Käytä akun lataamiseen vain mukana toimitettua laturia.
 - Varmista, että laturin jännite vastaa verkkojännitettä.
 - Älä avaa laturia. Laturi on korkeajänniteyksikkö.
 - Älä avaa akkuja tai kennoja.
 - Älä koske kahteen akun napaan samanaikaisesti. Se voi aiheuttaa sähköiskun.
 - Älä poista akkua tuotteesta, kun akku latautuu.
 - Älä lataa akkua lasten lähellä.
 - Älä lataa akkua suorassa auringonpaisteessa.
 - Älä käytä laturia likaisissa, märissä tai kosteissa olosuhteissa.
 - Älä altista akkua vedellä tai kosteudelle.
 - Älä käytä laturia ukkosen aikana.
 - Käytä laturia vain viileissä tiloissa, joissa on hyvä ilmavirtaus.
 - Älä altista akkua voimakkaalle värähtelylle.
 - Älä altista akkua liialliselle kuumuudelle tai avotullelle. Älä polta akkua.
 - Kytke laturi vain, kun akku on laturissa.
 - Varmista, että kätesi eivät ole märät, kun kytket tai irrotat laturin.
 - Älä aseta laturin päälle esineitä.
- ### 2.4 Huollon turvallisuusohjeet
- Anna aina valtuutetun huoltoteknikon tehdä tuotteen ja sähkökomponenttien huolto.

- Käytä vain alkuperäisiä varaosia.
- Irrota akku aina huollon ajaksi.
- Irrota laturi aina huollon ajaksi.

3 Kokoonpano

3.1 Satulan asennus

- 1 Avaa satulatalpan pikakiinnike (A) ja aseta satulatalppa rungossa olevaan reikään. (Kuva 4)
- 2 Lukitse satulatalppa halutulle korkeudelle pikalukituksella (B).

Huom! Varmista, että satulan yläasentoa osoittava merkintä on satulaputken reunan alapuolella.

3.2 Etupyörän asentaminen

- 1 Kohdista pyörän keskiruuvi etuhaarukan alaosaan. Varmista, että pyörä menee koko V-jarrun läpi.
- 2 Asenna pyörän keskiruuvit ja kiristä ne.
- 3 Liitä moottorin johto etuhaarukassa olevaan johtoon.

3.3 Ohjaustangon putken asentaminen

- 1 Asenna ohjaustangon putki runkoon.

Huom! Varmista, että ohjaustangon yläasentoa osoittava merkintä on ohjaustangon putken reunan alapuolella.

3.4 Polkimien asennus

Huom! Oikea poljin on merkitty merkillä R ja vasen poljin merkillä L. Asenna oikea poljin pyörän oikealle puolelle ja vasen poljin pyörän vasemmalle puolelle. Jos polkimia ei asenneta oikein, polkimien kierteet voivat vaurioitua.

Huom! Laita polkimien kierteisiin lukitusainetta, esimerkiksi Loctitea, ennen asennusta.

3.4.1 Oikean polkimien asentaminen

- 1 Käännä poljinta myötäpäivään kampiakselin ketjupuolella.
- 2 Kiristä yhdistelmäavaimella.

3.4.2 Vasemman polkimien asentaminen

- 1 Käännä poljinta vastapäivään kampiakselin ketjupuolen vastakkaisella puolella.
- 2 Kiristä yhdistelmäavaimella.

3.5 Akun asentaminen

- Asenna akku taakkatelineessä olevaan akunpidikkeeseen. Varmista, että se istuu oikein, kun lukitset sen avainlukolla.

4 Käyttö

4.1 Ennen käyttöä

- Varmista, että tuote on säädetty oikein.
- Varmista, että tuote on koottu jarruineen ja kelloineen.
- Varmista, että tuotteessa on valkoisella valolla varustettu etuvalaisin ja punaisella valolla varustettu takavalaisin. Varmista, että lamput palavat.
- Tarkista, että tuotteen heijastimet on asennettu oikein, että ne ovat puhtaat ja että niitä ei ole peitetty. Vaihda vaurioituneet heijastimet.
- Varmista, että akku on ladattu.
- Opi käyttämään tuotteen komponentteja ja lisävarusteita oikein. Jos et opi käyttämään tuotteen jarruja, voit loukkaantua vakavasti.
- Varmista, että jarrut pysäyttävät pyörät, kun niitä käytetään. Varmista, että jarrupalat eivät ole loppuun kuluneet.
- Varmista, että kaikki ruuvit ja osat on kiristetty ja asennettu oikein.
- Varmista, että pyörät on asennettu oikein etuhaarukkaan ja takahaarukkaan.
- Varmista, että vanteet ovat ehjät.
- Varmista, että renkaat ovat ehjät. Varmista, että renkaissa on oikea ilmanpaine.
- Varmista, että ohjaus toimii oikein.
- Tarkista, että satulan pikakiinnike on kiristetty oikein.

4.2 Akun lataaminen

⚠ Varoitus! Älä kytke laturia virtalähteeseen, jos sitä ei ole kytketty akkuun.

- Kun akku on uusi, se on puoliksi ladattu. Lataa akkua 10-12 tuntia ensimmäiset 3 kertaa.

- Lataa akku, kun akun varaus on alhainen.
- Lataa akkua vähintään 2 tuntia 3 kuukauden välein. Tämän ohjeen noudattamatta jättäminen aiheuttaa takuun raukeamisen.
- Suojaa akku kosketukselta nesteeseen tai metalliesineisiin.
- Älä käännä tai siirrä laturia tai akkua latauksen aikana.
- Kun akku on ladattu täyteen, irrota laturi pistorasiasta ennen kuin irrotat akun laturista.
- Älä lataa akkua tyhjennysliittimien kautta.
- Älä tyhjennä akkua latausliittimien kautta.
- Laturi on tarkoitettu sisäkäyttöön. Sitä saa käyttää vain kuivassa tilassa, jossa on hyvä ilmavirtaus. Varmista, että lämpötila on 0...45 °C, kun laturia käytetään.
- Varmista, että lämpötila on -20...+45 °C ja suhteellinen kosteus ≤ 80 %, kun akkua puretaan.
- Noudata akussa olevia ohjeita.
- Aseta laturi 1 metrin päähän sähkölaitteista, kuten tietokoneista, televisiosta ja vastaanottimista, kun sitä käytetään.
- Irrota laturi, jos havaitset epänormaalia hajua.

4.2.1 Akun lataaminen pyörässä

- 1 Kytke laturi akun pistorasiaan. (Kuva 5)
- 2 Kytke laturi virtalähteeseen.

4.2.2 Akun irrottaminen pyörästä ja lataaminen.

- 1 Paina ohjauspaneelin On/ Off-painiketta avustuksen lopettamiseksi.
- 2 Sammuta akku painamalla akun On/Off-painiketta.
- 3 Käännä akun avainlukkoa (A) ja irrota akku pyörästä vetämällä sitä taaksepäin (B). (Kuva 6)
- 4 Kytke laturi akun pistorasiaan.
- 5 Kytke laturi virtalähteeseen.

4.2.3 Latauksen merkkivalo

- Laturin valo palaa punaisena, kun akku on ladattu.
- Laturin valo palaa vihreänä, kun akku on ladattu täyteen.

- Laturin merkkivalo vilkkuu, jos jossain on vika. Ota yhteyttä valtuutettuun huoltoliikkeeseen.

4.3 Avustus

- Lopeta avustus, jos tuote käyttäytyy epänormaalisti.
- Säädä avustustasoa painamalla Mode-painiketta.
- Avustus loppuu 25 km/h nopeudessa.
- Kun nopeus laskee alle 25 km/h ja kuljettaja jatkaa polkemista, avustus käynnistyy uudelleen.
- Sähköjärjestelmässä on alijännitesuoja. Avustus loppuu, kun akun virta on vähissä.

4.3.1 Avustuksen käynnistäminen

- 1 Käynnistä akku painamalla akun On/Off-painiketta.
- 2 Käynnistä avustus painamalla ohjauspaneelin On/ Off-painiketta.
- 3 Aloita polkeminen moottorin aktivoimiseksi.

4.4 Jarrut

⚠ Varoitus! Älä käytä tuotetta, jonka jarrut eivät toimi oikein.

- Pyörässä on takapyörää hallitseva vannejarru.
- Pyörässä on jarrukahva, joka sijaitsee ohjaustangon vasemmalla puolella. Jarrukahva ohjaa etupyörää.

4.4.1 Jarrujen käyttö

- Käytä takajarrua ennen kuin käytät etujarrua.

⚠ Varoitus! Älä käytä etujarrua, kun käännät tuotetta tai liukkaalla pinnalla.

4.5 Vaihteet

Tuotteessa on 3 napavaihdetta. Ohjaustangon oikealla puolella oleva vaihdevipu osoittaa, mikä vaihte on kytketty: 1, 2 tai 3. (Kuva 7)

- Varmista, että vaihteet on säädetty oikein.

4.5.1 Vaihteen vaihtaminen

- Vaihda vaihdetta kääntämällä ohjaustangon oikean kahvan sisäosaa.

5 Huolto

! **Varoitus!** Irrota akku aina huollon ajaksi.

5.1 Tuotteen puhdistus

- Puhdista tuote säännöllisesti.
- Puhdista miedolla pesuaineella. Älä käytä rasvanpoistoaineita, jotka voivat tunkeutua laakereihin ja ketjuun ja häiritä voitelua.
- Jos tuote kastuu, pyyhi se pyyhkeellä käytön jälkeen.
- Jos tuotetta käytetään suolatulla alustalla, pese se makealla vedellä käytön jälkeen.
- Älä puhdista tuotetta korkeapainepesurilla. On olemassa vaara, että vettä pääsee sähkökomponentteihin.
- Varmista, että runkoon kiinnitetyt akun kontaktorit ovat puhtaat ja että niissä ei ole hapettumia.
- Tarkista, että rungon hitsaussaumamat eivät ole vaurioituneet ja että niissä ei ole ruostetta.

5.2 Tuotteen voitelu

- Voitele ketju ja vaihteisto voimansiirtovoiteluaineella 1-2 kuukauden välein tai tarvittaessa useammin. Katso ["5.2.2 Ketjun voitelu"](#) sivulla 45.
- Voitele satulaloppa, etunapa ja polkimet rasvalla 1-2 kuukauden välein tai tarvittaessa useammin.

Huom! Älä käytä liikaa voiteluainetta. Nopeudensäädin, jarrupalat ja vanteet on pidettävä vapaina voiteluaineista.

5.2.1 Vaijerien voitelu

- Varmista, että vaijerit on hyvin voideltu. Voitele tarvittaessa sovellettavalla öljyllä.

5.2.2 Ketjun voitelu

Ketju on voideltava säännöllisin väliajoin. Jos ketju on kuiva, se voi ruostua ja vaurioitua.

- 1 Voitele ketju sopivalla ketjuöljyllä.
- 2 Kierrä poljinta muutaman kierroksen verran, jotta öljy pääsee lenkkeihin.
- 3 Pyyhi ketju liinalla.

5.2.3 Ketjun kiristäminen

Ketjun on oltava hyvin kireällä ja sen on liukuttava 1 cm ylös ja alas, kun sitä painetaan sormella. Ketju, jota ei ole

kiristetty oikein, voi olla vaarallinen. Jos ketjua voidaan siirtää yli 1 cm ylös- tai alaspäin, se on kiristettävä.

- 1 Löysää vannejarrun ruuvi
- 2 Löysää takapyörän mutterit ja vedä takapyörää taaksepäin.
- 3 Kiristä mutterit. Varmista, että pyörä on asennettu suoraan ja oikein.
- 4 Varmista, että ketju on sopivan kireällä.
- 5 Varmista, että takapyörä on kiristetty oikein.
- 6 Kiristä vannejarrun ruuvi.

5.3 Jarrukahvojen säätäminen

Jarrun pitäisi toimia täydellä teholla, kun jarrukahvaa painetaan puoliväliin. Jarru ei saa koskettaa vanteeseen, kun jarrukahvaa ei paineta. Kahva ei saa painua kokonaan ohjaustankoa vasten.

- Säädä etujarrun kireys jarrukahvassa olevalla säätöruuvilla. (Kuva 8)
- Jos suurempi säätö on tarpeen, vapauta jarruvarren vaijerilukko. Siirrä vaijeri haluttuun asentoon ja kiristä vaijerilukko kokonaan.
- Jos jarruvaijeri pitää vaihtaa, käänny valtuutetun huoltoliikkeen puoleen.

5.4 Jousen kireyden säätäminen

Jousen kireys estää jarrun koskettamisen vanteeseen, kun jarrukahva vapautetaan.

- Käännä jarrun kummallakin puolella olevia säätöruuveja sopivalla ruuvimeisselillä, kunnes varret liikkuvat yhdensuuntaisesti. (Kuva 9)

5.5 Jarrupalojen säätäminen

Jarrupalojen pitäisi painua vanteen keskiosaa vasten. Jarrupalat eivät saa koskettaa rengasta eivätkä liikkua alareunan alapuolelle.

- Löysää tarvittaessa jarrupalaa pitävää kuusioruuvia ja säädä jarrupalan asentoa. (Kuva 10)
- Vaihda jarrupalat tarvittaessa. Puhu huoltokeskuksellesi.

5.6 Vaihteiden säätäminen

Vaihdevaijerin kireyttä säädetään takapyörän navan säätöruuvilla.

- 1 Vapauta säätöruuvin lukitusmutteri.

- 2 Käännä ohjaustangon oikealla puolella olevaa vaihdevipua kytkäksesi toisen vaihteen. (Kuva 7)
- 3 Käännä takanavan oikealla puolella olevan vaihtajan säätöruuvia. (Kuva 11)
- 4 Varmista, että ikkunassa oleva keltainen merkki on kahden valkoisen viivan välissä.
- 5 Kiristää säätöruuvin lukitusmutteri.

5.7 Renkaiden ja vanteiden tarkistaminen

- Tarkista säännöllisesti, että pinnat on kiristetty oikein ja että pyörät eivät ole vääntyneet.
- Tarkista vanteen sivussa oleva kulumisviiva. Kulumisviiva osoittaa jarrujen kulumisen. Vaihda vanne, jos kulumisviiva ei ole enää näkyvissä.
- Tarkasta rengaspaineet säännöllisin väliajoin. Katso renkaan sivulta oikea ilmanpaine.
- Varmista säännöllisesti, että renkaat ovat ehjät.
- Älä anna renkaan koskettaa öljyä, bensiiniä, parafiinia tai aineita, jotka voivat vahingoittaa kumia.

5.8 Pinnojen tarkistaminen

Pinnojen on oltava tasaisesti jännitettynä pyörän ympäri.

- 1 Voit tarkistaa kireyden painamalla 2 vierekkäistä pyörän samalla puolella olevaa pinnaa yhteen.
- 2 Tarkista pyörä löystyneiden pinnojen löytämiseksi.
- 3 Varmista, että vanne ei ole vääntynyt tai kiero. Pyöritä pyörää ja käytä jarrupaloja vertailukohtana.
- 4 Kiristä löysät pinnat pinna-avaimella. Jos et tiedä, miten pinnat kiristetään, anna valtuutetun huoltoliikkeen kiristää pinnat.

Huom! Vääntynyt vanne tai katkennut pinna osoittaa, että pyörä on vaurioitunut. Ota yhteyttä valtuutettuun huoltoliikkeeseen.

5.9 Napalaakerien tarkistaminen

- 1 Varmista, että napalaakerit eivät ole irti. Pidä pyörästä kiinni ja siirrä sitä eteen- ja taaksepäin.
- 2 Säädä navan laakeri varmistaaksesi, että laakerit ja laakeripesät eivät vaurioidu.

5.10 Takavalojen paristojen vaihtaminen

- 1 Löysää ruuvi, joka pitää takavalon punaista muovilasiasia, ja irrota se.
- 2 Poista 2 paristoa ja asenna 2 uutta AAA-paristoa oikealla napaisuudella.
- 3 Asenna punainen muovilasi ja kiristä ruuvi.

6 Kuljetus

6.1 Akun kuljetus

- Laita akku alkuperäispakkaukseensa ja suojaa se tärinältä ja suoralta auringonvalolta.
- Varmista, että akku on suojattu vedeltä.

7 Varastointi

- Säilytä pyörä kuivassa paikassa, suojassa auringonpaisteelta.
- Älä jätä tuotetta ilman suojaa sateeseen tai lumeen.
- Jos akkua ei aiota käyttää pitkään aikaan, irrota akku telineestä ja varastoi erillään.
- Poista akku laturista ja irrota laturi virtalähteestä.
- Lataa akku 50 %:iin ennen pitkäaikaista säilytystä. Lataa akkua 2-3 tuntia joka toinen kuukausi huoltoa varten.
- Säilytä akku ja laturi lukitussa tilassa, jotta lapset ja eläimet eivät pääse käsiksi niihin.
- Säilytä akku ja laturi puhtaassa, kuivassa paikassa, jossa on hyvä ilmavirtaus. Varmista, että ne on suojattu syövyttäviltä aineilta, liialliselta kuumuudelta ja avotulelta.
- Varmista, että akun säilytyslämpötila on -20...+35 °C ja suhteellinen kosteus on 5-65 %.

8 Hävittäminen

8.1 Tuotteen hävittäminen

- Varmista, että noudatet paikallisia määräyksiä, kun hävität tuotteen. Älä hävitä polttamalla.

9 Tekniset tiedot

| Tekniset tiedot | |
|---|----------------------------|
| Enimmäiskuorma (pyöräilijä ja matkatavarat) | 120 kg |
| Pyörän halkaisija | 622 mm |
| Akseliväli | 1100 mm |
| Rengaskoko | 700 x 38C |
| Paino | 21 kg |
| Maks. kokonaispaino | 120 kg |
| Runko | Alumiini |
| Vaihteistot | Shimano Nexus, 3 vaihdetta |
| Vanteet | Alumiini |
| Etujarru | V-jarru |
| Takajarru | Jalkajarru |
| Moottori | |
| Tyyppi | Harjaton napamoottori |
| Nimellisantoteho | 250 W |
| Nimelliskäyntinopeus | 170 h/min |
| Nopeus | 0-25 km/h |
| Nimellisjännite | 36 V DC |
| Nimellisvirta | 10,4 Ah |
| Nimellismomentti | 13 Nm |
| Akku | |
| Kapasiteetti | 10,4 Ah |
| Latausaika | 6-8 h |
| Akun toimintamatka | < 60 km |
| Akkulaturi | |
| Tulojännite | 230V~50Hz |
| Lähtöjännite | 42 V DC |
| Ohjauksikkö | |
| Alin jänniteraja | 32±1 V |
| Korkein virtaraja | 12±1 V |

Sommaire

| | | |
|----------|--|-----------|
| 1 | Introduction | 48 |
| 1.1 | Description du produit..... | 48 |
| 1.2 | Utilisation prévue | 48 |
| 1.3 | Pictogrammes sur le produit..... | 48 |
| 1.4 | Présentation du produit..... | 48 |
| 2 | Sécurité | 49 |
| 2.1 | Définitions de sécurité..... | 49 |
| 2.2 | Consignes de sécurité relatives à l'utilisation | 49 |
| 2.3 | Sécurité électrique | 49 |
| 2.4 | Consignes de sécurité relatives à l'entretien | 50 |
| 3 | Montage | 50 |
| 3.1 | Monter la selle..... | 50 |
| 3.2 | Monter la roue avant | 50 |
| 3.3 | Monter la potence du guidon | 50 |
| 3.4 | Monter les pédales..... | 50 |
| 3.5 | Installer la batterie..... | 50 |
| 4 | Utilisation | 50 |
| 4.1 | Avant l'utilisation..... | 50 |
| 4.2 | Charger la batterie..... | 51 |
| 4.3 | Assistance électrique..... | 51 |
| 4.4 | Freins..... | 52 |
| 4.5 | Vitesses..... | 52 |
| 5 | Entretien | 52 |
| 5.1 | Nettoyer le produit..... | 52 |
| 5.2 | Lubrifier le produit..... | 52 |
| 5.3 | Régler les poignées de frein..... | 53 |
| 5.4 | Régler la tension du ressort..... | 53 |
| 5.5 | Régler les patins de frein..... | 53 |
| 5.6 | Régler les vitesses..... | 53 |
| 5.7 | Contrôler les pneus et les jantes | 53 |
| 5.8 | Contrôler les rayons..... | 53 |
| 5.9 | Contrôler les roulements du moyeu | 54 |
| 5.10 | Remplacer les piles du feu arrière | 54 |
| 6 | Transport | 54 |
| 6.1 | Transport de la batterie | 54 |
| 7 | Rangement | 54 |

| | | |
|----------|---------------------------------|-----------|
| 8 | Mise au rebut | 54 |
| 8.1 | Mettre le produit au rebut..... | 54 |
| 9 | Données techniques | 54 |

1 Introduction



1.1 Description du produit

Ce produit est un vélo électrique.

1.2 Utilisation prévue

Le produit est destiné à être utilisé sur route. N'utilisez pas le produit sur d'autres types de terrains. Le fabricant n'est pas responsable des blessures ou des dommages causés au produit dans le cadre d'une utilisation non prévue par le présent mode d'emploi.

1.3 Pictogrammes sur le produit

| | |
|--|---|
|  | Lisez attentivement les instructions d'utilisation et assurez-vous de les avoir bien comprises avant d'utiliser le produit. Conservez les instructions pour pouvoir les consulter ultérieurement. |
|  | Ce produit est conforme aux directives et règlements européens en vigueur. |
|  | Recycler comme déchet électrique. |

1.4 Présentation du produit

(Figure 1)

1. Cadre
2. Tige de selle
3. Selle
4. Guidon réglable
5. Poignée de frein
6. Sélecteur de vitesse
7. Panneau de commande
8. Sonnette
9. Panier à vélo
10. Feu avant
11. Freins V-brake

12. Roue avant avec moteur moyen
13. Garde-boue avant
14. Pédale
15. Bras du pédalier
16. Chaîne
17. Pignon du moyen
18. Frein du moyen
19. Garde-boue arrière
20. Feu arrière
21. Bouton marche/arrêt de la batterie
22. Batterie
23. Porte-bagages

1.4.1 Présentation du panneau de commande

(Figure 2)

1. Bouton marche/arrêt de l'assistance
2. Assistance électrique
3. Bouton de sélection du niveau d'assistance
4. Indicateur de batterie

1.4.2 Présentation de la batterie

(Figure 3)

1. Indicateur de batterie
2. Bouton marche/arrêt de la batterie
3. Cadenas de la batterie

2 Sécurité

2.1 Définitions de sécurité

⚠ Attention ! Le non-respect de ces instructions peut entraîner des blessures voire la mort.

⚠ Prudence ! Le non-respect de ces instructions peut endommager le produit, d'autres matériaux ou la zone adjacente.

Remarque ! Information essentielle dans une situation donnée.

2.2 Consignes de sécurité relatives à l'utilisation

⚠ Attention ! Le non-respect de ces instructions peut entraîner des blessures voire la mort.

- Les instructions concernent l'utilisation en toute sécurité du produit et sa conservation en bon état.

Lisez attentivement les instructions et respectez-les. Toutes les opérations essentielles d'entretien et de réglage du produit doivent être effectuées par un spécialiste. Suivez ces instructions si vous ne pouvez pas vous tourner vers un spécialiste ou si vous souhaitez effectuer les réglages vous-même.

- Ce produit est un véhicule. Respectez toujours le code de la route local.
- Ne transportez pas de passager.
- Portez toujours un casque de vélo.
- S'il fait sombre, allumez les feux. Si possible, portez des vêtements clairs.
- Par temps humide, la force de freinage est réduite. Roulez plus lentement et freinez plus tôt que par temps sec.
- Ne modifiez pas le produit.

2.3 Sécurité électrique

- Veillez à ce que de l'eau ne pénètre pas dans le moteur moyen. Cela pourrait provoquer un court-circuit et des dommages irréparables.
- Ne touchez pas les bornes de la batterie à l'arrière de son boîtier. Assurez-vous qu'aucun objet métallique ne touche les bornes de la batterie. Cela provoquerait un court-circuit, qui pourrait entraîner une électrisation et des brûlures et pourrait endommager la batterie.
- N'utilisez que le chargeur fourni pour charger la batterie.
- Assurez-vous que la tension du chargeur corresponde à la tension du réseau.
- N'ouvrez pas le chargeur. Le chargeur est un appareil à haute tension.
- N'ouvrez pas les batteries ou les piles.
- Ne touchez pas les 2 bornes de la batterie en même temps. Cela pourrait entraîner une électrisation.
- Ne retirez pas la batterie du produit lorsqu'elle est en charge.
- Ne chargez pas la batterie à proximité d'enfants.
- N'exposez pas le chargeur à la lumière directe du soleil lorsque vous l'utilisez.
- N'utilisez pas le chargeur dans un environnement sale ou humide.
- N'exposez pas la batterie à l'eau ou à l'humidité.
- N'utilisez pas le chargeur pendant les orages.
- N'utilisez le chargeur que dans des endroits frais et bien aérés.

- N'exposez pas la batterie à de fortes vibrations.
- N'exposez pas la batterie à une chaleur excessive ou à des flammes nues. Ne brûlez pas la batterie.
- Ne branchez le chargeur que s'il contient la batterie.
- Assurez-vous d'avoir les mains sèches lorsque vous branchez ou débranchez le chargeur.
- Ne posez pas d'objets sur le chargeur.

2.4 Consignes de sécurité relatives à l'entretien

- Confiez toujours l'entretien du produit et de ses composants électriques à un technicien d'entretien agréé.
- N'utilisez que des pièces de rechange d'origine.
- Débranchez toujours la batterie pour effectuer l'entretien.
- Débranchez toujours le chargeur pour effectuer l'entretien.

3 Montage

3.1 Monter la selle

- 1 Ouvrez la fixation rapide (A) du collier de selle et placez la tige de selle dans le tube dédié. (Figure 4)
- 2 À l'aide de la fixation rapide (B), verrouillez la tige de selle à la hauteur requise.

Remarque ! Veillez à ce que le marquage pour la position haute de la selle se trouve sous le bord de la tige de selle.

3.2 Monter la roue avant

- 1 Alignez les boulons centraux de la roue dans la partie inférieure de la fourche avant. Assurez-vous que le frein V-brake est bien positionné autour de la roue.
- 2 Montez les boulons centraux de la roue et serrez-les.
- 3 Raccordez le câble du moteur au câble de la fourche avant.

3.3 Monter la potence du guidon

- 1 Montez la potence du guidon sur le cadre.

Remarque ! Veillez à ce que le marquage de la position haute du guidon se trouve sous le bord de la potence du guidon.

3.4 Monter les pédales

Remarque ! La pédale droite est marquée d'un R et la pédale gauche d'un L. Installez la pédale droite sur le côté droit du vélo et la pédale gauche sur le côté gauche du vélo. Si les pédales ne sont pas installées correctement, cela peut endommager le filetage des pédales.

Remarque ! Utilisez un frein filet, par exemple du Loctite, sur le filetage des pédales avant l'installation.

3.4.1 Monter la pédale droite

- 1 Faites tourner la pédale dans le sens horaire du côté du dérailleur.
- 2 Serrez avec une clé.

3.4.2 Monter la pédale gauche

- 1 Faites tourner la pédale dans le sens antihoraire, du côté opposé au dérailleur.
- 2 Serrez avec une clé.

3.5 Installer la batterie

- Installez la batterie sur le support prévu à cet effet, situé sur le porte-bagages. Assurez-vous que la batterie est correctement installée lorsque vous la verrouillez avec le cadenas.

4 Utilisation

4.1 Avant l'utilisation

- Assurez-vous que le produit est correctement réglé.
- Assurez-vous que le produit est entièrement monté, notamment les freins et la sonnette.
- Assurez-vous que le produit est équipé d'un feu avant avec une lumière blanche et d'un feu arrière avec une lumière rouge. Assurez-vous que les feux fonctionnent.
- Vérifiez que les catadioptrés du produit sont correctement installés, propres et non masqués. Remplacez les catadioptrés endommagés.
- Assurez-vous que la batterie est chargée.
- Apprenez à utiliser correctement les composants et les accessoires du produit. Si vous ne savez pas utiliser les freins du produit, vous pouvez vous blesser gravement.
- Assurez-vous que les freins bloquent les roues lorsqu'ils sont actionnés. Assurez-vous que les patins de frein ne sont pas usés.

- Assurez-vous que toutes les vis et tous les composants sont bien serrés et correctement installés.
- Assurez-vous que les roues sont correctement installées dans la fourche avant et la fourche arrière.
- Assurez-vous que les jantes ne sont pas endommagées.
- Assurez-vous que les pneus ne sont pas endommagés. Assurez-vous que les pneus sont gonflés à la bonne pression.
- Assurez-vous que la direction bouge correctement.
- Vérifiez que la fixation rapide de la selle est bien serrée.

4.2 Charger la batterie

⚠ Attention ! Ne branchez pas le chargeur à une source d'alimentation s'il n'est pas connecté à la batterie.

- Neuve, la batterie est à moitié chargée. Pour les 3 premières utilisations, chargez la batterie pendant 10 à 12 heures.
- Chargez la batterie lorsqu'elle est faible.
- Chargez la batterie pendant au moins 2 heures tous les 3 mois. Le non-respect de cette instruction entraînera l'annulation de la garantie.
- Veillez à ce qu'aucun liquide ou objet métallique n'entre en contact avec la batterie.
- Ne tournez pas ou ne déplacez pas le chargeur ou la batterie pendant la charge.
- Lorsque la batterie est complètement chargée, débranchez le chargeur de la prise secteur avant de le débrancher de la batterie.
- Ne chargez pas la batterie à l'aide des bornes de décharge.
- Ne déchargez pas la batterie à l'aide des bornes de charge.
- Le chargeur est destiné à un usage intérieur. Il doit uniquement être utilisé dans un endroit sec et bien aéré. Veillez à ce que la température soit comprise entre 0 et 45 °C lorsque vous utilisez le chargeur.
- Assurez-vous que la température est comprise entre -20 °C et +45 °C et que l'humidité relative est ≤ 80 %, lorsque la batterie est déchargée.
- Suivez les instructions indiquées sur la batterie.
- Lorsque vous utilisez le chargeur, veillez à ce qu'il soit à au moins 1 m des équipements électriques (ordinateurs, téléviseurs et récepteurs, par exemple).

- Débranchez le chargeur si vous sentez une odeur anormale.

4.2.1 Charger la batterie sur le vélo

- 1 Branchez le chargeur sur la prise de la batterie. (Figure 5)
- 2 Branchez le chargeur à une source d'alimentation.

4.2.2 Retirer la batterie du vélo pour la charger.

- 1 Appuyez sur le bouton marche/arrêt du panneau de commande pour arrêter l'assistance électrique.
- 2 Appuyez sur le bouton marche/arrêt de la batterie pour l'éteindre.
- 3 Déverrouillez le cadenas de la batterie (A) et tirez la batterie vers l'arrière pour la retirer du vélo (B). (Figure 6)
- 4 Branchez le chargeur sur la prise de la batterie.
- 5 Branchez le chargeur à une source d'alimentation.

4.2.3 Voyant de charge

- Lorsque la batterie est en cours de charge, le voyant du chargeur est rouge.
- Lorsque la batterie est entièrement chargée, le voyant du chargeur est vert.
- Le voyant du chargeur clignote en cas d'anomalie. Adressez-vous à un centre d'entretien agréé.

4.3 Assistance électrique

- Arrêtez l'assistance électrique si le produit fonctionne de façon anormale.
- Appuyez sur le bouton Mode pour régler le niveau d'assistance.
- L'assistance électrique s'arrête à 25 km/h.
- L'assistance électrique reprend lorsque la vitesse descend sous les 25 km/h et que le cycliste continue à pédaler.
- Le système électrique est doté d'une protection contre la basse tension. L'assistance électrique s'arrête lorsque la batterie est faible.

4.3.1 Démarrer l'assistance électrique

- 1 Appuyez sur le bouton marche/arrêt de la batterie pour la mettre en marche.
- 2 Appuyez sur le bouton marche/arrêt du panneau de commande pour démarrer l'assistance électrique.
- 3 Commencez à pédaler pour activer le moteur.

4.4 Freins

⚠ Attention ! N'utilisez pas de vélo dont les freins ne fonctionnent pas correctement.

- Le vélo est équipé d'un frein à patins qui commande la roue arrière.
- Le vélo est équipé d'une poignée de frein qui se trouve sur le côté gauche du guidon. La poignée de frein commande les freins de la roue avant.

4.4.1 Utiliser les freins

- Appuyez sur le frein arrière avant d'appuyer sur le frein avant.

⚠ Attention ! N'appuyez pas sur le frein avant lorsque vous tournez ou lorsque vous roulez sur une surface glissante.

4.5 Vitesses

Le produit comporte 3 vitesses sur le moyeu. Le sélecteur de vitesse situé sur le côté droit du guidon indique la vitesse engagée : 1, 2 ou 3. (Figure 7)

- Assurez-vous que les vitesses sont correctement réglées.

4.5.1 Changer de vitesse

- Tournez la partie intérieure de la poignée droite située sur le guidon pour changer de vitesse.

5 Entretien

⚠ Attention ! Débranchez toujours la batterie pendant l'entretien.

5.1 Nettoyer le produit

- Nettoyez le produit régulièrement.
- Utilisez un détergent doux. N'utilisez pas de produits dégraissants susceptibles de pénétrer dans les roulements et la chaîne et nuire à la lubrification.

- Si le produit est mouillé, essuyez-le avec une serviette après utilisation.
- Si le produit a été utilisé sur une surface salée, nettoyez-le à l'eau douce après utilisation.
- Ne nettoyez pas le produit avec un nettoyeur haute pression. De l'eau pourrait pénétrer dans les composants électriques.
- Assurez-vous que les contacteurs de la batterie sur le cadre sont propres et ne sont pas oxydés.
- Vérifiez que les soudures du cadre ne sont pas endommagées et ne sont pas rouillées.

5.2 Lubrifier le produit

- Lubrifiez la chaîne et le dérailleur avec du lubrifiant pour transmission tous les 1 à 2 mois, ou plus souvent si nécessaire. Référez-vous au paragraphe «[5.2.2 Lubrifier la chaîne](#)» à la [page 52](#).
- Lubrifiez la tige de selle, le moyeu avant et les pédales avec du lubrifiant tous les 1 à 2 mois, ou plus souvent si nécessaire.

Remarque ! N'utilisez pas trop de lubrifiant. Le régulateur de vitesse, les patins de frein et les jantes doivent être dépourvus de lubrifiant.

5.2.1 Lubrifier les câbles

- Assurez-vous que les câbles sont bien lubrifiés. Si nécessaire, lubrifiez-les avec une huile adéquate.

5.2.2 Lubrifier la chaîne

La chaîne doit être lubrifiée régulièrement. Si la chaîne est sèche, elle peut rouiller et s'abîmer.

- 1 Lubrifiez la chaîne avec une huile pour chaîne adéquate.
- 2 Faites tourner le pédalier à plusieurs reprises pour permettre à l'huile de pénétrer dans les maillons.
- 3 Essuyez la chaîne avec un chiffon.

5.2.3 Tendrer la chaîne

La chaîne doit être bien tendue et bouger d'un centimètre vers le haut et vers le bas lorsque l'on appuie dessus avec un doigt. Une chaîne qui n'est pas correctement tendue peut présenter un danger. Si la chaîne peut bouger de plus de 1 cm vers le haut ou vers le bas, elle doit être retendue.

- 1 Desserrez la vis du frein à patins

- 2 Desserrez les écrous de la roue arrière et tirez la roue vers l'arrière.
- 3 Serrez les écrous. Assurez-vous que la roue est droite et installée correctement.
- 4 Assurez-vous que la chaîne est correctement tendue.
- 5 Assurez-vous que la roue arrière est correctement serrée.
- 6 Serrez la vis du frein à patins.

5.3 Régler les poignées de frein

L'effet de freinage maximal doit être atteint lorsque la poignée est à moitié enfoncée. Le frein ne doit pas être en contact avec la jante lorsque vous n'appuyez pas sur la poignée de frein. Il ne doit pas être possible de presser complètement la poignée contre le guidon.

- Réglez la tension du frein avant à l'aide de la vis de réglage située sur la poignée de frein. (Figure 8)
- Si un ajustement important est nécessaire, libérez la fixation du câble sur le bras de frein. Placez le câble dans la position requise et serrez à fond la fixation du câble.
- Pour remplacer les câbles de frein, adressez-vous à un centre d'entretien agréé.

5.4 Régler la tension du ressort

La tension du ressort empêche le frein d'entrer en contact avec la jante lorsque la poignée de frein est relâchée.

- Tournez les vis de réglage de chaque côté du frein à l'aide d'un tournevis adapté jusqu'à ce que les bras se déplacent de manière parallèle. (Figure 9)

5.5 Régler les patins de frein

Les patins de frein doivent venir appuyer sur le centre de la jante. Les patins de frein ne doivent pas toucher le pneu ni dépasser du bord inférieur.

- Si nécessaire, dévissez la vis à six pans qui maintient le patin de frein et ajustez la position du patin. (Figure 10)
- Si nécessaire, remplacez les patins de frein. Adressez-vous à votre centre d'entretien.

5.6 Régler les vitesses

La tension du câble de vitesse se règle à l'aide de la vis dédiée située au niveau du moyeu de la roue arrière.

- 1 Dévissez l'écrou de blocage de la vis de réglage.

- 2 Actionnez le sélecteur de vitesse sur le côté droit du guidon pour passer la deuxième vitesse. (Figure 7)
- 3 Faites tourner la vis de réglage du dérailleur sur le côté droit du moyeu arrière. (Figure 11)
- 4 Assurez-vous que le marqueur jaune de l'indicateur se positionne entre les 2 lignes blanches.
- 5 Serrez le contre-écrou de la vis de réglage.

5.7 Contrôler les pneus et les jantes

- Vérifiez régulièrement que les rayons sont correctement tendus et que les roues ne sont pas voilées ou déformées.
- Vérifiez la ligne d'usure sur le flanc de la jante. Elle indique l'usure causée par les freins. Remplacez la jante si la ligne d'usure n'est plus visible.
- Vérifiez régulièrement la pression des pneus. Référez-vous au flanc du pneu pour connaître la pression adéquate.
- Vérifiez régulièrement que les pneus ne sont pas endommagés.
- Veillez à ce que le pneu n'entre pas en contact avec de l'huile, de l'essence, de la paraffine ou tout autre agent susceptible d'endommager le caoutchouc.

5.8 Contrôler les rayons

Les rayons doivent être tendus de manière uniforme autour de la roue.

- 1 Pour vérifier la tension, pressez 2 rayons adjacents l'un vers l'autre du même côté de la roue.
- 2 Procédez de même tout autour de la roue pour détecter les éventuels rayons desserrés.
- 3 Assurez-vous que la jante n'est pas voilée. Faites tourner la roue et examinez-la en prenant les patins de frein comme références.
- 4 Resserrez les rayons desserrés avec une clé à rayon. Si vous ne savez pas comment tendre les rayons, confiez votre vélo à un centre d'entretien agréé.

Remarque ! Une jante voilée ou un rayon cassé indique que la roue est endommagée. Adressez-vous à un centre d'entretien agréé.

5.9 Contrôler les roulements du moyeu

- 1 Assurez-vous qu'il n'y a pas trop de jeu au niveau des roulements du moyeu. Tenez la roue et faites-la bouger vers l'avant et vers l'arrière.
- 2 Réglez le roulement du moyeu afin de vous assurer que les roulements et les bagues de roulement ne sont pas endommagés.

5.10 Remplacer les piles du feu arrière

- 1 Dévissez la vis qui maintient le cache en plastique rouge du feu arrière et retirez-le.
- 2 Retirez les 2 piles et installez 2 nouvelles piles AAA en respectant la polarité.
- 3 Installez le cache en plastique rouge et serrez la vis.

6 Transport

6.1 Transport de la batterie

- Placez la batterie dans son emballage d'origine et protégez-la des vibrations et de la lumière directe du soleil.
- Assurez-vous de protéger la batterie contre l'eau.

7 Rangement

- Rangez le vélo dans un endroit sec, à l'abri de la lumière directe du soleil.
- Ne laissez pas le produit sans protection sous la pluie ou la neige.
- Si vous prévoyez de ne pas utiliser la batterie pendant une longue période, retirez-la de son support et rangez-la séparément.
- Retirez la batterie du chargeur et débranchez le chargeur de la source d'alimentation.
- Chargez la batterie à 50 % avant un stockage prolongé. Pour l'entretien, chargez la batterie pendant 2 à 3 heures tous les deux mois.
- Rangez la batterie et le chargeur dans un endroit fermé à clé pour empêcher les enfants et les animaux d'y accéder.
- Stockez la batterie et le chargeur dans un endroit propre, sec et bien aéré. Veillez à ce qu'ils soient protégés des substances corrosives, de la chaleur excessive et des flammes nues.

- Veillez à ce que la température de stockage de la batterie soit comprise entre -20 °C et +35 °C et à ce que l'humidité relative soit comprise entre 5 et 65 %.

8 Mise au rebut

8.1 Mettre le produit au rebut

- Assurez-vous de respecter la réglementation locale lorsque vous mettez le produit au rebut. Ne brûlez pas le produit.

9 Données techniques

| Données techniques | |
|---------------------------------------|---------------------------|
| Charge maximale (cycliste et bagages) | 120 kg |
| Diamètre des roues | 622 mm |
| Base du pignon | 1100 mm |
| Taille des pneus | 700 x 38C |
| Poids | 21 kg |
| Poids total max. | 120 kg |
| Cadre | Aluminium |
| Vitesses | Shimano Nexus, 3 vitesses |
| Jantes | Aluminium |
| Frein avant | Freins V-brake |
| Frein arrière | Frein au pied |
| Moteur | |
| Type | Moteur moyeu sans brosse |
| Puissance nominale | 250 W |
| Vitesse nominale | 170 t/m |
| Vitesse | 0 à 25 km/h |
| Tension nominale | 36 V CC |
| Courant nominal | 10,4 Ah |
| Couple nominal | 13 Nm |
| Batterie | |
| Capacité | 10,4 Ah |
| Temps de charge | 6 à 8 h |
| Autonomie de la batterie | < 60 km |
| Chargeur de batterie | |
| Tension d'entrée | 230 V~50 Hz |
| Tension de sortie | 42 V CC |
| Unité de commande | |
| Limite de tension la plus basse | 32 ±1 V |
| Limite de tension la plus haute | 12 ±1 V |

Inhoudsopgave

| | | | |
|--|-----------|------------------------------|-----------|
| 1 Inleiding | 55 | 8 Afvoeren | 61 |
| 1.1 Productbeschrijving..... | 55 | 8.1 Product verwijderen..... | 61 |
| 1.2 Beoogd gebruik | 55 | 9 Technische gegevens | 61 |
| 1.3 Symbolen op het product..... | 55 | | |
| 1.4 Productoverzicht..... | 55 | | |
| 2 Veiligheid | 56 | | |
| 2.1 Veiligheidsdefinities..... | 56 | | |
| 2.2 Veiligheidsinstructies voor gebruik..... | 56 | | |
| 2.3 Elektrische veiligheid..... | 56 | | |
| 2.4 Veiligheidsinstructies voor onderhoud..... | 57 | | |
| 3 Montage | 57 | | |
| 3.1 Zadel installeren | 57 | | |
| 3.2 Voorwiel installeren | 57 | | |
| 3.3 Stuurstang installeren | 57 | | |
| 3.4 Pedalen monteren | 57 | | |
| 3.5 Accu plaatsen..... | 57 | | |
| 4 Gebruik | 57 | | |
| 4.1 Maatregelen vóór gebruik..... | 57 | | |
| 4.2 Accu opladen | 58 | | |
| 4.3 Bekrachtiging..... | 58 | | |
| 4.4 Remmen..... | 59 | | |
| 4.5 Versnelling..... | 59 | | |
| 5 Onderhoud | 59 | | |
| 5.1 Product reinigen | 59 | | |
| 5.2 Product smeren | 59 | | |
| 5.3 Remhandvatten afstellen | 60 | | |
| 5.4 Veerspanning aanpassen | 60 | | |
| 5.5 Remblokken afstellen..... | 60 | | |
| 5.6 Versnelling afstellen..... | 60 | | |
| 5.7 Banden en velgen controleren | 60 | | |
| 5.8 Spaken controleren..... | 60 | | |
| 5.9 Naafaglers controleren..... | 60 | | |
| 5.10 Batterijen achterlicht vervangen..... | 61 | | |
| 6 Vervoer | 61 | | |
| 6.1 Vervoer van de accu | 61 | | |
| 7 Opslag | 61 | | |

1 Inleiding



1.1 Productbeschrijving

Het product is een elektrische fiets.

1.2 Beoogd gebruik

Het product is bedoeld voor fietsen op de weg. Gebruik het product niet voor andere activiteiten. De fabrikant is niet aansprakelijk voor persoonlijk letsel of schade aan het product als het niet wordt gebruikt op de wijze waarvoor het is bedoeld.

1.3 Symbolen op het product

| | |
|---|--|
|  | Lees de gebruiksaanwijzing zorgvuldig door en zorg dat u de instructies begrijpt voordat u het product gebruikt. Bewaar de instructies voor eventueel later gebruik. |
|  | Dit product voldoet aan de toepasselijke richtlijnen en verordeningen van de EU. |
|  | Recyclen als elektrisch afval. |

1.4 Productoverzicht

(Afbeelding 1)

1. Frame
2. Zadelpen
3. Zadel
4. Verstelbare kop
5. Remhandvat
6. Versnellingskiezer
7. Bedieningspaneel
8. Bel
9. Fietsmand
10. Voorlicht
11. V-brake
12. Voorwiel met naafmotor
13. Spatlap voor

14. Pedaal
15. Pedaalarm
16. Ketting
17. Naafversnelling
18. Naafrem
19. Spatlap achter
20. Achterlicht
21. Aan/uit-knop accu
22. Accu
23. Bagagedrager

1.4.1 Overzicht bedieningspaneel

(Afbeelding 2)

1. Aan/uit-knop bekrachtiging
2. Loopondersteuning
3. Selectiekноп ondersteuningsniveau
4. Accu-indicator

1.4.2 Accu-overzicht

(Afbeelding 3)

1. Accu-indicator
2. Aan/uit-knop accu
3. Sleutelslot voor accu

2 Veiligheid

2.1 Veiligheidsdefinities

⚠ Waarschuwing! Het niet naleven van deze instructies kan leiden tot persoonlijk letsel of de dood.

⚠ Opgelet! Het niet naleven van deze instructies kan leiden tot beschadiging van het product, overige materialen of aangrenzende gebieden.

Opmerking! Informatie die vereist is in een bepaalde situatie.

2.2 Veiligheidsinstructies voor gebruik

⚠ Waarschuwing! Het niet naleven van deze instructies kan leiden tot persoonlijk letsel of de dood.

- De instructies beschrijven hoe u veilig kunt fietsen en hoe u het product in een goede conditie houdt. Lees de instructies zorgvuldig door en volg ze op. Alle belangrijke onderhouds- en afstellingswerkzaamheden moeten worden uitgevoerd door een fietsenmaker. Volg deze

instructies als u geen toegang heeft tot een fietsenmaker of als u de afstellingen zelf wilt uitvoeren.

- Het product is een voertuig. Houd u altijd aan de lokale verkeerswet- en regelgeving.
- Laat geen passagiers zitten op het product.
- Draag altijd een fietshelm.
- Gebruik in het donker de lampen op het product. Draag indien mogelijk goed zichtbare kleding.
- De werking van de rem neemt af als deze nat is. Fiets langzamer en begin eerder met remmen dan bij droog weer.
- Voer geen aanpassingen uit aan het product.

2.3 Elektrische veiligheid

- Laat geen water binnendringen in de naafmotor. Dat zorgt voor kortsluiting en schade die niet kan worden gerepareerd.
- Raak de accupolen op de achterkant van de accubehuizing niet aan. Zorg ervoor dat de accupolen niet in aanraking komen met metalen voorwerpen. Dat zorgt voor kortsluiting en kan leiden tot elektrische schok, brandwonden en schade aan de accu.
- Gebruik uitsluitend de meegeleverde lader om de accu op te laden.
- Controleer of de spanning voor de lader overeenkomt met de netspanning.
- Maak de lader niet open. De lader is een hoogspanningseenheid.
- Maak accu's of cellen niet open.
- Raak de twee accupolen niet tegelijkertijd aan. Dat kan leiden tot een elektrische schok.
- Verwijder de accu niet uit het product als de accu wordt opgeladen.
- Laad de accu niet op in de buurt van kinderen.
- Gebruik de lader niet in direct zonlicht.
- Gebruik de lader niet tijdens vieze, natte of vochtige omstandigheden.
- Stel de accu niet bloot aan water of vocht.
- Gebruik de lader niet tijdens onweer.
- Gebruik de lader alleen in een koele omgeving met een goede luchtventilatie.
- Stel de accu niet bloot aan hevige trillingen.

- Stel de accu niet bloot aan overmatige hitte of open vuur. Verbrand de accu niet.
- Sluit de lader alleen aan als de accu in de lader zit.
- Zorg ervoor dat uw handen niet nat zijn als u de lader aansluit of loskoppelt.
- Plaats geen voorwerpen op de lader.

2.4 Veiligheidsinstructies voor onderhoud

- Laat het onderhoud van het product en de elektrische onderdelen altijd uitvoeren door een erkende servicetechnicus.
- Gebruik alleen originele reserveonderdelen.
- Koppel tijdens het onderhoud altijd de accu los.
- Koppel tijdens het onderhoud altijd de lader los.

3 Montage

3.1 Zadel installeren

- 1 Open de snelspanner (A) van de zadelpen en plaats de zadelpen in het gat in het frame. (Afbbeelding 4)
- 2 Vergrendel de zadelpen op de gewenste hoogte met behulp van de snelspanner (B).

Opmerking! Zorg ervoor dat de markering voor de hoogste positie van het zadel onder de rand van de zadelbuis zit.

3.2 Voorwiel installeren

- 1 Lijn de middelste bouten van het wiel uit op de onderkant van de voorvork. Zorg ervoor dat het wiel volledig door de V-brake gaat.
- 2 Plaats de middelste bouten van het wiel en draai deze aan.
- 3 Sluit de draad van de motor aan op de draad op de voorvork.

3.3 Stuurstang installeren

- 1 Bevestig de stuurstang op het frame.

Opmerking! Zorg ervoor dat de markering voor de hoogste positie van de stuurstang onder de rand van de stuurstangbuis zit.

3.4 Pedalen monteren

Opmerking! Het rechterpedaal is voorzien van een R en het linkerpedaal van een L. Installeer het rechterpedaal aan de rechterkant van de fiets en het linkerpedaal aan de linkerkant van de fiets. Als de pedalen niet correct worden geïnstalleerd, kan dit schade veroorzaken aan de schroefdraden op de pedalen.

Opmerking! Breng vóór de installatie wat schroefdraadborgmiddel, zoals Loctite, aan op het schroefdraad van de pedalen.

3.4.1 Rechterpedaal plaatsen

- 1 Draai het pedaal met de klok mee aan de kettingzijde van de krukarm.
- 2 Draai vast met een moersleutel.

3.4.2 Linkerpedaal plaatsen

- 1 Draai het pedaal tegen de klok in aan de andere zijde van de kettingzijde van de krukarm.
- 2 Draai vast met een moersleutel.

3.5 Accu plaatsen

- Plaats de accu in de accuhouder op de bagagedrager. Controleer of de accu goed zit als u hem vergrendelt met het sleutelslot.

4 Gebruik

4.1 Maatregelen vóór gebruik

- Controleer of het product correct is afgesteld.
- Controleer of het product is voorzien van remmen en een bel.
- Controleer of het product een voorlicht heeft met een witte lamp en een achterlicht met een rode lamp. Controleer of de lampen het doen.
- Controleer of de reflectoren op het product juist zijn geïnstalleerd en of ze schoon zijn en niet worden bedekt. Vervang beschadigde reflectoren.
- Controleer of de accu is opgeladen.
- Zorg ervoor dat u weet hoe u de onderdelen en accessoires van het product correct moet gebruiken. Als u niet weet hoe u de remmen op het product moet gebruiken, kunt u ernstig letsel oplopen.

- Controleer of de remmen de wielen tot stilstand brengen als ze worden ingedrukt. Controleer of de remblokken niet versleten zijn.
- Controleer of alle schroeven en onderdelen correct zijn geplaatst en stevig zijn vastgedraaid.
- Controleer of de wielen correct zijn geïnstalleerd in de voor- en in de achtervork.
- Controleer of de velgen niet beschadigd zijn.
- Controleer of de banden niet beschadigd zijn. Controleer of de banden de juiste luchtdruk hebben.
- Controleer of het stuur correct functioneert.
- Controleer of de snelspanner op het zadel onder voldoende spanning staat.

4.2 Accu opladen

⚠ Waarschuwing! Sluit de lader niet aan op een stroombron als de lader niet is aangesloten op de accu.

- De accu is half opgeladen als deze nieuw is. Laad de accu de eerste drie keer gedurende 10-12 uur op.
- Laad de accu op als de acculading laag is.
- Laad de accu elke drie maanden minstens twee uur op. Als u dit niet doet, vervalt de garantie.
- Bescherm de accu tegen contact met vloeistof of metalen voorwerpen.
- Zorg ervoor dat de lader en de accu tijdens het opladen niet worden gedraaid of verplaatst.
- Als de accu volledig is opgeladen, koppelt u de lader los van het stopcontact voordat u de accu loskoppelt van de lader.
- Laad de accu niet op via de aansluitpunten voor het ontladen.
- Laat de accu niet leeg lopen via de aansluitpunten voor het opladen.
- De lader mag alleen binnenshuis worden gebruikt. De lader mag alleen worden gebruikt op een droge plek met een goede luchtstroom. Controleer of de temperatuur tussen 0 °C en 45 °C is als de lader wordt gebruikt.
- Tijdens het ontladen van de accu moet de temperatuur tussen -20 °C en +45 °C liggen en moet de relatieve vochtigheid ≤ 80% bedragen.
- Volg de instructies op de markeringen op de accu.
- Plaats de lader als deze wordt gebruikt op 1 meter afstand van elektrische apparatuur, zoals computers, televisies en ontvangers.

- Koppel de lader los als u een vreemde geur ruikt.

4.2.1 Accu opladen op de fiets

- 1 Sluit de lader aan op het aansluitpunt op de accu. (Afbeelding 5)
- 2 Sluit de lader aan op een stopcontact.

4.2.2 Accu van de fiets halen en opladen

- 1 Druk op de aan/uit-knop op het bedieningspaneel om de bekrachtiging te stoppen.
- 2 Druk op de aan/uit-knop op de accu om de accu uit te schakelen.
- 3 Draai de sleutel om in het slot op de accu (A) en trek de accu naar achteren om deze los te halen van de fiets (B). (Afbeelding 6)
- 4 Sluit de lader aan op het aansluitpunt op de accu.
- 5 Sluit de lader aan op een stopcontact.

4.2.3 Laadindicator

- Het lichtje op de lader brandt rood als de accu wordt opgeladen.
- Het lichtje op de lader brandt groen als de accu volledig is opgeladen.
- Het lichtje op de lader knippert als er een defect is. Neem contact op met een erkend servicecentrum.

4.3 Bekrachtiging

- Stop de bekrachtiging als het product zich abnormaal gedraagt.
- Druk op de Mode-knop om het bekrachtigingsniveau in te stellen.
- De bekrachtiging stopt bij 25 km/u.
- Als de snelheid onder de 25 km/u komt en de fietser blijft trappen, schakelt de bekrachtiging opnieuw in.
- Het elektrisch systeem is voorzien van een onderspanningsbeveiliging. De bekrachtiging wordt uitgeschakeld als de accu een laag vermogen heeft.

4.3.1 Bekrachtiging starten

- 1 Druk op de aan/uit-knop op de accu om de accu in te schakelen.

2 Druk op de aan/uit-knop op het bedieningspaneel om de bekrachtiging te starten.

3 Begin met trappen om de motor te activeren.

4.4 Remmen

! **Waarschuwing!** Gebruik het product niet als de remmen niet naar behoren werken.

- De fiets is voorzien van een velgrem die zich bevindt op het achterwiel.
- De fiets heeft een remhandvat aan de linkerkant van het stuur. Het remhandvat remt op het voorwiel.

4.4.1 Remmen gebruiken

- Gebruik de achterrem voordat u de voorrem inknijpt.

! **Waarschuwing!** Gebruik de voorrem niet als u het product draait of op een glad oppervlak.

4.5 Versnelling

Het product beschikt over drie naafversnellingen. De regelaar aan de rechterkant van het stuur geeft aan welke versnelling wordt gebruikt: 1, 2 of 3. (Afbeelding 7)

- Controleer of de versnellingen correct zijn afgesteld.

4.5.1 Versnelling wisselen

- Draai de binnenkant van het rechterhandvat op het stuur om van versnelling te wisselen.

5 Onderhoud

! **Waarschuwing!** Koppel tijdens het onderhoud altijd de accu los.

5.1 Product reinigen

- Reinig het product regelmatig.
- Maak het product schoon met een mild schoonmaakmiddel. Gebruik geen ontvettingsproducten die de lagers en de ketting kunnen binnendringen en de smering van die onderdelen kunnen aantasten.
- Als het product nat is geworden, veegt u het na gebruik schoon met een handdoek.
- Als het product is gebruikt op een oppervlak waarop zout is gestrooid, maakt u het na gebruik schoon met zoet water.

- Maak het product niet schoon met een hogedrukreiniger. Dan bestaat het risico dat er water in de elektrische onderdelen dringt.

- Controleer of de contactpunten voor de accu op het frame schoon zijn en vrij zijn van oxide.

- Controleer of de lasnaden op het frame niet zijn beschadigd en vrij zijn van roest.

5.2 Product smeren

- Smeer de ketting en de derailleur elke één tot twee maanden (of vaker indien nodig) met een voor die onderdelen geschikt smeermiddel. Zie "[5.2.2 Ketting smeren](#)" op pagina 59.
- Smeer de zadelpen, de voornaaf en de pedalen elke één tot twee maanden (of vaker indien nodig) met vet.

Opmerking! Gebruik niet te veel smeermiddel. De snelheidsregelaar, remblokken en velgen moeten vrij blijven van smeermiddelen.

5.2.1 Draden smeren

- Zorg ervoor dat de draden goed gesmeerd zijn. Smeer indien nodig met geschikte olie.

5.2.2 Ketting smeren

De ketting moet regelmatig worden gesmeerd. Als de ketting droog is, kan er roest ontstaan en kan hij beschadigd raken.

- 1** Smeer de ketting met geschikte kettingolie.
- 2** Draai de pedalen een paar keer rond om de olie in alle schakels te laten dringen.
- 3** Veeg de ketting af met een doek.

5.2.3 Ketting spannen

De ketting moet goed onder spanning staan en mag 1 cm omhoog en omlaag bewegen als u er met een vinger op drukt. Een ketting die niet juist onder spanning staat, kan gevaarlijk zijn. Als de ketting meer dan 1 cm omhoog of omlaag kan worden bewogen, moet deze weer onder spanning worden gezet.

- 1** Draai de schroef op de velgrem los.
- 2** Draai de moeren op het achterwiel los en trek het achterwiel naar achteren.
- 3** Draai de moeren aan. Controleer of het wiel recht en correct is geïnstalleerd.

4 Controleer of de ketting de juiste spanning heeft.

5 Controleer of het achterwiel goed is aangedraaid.

6 Draai de schroef op de velgrem vast.

5.3 Remhandvatten afstellen

De rem moet de volledige kracht toepassen als het handvat half wordt ingedrukt. De rem mag niet tegen de velg drukken als het handvat niet wordt ingedrukt. Het moet niet nodig zijn om het handvat volledig tegen het stuur te drukken.

- Stel de spanning voor de voorrem af met behulp van de stelschroef op het remhandvat. (Afbeelding 8)
- Als de rem verder moet worden afgesteld, maakt u de draadvergrendeling op de remarm los. Plaats de draad op de gewenste positie en draai de draadvergrendeling weer volledig vast.
- Neem contact op met een erkend servicecentrum als de remdraden moeten worden vervangen.

5.4 Veerspanning aanpassen

De veerspanning zorgt ervoor dat de rem de velg niet raakt als het remhandvat wordt losgelaten.

- Draai aan de stelschroeven aan beide zijden van de rem met een geschikte schroevendraaier totdat de armen parallel bewegen. (Afbeelding 9)

5.5 Remblokken afstellen

De remblokken moeten tegen het midden van de velg drukken. De remblokken mogen de band niet raken en niet onder de onderrand van de velg komen.

- Indien nodig draait u de inbusbout los die het remblok op zijn plek houdt en stelt u de positie van het blok af. (Afbeelding 10)
- Vervang de remblokken indien nodig. Neem contact op met een servicecentrum.

5.6 Versnelling afstellen

De spanning van de versnellingsdraad wordt aangepast met de stelschroef op de naaf van het achterwiel.

- 1** Draai de borgmoer voor de stelschroef los.
- 2** Draai de versnellingshendel aan de rechterzijde van het stuur naar de tweede versnelling. (Afbeelding 7)
- 3** Draai de stelschroef op de derailleur aan de rechterzijde van de achternaaf. (Afbeelding 11)

4 Zorg ervoor dat de gele markering in het venster tussen de twee witte lijnen zit.

5 Draai de borgmoer voor de stelschroef vast.

5.7 Banden en velgen controleren

- Controleer regelmatig of de spaken correct onder spanning staan en of de wielen niet verbogen of vervormd zijn.
- Inspecteer de slijtagelijn aan de zijkant van de velg. De slijtagelijn geeft de slijtage aan als gevolg van de remmen. Vervang de velg als de slijtagelijn niet langer zichtbaar is.
- Controleer regelmatig de luchtdruk in de banden. De juiste luchtdruk staat op de zijkant van de band.
- Controleer regelmatig of de banden niet beschadigd zijn.
- Laat de band niet in contact komen met olie, benzine, paraffine of stoffen die rubber kunnen beschadigen.

5.8 Spaken controleren

De spaken moeten rondom het hele wiel onder dezelfde spanning staan.

- 1** Om de spanning te controleren, drukt u twee naast elkaar gelegen spaken aan dezelfde kant van het wiel naar elkaar toe.
- 2** Controleer het hele wiel op losse spaken.
- 3** Controleer of de velg niet vervormd is. Draai het wiel en gebruik de remblokken als referentie.
- 4** Zet losse spaken onder spanning met een spaaksleutel. Als u niet weet hoe u de spaken onder spanning zet, laat u een erkend servicecentrum de spaken onder spanning zetten.

Let op! Een vervormde velg of gebroken spaak geeft aan dat het wiel beschadigd is. Neem contact op met een erkend servicecentrum.

5.9 Naaflagers controleren

- 1** Controleer of de naaflagers niet los zijn. Houd het wiel vast en beweeg het naar voren en naar achteren.
- 2** Stel de naaflagers af om ervoor te zorgen dat de lagers en lagerschijven niet beschadigd raken.

5.10 Batterijen achterlicht vervangen

- 1 Draai de schroef los die het rode plastic op het achterlicht op zijn plek houdt en verwijder het.
- 2 Verwijder de twee batterijen en plaats twee nieuwe AAA-batterijen met de juiste polariteit.
- 3 Plaats het rode plastic terug en draai de schroef vast.

6 Vervoer

6.1 Vervoer van de accu

- Plaats de accu in de originele verpakking en bescherm de accu tegen trillingen en direct zonlicht.
- Bescherm de accu ook tegen water.

7 Opslag

- Zet de fiets weg op een droge locatie en bescherm de fiets tegen direct zonlicht.
- Laat het product niet onbeschermd in regen of sneeuw staan.
- Als de accu gedurende langere tijd niet wordt gebruikt, haalt u hem uit de houder en bergt u deze afzonderlijk op.
- Verwijder de accu uit de lader en koppel de lader los van de stroomvoorziening.
- Laad de accu voor 50% op voordat u de accu voor langere tijd opbergt. Laad de accu om de maand gedurende 2-3 uur op voor onderhoud.
- Berg de accu en de lader op een afgesloten locatie op zodat kinderen en dieren er niet bij kunnen.
- Berg de accu en de lader op een schone en droge plek op met een goede luchtstroom. Zorg ervoor dat ze worden beschermd tegen bijtende stoffen, overmatige warmte en open vuur.
- Zorg ervoor dat de accu wordt opgeslagen bij een temperatuur van -20 °C tot +35 °C en dat de relatieve vochtigheid 5-65% bedraagt.

8 Afvoeren

8.1 Product verwijderen

- Volg de lokale voorschriften op bij het verwijderen van het product. Het product niet verbranden.

9 Technische gegevens

| Technische gegevens | |
|--|--------------------------------|
| Maximaal draagvermogen (fiets en bagage) | 120 kg |
| Wieldiameter | 622 mm |
| Wielbasis | 1100 mm |
| Bandenmaat | 700 x 38C |
| Gewicht | 21 kg |
| Max. totaalgewicht | 120 kg |
| Frame | Aluminium |
| Versnellingen | Shimano Nexus, 3 versnellingen |
| Velgen | Aluminium |
| Voorrem | V-brake |
| Achterrem | Pedaalrem |
| Motor | |
| Type | Borstelloze naafmotor |
| Nominaal vermogen | 250 W |
| Nominaal toerental | 170 omw./min |
| Snelheid | 0-25 km/u |
| Nominale spanning | 36 V DC |
| Nominale stroom | 10,4 Ah |
| Nominaal koppel | 13 Nm |
| Accu | |
| Capaciteit | 10,4 Ah |
| Laadtijd | 6-8 uur |
| Accubereik | < 60 km |
| Acculader | |
| Voedingsspanning | 230 V~50 Hz |
| Uitvoervermogen | 42 V DC |
| Regeleenheid | |
| Laagste spanningslimiet | 32±1 V |
| Hoogste spanningslimiet | 12±1 V |



**EU DECLARATION OF CONFORMITY / EU FÖRSÄKRAN OM ÖVERENSSTÄMMELSE / EU SAMSVARERKLÄRING /
DEKLARACJA ZGODNOŚCI UE / EU KONFORMITÄTSEKTLÄRUNG / EU VAATIMUSTENMUKAISUUSVAKUUTUS / DÉCLARATION
UE DE CONFORMITÉ / EU KONFORMITEITSVERKLARING**

Item number / Artikelnummer / Artikkelnnummer / Numer artykułu / Artikkelnnummer / Tuotenumero / Numéro de référence / Artikelnummer

010457

KAYOBA

Jula AB, Box 363, SE-532 24 SKARA, SWEDEN

This declaration of conformity is issued under the sole responsibility of the manufacturer./ Denna försäkran om överensstämmelse utfärdas på tillverkarens eget ansvar./ Denne samsvarerklæring er utstedt under ansvaret til produsenten./ Niniejsza deklaracja zgodności wydana zostaje na wyłączną odpowiedzialność producenta./ Diese Konformitätserklärung wird unter der alleinigen Verantwortung des Herstellers ausgestellt./ Tämä vaatimustenmukaisuusvakuutus on annettu valmistajan yksinomaisella vastuulla./ La présente déclaration de conformité est émise sous la seule responsabilité du fabricant./ Deze conformiteitsverklaring wordt afgegeven onder de uitsluitende verantwoordelijkheid van de fabrikant./

**ELECTRIC CYCLE / EL-CYKEL / EL-SYKKEL / ROWER ELEKTRYCZNY
ELEKTRO FAHRRAD / SÄHKÖPYÖRÄ / VÉLO ÉLECTRIQUE / ELEKTRISCHE FIETS
E-STREET BLACK**

Conforms to the following directives, regulations and standards./ Överensstämmer med följande direktiv, förordningar och standarder./ Er i samsvar med følgende direktiver, forordning og standarder./ Są zgodne z następującymi dyrektywami, regulacja i normami./ Entspricht den folgenden Richtlinien, Vorschriften und Normen./ Seuraavien direktiivien, asetusten ja standardien mukainen./ Conforme aux directives, règlements et normes suivants./ Voldoet aan de volgende richtlijnen, voorschriften en normen:

| <u>Directive/Regulation</u> | <u>Harmonised standard</u> |
|-----------------------------|-------------------------------------|
| MD 2006/42/EC | EN 15194:2017, EN ISO13849:2015, |
| EMC 2014/30/EU | EN 55014-1:2017, EN 55014-2:2015 |
| LVD 2014/35/EU/2014/35/EU | EN 50581:2012, EN 60335-1:2012+A11, |
| RoHS 2011/65/EU + 2015/863 | EN 50581:2012 |

This product was CE marked in year:/ Produkten CE-märktes år:/ Dette produktet ble CE-merket dette året:/ Wyrób oznakowany znakiem CE w roku:/ Dieses Produkt erhielt die CE-Kennzeichnung im Jahr:/ Tämä tuote on CE-merkitty vuonna:/ Ce produit a reçu le marquage CE en:/ Dit product werd CE-gemarkeerd in het jaar: -18

Skara 2019-09-04

Stefan Ljunggren

BUSINESS AREA MANAGER (Signatory for Jula and authorised to compile the technical documentation. /Undertecknat för Jula samt behörig att sammanställa den tekniska dokumentationen / Signert for Jula og kvalifisert til å sammenfatte den tekniske dokumentasjonen. / Podpisano w imier Jula oraz osoby upoważnionej do sporządzenia dokumentacji technicznej. / Unterzeichnet im Namen von Jula und befugt, die technische Dokumentation zusammenzustellen, / Allekirjoittanut Julan puolesta ja valtuutettu kokoamaan tekniset asiakirjat. / Signé au nom de Jula et habilité à établir la documentation technique. / Ondertekend namens Jula en gemachtigde voor de samenstelling van de technische documentatie

KAYOBA

www.jula.com