

KAYOBA

Item no. 011069



FOOTBALL GOAL WITH REBOUNDER

FOTBOLLSMÅL MED REBOUNDER

FOTBALLMÅL MED REBOUNDER

FODBOLDMÅL MED REBOUNDER

BRAMKI Z REBOUNDEREM

FUSSBALLTOR MIT REBOUNDER

JALKAPALLOMAALI REBOUNDERILLA

BUTS DE FOOTBALL AVEC REBONDISSEUR

VOETBALDOEL MET REBOUNDER

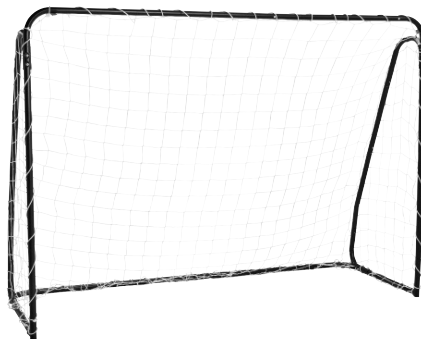

EN OPERATING INSTRUCTIONS

▲ Important! Read the user instructions carefully before use. Save them for future reference. (Translation of the original instructions)

SV BRUKSANVISNING

▲ Viktigt! Läs bruksanvisningen före användning. Spara den för framtida bruk. (Original bruksanvisning)

NO BRUKSANVISNING

▲ Viktigt! Les bruksanvisningen nøye før bruk. Ta vare på den for fremtidig bruk. (Oversettelse av original bruksanvisning)

DA BETJENINGSVEJLEDNING

▲ Vigtigt! Læs betjeningsvejledningen før brug. Gem den til senere brug. (Oversættelse af den originale vejledning)

PL INSTRUKCJA OBSŁUGI

▲ Ważne! Przed użyciem uważnie przeczytaj instrukcję obsługi! Zachowaj ją na przyszłość. (Tłumaczenie oryginalnej instrukcji)

DE BEDIENUNGSANLEITUNG

▲ Wichtig! Die Bedienungsanleitung vor der Verwendung bitte sorgfältig durchlesen! Für die zukünftige Verwendung aufbewahren. (Bedienungsanleitung im Original)

FI KÄYTTÖOHJEESTA

▲ Tärkeää! Lue käyttöohje huolella ennen käyttöä! Säilytä se myöhempää käyttöä varten. (Käännös alkuperäisestä käyttöohjeesta)

FR MODE D'EMPLOI

▲ Important ! Lisez attentivement le mode d'emploi avant la mise en service. Conservez-le. (Traduction des instructions originales)

NL GEBRUIKSAANWIJZING

▲ Belangrijk! Lees de gebruiksaanwijzing aandachtig door voordat u het apparaat gebruikt. Bewaar de gebruiksaanwijzing voor toekomstig gebruik. (Vertaling van de originele instructies)

Rätten till ändringar förbehålles.
För senaste version av bruksanvisningen se www.jula.se

Med forbehold om endringer.
Nyeste versjon av bruksanvisningen finner du på www.jula.no

Ret til ændringer forbeholdes.
Den seneste version af betjeningsvejledningen findes på www.jula.com

Z zastrzeżeniem prawa do zmian.
Najnowsza wersja instrukcji obsługi znajduje się na www.jula.pl

Jula reserves the right to make changes.
For latest version of operating instructions, see www.jula.com

Änderungen vorbehalten.
Die aktuellste Version der Bedienungsanleitung finden Sie auf www.jula.com

Pidätämme oikeuden muutoksiin.
Katso käyttöohjeiden uusien versio täältä: www.jula.com

Nous nous réservons le droit d'apporter des modifications.
Pour la dernière version du manuel utilisateur, voir www.jula.com

Wijzigingen voorbehouden.
Voor de nieuwste versie van de gebruiksaanwijzing, zie www.jula.com

JULA AB, BOX 363, SE-532 24 SKARA
2025-10-14
© Jula AB

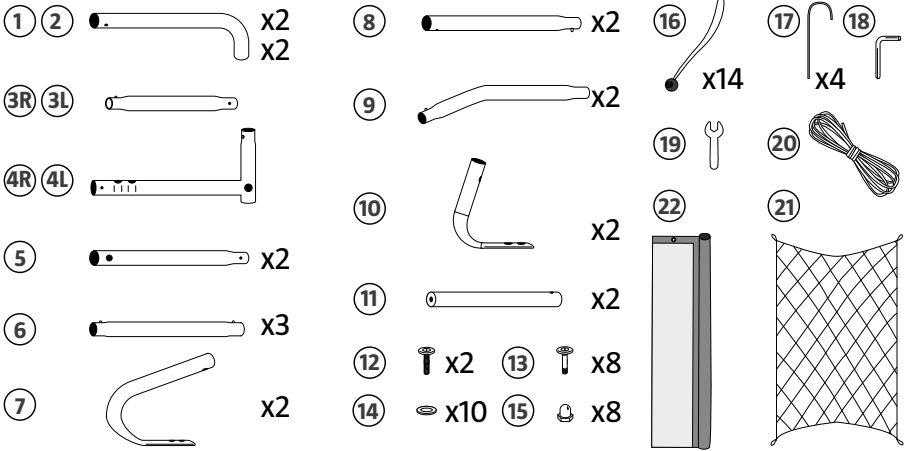
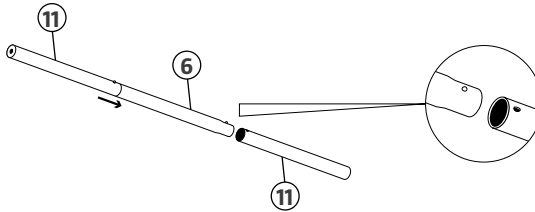
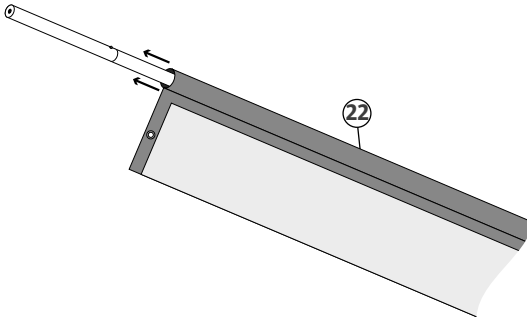
1**2****3**

4

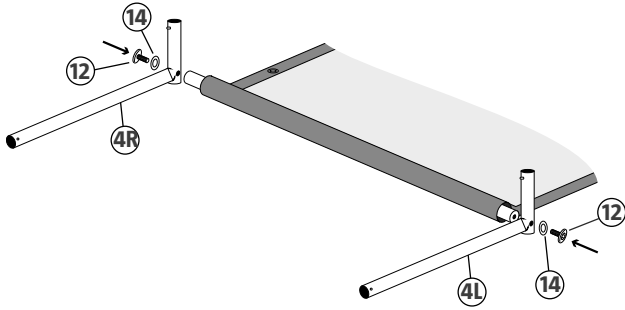

5

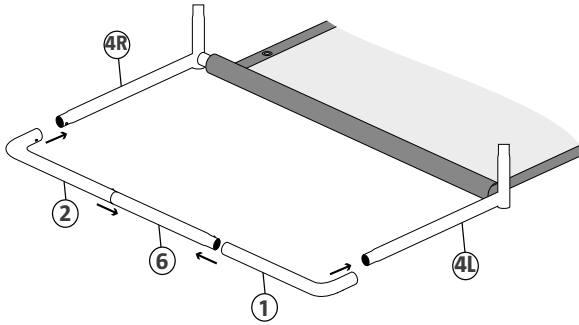

6

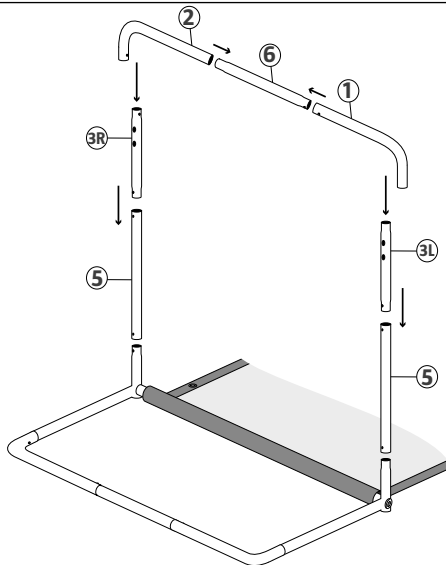

7

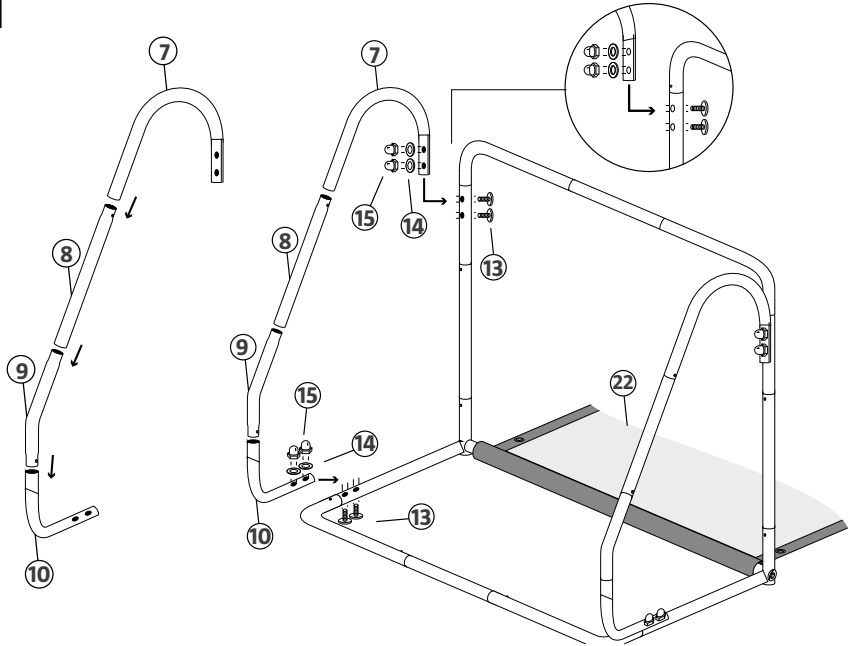

8

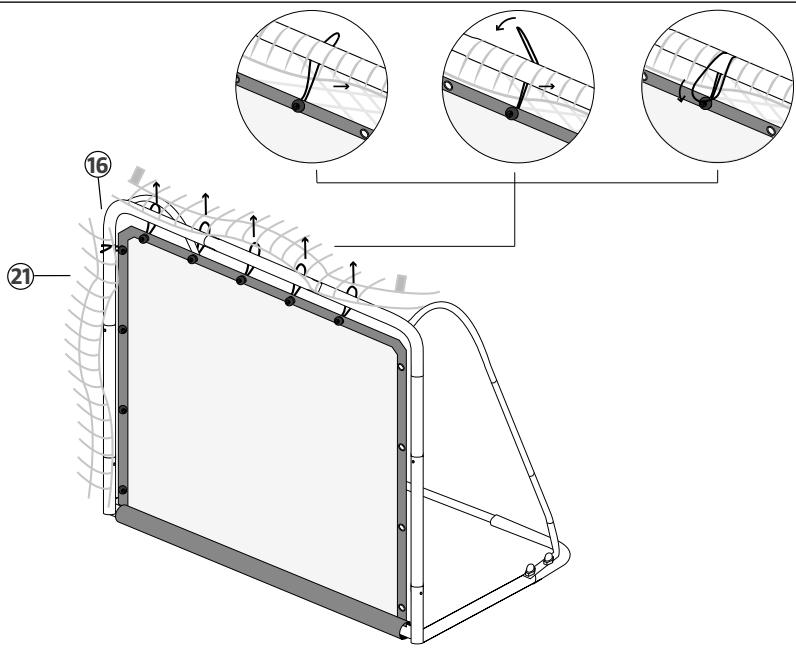

9

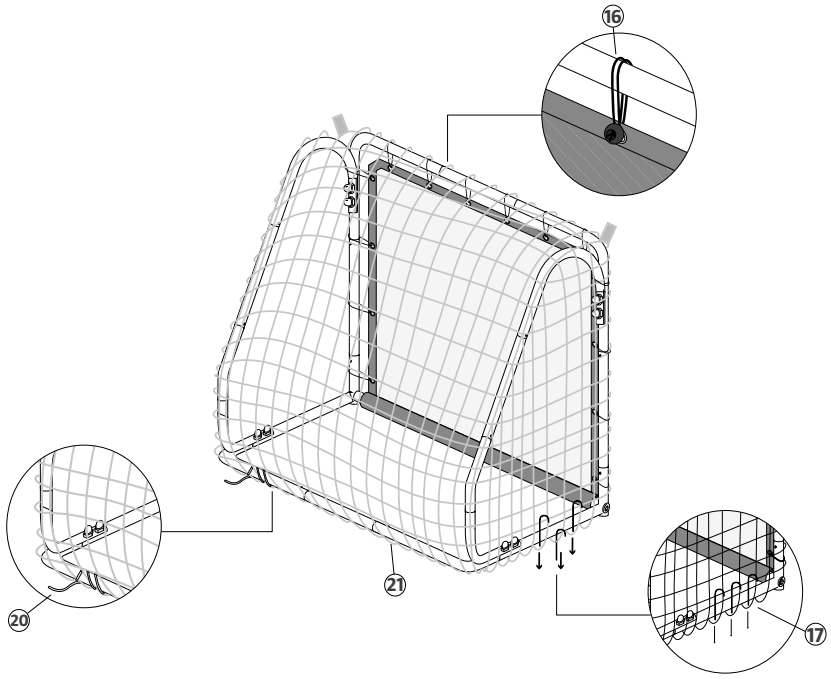



SÄKERHETSANVISNINGAR

- Kontrollera ram och nät med avseende på skador före användning och byt ut eventuella skadade delar.
- Använd inte produkten om delar saknas eller är skadade.
- Produkten måste alltid vara stadigt förankrad i marken. Använd tyngder på hårt underlag och markankaren på gräs och liknande underlag.
- Klättra aldrig på ram eller nät.
- Använd aldrig produkten utan monterat nät.

WARNING!

- **Inte lämplig för barn under tre år, små delar - Kvävningsrisk.**
- **Produkten ska monteras av vuxen.**
- **Montering och förflyttning bör utföras av minst två vuxna.**
- **Använd produkten endast på fast underlag.**
- **Kontrollera regelbundet produkten med avseende på sprickor och andra skador. Använd inte produkten om den är skadad.**
- **Håll produkten borta från eld och andra värmekällor.**

SYMBOLER

	Läs bruksanvisningen.
	Godkänd enligt gällande direktiv/förordningar.
	Ej lämplig för barn under 3 år.

TEKNISKA DATA

Mått B213 x H152 x D75cm

MONTERING

BILD 1-9



SIKKERHETSANVISNINGER

- Kontroller ramme og nett med tanke på skader før bruk, og skift eventuelle skadde deler.
- Ikke bruk produktet hvis noen deler mangler eller er skadet.
- Produktet må alltid være forsvarlig forankret i bakken. Bruk lodd på hardt underlag og jordankere på gress og lignende underlag.
- Klatre aldri på ramme eller nett.
- Bruk aldri produktet uten at nettet er montert.

ADVARSEL!

- **Inneholder små deler. Uegnet for barn under tre år.**
- **Produktet skal monteres av en voksen.**
- **Montering og forflytning bør utføres av minst to voksne.**
- **Produktet skal bare brukes på faste underlag.**
- **Kontroller produktet regelmessig med tanke på sprekker og andre skader. Ikke bruk produktet hvis det er skadet.**
- **Hold produktet unna ild og andre varmekilder.**

SYMBOLER

	Les bruksanvisningen.
	Godkjent i henhold til gjeldende direktiver/forskrifter.
	Ikke egnet for barn under 3 år.

TEKNISKE DATA

Mål

B 213 x H 152 x D 75cm

MONTERING

BILDE 1-9



SIKKERHEDSANVISNINGER

- Kontroller stolperne og nettet for skader før brug, og udskift eventuelle beskadigede dele.
- Brug ikke produktet, hvis der mangler eller er beskadigede dele.
- Produktet skal altid være solidt forankret i jorden. Brug vægte på hårde overflader og jordankre på græs og lignende overflader.
- Klatr aldrig op på stolperne eller nettet.
- Brug aldrig produktet, uden at nettet monteret.

ADVARSEL!

- **Ikke egnet til børn under tre år, små dele – kvælningsfare.**
- **Produktet skal samles af en voksen.**
- **Samling og flytning skal udføres af mindst to voksne.**
- **Brug kun produktet på faste overflader.**
- **Kontroller produktet regelmæssigt for revner og andre skader. Brug ikke produktet, hvis det er beskadiget.**
- **Hold produktet væk fra ild og andre varmekilder.**

SYMBOLER

	Læs betjeningsvejledningen.
	Godkendt i henhold til gældende direktiver/forordninger.
	Uegnet for børn under 3 år.

TEKNISKE DATA

Mål

B213 x H152 x D75cm

MONTERING

FIGUR 1-9



ZASADY BEZPIECZEŃSTWA

- Przed użyciem sprawdź ramę i siatkę pod kątem uszkodzeń i ewentualnie wymień uszkodzone elementy.
- Nie korzystaj z produktu, jeśli zauważysz brak lub uszkodzenie jakiegось części.
- Produkt powinien być zawsze stabilnie osadzony w ziemi. Używaj obciążników na twardym podłożu i kotew na trawie i podobnym podłożu.
- Nigdy nie wspinaj się po ramie ani po siatce.
- Nigdy nie używaj produktu bez zamontowanej siatki.

OSTRZEŻENIE!

- **Zestaw zawiera drobne części. Produkt nieodpowiedni dla dzieci poniżej trzech lat.**
- **Montaż produktu powinna przeprowadzić osoba dorosła.**
- **Montaż i przenoszenie produktu wymaga udziału co najmniej dwóch osób dorosłych.**
- **Używaj produktu wyłącznie na stałym podłożu.**
- **Regularnie sprawdzaj produkt pod kątem pęknięć i innych uszkodzeń. Nie używaj produktu, jeśli jest uszkodzony.**
- **Chroń produkt przed kontaktem z ogniem i nie narażaj go na działanie innych źródeł ciepła.**

SYMBOLE

	Przeczytaj instrukcję obsługi.
	Zatwierdzona zgodność z obowiązującymi dyrektywami/rozporządzeniami.
	Nieodpowiednie dla dzieci poniżej 3 lat.

DANE TECHNICZNE

Wymiary Szer. 213 x wys. 152 x gł. 75 cm

MONTAŻ

RYS. 1-9



SAFETY INSTRUCTIONS

- Check the frame and net for damage before use, and replace any damaged parts.
- Do not use the product if any parts are missing or damaged.
- The product must always be firmly anchored to the ground. Use weights on hard surfaces and ground anchors on grass or other similar surfaces.
- Never climb on the frame or net.
- Never use the product without the net.

WARNING!

- **Contains small parts. Unsuitable for children less than three years old.**
- **The product should be assembled by an adult.**
- **Assembly and moving should be carried out by two adults.**
- **Only use the product on a solid surface.**
- **Check the product at regular intervals for cracks and other damage. Do not use the product if it is damaged.**
- **Keep the product away from naked flames and other sources of heat.**

SYMBOLS

	Read the operating instructions.
	Approved in accordance with the relevant directives.
	Not suitable for children under 3 years of age.

TECHNICAL DATA

Size W213 x H152 x D75cm

ASSEMBLY

FIG. 1-9



SICHERHEITSHINWEISE

- Vor der Verwendung Rahmen und Netz auf Schäden und prüfen und beschädigte Teile austauschen.
- Bei fehlenden oder beschädigten Teilen das Produkt nicht verwenden.
- Das Produkt muss immer fest im Boden verankert sein. Auf hartem Untergrund Gewichte, auf Gras und vergleichbarem Untergrund Bodenanker verwenden.
- Grundsätzlich nicht auf den Rahmen oder das Netz klettern.
- Das Produkt nie ohne montiertes Netz verwenden.

WARNUNG!

- **Enthält Kleinteile. Für Kinder unter drei Jahren nicht geeignet.**
- **Das Produkt ist von Erwachsenen zu montieren.**
- **Zum Montieren und Versetzen des Produkts sind mindestens zwei Erwachsene erforderlich.**
- **Das Produkt nur auf festem Untergrund verwenden.**
- **Das Produkt regelmäßig auf Risse und sonstige Schäden kontrollieren. Verwenden Sie das Produkt nicht, wenn es beschädigt ist.**
- **Das Produkt von Feuer und anderen Hitzequellen fernhalten.**

SYMBOLE

	Die Bedienungsanleitung lesen.
	Zulassung gemäß den geltenden Vorschriften/Verordnungen.
	Für Kinder unter drei Jahren nicht geeignet.

TECHNISCHE DATEN

Maße 213 x 152 x 75 cm (B x H x T)

MONTAGE

ABB. 1-9



TURVALLISUUSOHJEET

- Tarkista runko ja verkko vaurioiden varalta ennen käyttöä ja vaihda mahdolliset vaurioituneet osat.
- Älä käytä tuotetta, jos osia puuttuu tai on vaurioitunut.
- Tuote on aina kiinnitettävä tukevasti maahan. Käytä painoja kovilla pinnoilla ja maa-ankkureita nurmikolla ja vastaavilla pinnoilla.
- Älä koskaan kiipeä rungon tai verkon päälle.
- Älä koskaan käytä tuotetta ilman verkkoa.

VAROITUS!

- **Sisältää pieniä osia. Ei sovellu alle 3-vuotiaille lapsille.**
- **Aikuisen on koottava tuote.**
- **Ainakin kahden aikuisen on suoritettava kokoonpano ja siirto.**
- **Käytä tuotetta ainoastaan kiinteällä alustalla.**
- **Tarkista säännöllisesti, että tuotteessa ei ole halkeamia tai muita vaurioita. Älä käytä tuotetta, jos se on vaurioitunut.**
- **Pidä tuote poissa tulen ja muiden lämmönlähteiden läheisyydestä.**

SYMBOLIT

	Lue käyttöohje.
	Hyväksytty voimassa olevien direktiivien/säädösten mukaisesti.
	Ei sovellu alle 3-vuotiaille lapsille.

TEKNISET TIEDOT

Mitat

L213 x K152 x S75cm

ASENNUS

KUVA 1-9



CONSIGNES DE SÉCURITÉ

- Vérifiez que le châssis et le filet sont exempts de dommages avant de les utiliser et remplacez les pièces endommagées.
- N'utilisez pas le produit si des pièces sont manquantes ou endommagées.
- Le produit doit toujours être solidement ancré dans le sol. Utilisez des poids sur une surface dure et un ancrage au sol sur l'herbe et des surfaces similaires.
- Ne grimpez jamais sur le châssis ou le filet.
- N'utilisez jamais le produit sans que le filet soit installé.

ATTENTION !

- **Contient de petites pièces. Ne convient pas aux enfants de moins de trois ans.**
- **Le produit doit être installé par un adulte.**
- **L'installation et le déplacement doivent être effectués par au moins deux adultes.**
- **Utilisez le produit uniquement sur un support ferme.**
- **Vérifiez régulièrement que le produit ne présente pas de fissures ou d'autres dommages. N'utilisez pas le produit s'il est endommagé.**
- **Tenez le produit à l'écart du feu et des autres sources de chaleur.**

PICTOGRAMMES

	Lisez le mode d'emploi.
	Conforme aux directives et règlements en vigueur.
	Ne convient pas aux enfants de moins de 3 ans.

TECHNIQUES

Dimensions L213 x H152 x P75 cm

INSTALLATION

FIG. 1-9

VEILIGHEIDSINSTRUCTIES

- Controleer vóór gebruik het frame en het net op beschadigingen en vervang eventuele beschadigde onderdelen.
- Gebruik het product niet als er onderdelen ontbreken of beschadigd zijn.
- Het product moet altijd stevig in de grond zijn vastgezet. Gebruik gewichten op een harde ondergrond en gebruik het grondanker op gras en vergelijkbare ondergronden.
- Klim nooit op het frame of in het net.
- Gebruik het product nooit zonder gemonteerd net.

WAARSCHUWING!

- **Bevat kleine onderdelen. Niet geschikt voor kinderen jonger dan drie jaar.**
- **Het product moet door een volwassene worden gemonteerd.**
- **Montage en verplaatsing moeten worden uitgevoerd door minimaal twee volwassenen.**
- **Gebruik het product alleen op een stevige ondergrond.**
- **Controleer het product regelmatig op scheuren en andere beschadigingen. Gebruik het product niet als het beschadigd is.**
- **Houd het product uit de buurt van vuur en andere warmtebronnen.**

SYMBOLLEN

	Lees de gebruiksaanwijzing.
	Goedgekeurd overeenkomstig de geldende richtlijnen/verordeningen.
	Niet geschikt voor kinderen jonger dan 3 jaar.

TECHNISCHE GEGEVENS

Afmetingen

B213 x H152 x D75cm

INSTALLATIE

AFB. 1-9

