

HAMRON

011048



SV TAKBOX

BRUKSANVISNING

Viktigt! Läs bruksanvisningen före användning.
Spara den för framtida bruk.
(Original bruksanvisning).

NO TAKBOKS

BRUKSANVISNING

Viktig! Les bruksanvisningen nøye før bruk.
Ta vare på den for fremtidig bruk.
(Oversettelse av original bruksanvisning).

DA TAGBOKS

BETJENINGSVEJLEDNING

Vigtigt! Læs betjeningsvejledningen før brug.
Gem den til senere brug.
(Oversættelse af den originale vejledning).

PL BOX DACHOWY

INSTRUKCJA OBSŁUGI

Ważne! Przed użyciem uważnie przeczytaj instrukcję obsługi! Zachowaj ją na przyszłość.
(Tłumaczenie oryginalnej instrukcji).

EN ROOF BOX

OPERATING INSTRUCTIONS

Important! Read the user instructions carefully before use. Save them for future reference.
(Translation of the original instructions).

DE DACHBOX

BEDIENUNGSANLEITUNG

Wichtig! Die Bedienungsanleitung vor der Verwendung bitte sorgfältig durchlesen! Für die zukünftige Verwendung aufbewahren. (Bedienungsanleitung im Original).

FI KATTOLAATIKKO

KÄYTTÖOHJE

Tärkeää! Lue käyttöohje huolella ennen käyttöä!
Säilytä se myöhempää käyttöä varten.
(Käännös alkuperäisestä käyttöohjeesta).

FR COFFRE DE TOIT

MODE D'EMPLOI

Important! Lisez attentivement le mode d'emploi avant la mise en service. Conservez-le.
(Traduction des instructions originales).

NL DAKKOFFER

GEBRUIKSAANWIJZING

Belangrijk! Lees de gebruiksaanwijzing aandachtig door voordat u het apparaat gebruikt. Bewaar de gebruiksaanwijzing voor toekomstig gebruik.
(Vertaling van de originele instructies).

Rätten till ändringar förbehålles.
För senaste version av bruksanvisningen se www.jula.com

Med forbehold om endringer.
Nyeste versjon av bruksanvisningen finner du på www.jula.com

Ret til ændringer forbeholdes.
Den seneste version af betjeningsvejledningen findes på www.jula.com

Z zastrzeżeniem prawa do zmian.
Najnowsza wersja instrukcji obsługi znajduje się na www.jula.com

Jula reserves the right to make changes.
For latest version of operating instructions, see www.jula.com

Änderungen vorbehalten.
Die aktuellste Version der Bedienungsanleitung finden Sie auf www.jula.com

Pidätämme oikeuden muutoksiin.
Katso käyttöohjeiden uusin versio täältä: www.jula.com

Nous nous réservons le droit d'apporter des modifications.
Pour la dernière version du manuel utilisateur, voir www.jula.com

Wijzigingen voorbehouden.
Voor de nieuwste versie van de gebruiksaanwijzing, zie www.jula.com

1

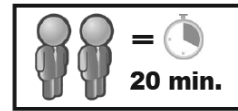

CityCrash

2

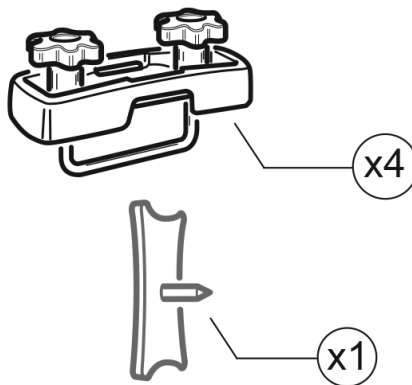

3

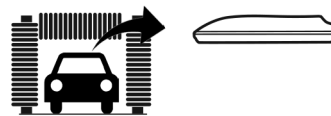
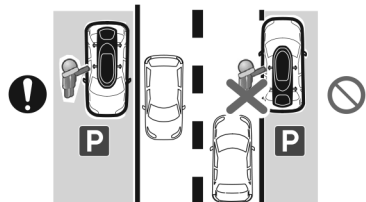
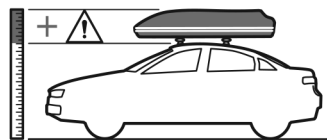

4

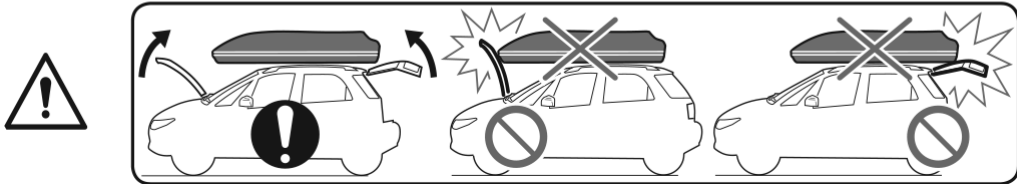
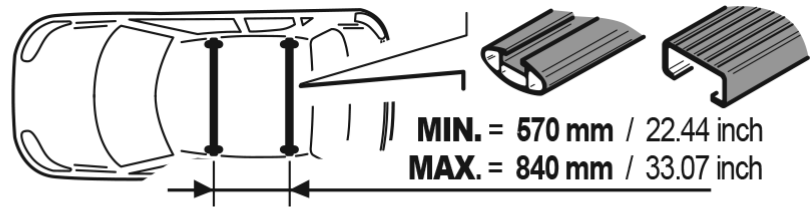

5

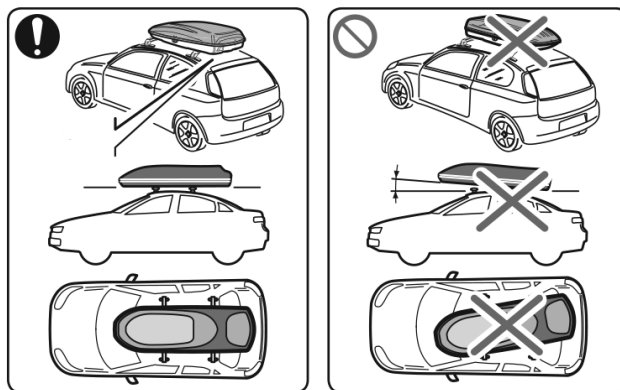
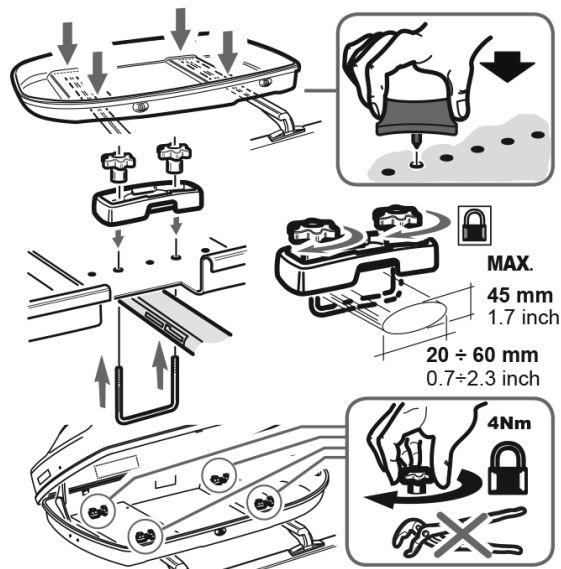

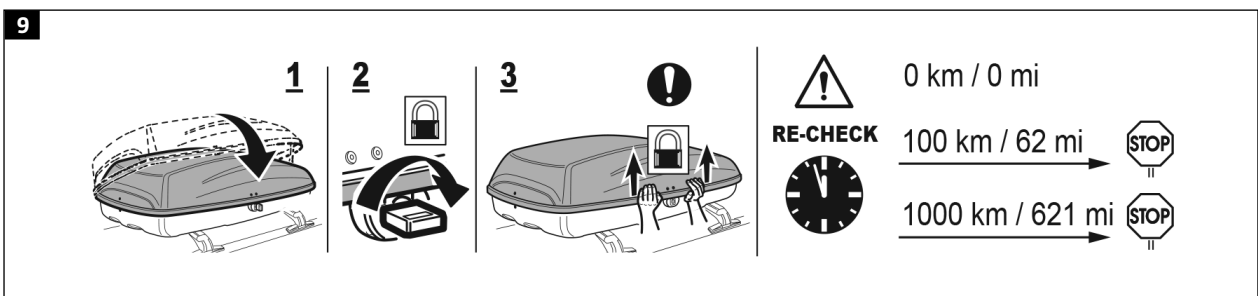
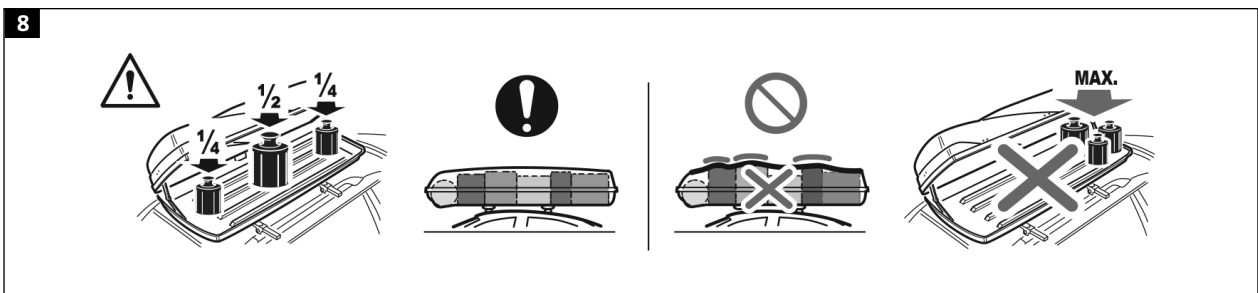
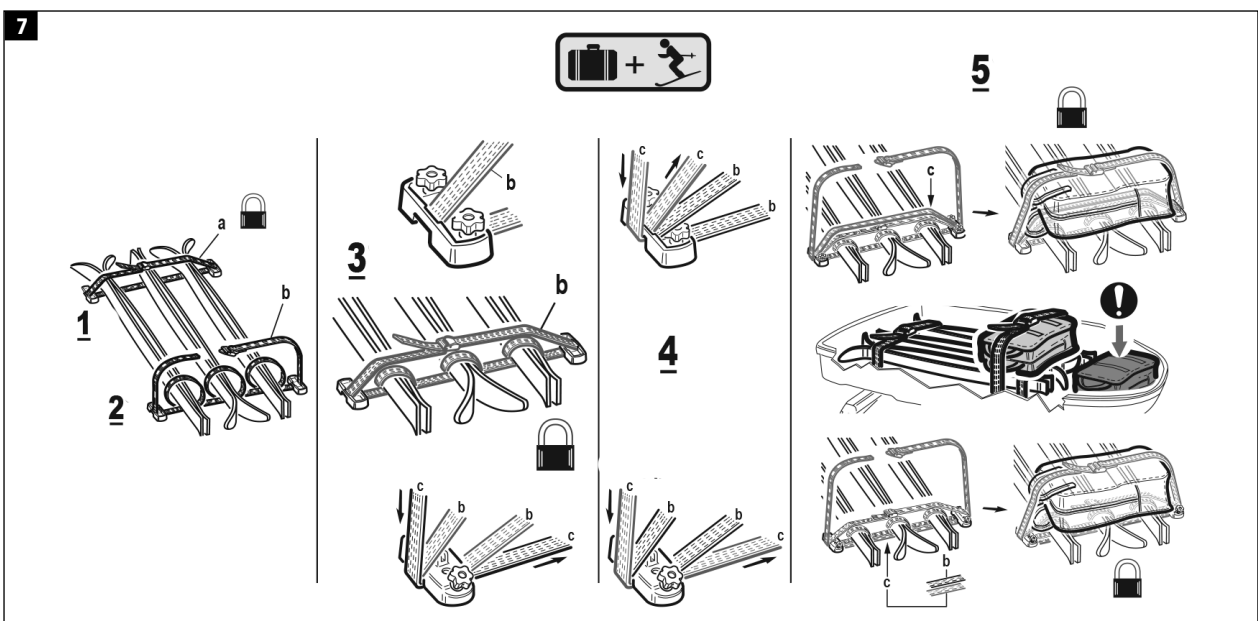
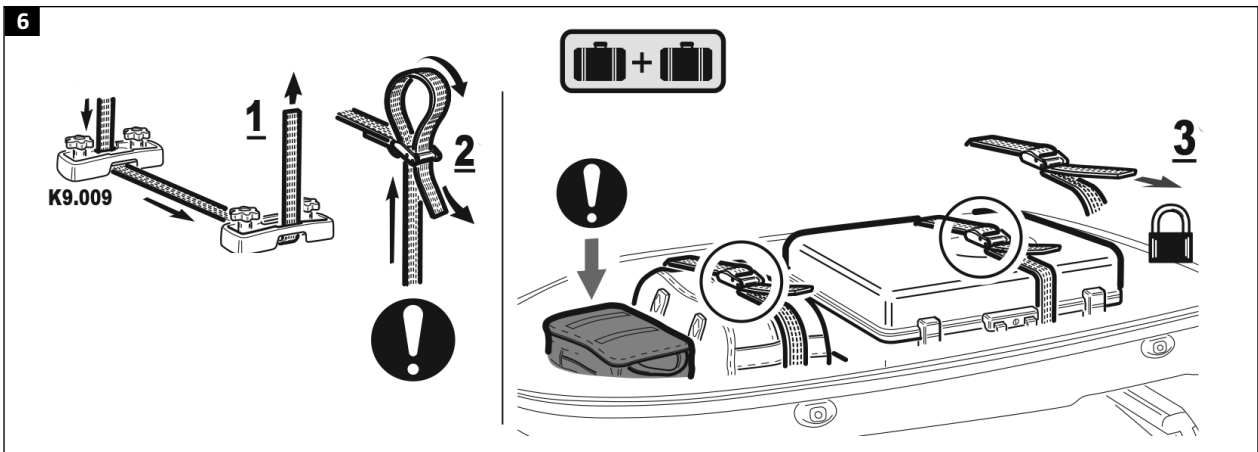

SÄKERHETSANVISNINGAR

- Maxlast: 50 kg.
- Högsta tillåtna taklast och totalvikt för bilen får inte överskridas, se bilens instruktionsbok. Högsta tillåtna taklast är summan av lasthållarnas vikt, takboxens vikt samt lastens vikt.
- Var medveten om bilens ändrade höjd när takboxen är monterad.
- Var medveten om att köregenskaperna samt fordonets sidvindskänslighet förändras med last på taket.
- Lasten får inte innehålla några vassa föremål.
- Kontrollera före montering av takboxen och regelbundet därefter att lasthållarna sitter ordentligt fast på bilen.
- Kontrollera regelbundet att takboxen sitter ordentligt fast på lasthållarna.
- Kontrollera innan färden påbörjas att boxen är ordentligt låst och att nyckeln är urtagen.
- Före användning av automattvätt skall lasthållare och takbox tas av bilen.
- Av säkerhetsskäl skall bilen inte köras med högre fart än max 130 km/h. Hastigheten skall anpassas efter den transporterade lasten och gällande hastighetsbestämmelser.
- Kör mjukt! Undvik häftiga accelerationer, hårda inbromsningar och hård kurvtagning.
- För andra trafikanters säkerhet och för att spara energi bör takboxen tas bort när den inte används.
- Vindbrus kan uppstå när takboxen är monterad på taket.
- Denna instruktionsbok bör förvaras tillsammans med bilens instruktionsbok.
- Montering och handhavande avvikande från denna anvisning kan medföra skada på bil och omgivning.

TEKNISKA DATA

Vikt	7 kg
Volym	240 l
Mått	1338 x 730 x 360 mm
Maxlast	50 kg
City Crash-godkänd	Ja
ISO-godkänd	Ja

BESKRIVNING

Aerodynamisk och låsbar takbox tillverkad av kraftig UV-beständig plast. ISO- och City Crash-godkänd. Det medföljande universalfästet är anpassat för takräcken med 33-66 mm bredd. Takboxen öppnas från högersidan.

MONTERING

- Använd produkten endast tillsammans med godkänt takräcke.
- Följ alla anvisningar från fordonstillverkaren och från tillverkaren av takracket respektive takboxen vid montering.

BILD 1-5

HANDHAVANDE

LASTNING

- Överskrid aldrig största tillåtna taklast för fordonet (anges i fordonshandboken). Kom ihåg att den totala taklasten består av vikten av takskenorna, takboxen och lasten i takboxen. Den totala taklasten får inte överskrida största tillåtna taklast.
- Överskrid aldrig största tillåtna belastning för takracket (anges i anvisningarna för takracket). Den totala belastningen för takracket består av vikten av takboxen och lasten i takboxen.
- Överskrid aldrig största tillåtna belastning för takboxen. Placera tunga föremål ovanpå de två stagen i mitten av takboxen. Vi rekommenderar att främre änden av takboxen fylls med mjukt bagage, som filtar eller kläder.
- Transportera aldrig djur eller farligt gods i takboxen.

BILD 6-8

ÖPPNING OCH STÄNGNING

Det ska gå lätt att stänga locket. Kontrollera före färd att locket är korrekt stängt. Ta ut nyckeln när locket stängts. Om det inte går lätt att ta ut nyckeln är locket inte korrekt stängt, nyckeln kan endast tas ut när locket är korrekt stängt. Takboxen ska alltid vara stängd och låst när den inte används.

BILD 9

Tips!

- Tänk på att takboxen påverkar fordonets prestanda och köregenskaper (vindkänslighet, kurvtagning och bromssträcka). Anpassa körningen. Högsta rekommenderade hastighet är 130 km/h.
- Kontrollera före varje färd att produkten är korrekt stängd och låst. Vid långa resor, kontrollera så ofta som möjligt att produkten fortfarande är korrekt stängd och låst.
- Demontera takbox och takräcke när de inte används, för att minska bränsleförbrukningen.
- När takboxen är monterad kan ljudnivån i fordonet bli högre under körning.

UNDERHÅLL

RENGÖRING

- Rengör produkten med rent vatten efter varje användning och förvara den torrt och skyddat från direkt solljus.
- Använd inte rengöringsmedel, slipande ämnen, olja, lösningsmedel eller rengöringsmedel som innehåller alkohol, klor eller ammoniak, de kan missfärga eller förstöra produkten.
- Långvarig exponering för UV-ljus kan påverka produktens färg.
- Transportera aldrig lösa föremål i takboxen. Alla föremål måste vara packade i lämpliga väskor, påsar eller liknande innan de placeras i takboxen.
- Transportera eller förvara aldrig värdeföremål i takboxen.
- Förvara alltid takboxen liggande då den inte används.

SIKKERHETSANVISNINGER

- Maks. last: 50 kg.
- Største tillatte taklast og totalvekt for bilen skal ikke overskrides, se bilens instruksjonsbok. Største tillatte taklast er summen av lastholderens vekt, takboksens vekt og lastens vekt.
- Vær oppmerksom på bilens endrede høyde når takboksen er montert.
- Vær oppmerksom på at kjøreegenskapene og kjøretøyets sidevindfølsomhet endrer seg med last på taket.
- Lasten bør ikke inneholde noen skarpe gjenstander.
- Kontroller før montering av takboksen og deretter regelmessig at lastholderne sitter ordentlig fast på bilen.
- Kontroller regelmessig at takboksen sitter ordentlig fast på lastholderne.
- Kontroller før kjøring at boksen er ordentlig låst, og at nøkkelen er tatt ut.
- Før bruk av automatvask skal lastholdere og takboks tas av bilen.
- Av sikkerhetshensyn skal ikke bilen kjøres med høyere fart enn maks. 130 km/t. Hastigheten skal tilpasses etter den transporterte lasten og gjeldende hastighetsbestemmelser.
- Kjør mykt! Unngå store akselerasjoner, harde oppbremsinger og knappe svinger.
- For andre trafikanters sikkerhet og for å spare energi bør takboksen fjernes når den ikke er i bruk.
- Luftstøy kan oppstå når takboksen er montert på taket.
- Denne instruksjonsboken bør oppbevares sammen med bilens instruksjonsbok.
- Montering og bruk som avviker fra denne anvisningen, kan medføre skade på bil og omgivelser.

TEKNISKE DATA

Vekt	7 kg
Volum	240 l
Mål	1338 x 730 x 360 mm
Maks. last	50 kg
City Crash-godkjent	Ja
ISO-godkjent	Ja

BESKRIVELSE

Aerodynamisk og låsbar takboks laget av kraftig, UV-bestandig plast. ISO- og City Crash-godkjent. Det medfølgende universalfestet er tilpasset takbøyer med 33-66 mm bredde. Takboksen åpnes fra høyresiden.

MONTERING

- Produktet må bare brukes sammen med godkjent takstativ.
- Følg alle anvisninger fra kjøretøyprodusenten og fra produsenten av henholdsvis takstativet og takboksen ved montering.

BILDE 1-5

BRUK

LASTING

- Overskrid aldri kjøretøyets største tillatte taklast (angitt i kjøretøyhåndboken). Husk at den samlede taklasten omfatter vekten av taksinnene, takboksen og lasten i takboksen. Den totale taklasten må ikke overskride maksimal tillatt taklast.
- Overskrid aldri største tillatte belastning for takstativet (angitt i bruksanvisningen til takstativet). Den totale belastningen for takstativet omfatter vekten av takboksen og lasten i takboksen.
- Overskrid aldri største tillatte belastning for takboksen. Plasser tunge gjenstander oppå de to stagene midt i takboksen. Vi anbefaler at den fremre enden av takboksen fylles med myk bagasje som for eksempel pledd eller klær.
- Transporter aldri dyr eller farlig gods i takboksen.

BILDE 6-8

ÅPNE OG LUKKE TAKBOKSEN

Det skal være lett å lukke lokket. Kontroller at lokket er riktig lukket før kjøreturen starter. Ta ut nøkkelen etter at lokket er lukket. Hvis det ikke er lett å ta ut nøkkelen, er ikke lokket riktig lukket – nøkkelen kan bare tas ut når lokket er riktig lukket. Takboksen skal alltid være lukket og låst når den ikke er i bruk.

BILDE 9

Tips!

- Husk at takboksen påvirker kjøretøyets ytelse og kjøreegenskaper (vindfølsomhet, svingegenskaper og bremselengde). Tilpass kjøringen. Høyeste anbefalte hastighet er 130 km/t.
- Kontroller at produktet er riktig lukket og låst før hver kjøretur starter. På lange turer er det viktig å kontrollere så ofte som mulig at produktet fortsatt er riktig lukket og låst.
- Demonter takboks og takstativ når de ikke er i bruk, dette for å redusere drivstofforbruket.
- Når takboksen er montert, kan lydnivået i kjøretøyet bli høyere under kjøring.

VEDLIKEHOLD

RENGJØRING

- Rengjør produktet med rent vann etter hver gangs bruk, og oppbevar det tørt og beskyttet mot direkte sollys.
- Ikke bruk rengjøringsmidler, slipende stoffer, olje, løsemidler eller rengjøringsmidler som inneholder alkohol, klor eller ammoniakk, da disse kan misfarge eller skade produktet.
- Langvarig eksponering for sollys kan påvirke produktets farge.
- Transporter aldri løse gjenstander i takboksen. Alle gjenstander må være pakket i egnede vesker, poser eller tilsvarende før de legges i takboksen.
- Verdisaker skal ikke transporteres eller oppbevares i takboksen.
- Oppbevar alltid takboksen liggende når den ikke er i bruk.

SIKKERHEDSMEDDELELSER

- Maks. belastning: 50 kg.
- Den maksimalt tilladte taglast og bilens totalvægt må ikke overskrides, se bilens instruktionsbog. Den maksimalt tilladte taglast er summen af lastholderens vægt, tagboksens vægt og vægten af lasten.
- Vær opmærksom på, at bilens højde har ændret sig, når tagboksen er monteret.
- Vær opmærksom på, at køretøjets køreegenskaber og følsomhed over for sidevind ændrer sig, når du kører med last på taget.
- Lasten må ikke indeholde skarpe genstande.
- Før montering af tagboksen og regelmæssigt derefter skal du kontrollere, at lastholderne sidder godt fast på bilen.
- Kontroller regelmæssigt, at tagboksen sidder godt fast på lastholderne.
- Før du kører, skal du kontrollere, at boksen er låst korrekt, og at nøglen er taget ud.
- Før du bruger automatisk bilvask, skal du fjerne lastholdere og tagboks fra køretøjet.
- Af sikkerhedsmæssige årsager bør du ikke køre hurtigere end 130 km/t. Hastigheden skal tilpasses den transporterede last og de gældende hastighedsbestemmelser.
- Kør jævnt! Undgå hårde accelerationer, hårde opbremsninger og skarpe sving.
- Af hensyn til andre trafikanters sikkerhed og for at spare energi bør tagboksen fjernes, når den ikke er i brug.
- Der kan opstå støj fra vinden, når tagboksen er monteret på taget.
- Denne betjeningsvejledning skal opbevares sammen med køretøjets instruktionsbog.
- Montering og håndtering, der ikke er i overensstemmelse med denne vejledning, kan forårsage skader på køretøjet og dets omgivelser.

TEKNISKE DATA

Vægt	7 kg
Volumen	240 l
Mål	1338 x 730 x 360 mm
Maks. belastning	50 kg
City Crash-godkendt	Ja
ISO-godkendt	Ja

BESKRIVELSE

Aerodynamisk og låsbar tagboks fremstillet af kraftig UV-beständig plast. ISO- og City Crash-godkendt. Det medfølgende universalbeslag er tilpasset lastholdere med en bredde på 33-66 mm. Tagboksen åbnes fra højre side.

OPSÆTNING

- Brug kun produktet sammen med en godkendt lastholder.
- Følg alle instruktioner fra køretøjets producent og fra producenten af lastholderen eller tagboksen, når du monterer den.

FIGUR 1-5

BETJENING

LASTNING

- Overskrid aldrig den maksimalt tilladte taglast for køretøjet (fremgår af køretøjets instruktionsbog). Husk, at den samlede taglast består af vægten af tagbøjlerne, tagboksen og lasten i tagboksen. Den samlede taglast må ikke overstige den maksimalt tilladte taglast.
- Overskrid aldrig den maksimalt tilladte belastning for lastholderen (fremgår af vejledningen til lastholderen). Den samlede belastning på lastholderen består af vægten af tagboksen og lasten i tagboksen.
- Overskrid aldrig den maksimalt tilladte belastning for tagboksen. Placer tunge genstande oven på de to stivere i midten af tagboksen. Vi anbefaler, at man fylder den forreste del af tagboksen med blød bagage, f.eks. tæpper eller tøj.
- Transporter aldrig dyr eller farligt gods i tagboksen.

FIGUR 6-8

ÅBNING OG LUKNING

Det skal være nemt at lukke låget. Før du kører, skal du kontrollere, at låget er lukket ordentligt. Tag nøglen ud, når låget er lukket. Hvis nøglen ikke er let at tage ud, er låget ikke lukket ordentligt. Nøglen kan først tages ud, når låget er lukket ordentligt. Tagboksen skal altid være lukket og låst, når den ikke er i brug.

FIGUR 9

Tip!

- Husk, at tagboksen påvirker køretøjets ydeevne og køreegenskaber (vindfølsomhed, kørsel i sving og bremselængde). Tilpas din kørsel. Den højeste anbefalede hastighed er 130 km/t.
- Før hver kørsel skal du kontrollere, at produktet er lukket og låst korrekt. På lange køreture skal du så ofte som muligt kontrollere, at produktet stadig er ordentligt lukket og låst.
- Fjern tagboks og lastholder, når de ikke er i brug, for at reducere brændstofforbruget.
- Når tagboksen er monteret, kan støjniveauet i køretøjet blive højere under kørsel.

VEDLIGEHOLDELSE

RENGØRING

- Rengør produktet med rent vand efter hver brug, og opbevar det tørt og uden for direkte sollys.
- Brug ikke rengøringsmidler, slibemidler, olie, opløsningsmidler eller rengøringsmidler, der indeholder alkohol, klor eller ammoniak, da de kan misfarve eller beskadige produktet.
- Langvarig eksponering for UV-lys kan påvirke produktets farve.
- Undlad at transportere løse genstande i tagboksen. Alle genstande skal pakkes i passende poser, tasker eller lignende, før de lægges i tagboksen.
- Transporter eller opbevar aldrig værdigenstande i tagboksen.
- Opbevar altid tagboksen liggende, når den ikke er i brug.

ZASADY BEZPIECZEŃSTWA

- Maksymalne obciążenie: 50 kg.
- Nie wolno przekraczać najwyższego dopuszczalnego obciążenia dachu samochodu ani całkowitego obciążenia samochodu – więcej informacji znajduje się w instrukcji obsługi samochodu. Najwyższe dopuszczalne obciążenie dachu stanowi sumę masy bagażnika dachowego, boks dachowego oraz ładunku.
- Pamiętaj, że po zamontowaniu boks wysokość samochodu się zmienia.
- Pamiętaj, że właściwości samochodu oraz wrażliwość na boczny wiatr zmieniają się po załadowaniu ładunku na dach.
- Ładunek nie może zawierać żadnych ostrych przedmiotów.
- Przed montażem boks i regularnie po jego montażu sprawdź, czy bagażnik jest dobrze zamocowany.
- Sprawdzaj regularnie, czy boks jest stabilnie umieszczony na bagażniku.
- Przed rozpoczęciem jazdy sprawdź, czy boks jest stabilnie zablokowany i czy kluczyk jest wyciągnięty.
- Przed skorzystaniem z myjni automatycznej należy zdjąć z samochodu bagażnik i boks.
- Ze względów bezpieczeństwa nie należy prowadzić samochodu z prędkością ponad 130 km/h. Prędkość należy dostosować do transportowanego ładunku i obowiązujących przepisów.
- Jedź spokojnie! Unikaj nagłego przyspieszania i hamowania oraz ostrego wchodzenia w zakręty.
- Ze względu na bezpieczeństwo innych uczestników ruchu oraz oszczędność paliwa należy zdjąć boks dachowy z samochodu, jeśli nie jest używany.
- Gdy boks jest zamontowany na dachu, może powstać szum wiatru.
- Niniejszą instrukcję obsługi należy przechowywać wraz z instrukcją obsługi samochodu.
- Montaż i obsługa, które odbiegają od opisanych w niniejszej instrukcji, mogą prowadzić do uszkodzeń samochodu i otoczenia.

DANE TECHNICZNE

Masa	7 kg
Pojemność	240 l
Wymiary	1338 x 730 x 360 mm
Maksymalne obciążenie	50 kg
Certyfikat City Crash	Tak
Produkt spełnia wymogi norm ISO	Tak

OPIS

Aerodynamiczny boks dachowy z zamkiem wykonany z wytrzymałego tworzywa odpornego na promieniowanie UV. Certyfikaty ISO i City Crash. Uchwyt dołączony do zestawu jest przeznaczony do belek o szerokości 33–66 mm. Boks otwiera się od prawej strony.

MONTAŻ

- Używaj produktu wyłącznie z bagażnikiem dachowym z homologacją.
- Podczas montażu stosuj się do wszystkich zaleceń producenta pojazdu i bagażnika dachowego lub boks dachowego.

RYS. 1–5

OBŚLUGA

OBCIĄŻENIE

- Nigdy nie przekraczaj najwyższego dopuszczalnego obciążenia dachu pojazdu (podanego w instrukcji obsługi

pojazdu). Pamiętaj, że na całkowite obciążenie dachu składa się ciężar bagażnika dachowego, boks dachowego i ładunku znajdującego się w boksie dachowym.

- Całkowite obciążenie dachu nie może przekraczać najwyższego dopuszczalnego obciążenia dachu.
- Nigdy nie przekraczaj najwyższego dopuszczalnego obciążenia bagażnika dachowego (podanego w instrukcji obsługi bagażnika dachowego). Na całkowite obciążenie bagażnika dachowego składa się ciężar boks dachowego i ładunku znajdującego się w boksie dachowym.
- Nigdy nie przekraczaj najwyższego dopuszczalnego obciążenia boks dachowego. Umieszczaj ciężkie przedmioty na dwóch belkach na środku boks. Zalecamy włożenie do przedniego końca boks dachowego miękkich bagaży jak koce czy odzież.
- Nigdy nie przewoź w boksie dachowym zwierząt ani materiałów niebezpiecznych.

RYS. 6–8

OTWIERANIE I ZAMYKANIE

Pokrywa powinna się łatwo zamykać. Przed podróżą upewnij się, że pokrywa jest prawidłowo zamknięta. Po zamknięciu pokrywy wyjmij kluczyk. Jeśli nie da się łatwo wyjąć kluczyka, to pokrywa nie jest prawidłowo zamknięta – kluczyk można wyjąć tylko, jeśli pokrywa jest zamknięta prawidłowo. Boks dachowy musi być zawsze zamknięty i zablokowany, jeśli nie jest używany.

RYS. 9

Wskazówka!

- Pamiętaj, że boks dachowy wpływa na wydajność i właściwości jezdne pojazdu (wrażliwość na wiatr, wchodzenie w zakręty i drogę hamowania). Dopasuj styl jazdy. Nie zaleca się prędkości wyższej niż 130 km/h.
- Przed każdą podróżą sprawdź, czy produkt jest prawidłowo zamknięty i zablokowany. Podczas długich podróży sprawdzaj tak często, jak to możliwe, czy produkt pozostaje prawidłowo zamknięty i zablokowany.
- Zdemontuj boks i bagażnik dachowy, gdy nie są one używane, aby zmniejszyć zużycie paliwa.
- W pojeździe z zamontowanym boksem dachowym poziom hałasu podczas jazdy może być wyższy.

KONSERWACJA

CZYSZCZENIE

- Po każdym użyciu czyść produkt czystą wodą i przechowuj go w suchym miejscu zabezpieczonym przed bezpośrednim działaniem promieni słonecznych.
- Nie używaj środków czyszczących, substancji ściernych, olejów, rozpuszczalników ani środków czyszczących zawierających alkohol, chlor lub amoniak, ponieważ mogą one odbarwić lub zniszczyć produkt.
- Długotrwała ekspozycja na promieniowanie UV może wpłynąć na kolor produktu.
- Nigdy nie przewoź w boksie dachowym luźnych przedmiotów. Wszystkie przedmioty muszą być spakowane do odpowiednich toreb, worków itp., zanim zostaną umieszczone w boksie dachowym.
- Nigdy nie przewoź ani nie przechowuj w boksie dachowym wartościowych przedmiotów.
- Gdy boks nie jest używany, przechowuj go zawsze w położeniu leżącym.

SAFETY INSTRUCTIONS

- Max load: 50 kg.
- Do not exceed the maximum permitted roof load and total weight of the car, see owner's handbook. The maximum permissible roof load is the total of the weight of the load carriers, the weight of the roof box and the weight of the load.
- Note that the height of the car changes after mounting the roof box.
- Note that roof loads change the driving capability and sensitivity to side-winds of the vehicle.
- Do not put any sharp objects in the box.
- Check before mounting the roof box and at regular intervals afterwards that the load carriers are firmly fastened to the car.
- Check at regular intervals that the roof box is firmly fastened to the load carriers.
- Check before driving off that the box is properly locked and that the key has been removed.
- Remove the load carriers and roof box before using a car wash.
- For safety reasons do not drive the car more than 130 km/h. Adjust your speed to the load being transported and the actual speed limits.
- Drive safely. Avoid sharp accelerations, braking, and turns.
- For the safety of other motorists and to save energy the roof box should be removed when not in use.
- When the roof box is mounted on the roof it can produce wind noise.
- Store this instruction book together with the owner's handbook.
- Failure to follow these instructions can result in damage to the car and the surroundings.

TECHNICAL DATA

Weight	7 kg
Volume	240 l
Size	1338 x 730 x 360 mm
Max load	50 kg
City Crash approved	Yes
ISO approved	Yes

DESCRIPTION

Aerodynamic and lockable roof box made of heavy-duty, UV resistant plastic. ISO and City Crash approved. The supplied universal bracket is intended for roof racks 33-66 mm in width. The roof box opens on the right-hand side.

MOUNTING

- Only use the product together with an approved roof rack.
- Follow all the instructions from the vehicle manufacturer and the manufacturer of the roof rack and roof box to assemble.

FIG. 1-5

USE

LOADING

- Do not exceed the maximum permitted roof load for the vehicle (given in vehicle handbook). Note that the total roof load consists of the weight of the roof rails, roof box and the load in the roof box. The total roof load must not exceed the maximum permitted roof load.
- Never exceed the maximum load for the roof rack (given in instructions for roof rack). The total load for the roof rack consists of the weight of the roof box and the load inside it.
- Never exceed the maximum load for the roof box. Place heavy objects over the two stays in the middle of the roof box. It is recommended to put soft baggage such as blankets and clothes in the front end of the roof box.
- Never transport animals or dangerous goods in the roof box.

FIG. 6-8

OPENING AND CLOSING

The lid should close easily. Check before driving that the lid is properly closed. Remove the key after closing the lid. If the key does not come out this means that the lid is not properly closed. The key only comes out when the lid is correctly closed. The roof box should always be closed and locked when not in use.

FIG. 9

Tip:

- Note that the roof box affects the performance and road-holding of the vehicle (wind sensitivity, cornering and braking). Adjust your driving. The maximum recommended speed is 130 km/h.
- Always check before driving that the product is properly closed and locked. On long journeys, check as often as possible that the product is still correctly closed and locked.
- Remove the roof box and roof rack when not in use, to reduce fuel consumption.
- The noise level in the vehicle can increase when the roof box is fitted.

MAINTENANCE

CLEANING

- Clean the product with fresh water after use, and store in a dry place away from direct sunlight.
- Do not use detergent, abrasive substances, oil, solvent or detergent that contains alcohol, chlorine or ammoniac, they can discolour or ruin the product.
- Prolonged exposure to UV light can affect the colour of the product.
- Never transport loose objects in the roof box. All objects must be packed in suitable cases or bags before being put into the roof box.
- Never transport or store valuables in the roof box.
- Always store the roof box flat when not in use.

SICHERHEITSHINWEISE

- Max. Zuladung: 50 kg.
- Die maximal zulässige Dachlast und das zulässige Fahrzeuggewicht dürfen nicht überschritten werden, siehe Fahrerhandbuch. Die maximal zulässige Dachlast ist die Summe aus dem Gewicht der Dachträger, dem Gewicht der Dachbox und dem Gewicht der Ladung.
- Beachten Sie die veränderte Höhe des Fahrzeugs, wenn die Dachbox montiert ist.
- Beachten Sie, dass sich die Fahreigenschaften und die Seitenwindempfindlichkeit des Fahrzeugs durch die Beladung des Daches ändern.
- Die Ladung darf keine scharfkantigen Gegenstände enthalten.
- Überprüfen Sie vor der Montage der Dachbox und in regelmäßigen Abständen danach den festen Sitz der Dachträger.
- Überprüfen Sie regelmäßig die Befestigung der Dachbox an den Dachträgern.
- Kontrollieren Sie vor Fahrtantritt, dass die Box richtig verschlossen ist und der Schlüssel abgezogen wurde.
- Vor der Nutzung der automatischen Waschanlage müssen der Dachträger und die Dachbox entfernt werden.
- Aus Sicherheitsgründen darf nicht schneller als maximal 130 km/h gefahren werden. Die Geschwindigkeit ist der transportierten Last und den aktuellen Geschwindigkeitsvorschriften anzupassen.
- Besonnen fahren! Plötzliches Beschleunigen, hartes Bremsen und sportliches Kurvenfahren vermeiden.
- Zur Sicherheit anderer Verkehrsteilnehmer und zur Energieeinsparung nicht benötigte Dachbox entfernen.
- Wenn die Dachbox montiert ist, können Windgeräusche auftreten.
- Diese Bedienungsanleitung sollte zusammen mit der Bedienungsanleitung des Fahrzeugs aufbewahrt werden.
- Eine von dieser Anleitung abweichende Montage und Handhabung kann zu Schäden an Fahrzeug und Umgebung führen.

TECHNISCHE DATEN

Gewicht	7 kg
Fassungsvermögen	240 l
Maße	1338 x 730 x 360 mm
Max. Last	50 kg
City-Crash-geprüft	Ja
ISO-geprüft	Ja

BESCHREIBUNG

Aerodynamische und abschließbare Dachbox aus stabilem, UV-beständigem Kunststoff. ISO- und City Crash-zugelassen. Die enthaltene Universalhalterung eignet sich für Dachschiene mit einer Breite von 33–66 mm. Die Dachbox wird von der rechten Seite geöffnet.

MONTAGE

- Verwenden Sie das Produkt nur mit zugelassenen Dachschiene.
- Befolgen Sie bei der Montage alle Anweisungen des Fahrzeugherstellers und der Hersteller von Dachschiene und Dachbox.

ABB. 1-5

BEDIENUNG

BELADEN

- Überschreiten Sie niemals die maximal zulässige Dachlast für das Fahrzeug (angegeben im Fahrzeughandbuch). Denken Sie daran, dass sich die Gesamtdachlast aus dem Gewicht der Dachschiene, der Dachbox und dem Inhalt der Dachbox zusammensetzt. Die Gesamtdachlast darf die maximal zulässige Dachlast nicht überschreiten.
- Überschreiten Sie niemals die maximal zulässige Belastung der Dachschiene (siehe Dachschiene-Anweisungen). Die Gesamtbelastung der Dachschiene setzt sich aus dem Gewicht der Dachbox und der Last in der Dachbox zusammen.
- Überschreiten Sie niemals die Maximalzuladung der Dachbox. Platzieren Sie schwere Gegenstände über den beiden Streben in der Mitte der Dachbox. Wir empfehlen, das vordere Ende der Dachbox mit weichem Gepäck wie Decken oder Kleidung zu befüllen.
- Niemals Tiere oder Gefahrgut in der Dachbox transportieren.

ABB. 6-8

ÖFFNEN UND SCHLIESSEN

Der Deckel sollte leicht zu schließen sein. Überprüfen Sie vor Reiseantritt, ob der Deckel richtig geschlossen ist. Ziehen Sie nach dem Schließen des Deckels den Schlüssel ab. Wenn sich der Schlüssel nicht leicht abziehen lässt, ist der Deckel nicht richtig geschlossen. Der Schlüssel kann nur bei richtig geschlossenem Deckel abgezogen werden. Die Dachbox muss bei Nichtgebrauch immer geschlossen und verriegelt sein.

ABB. 9

Tipp!

- Beachten Sie, dass die Dachbox die Leistung und die Fahreigenschaften des Fahrzeugs (Windempfindlichkeit, Kurvenverhalten und Bremsweg) beeinflusst. Passen Sie Ihre Fahrweise an. Die empfohlene Höchstgeschwindigkeit beträgt 130 km/h.
- Prüfen Sie vor jeder Fahrt, ob das Produkt richtig geschlossen und gesichert ist. Kontrollieren Sie bei langen Fahrten so oft wie möglich, ob das Produkt noch richtig verschlossen und gesichert ist.
- Entfernen Sie Dachbox und Dachschiene bei Nichtgebrauch, um den Kraftstoffverbrauch zu senken.
- Bei montierter Dachbox kann der Geräuschpegel im Fahrzeug während der Fahrt höher sein.

PFLEGE

REINIGUNG

- Reinigen Sie das Produkt nach jedem Gebrauch mit klarem Wasser und lagern Sie es trocken und vor direkter Sonneneinstrahlung geschützt.
- Verwenden Sie keine Reinigungsmittel, Scheuermittel, Öle, Lösungsmittel oder Reinigungsmittel, die Alkohol, Chlor oder Ammoniak enthalten, da diese das Produkt verfärben oder zerstören können.
- Eine längere Exposition gegenüber UV-Licht kann die Farbe des Produkts beeinträchtigen.
- Transportieren Sie niemals lose Gegenstände in der Dachbox. Alle Artikel müssen vor dem Verstauen in der Dachbox in geeignete Taschen, Beutel oder ähnliches verpackt werden.
- Niemals Wertsachen in der Dachbox transportieren oder aufbewahren.
- Wird die Dachbox nicht verwendet, ist sie liegend aufzubewahren.

TURVALLISUUSOHJEET

- Maks. kuorma: 50 kg.
- Suurin sallittu kattokuorma ja auton kokonaispaino eivät saa ylittyä, katso auton käyttöohjeet. Suurin sallittu kattokuorma on taakkatelineiden painon, kattolaatikon painon ja kuorman painon summa.
- Huomioi auton korkeuden muuttuminen, kun kattolaatikko on asennettu.
- Huomaa, että ajoneuvon ajo-ominaisuudet ja sivutuuliherkkyys muuttuvat katolle kohdistuvan kuormituksen myötä.
- Kuormassa ei saa olla teräviä esineitä.
- Tarkista ennen kattolaatikon asentamista ja sen jälkeen säännöllisesti, että taakkatelineet on kiinnitetty tukevasti ajoneuvoon.
- Tarkista säännöllisesti, että kattolaatikko on kiinnitetty tukevasti taakkatelineisiin.
- Varmista ennen matkaan lähtöä, että laatikko on lukittu kunnolla ja avain on poistettu.
- Ennen automaattisen autoposulaitteen käyttöä taakkateline ja kattolaatikko on irrotettava autosta.
- Turvallisuussyistä ajoneuvoa ei saa ajaa yli 130 km/h nopeudella. Nopeus on sovitettava kuljetettavaan kuormaan ja voimassa oleviin nopeusmääräyksiin.
- Aja tasaisesti! Vältä kovaa kiihdytystä, kovaa jarrutusta ja kovaa kaarreja.
- Muiden tienkäyttäjien turvallisuuden vuoksi ja energian säästämiseksi kattolaatikko on poistettava, kun sitä ei käytetä.
- Tuulen aiheuttamaa melua voi esiintyä, kun kattolaatikko on asennettu katolle.
- Tämä käsikirja on säilytettävä yhdessä auton käsikirjan kanssa.
- Jos asennat ja käsittelet ajoneuvoa muuten kuin näiden ohjeiden mukaisesti, se voi vahingoittaa ajoneuvoa ja sen ympäristöä.

TEKNISET TIEDOT

Paino	7 kg
Tilavuus	240 l
Mitat	1338 x 730 x 360 mm
Suurin kuorma	50 kg
City Crash -hyväksytyt	Kyllä
ISO-hyväksytyt	Kyllä

KUVAUS

Aerodynaaminen ja lukittava kattolaatikko, joka on valmistettu vahvasta UV-kestävästä muovista. ISO- ja City Crash -hyväksytyt. Mukana toimitettu yleiskiinnike sopii kattokaiteisiin, joiden leveys on 33-66 mm. Kattolaatikko avautuu oikealta puolelta.

ASENNUS

- Käytä tuotetta vain yhdessä hyväksytyt taakkatelineen kanssa.
- Noudata kaikkia ajoneuvon valmistajan ja taakkatelineen tai kattolaatikon valmistajan ohjeita asennuksessa.

KUVA 1-5

KÄYTTÖ

KUORMAUS

- Älä koskaan ylitä ajoneuvon suurinta sallittua kattokuormaa (ilmoitettu ajoneuvon käsikirjassa). Muista, että katon kokonaiskuorma koostuu kattokiskojen, kattolaatikon ja kattolaatikossa olevan kuorman painosta. Kokonaiskattokuorma ei saa ylittää suurinta sallittua kattokuormaa.
- Älä koskaan ylitä taakkatelineen suurinta sallittua kuormitusta (ilmoitettu taakkatelineen ohjeissa). Taakkatelineen kokonaiskuorma koostuu kattolaatikon painosta ja kattolaatikossa olevasta kuormasta.
- Älä koskaan ylitä kattolaatikon suurinta sallittua kuormitusta. Aseta raskaat esineet kattolaatikon keskellä olevien kahden tuen päälle. Suosittelemme täyttämään kattolaatikon etupään pehmeillä matkatavaroilla, kuten peitoilla tai vaatteilla.
- Älä koskaan kuljeta eläimiä tai vaarallisia tavaroita kattolaatikossa.

KUVA 6-8

AVAAMINEN JA SULKEMINEN

Kannen sulkemisen pitäisi olla helppoa. Tarkista ennen ajoa, että kansi on oikein kiinni. Poista avain, kun kansi on suljettu. Jos avainta ei ole helppo irrottaa, kansi ei ole kunnolla kiinni. Avain voidaan irrottaa vasta, kun kansi on kunnolla kiinni. Kattolaatikko on aina suljettava ja lukittava, kun sitä ei käytetä.

KUVA 9

Vinkkejä!

- Muista, että kattolaatikko vaikuttaa ajoneuvon suorituskykyyn ja ajo-ominaisuuksiin (tuuliherkkyys, kaarreajo- ja jarrutusmatka). Sovita ajotyyli. Suurin suositeltu nopeus on 130 km/h.
- Tarkista ennen jokaista ajoa, että tuote on kunnolla kiinni ja lukittu. Pitkillä matkoilla tarkista mahdollisimman usein, että tuote on edelleen kunnolla kiinni ja lukittu.
- Poista kattolaatikko ja taakkateline, kun niitä ei käytetä, polttoaineen kulutuksen vähentämiseksi.
- Kun kattolaatikko on asennettu, ajoneuvon melutaso voi olla korkeampi ajon aikana.

HUOLTO

PUHDISTUS

- Puhdista tuote puhtaalla vedellä jokaisen käyttökerran jälkeen ja säilytä sitä kuivassa paikassa suojassa suoralta auringonvalolta.
- Älä käytä pesuaineita, hankausaineita, öljyä, liuottimia tai alkoholia, klooria tai ammoniakkaa sisältäviä puhdistusaineita, sillä ne voivat värjätä tai tuhota tuotteen.
- Pitkäaikainen altistuminen UV-valolle voi vaikuttaa tuotteen väriin.
- Älä koskaan kuljeta irtonaisia esineitä kattolaatikossa. Kaikki tavarat on pakattava asianmukaisesti laukkuihin, pusseihin tai vastaaviin ennen niiden sijoittamista kattolaatikkoon.
- Älä koskaan kuljeta tai säilytä arvoesineitä kattolaatikossa.
- Säilytä kattolaatikko aina vaakasuorassa, kun sitä ei käytetä.

CONSIGNES DE SÉCURITÉ

- Charge maximale : 50 kg.
- La charge maximale autorisée sur le toit et le poids total de la voiture ne peuvent être dépassés. Référez-vous au manuel d'utilisation du véhicule. La charge maximale supportée est la somme du poids des barres de toit, du coffre et de la charge.
- N'oubliez pas que la hauteur du véhicule change lorsque le coffre de toit est monté.
- N'oubliez pas que la tenue de route et la sensibilité aux vents latéraux du véhicule changent en fonction de la charge sur le toit.
- La charge ne doit pas comporter d'objets coupants.
- Avant de commencer le montage du coffre de toit, contrôlez que les barres de toit sont bien fixées sur le véhicule.
- Contrôlez régulièrement que le coffre est bien fixé sur les barres de toit.
- Avant le départ, contrôlez que le coffre est bien arrimé et que la clé a été retirée.
- Avant de passer au lavage automatique, les barres de toit et le coffre doivent être enlevés.
- Pour des raisons de sécurité, le véhicule ne doit pas rouler à plus de 130 km/h. La vitesse doit être adaptée à la charge transportée et à la réglementation en matière de vitesse.
- Roulez avec souplesse ! Évitez les accélérations violentes, les freinages brusques et les virages serrés.
- Pour la sécurité des autres usagers de la route et pour économiser de l'énergie, il convient de retirer le coffre de toit quand il n'est pas utilisé.
- Un bruit de sifflement peut se produire lorsque le coffre est monté sur le toit.
- Le présent manuel doit être conservé avec le manuel du véhicule.
- Un montage et une utilisation divergents des présentes instructions peuvent provoquer des dommages au véhicule et à l'environnement.

CARACTÉRISTIQUES TECHNIQUES

Poids	7 kg
Contenance	240 l
Dimensions	1338 x 730 x 360 mm
Charge maximale	50 kg
Homologué City Crash	Oui
Homologué ISO	Oui

DESCRIPTION

Coffre de toit aérodynamique et verrouillable en plastique robuste résistant aux UV. Homologué ISO et City Crash. La fixation universelle incluse correspond à une barre de toit de 33 à 66 mm. Le coffre de toit s'ouvre sur le côté droit.

MONTAGE

- N'utilisez le produit qu'en association avec une galerie homologuée.
- Lors du montage, conformez-vous à toutes les instructions du constructeur du véhicule, de la galerie et du coffre de toit.

FIGURES 1-5

UTILISATION

CHARGEMENT

- Ne dépassez jamais la charge maximale admissible du véhicule (indiquée sur le manuel du véhicule). N'oubliez pas que la charge totale sur le toit est composée du poids des barres de toit, du coffre et de la charge dans le coffre. La charge totale sur le toit ne doit pas excéder la charge maximale admissible.
- Ne dépassez jamais la charge maximale admissible de la galerie (spécifiée dans les instructions relatives à la galerie). La charge totale sur la galerie est composée du poids du coffre et de la charge dans le coffre.
- Ne dépassez jamais la charge maximale admissible de la galerie. Placez les objets lourds au-dessus des deux barres au milieu du coffre. Nous conseillons de remplir l'extrémité avant du coffre avec des objets mous, comme des couvertures ou des vêtements.
- Ne transportez jamais d'animaux ou de marchandises dangereuses dans le coffre de toit.

FIGURES 6-8

OUVERTURE ET FERMETURE

Le couvercle doit pouvoir se fermer facilement. Contrôlez avant le départ que le couvercle est bien fermé. Enlevez la clé une fois le couvercle fermé. Si la clé est difficile à enlever, cela signifie que le couvercle n'est pas correctement fermé. La clé ne peut être enlevée que lorsque le couvercle est correctement fermé. Le coffre de toit doit toujours être fermé et verrouillé lorsqu'il n'est pas utilisé.

FIGURE 9

Conseils

- Gardez en tête que le coffre de toit a des incidences sur les performances et la conduite (sensibilité au vent, négociation des virages et distance de freinage). Adaptez votre conduite. La vitesse maximale recommandée est de 130 km/h.
- Contrôlez avant chaque départ que le produit est bien fermé et verrouillé. Lors des longs voyages, contrôlez aussi souvent que possible que le produit est toujours correctement fermé et verrouillé.
- Démontez le coffre et les barres de toit lorsqu'ils ne sont pas utilisés afin de réduire votre consommation de carburant.
- Lorsque le coffre de toit est monté, le niveau sonore dans le véhicule peut augmenter lorsque vous roulez.

ENTRETIEN

NETTOYAGE

- Nettoyez le produit à l'eau claire après chaque utilisation et rangez-le dans un endroit sec abrité du rayonnement solaire.
- N'utilisez pas de détergents, de substances abrasives, d'huile, de solvants ou de détergents contenant de l'alcool, du chlore ou de l'ammoniac, car ils seraient susceptibles de décolorer ou de détériorer le produit.
- Une longue exposition aux rayons UV peut altérer la couleur du produit.
- Ne transportez jamais d'objets non fixés dans le coffre de toit. Tous les objets doivent être emballés dans des mallettes, sacs ou autres contenants appropriés avant d'être mis dans le coffre.
- Ne transportez et ne gardez jamais d'objets de valeur dans le coffre de toit.
- Lorsqu'il n'est pas utilisé, rangez toujours le coffre couché.

VEILIGHEIDSINSTRUCTIES

- Maximale belasting: 50 kg.
- De maximaal toelaatbare dakbelasting en het totale gewicht van de auto mogen niet worden overschreden, raadpleeg de handleiding van de auto. De maximaal toelaatbare dakbelasting is de som van het gewicht van de lastdragers, het gewicht van de dakkoffer en het gewicht van de lading.
- Houd rekening met de gewijzigde hoogte van de auto wanneer de dakkoffer is gemonteerd.
- Houd er rekening mee dat de rijeigenschappen en de zijdelingse windgevoeligheid van het voertuig veranderen door de dakbelasting.
- De lading mag geen scherpe voorwerpen bevatten.
- Controleer vóór de montage van de dakkoffer, en regelmatig daarna, of de lastdragers stevig vastzitten op de auto.
- Controleer regelmatig of de dakkoffer stevig vastzit op de lastdragers.
- Controleer voordat u gaat rijden of de koffer goed is afgesloten en of de sleutel is verwijderd.
- De lastdragers en dakkoffer moeten van de auto worden verwijderd voordat u gebruik maakt van een automatische wasstraat.
- Om veiligheidsredenen mag de auto niet harder rijden dan maximaal 130 km/u. De snelheid moet worden aangepast aan de vervoerde last en de geldende snelheidsregels.
- Rij rustig! Vermijd hard optrekken, hard remmen en ruwe bochten.
- Voor de veiligheid van andere weggebruikers en een optimaal energieverbruik, moet de dakkoffer worden verwijderd wanneer deze niet wordt gebruikt.
- Er kan windgeruis optreden wanneer de dakkoffer op het dak is gemonteerd.
- Deze instructies dienen bij de handleiding van de auto te worden bewaard.
- Bij montage en gebruik die van deze instructies afwijkt, kan schade aan auto en omgeving ontstaan.

TECHNISCHE GEGEVENS

Gewicht	7 kg
Inhoud	240 l
Afmetingen	1338 x 730 x 360 mm
Maximum draagvermogen	50 kg
City Crash-certificering	Ja
ISO-certificering	Ja

BESCHRIJVING

Aerodynamische en afsluitbare dakkoffer van sterk UV-bestendig kunststof. ISO- en City Crash-goedgekeurd. De meegeleverde universele bevestiging is geschikt voor dakdragers van 33-66 mm breed. U opent de dakkoffer vanaf de rechterkant.

MONTAGE

- Gebruik het product alleen met een goedgekeurde imperiaal.
- Volg bij de montage alle instructies van de voertuigfabrikant en van de fabrikant van de imperiaal en de dakkoffer.

AFB. 1–5

AANWENDING

BELADEN

- Overschrijd nooit de maximaal toegestane dakbelasting van het voertuig (aangegeven in de handleiding van het voertuig). Bedenk dat de totale dakbelasting bestaat uit het gewicht van de dakdragers, de dakkoffer en de lading in de dakkoffer. De totale dakbelasting mag de maximaal toegestane dakbelasting niet overschrijden.
- Overschrijd nooit de maximaal toelaatbare belasting van de imperiaal (aangegeven in de instructies voor de imperiaal). De totale belasting voor de imperiaal bestaat uit het gewicht van de dakkoffer en de lading in de dakkoffer.
- Overschrijd nooit de maximaal toelaatbare belasting van de dakkoffer. Plaats zware voorwerpen bovenop de twee stutten in het midden van de dakkoffer. We raden aan om de voorkant van de dakkoffer te vullen met zachte bagage, zoals dekens of kleding.
- Vervoer nooit dieren of gevaarlijke goederen in de dakkoffer.

AFB. 6–8

OPENEN EN SLUITEN

Het deksel moet gemakkelijk te sluiten zijn. Controleer vóór vertrek of het deksel goed is gesloten. Verwijder de sleutel na het sluiten van het deksel. Indien het verwijderen van de sleutel niet gemakkelijk gaat, is het deksel niet goed gesloten. De sleutel kan alleen verwijderd worden als het deksel goed gesloten is. De dakkoffer moet altijd gesloten en vergrendeld zijn wanneer deze niet in gebruik is.

AFB. 9

Tip!

- Houd er rekening mee dat de dakkoffer invloed heeft op de prestaties en rijeigenschappen van het voertuig (windgevoeligheid, bochten en remweg). Pas het rijgedrag aan. De aanbevolen maximum snelheid is 130 km/u.
- Controleer voor elke rit of het product goed gesloten en vergrendeld is. Controleer bij lange ritten zo vaak mogelijk of het product nog goed gesloten en vergrendeld is.
- Verwijder de dakkoffer en de imperiaal wanneer ze niet in gebruik zijn om het brandstofverbruik te verminderen.
- Wanneer de dakkoffer is gemonteerd, kan het geluidsniveau in het voertuig tijdens het rijden hoger zijn.

ONDERHOUD

REINIGING

- Reinig het product na elk gebruik met schoon water en bewaar het droog en beschermd tegen direct zonlicht.
- Gebruik geen reinigingsmiddelen, schuurmiddelen, oliën, oplosmiddelen of reinigingsmiddelen die alcohol, chloor of ammoniak bevatten, aangezien deze het product kunnen verkleuren of beschadigen.
- Langdurige blootstelling aan UV-licht kan de kleur van het product beïnvloeden.
- Vervoer nooit losse voorwerpen in de dakkoffer. Alle voorwerpen moeten worden verpakt in geschikte tassen, zakken en dergelijke voordat ze in de dakkoffer worden geplaatst.
- Vervoer of bewaar nooit waardevolle spullen in de dakkoffer.
- Bewaar de dakkoffer altijd liggend wanneer deze niet in gebruik is.

