

# MEEC TOOLS®



## 40 V/ 4 Ah LAWN MOWER

Item no. 011233



### **SV** BATTERIDRIVEN GRÄSKLIPPARE

#### BRUKSANVISNING

Viktigt! Läs bruksanvisningen före användning.  
Spara den för framtida bruk.  
(Original bruksanvisning).

### **NO** BATTERIDREVET GRESSKLIPPER

#### BRUKSANVISNING

Viktig! Les bruksanvisningen nøye før bruk.  
Ta vare på den for fremtidig bruk.  
(Oversettelse av original bruksanvisning).

### **PL** AKUMULATOROWA KOSIARKA DO TRAWY

#### INSTRUKCJA OBSŁUGI

Ważne! Przed użyciem uważnie przeczytaj instrukcję obsługi! Zachowaj ją na przyszłość.  
(Tłumaczenie oryginalnej instrukcji).

### **EN** BATTERY-POWERED LAWN MOWER

#### OPERATING INSTRUCTIONS

Important! Read the user instructions carefully before use. Save them for future reference.  
(Translation of the original instructions).

### **DE** BATTERIEBETRIEBENER RASENMÄHER

#### BEDIENUNGSANLEITUNG

Wichtig! Die Bedienungsanleitung vor der Verwendung bitte sorgfältig durchlesen! Für die zukünftige Verwendung aufbewahren.  
(Bedienungsanleitung im Original).

### **FI** AKKUKÄYTTÖINEN RUOHONLEIKKURI

#### KÄYTTÖOHJE

Tärkeää! Lue käyttöohje huolella ennen käyttöä!  
Säilytä se myöhempää käyttöä varten.  
(Käännös alkuperäisestä käyttöohjeesta).

**Värna om miljön!**

Kasserad produkt ska återvinnas enligt gällande bestämmelser.

**Verne om miljøet!**

Kassert produkt skal gjenvinnes etter gjeldende lover og regler.

**Dbaj o środowisko!**

Zużyty produkt należy poddać recyklingowi zgodnie z obowiązującymi przepisami.

**Care for the environment!**

Recycle discarded product in accordance with local regulations.

**Schützen Sie die Umwelt!**

Das entsorgte Produkt muss gemäß den geltenden Bestimmungen recycelt werden.

**Suojele ympäristöä!**

Käytöstä poistettu tuote on kierrätettävä voimassa olevien säännösten mukaisesti.

**Pensez à l'environnement**

Les appareils hors d'usage doivent être recyclés conformément à la réglementation en vigueur.

**Bescherm het milieu!**

Afgedankte producten moeten worden gerecycleerd volgens de van toepassing zijnde regelgeving.

Rätten till ändringar förbehålles. För senaste version av bruksanvisningen se [www.jula.com](http://www.jula.com)

Med forbehold om endringer. Nyeste versjon av bruksanvisningen finner du på [www.jula.com](http://www.jula.com)

Z zastrzeżeniem prawa do zmian. Najnowsza wersja instrukcji obsługi znajduje się na [www.jula.com](http://www.jula.com)

Jula reserves the right to make changes. For latest version of operating instructions, see [www.jula.com](http://www.jula.com)

Änderungen vorbehalten. Die aktuellste Version der Bedienungsanleitung finden Sie auf [www.jula.com](http://www.jula.com)

Pidätämme oikeuden muutoksiin. Katso käyttöohjeiden uusin versio täältä: [www.jula.com](http://www.jula.com)

Nous nous réservons le droit d'apporter des modifications. Vous trouverez la dernière version des consignes d'utilisation sur [www.jula.com](http://www.jula.com)

Wijzigingen voorbehouden. Voor de recentste editie van de gebruikershandleiding, zie [www.jula.com](http://www.jula.com)





**EU DECLARATION OF CONFORMITY / EU FÖRSÄKRAN OM ÖVERENSSTÄMMELSE / EU SAMSVARSERKLÄRING /  
DEKLARACJA ZGODNOŚCI UE / EU KONFORMITÄTSEKLRÄRUNG / EU VAATIMUSTENMUKAISUVAUKUTUS / DÉCLARATION  
UE DE CONFORMITÉ / EU CONFORMITEITSVERKLARING**

Item number / Artikelnummer / Artikkelnummer / Numer artykułu / Artikelnummer / Tuotenumero / Numéro de référence / Artikelnummer

011233



Jula AB, Box 363, SE-532 24 SKARA, SWEDEN

This declaration of conformity is issued under the sole responsibility of the manufacturer. / Denna försäkran om överensstämmelse utfärdas på tillverkarens eget ansvar. / Denne samsvarende erklæring er utstedt under ansvar av produsenten. / Niniejsza deklaracja zgodności wydana zostaje na wyłączną odpowiedzialność producenta. / Diese Konformitätserklärung wird unter der alleinigen Verantwortung des Herstellers ausgestellt. / Tämä vaatimustenmukaisuusvaikutus on annettu valmistajan yksinomaista vastuulla. / La présente déclaration de conformité est émise sous la seule responsabilité du fabricant. / Deze conformiteitsverklaring wordt afgegeven onder de uitsluitende verantwoordelijkheid van de fabrikant. /

**LAWN MOWER / GRÄSKLIPPARE / GRÄSKLIPPARE / KOSIARKA DO TRAWY  
RASENMÄHER / RUOHONLEIKKURI / TONDEUSE / GRASMAAIER**

40V

Tondeuse alimentée Conforms to the following directives, regulations and standards. / Överensstämmer med följande direktiv, förordningar och standarder. / Er i samsvar med følgende direktiver, forordning og standarder. / Są zgodne z następującymi dyrektywami, regulacją i normami. / Entspricht den folgenden Richtlinien, Vorschriften und Normen. / Seuraavien direktiivien, asetusten ja standardien mukainen. / Conforme aux directives, règlements et normes suivants. / Voldoet aan de volgende richtlijnen, voorschriften en normen:

Directive/Regulation	Harmonised standard
MD 2006/42/EC	EN 60335-1:2012+A11+A13+A1+A2+A14, EN 60335-2-77:2010, EN 62233:2008
EMC 2014/30/EU	EN 55014-1:2017, EN 55014-2:2015
OND 2000/14/EC + 2005/68/EC	
RoHS 2011/65/EU + 2015/863	EN 50581:2012

Measured sound power level on an equipment representative for this type: Uppmätt ljudeffektivnivå på en utrustning som är representativ för denna typ: Mått lydeffektivnivå for utstyr som er representativt for vedkommende type: Zmierzony poziom mocy akustycznej urządzenia reprezentatywnego dla danego typu: Gemessener Schalleistungspegel eines für diesen Typ repräsentativen Geräts: Mittattu äänitehota so tätä tyypin edustavassa laitteessa: Niveau de puissance acoustique mesurée sur un équipement représentatif de ce type: Gemeten geluidsvermogen aan een apparaat dat representatief is voor dit type:	Guaranteed sound power level: Garanterad ljudeffektivnivå: Garanteret lydeffektivnivå: Gwarantowana moc akustyczna: Garanterter Schalleistungspegel: Taattu äänitehota so: Puissance acoustique garantie: Gegarandeerd geluidsvermogen:	Conformity assessment procedure according to 2000/14/EC: Förfarande för bedömning av överensstämmelse enligt 2000/14/EC: Fremgangsmåter for samsvarsvurdering iht. 2000/14/EC: Procedura oceny zgodności na podstawie dyrektywy 2000/14/WE: Konformitätsbewertungsverfahren gemäß Richtlinie 2000/14/EG: 2000/14/EE:n mukainen vaatimustenmukaisuuden arviointimenetelmä: Procédure d'évaluation de la conformité conformément à 2000/14/CE: Conformiteitsbeoordeling conform 2000/14/EG:
93,7 dB(A)	96 dB(A)	Annex V / Bilaga V / Vedlegg V / Załącznik V / Anhang V / Lite V / Annexe V / Bijlage V

Name and address of the notified body involved:  
Namn och adress hos involverat kontrollorgan:  
Navn og adresse til det aktuelle meldte organet:  
Nazwa i adres organu kontrolnego:  
Name und Anschrift der beteiligten benannten Stelle:  
Innoitetun laitoksen nimi ja osoite:  
Nom et adresse de l'organisme notifié  
Naam en adres van de betrokken aangemelde instantie:

TÜV SÜD Industrie Service GmbH  
Westendstrasse 199, 80686 München  
NB0036

OR/011231/028

This product was CE marked in year. / Produkten CE-märktes år. / Dette produktet ble CE-merket dette året. / Wyrób oznakowany znakiem CE w roku. / Dieses Produkt erhielt die CE-Kennzeichnung im Jahr. / Tämä tuote on CE-merkitty vuonna. / Ce produit a reçu le marquage CE en. / Dit product werd CE-gemarkeerd in het jaar: -19

Skara 2021-06-09

**Mattias Lif BUSINESS AREA MANAGER** (Signatory for Jula and authorised to compile the technical documentation, / Undertecknat för Jula samt behörigt att sammanställa den tekniska dokumentationen, / Signert for Jula og kvalifisert til å sammenfatte den tekniske dokumentasjonen, / Podpisano w imieniu Jula oraz osoby upoważnionej do sporządzenia dokumentacji technicznej, / Unterzeichnet im Namen von Jula und befugt, die technische Dokumentation zusammenzustellen, / Allekirjoittanut Julan puolesta ja valtuutettu kokemaan tekniset asiakirjat, / Signé au nom de Jula et habilité à établir la documentation technique, / Ondertekend namens Jula en gemachtigde voor de samenstelling van de technische documentatie

DoC: EN-SE-NO-PL-DE-FI-FR-NL

1

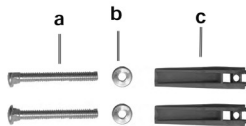

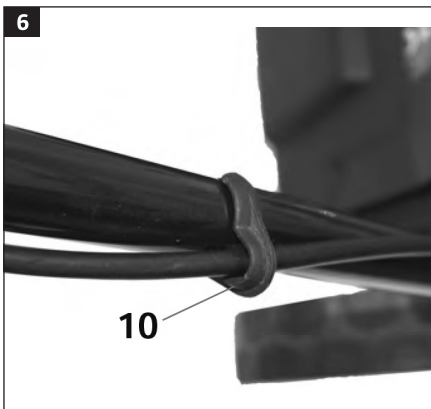
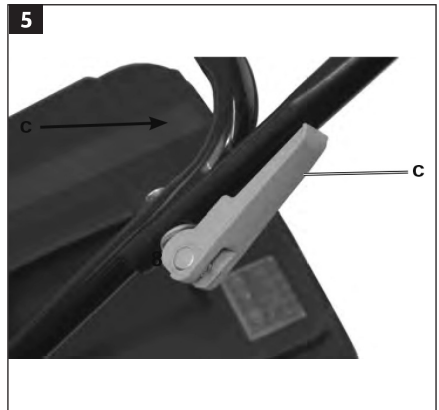
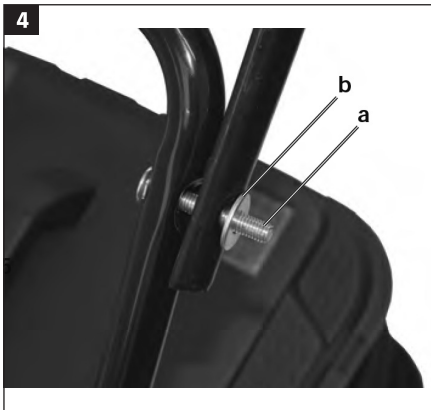
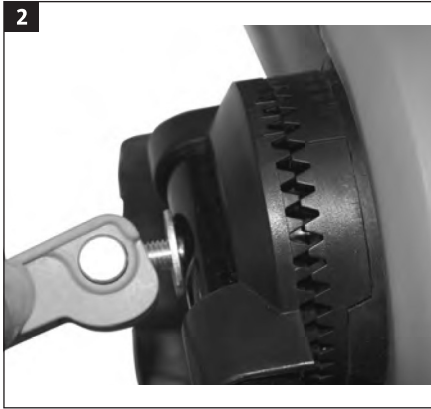

8

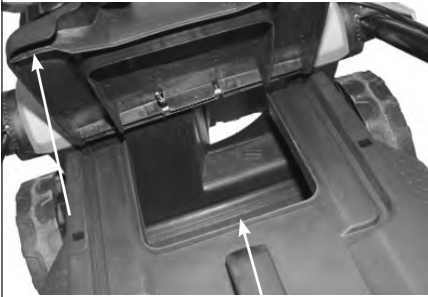

9

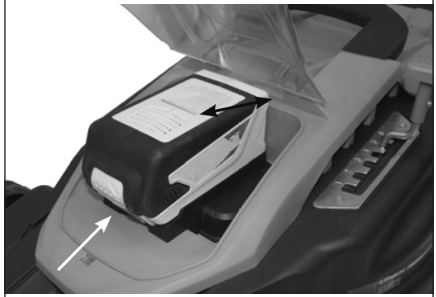

10

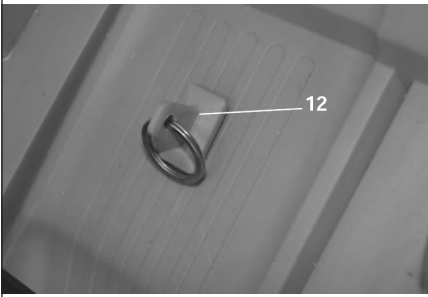

11

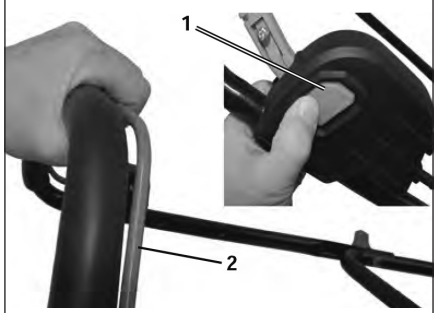

12

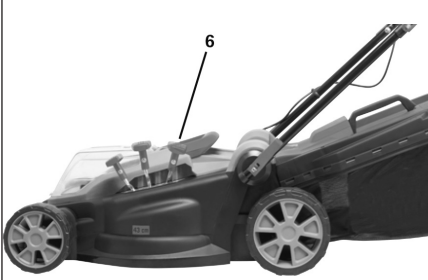

13



## SÄKERHETSANVISNINGAR

### VARNING!

**Läs alla varningar, säkerhetsanvisningar och andra anvisningar noga före användning. Om inte alla anvisningar och säkerhetsanvisningar följs finns risk för elolycksfall, brand och/eller allvarlig personskada.**

- Spara dessa anvisningar och säkerhetsanvisningar för framtida behov.
- Termen elverktyg i varningarna nedan avser nätanslutna (sladdförsedda) eller batteridrivna (sladdlösa) elverktyg.

### ARBETSOMRÅDE

- Arbetsområdet ska hållas rent och väl upplyst. Belamrade och mörka utrymmen ökar risken för skador.
- Använd inte elverktyg i explosiv miljö, exempelvis i närheten av brännbara vätskor, gaser eller damm. Elverktyg genererar gnistor som kan antända damm eller ångor.
- Håll kringstående personer, speciellt barn, samt husdjur på säkert avstånd när elverktyg används. Om du blir distraherad kan du tappa kontrollen över produkten.

### ELSÄKERHET

- Undvik kroppskontakt med jordade ytor som rör, radiatorer, spisar och kylskåp. Risken för elolycksfall ökar om din kropp jordas.
- Utsätt inte elverktyg för regn eller fukt. Om vatten kommer in i elverktyg ökar risken för elolycksfall.

### PERSONLIG SÄKERHET

- Var uppmärksam. Var hela tiden försiktig och tillämpa sunt förnuft vid arbete med elverktyg. Använd aldrig elverktyg vid trötthet eller vid påverkan av droger, alkohol eller läkemedel. Kom ihåg att en

bråkdels sekunds uppmärksamhet eller slarv räcker för att orsaka allvarlig personskada

- Använd personlig skyddsutrustning. Använd skyddsglasögon. Säkerhetsutrustning som dammfiltermask, halkfria skyddsskor, skyddshjälm och hörselskydd, alltefter produktens typ och användning, minskar risken för personskada.
- Undvik oavsiktlig start. Kontrollera att strömbrytaren är i avstängt läge innan du sätter i stickproppen eller batteriet eller lyfter/bär produkten. Olycksrisken är stor om du bär elverktyg med fingret på strömbrytaren eller ansluter ström till elverktyg vars strömbrytare är i startläge.
- Avlägsna ställnycklar och liknande innan produkten startas. Nyckel eller liknande som sitter kvar på en roterande del på produkten kan orsaka personskada.
- Sträck dig inte för långt. Ha hela tiden säkert fotfäste och god balans. Det ger bättre kontroll över elverktyget i oväntade situationer.
- Använd lämpliga kläder. Använd inte löst sittande kläder eller smycken. Håll hår, kläder och handskar borta från rörliga delar. Löst sittande kläder, smycken och långt hår kan fastna i rörliga delar.
- Kontrollera att eventuell gräsupsamlare är korrekt monterad och fungerar.

### ANVÄNDNING OCH SKÖTSEL

- Tvinga inte elverktyget. Använd rätt elverktyg för det planerade arbetet. Elverktyget fungerar bättre och säkrare med den belastning det är avsett för.
- Använd inte elverktyget om det inte går att starta och stänga av det med strömbrytaren. Elverktyg som inte kan styras med strömbrytaren är farliga och måste repareras.
- Dra ut stickproppen och/eller ta ut batteriet innan justeringar görs, tillbehör byts ut eller elverktyg ställs undan.

Sådana förebyggande säkerhetsåtgärder minskar risken för att elverktyget startas oavsiktligt.

- Elverktyg som inte används ska förvaras utom räckhåll för barn. Låt aldrig barn eller personer som inte känner till elverktyget eller har tagit del av dessa anvisningar använda det. Elverktyg är farliga om de används av oerfarna personer.
- Underhåll och vårda elverktyget. Kontrollera före användning om rörliga delar är feljusterade eller kärvar, om delar gått sönder eller andra faktorer föreligger som kan påverka produktens funktion. Låt reparera eventuella skador innan produkten används. Många olyckor orsakas av bristfälligt underhållna elverktyg.
- Håll skärande verktyg skarpa och rena. Skärande verktyg som underhålls korrekt och har vassa eggar kärvar mindre ofta och är lättare att kontrollera.
- Använd elverktyget, tillbehör, bits etc. i enlighet med dessa anvisningar, med beaktande av rådande arbetsförhållanden och den uppgift som ska utföras. Det kan vara farligt att använda elverktyg för andra ändamål än de är avsedda för.
- Använd inte produkten om handtag eller säkerhetsanordningar är demonterade eller skadade. Demontera inte produkten och försök inte ändra eller reparera den – risk för personskada och/eller egendomsskada.
- Bekanta dig med arbetsområdet och var uppmärksam på eventuella risker som du kanske inte uppmärksammar när produkten är igång.
- Använd inte produkten när andra personer, speciellt barn, eller husdjur finns i närheten.
- Var försiktig vid arbete på sluttningar.
- Ha hela tiden säkert fotfäste och god balans och gå långsamt.
- Arbeta tvärs över sluttningar, aldrig uppåt och nedåt.

- Var mycket försiktig vid riktningssändring – snubblingsrisk.
- Klipp inte mycket branta sluttningar.
- Var mycket försiktig när du går bakåt eller drar produkten mot dig.
- Luta inte produkten när motorn startas.
- Stå på säkert avstånd i körposition bakom handtaget.
- Håll händer och fötter borta från rörliga delar när motorn startas.
- Stäng av produkten innan den lutas samt före transport, till exempel till och från gräsmattan eller över gångar.
- Korsa aldrig områden med grusbeläggning med motorn igång – risk att stenar slungas iväg.
- Stäng av produkten och vänta tills alla rörliga delar har stannat helt innan produkten lyfts eller bärs.
- Stäng av produkten och vänta tills alla rörliga delar har stannat helt före justering av klipphöjd.
- Öppna aldrig utkastluckan när motorn är igång.
- Stäng av produkten och vänta tills alla rörliga delar har stannat helt innan gräsupsamlaren demonteras. Sätt tillbaka gräsupsamlaren stadigt efter tömning.
- Undvik om möjligt att klippa vått gräs.
- Använd inte produkten i explosiv miljö, exempelvis i närheten av brännbara vätskor, gaser eller damm. Produkten genererar gnistor, som kan antända damm eller ångor.
- Lämna aldrig produkten utan uppsikt när stickproppen är isatt.
- Kör försiktigt. Spring aldrig med produkten.
- Var försiktig så att du inte fastnar med fingrarna mellan knivarna och fasta delar av produkten – risk för allvarlig personskada.
- Klipp inte på sank mark, nära vattendrag/

diken eller i branta sluttningar – risk att förlora kontrollen.

### VIKTIGT!

- **Använd inte produkten för att klippa buskar, klängande växter eller vegetation på tak eller balkonger, för att suga upp och avlägsna skräp från gångar eller för att finfördela exempelvis kvistar – risk för allvarlig personskada.**
- **Använd inte produkten för att försöka jämna ut ojämnheter i gräsmattan, som t.ex. mullvadshögar.**
- **Använd inte produkten för att driva andra produkter.**

### ANVÄNDNING OCH HANTERING AV BATTERIDRIVNA PRODUKTER

- Ladda batteriet endast med den laddare som tillverkaren rekommenderar. En laddare som är avsedd för ett batteri kan orsaka brandrisk om den används med ett annat batteri.
- Använd endast batterier av den typ som tillverkaren rekommenderar. Om andra batterier används finns risk för personskada och/eller brand.
- När batteriet inte används ska det hållas åtskilt från andra metallföremål som gem, mynt, nycklar, spikar, skruvar och andra små metallföremål som kan kortsluta polerna. Vid kortslutning urladdas stora mängder energi och kan orsaka brand och/eller allvarlig personskada.
- Om batteriet hanteras ovarsamt kan vätska läcka ut från batteriet. Undvik kontakt med batterivätskan. Om du får batterivätska på huden, skölj omedelbart med stora mängder rent vatten. Om du får batterivätska i ögonen, spola ögonen med rent vatten i minst 10 minuter och uppsök därefter omedelbart läkare. Vätskan som läcker ut från batteriet kan orsaka irritation eller frätskada.

- Läs alla anvisningar och säkerhetsanvisningar för laddare och/eller batteri.

### SERVICE

- Elverktuget får endast servas av kvalificerad personal som använder identiska reservdelar. Detta säkerställer att elverktuget förblir säkert.

### YTTERLIGARE SÄKERHETSANVISNINGAR

- Läs alla varningar, säkerhetsanvisningar och andra anvisningar nogga före användning och bekanta dig med produktens reglage och användning, dess användningsområde, dess begränsningar och möjliga risker. Vi rekommenderar att du går någon lämplig utbildning.
- Produkten är inte avsedd att användas av personer (barn eller vuxna) med någon typ av funktionshinder eller av personer som inte har tillräcklig erfarenhet eller kunskap för att använda den, såvida de inte har fått anvisningar gällande användande av produkten av någon med ansvar för deras säkerhet. Barn ska hållas under uppsikt så att de inte leker med produkten.
- Stäng av produkten och ta bort batteriet i nedanstående situationer:
  - Innan produkten lämnas utan uppsikt.
  - Före kontroll, justering, rengöring eller annat arbete på produkten.
  - Om produkten börjar vibrera onormalt.
- Inspektera regelbundet det område där produkten ska användas och avlägsna främmande föremål som kan fastna i och slungas iväg av produkten. Föremål som slungas iväg kan orsaka allvarlig personskada och/eller egendomsskada.
- Stäng av produkten och vänta tills alla

rörliga delar har stannat helt innan du lägger den ifrån dig.

- Stäng av produkten före transport.
- Använd inte produkten om handtag eller säkerhetsanordningar är demonterade eller skadade. Använd inte produkten om den inte är fullständigt monterad.
- Demontera inte produkten och försök inte ändra eller reparera den, det gör att garantin upphör att gälla och medför risk för personskada och/eller egendomsskada.
- Använd endast reservdelar som rekommenderas av tillverkaren. Ta bort batteriet före byte av tillbehör och/eller reservdelar. Montera tillbehör och/eller reservdelar enligt tillverkarens anvisningar.
- Efter kollision med något föremål. Kontrollera produkten och låt reparera eventuella skador innan den används igen.
- Om produkten börjar vibrera onormalt. Inspektera alltid produkten före användning för att se att kniv, knivfäste och skärenhet inte är slitna eller skadade. Om kniv eller knivfäste är slitna eller skadade ska alltid hela uppsättningen bytas ut, för att undvika obalans. Kontrollera att säkerhets- och varningsmärken på produkten är hela och läsbara. Ersätt märken som blivit oläsliga eller försvunnit.

## SÄKERHETSANVISNINGAR

- Använd produkten endast i dagsljus eller i god artificiell belysning.
- Använd skyddsglasögon, hörselskydd, skyddshandskar, halkfria skyddsskor samt kraftiga långbyxor.
- Använd inte löst sittande kläder, smycken, klocka eller liknande, som kan fastna i rörliga delar. Använd inte produkten barfota eller med öppna skor.
- Sträck dig inte för långt. Ha hela tiden

säkert fotfäste och god balans. Använd produkten endast på plant, stabilt underlag.

- Var försiktig så att du inte halkar eller faller, i synnerhet när du går baklänges.
- Spring aldrig med produkten.
- Kontrollera att strömbrytaren är i avstängt läge innan batteriet sätts i. Strömbrytaren och strömbrytarspärren får inte vara i låst läge.
- Kontrollera före varje användning att alla skruvförband och andra förband är korrekt åtdragna, att alla skyddsanordningar sitter på plats och fungerar och att rörliga delar inte kärvar.
- Demontera eller ändra aldrig produktens skyddsanordningar.
- Använd inte produkten om den är skadad eller om inte alla skyddsanordningar sitter på plats och fungerar korrekt. Byt skadade eller slitna delar.
- Använd inte produkten i explosiv miljö, exempelvis i närheten av brännbara vätskor, gaser eller damm – risk för brand och/eller explosion.

### WARNING!

**Produkten genererar ett elektromagnetiskt fält under användning. Detta fält kan under vissa omständigheter påverka aktiva eller passiva medicinska implantat. Om du har ett medicinskt implantat bör du rådfråga din läkare och/eller tillverkaren av det medicinska implantatet innan du använder produkten, för att minska risken för allvarlig personskada eller dödsfall.**

## SÄKERHETSANVISNINGAR FÖR LITIJONBATTERIER

- Öppna inte batteriet – risk för kortslutning.
- Håll batterier borta från vatten, fukt samt värmekällor som direkt solljus – explosionsrisk.
- Batteriet kan avge ångor vid felaktig

användning eller om det är skadat. Sådana ångor kan irritera andningsvägarna. Uppsök frisk luft. Sök läkare vid bestående besvär.

- Använd endast batterier av den typ som rekommenderas av tillverkaren, med den spänning som anges på produktens typskylt. Användning av andra batterier medför risk för brand, explosion, personskada och/eller egendomsskada.
- Batterispänningen måste motsvara laddningsspänningen, annars finns risk för brand och/eller explosion.
- Ladda batteriet endast med den laddare som tillverkaren rekommenderar. Om andra batterier laddas finns risk för personskada och/eller brand.
- Försök aldrig öppna batteriet. Håll batteriet borta från vassa föremål och metallföremål och utsätt det inte för slag eller stötar – risk för kortslutning, brand, explosion och/eller personskada.
- Läs alla anvisningar och säkerhetsanvisningar för laddare och/eller batteri.

### RISK FÖR BRAND OCH/ELLER EXPLOSION

- Använd aldrig skadade, defekta eller deformerade batterier. Försök inte öppna batteriet och utsätt det inte för slag och stötar.
- Ladda aldrig batteriet i närheten av syror och/eller antändliga gaser eller ämnen.
- Utsätt inte batterier för stark värme eller öppen låga.
- Använd eller ladda inte batteriet vid temperatur lägre än 10 °C eller högre än 40 °C, det kan skada batteriet.
- Utsätt inte batteriet för hög temperatur eller starkt solljus under längre tid.
- Vid långvarig användning blir batteriet varmt. Låt det svalna före laddning.
- Kortslut aldrig batteripolerna.



- Batteriet måste förpackas i plastpåse eller låda, eller batteripolerna förseglas, före transport eller förvaring samt före avfallshantering av batteriet.

### KVARSTÅENDE RISKER

- Även om tillämpliga säkerhetsregler följs och säkerhetsanordningar används kan inte alla risker elimineras. Nedanstående risker kvarstår:
  - Risk för skärskada.
  - Risk för hörselskada.
- Långvarig användning utan hörselskydd medför risk för hörselskada. Använd hörselskydd.
- Risk för personskada till följd av vibration vid långvarig och/eller felaktig användning.
- Vibrationer misstänks vid långvarig användning kunna ge upphov till så kallat hand-/armvibrationssyndrom eller Raynauds sjukdom ("vita fingrar"). Avbryt omedelbart arbetet och sök läkare om du upplever domning, klåda, stickande känsla, smärta, hudfärgförändring eller förlust av känsel. Begränsa risken för skador till följd av vibration genom att underhålla verktyget korrekt, hålla händerna varma och ta vilopausar.
- Även om produkten används enligt anvisningarna är det omöjligt att eliminera alla risker.

### SYMBOLER

Följande symboler kan förekomma på produkten.

	Läs bruksanvisningen.
	VARNING!

	Använd hörselskydd.
	Använd skyddsglasögon.
	Använd skyddsskor.
	Utsätt inte produkten för regn eller fukt.
	Ta alltid bort säkerhetsnyckeln före underhåll.
	Ta alltid bort batteriet före underhåll.
	Före användning, ta bort föremål som kan komma att fastna i eller slungas ut av produkten.
	Föremål som slungas iväg kan orsaka allvarlig personskada och/eller egendomsskada.
	Håll kringstående personer, speciellt barn, samt husdjur minst 15 meter från användningsområdet.
	Arbeta tvärs över sluttningar, aldrig uppåt och nedåt.
	Vassa knivar – risk för personskada.
	Håll aldrig händer eller fötter nära eller under rörliga delar.
	Garanterad ljudeffektnivå.

	Godkänd enligt gällande direktiv/förordningar.
	Uttjänt produkt ska avfallshanteras i enlighet med gällande regler.

## TEKNISKA DATA

Märkspänning	40 V
Batterikapacitet	4 Ah
Batterityp	Li-ion
Varvtal	3500/min
Kapslingsklass	IPX1
Klippbredd	43 cm
Uppsamlare	45 l
Höjdställning	20–70 mm
Ljudtrycksnivå, LpA	82,9 dB(A), K=3 dB
Ljudeffektnivå, LwA*	93,7 dB(A), K=1,8 dB
Ljudeffektnivå, LwA**	96 dB(A)
Vibrationsnivå	2,78 m/s <sup>2</sup> , K=1,5 m/s <sup>2</sup>
Vikt (exkl. batteri)	13,8 kg

\*Uppmätt, \*\*Garanterad

### Använd alltid hörselskydd!

Det deklarerade värdet för vibration, som har uppmätts i enlighet med standardiserad testmetod, kan användas för att jämföra olika verktyg med varandra och för en preliminär bedömning av exponering. Mätvärdena har fastställts i enlighet med EN 60335-2-77:2010.

### WARNING!

**Den faktiska vibrationsnivån under användning av elverktyg kan skilja sig från det angivna totalvärdet beroende på hur verktyget används. Identifiera därför de säkerhetsåtgärder som krävs för att skydda användaren baserat på en uppskattning av exponering i verkliga driftförhållanden (som tar hänsyn till alla delar av arbetscykeln såsom tiden när verktyget är avstängt och när det körs på tomgång, utöver igångsättningstiden).**

## BESKRIVNING

1. Säkerhetspärr
2. Körhandtag
3. Utkastlucka
4. Gräsuppsamlare
5. Spak för inställning av klipphöjd
6. Batterifackslock
7. Klämma
8. Säkerhetsnyckel

### BILD 1

## MONTERING

### UPPACKNING

- Ta upp alla delar ur förpackningen.
- Ta bort allt förpackningsmaterial och eventuella transportskydd.
- Kontrollera att samtliga delar finns.
- Kontrollera att produkt och tillbehör är fria från skador.
- Spara om möjligt förpackningen tills garantitiden har löpt ut.

### OBS!

**Låt inte barn leka med förpackningsmaterialet. Håll plastpåsar, plastfilm och smådelar utom räckhåll för barn – kvävningrisk.**

### MONTERING AV GRÄSKLIPPAREN

1. Packa upp produkten och alla tillbehör och kontrollera att alla delar finns.
2. Montera det nedre handtaget på produkten med en snabbkoppling (c) på vardera sidan.

### BILD 2

### BILD 3

3. Montera det övre handtaget med en skruv (a), en bricka (b) och en snabbkoppling

(c) på vardera sidan. Se till att sladdarna, som ansluts senare, inte är i vägen.

### BILD 4

### BILD 5

4. Montera sladdarna på handtaget med sladdklämmorna (7).

### BILD 6

5. Öppna gräsuppsamlaren (4) och tryck fast plastklämmorna på ramen.

### BILD 7

6. Lyft upp utkastluckan (3) med ena handen och haka fast gräsuppsamlaren (4).

### BILD 8

### ISÄTTNING AV BATTERI

Öppna batterifacket (6). Sätt i batteriet i hållaren.

### BILD 9

## HANDHAVANDE

### AVSEDD ANVÄNDNING

Produkten är endast avsedd för hushållsbruk och är inte lämplig för kommersiell användning. Produkten är avsedd för användning i privata trädgårdar och liknande. Den är inte avsedd för användning på offentliga platser, idrottsanläggningar, jordbruk eller liknande.

### SÄKERHETSNYCKEL

Produkten kan startas endast om säkerhetsnyckeln (8) är isatt. Ta bort säkerhetsnyckeln från produkten efter avslutad användning.

### BILD 10

## STARTA/STÄNGA AV

1. Håll säkerhetsspärren (1) intryckt.
2. Tryck in körhandtaget (2). Motorn startar.
3. Släpp körhandtaget för att stänga av (2).

### BILD 11

#### VARNING!

**Kniven fortsätter att röra sig en kort stund efter att körhandtaget släppts.**

## INSTÄLLNING AV HANDTAGSHÖJD

1. Lossa snabbkopplingen på vänster respektive höger sida om handtaget.
2. För handtaget till önskat läge och dra åt snabbkopplingen.

## INSTÄLLNING AV KLIPPHÖJD

#### VARNING!

**Stäng av produkten och ta bort säkerhetsnyckeln innan klipphöjden ändras.**

1. För inställningsspaken för klipphöjd (6) utåt.
2. Kontrollera att spaken (6) klickar på plats i något av spåren.

### BILD 12

## GRÄSKLIPPNING

- En gräsmatta består av olika slags gräs. Om gräsmattan klipps ofta gynnas gräs som har starka rötter och bildar då en tät och fast matta.
- Normal höjd för en gräsmatta är omkring 4–5 cm. Klipp inte mer än cirka 1/3 av höjden åt gången, det vill säga från 7–8 cm till normal höjd.
- Klipp inte gräsmattan kortare än cirka 4 cm, det gör att gräset kan skadas av torka.
- Klipp högt gräs i omgångar.

- Låt alltid slagen överlappa varandra något vid klippning.
- Undvik om möjligt att klippa vått gräs. Klipp när gräset är så torrt om möjligt.
- Var mycket försiktig vid riktningssändring och i sluttningar. Ha hela tiden säkert fotfäste och god balans. Arbeta tvärs över sluttningar, aldrig uppåt och nedåt.
- Klipp inte sluttningar med större lutning än 15° – risk för personskada.

#### VARNING!

**Var mycket försiktig när du går bakåt eller drar produkten mot dig – snubblingsrisk.**

## GRÄSUPPSAMLARE

Gräsuppsamlaren har en nivåindikering. Den hålls öppen av det luftflöde produkten genererar under användning. Om luckan stängs under klippning är gräsuppsamlaren full och måste tömmas. Kontrollera att hålen under luckan är rena och släpper igenom luft, annars fungerar inte nivåindikeringen korrekt. Töm gräsuppsamlaren om gräsrester blir liggande på marken under klippning.

#### VARNING!

**Stäng av produkten, vänta tills alla rörliga delar har stannat helt och ta bort säkerhetsnyckeln före demontering av gräsuppsamlaren.**

## Tömning av gräsuppsamlare

1. För att demontera gräsuppsamlaren, lyft upp utkastluckan med ena handen, fatta gräsuppsamlarens handtag med andra handen och lyft ut gräsuppsamlaren.
2. När gräsuppsamlaren avlägsnas faller utkastluckan ned och täcker utkastöppningen.
3. Om det finns gräs kvar i öppningen, dra gräsklipparen bakåt omkring 1 meter för att underlätta motorstart.

4. Rensa aldrig klippdäcket eller kniven med händer eller fötter – använd en borste eller annat lämpligt redskap. För bästa funktion, rengör gräsupsamlaren invändigt, i synnerhet luftgallret, efter varje användning.
5. Lyft upp utkastluckan med ena handen och haka fast gräsupsamlaren uppifrån med andra handen. Montera gräsupsamlaren endast när produkten är avstängd och rörliga delar står stilla.

## UNDERHÅLL

Rengör produkten efter varje användning.

1. Ta bort batteriet.
2. Ta bort gräsupsamlaren.
3. Rengör produkten med en borste efter varje användning.
4. Avlägsna försiktigt gräsrester från klippdäckets undersida med en träpinne eller liknande.
5. Håll ventilationsöppningarna fria från damm och smuts. Häll eller spola aldrig vatten på produkten.
6. Rengör motorhöljet med en fuktad trasa. Använd inte rengöringsmedel eller lösningsmedel. Det kan skada produktens plastdelar. Torka motorhöljet nogga.
7. Kontrollera kniven med avseende på skick.

## GRÄSUPPSAMLARE

Gräsupsamlaren kan spolvas ren med vatten om den är borttagen från gräsklipparen.

## DEMONTERING OCH SLIPNING AV KNIV

Om kniven blir slö kan den demonteras och slipas.

1. Lossa skruven som håller kniven.

2. Ta loss kniven och rengör noggrant kontaktytorna. Om kniven är för sliten ska den bytas ut mot en ny.
3. Slipa kniven.
4. Montera kniven på gräsklipparen och dra åt skruven stadigt.
5. Använd endast reservdelar som tillverkaren rekommenderar.

## BILD 13

## FÖRVARING

### OBS!

### Ta bort säkerhetsnyckeln före förvaring.

- Förvara gräsklipparen torrt och frostfritt (10–25 °C).
- Förvara batteri och gräsklippare var för sig.
- Ladda batteriet före förvaring om det inte ska användas på en längre tid.
- Låt aldrig bromsvätska, bensin, oljebaserade produkter, penetrerande oljor etc. komma i kontakt med plastdelar.
- Förvara gräsklipparen åtskilt från korrosiva ämnen som tölsalt och gödningsmedel.

## TRANSPORT

- Ta bort batteriet från gräsklipparen före transport.
- Lossa de två snabbkopplingarna och fäll ned det övre handtaget.
- Använd bärhandtaget för att transportera gräsklipparen.

## FELSÖKNING

Problem	Möjlig orsak	Åtgärd
Produkten fungerar inte.	Batteriet är urladdat.	Kontrollera batteriet. Eventuella reparationer ska utföras av behörig elektriker.
	Säkerhetsspärren är defekt.	Lämna produkten till behörig servicerepresentant eller annan kvalificerad personal för kontroll och reparation.
	Motorn är defekt.	Lämna produkten till behörig servicerepresentant eller annan kvalificerad personal för kontroll och reparation.
	Säkerhetsnyckeln är inte isatt.	Sätt i säkerhetsnyckeln.
Motorn stannar under användning.	Batteriet är urladdat.	Ladda batteriet.
	Batteriet är inte korrekt isatt.	Sätt i batteriet korrekt.
	Batteriet är defekt.	Rengör polerna, byt till ett nytt batteri av samma typ.
Försämrad prestanda.	Batteriet är urladdat.	Ladda batteriet.
	Batteriet är inte fulladdat.	Ladda batteriet.
	Gräset är för långt.	Klipp i omgångar.
Kraftig vibration.	Kniven är inte korrekt monterad.	Kontrollera kniven.
	Kniven är blockerad av främmande föremål.	Rensa kniven.
	Kniven är skadad.	Byt kniven.
Bristfällig gräsuppsamling.	Gräsuppsamlaren är full.	Töm gräsuppsamlaren.
	Utkastöppningen är igensatt.	Rensa utkastöppningen.
	För låg klipphöjd inställd.	Ställ in lämplig klipphöjd.
Gräsmattan blir ojämnt klippt.	Kniven är slö.	Låt slipa eller byt kniven.
	Gräset är för långt.	Klipp i omgångar.

## SIKKERHETSANVISNINGER

### ADVARSEL!

**Les alle advarsler, sikkerhetsanvisninger og andre anvisninger grundig før bruk. Manglende overholdelse av anvisninger og sikkerhetsanvisninger kan medføre el-ulykker, brann og/eller alvorlig personskade.**

- Ta vare på disse anvisningene og sikkerhetsanvisningene for fremtidig bruk.
- Begrepet el-verktøy i advarslene nedenfor gjelder for strømtilkoblede (med ledning) eller batteridrevne (uten ledning) el-verktøy.

### ARBEIDSOMRÅDE

- Arbeidsområdet skal holdes rent og godt opplyst. Uoversiktlige og mørke steder gir økt fare for skader.
- Ikke bruk el-verktøy i eksplosive miljøer, for eksempel i nærheten av brannfarlig væske, gass eller støv. El-verktøy skaper gnister som kan antenne støv og damp.
- Hold personer og husdyr i området på trygg avstand, spesielt barn, når elverktøy er i bruk. Hvis du blir distraheret, kan du miste kontrollen over produktet.

### EL-SIKKERHET

- Unngå kroppskontakt med jodede overflater som rør, radiatorer, komfyrer og kjøleskap. Risikoen for el-ulykker øker hvis kroppen din jordes.
- Ikke utsett el-verktøy for regn eller fukt. Hvis det kommer vann inn i et el-verktøy, øker faren for el-ulykker.

### PERSONLIG SIKKERHET

- Vær oppmerksom. Vær alltid forsiktig og bruk sunn fornuft når du arbeider med el-verktøy. Ikke bruk el-verktøy hvis du er trøtt eller påvirket av narkotika,

legemidler eller alkohol. Husk at et øyeblikks uoppmerksomhet eller slurv er nok til å forårsake alvorlig personskade.

- Bruk personlig verneutstyr. Bruk vernebriller. Sikkerhetsutstyr som støvfiltermaske, sklislire vernesko, hjelm og hørselvern reduserer faren for personskade, alt etter produkttype og bruksområde.
- Unngå utilsiktet start. Kontroller at strømbryteren står i avslått posisjon før du setter i støpselet eller batteriet, eller løfter/bærer produktet. Ulykkesfaren er stor hvis du bærer el-verktøyet med fingeren på strømbryteren eller kobler verktøyet til strøm når strømbryteren er i startposisjon.
- Fjern justeringsnøkler og lignende før produktet startes. Nøkler eller lignende som sitter igjen på en roterende del på produktet, kan forårsake personskade.
- Ikke strekk deg for langt. Sørg for å ha godt fotfeste og god balanse til enhver tid. Det gir bedre kontroll over el-verktøyet i uventede situasjoner.
- Bruk passende klær. Ikke bruk løstsittende klær eller smykker. Hold hår, klær og hansker unna bevegelige deler. Løstsittende klær, smykker og langt hår kan sette seg fast i bevegelige deler.
- Kontroller at eventuell gressoppsamler er riktig montert og fungerer.

### BRUK OG VEDLIKEHOLD

- El-verktøyet må ikke overbelastes. Bruk riktig el-verktøy til det planlagte arbeidet. El-verktøyet fungerer bedre og sikrer med den belastningen det er beregnet for.
- Ikke bruk el-verktøyet dersom det ikke kan slås på og av med strømbryteren. El-verktøy som ikke kan styres med strømbryteren, er farlige og må repareres.
- Trekk ut støpselet og/eller ta ut batteriet før du gjør justeringer, bytter tilbehør eller rydder vekk el-verktøyet. Slike forebyggende sikkerhetstiltak reduserer risikoen for at el-verktøyet startes utilsiktet.

- El-verktøy som ikke er i bruk, skal oppbevares utilgjengelig for barn. Ikke la barn eller personer som ikke kjenner el-verktøyet, eller som ikke har lest disse anvisningene, bruke det. El-verktøy er farlige hvis de brukes av uerfarne personer.
- El-verktøyet trenger pleie og vedlikehold. Kontroller før bruk om bevegelige deler er feiljusterte eller fastlåste, om deler er ødelagte, eller om det foreligger andre faktorer som kan påvirke produktets funksjon. Få eventuelle skader reparert før du tar produktet i bruk igjen. Mange ulykker forårsakes av dårlig vedlikeholdt el-verktøy.
- Hold skjæreverktøy skarpe og rene. Skjæreverktøy som vedlikeholdes riktig og har skarpe egger, låser seg sjeldnere og er lettere å kontrollere.
- Bruk el-verktøy, tilbehør, bits osv. i henhold til anvisningene, og ta hensyn til gjeldende arbeidsforhold og det arbeidet som skal utføres. Det kan være farlig å bruke el-verktøy til andre formål enn det er beregnet for.
- Ikke bruk produktet hvis håndtak eller sikkerhetsanordninger er demonterte eller skadet. Ikke demonter produktet, og ikke forsøk å endre eller reparere det – fare for personskade og/eller eiendomsskade.
- Gjør deg kjent med arbeidsområdet og vær oppmerksom på eventuelle risikoer som du kanskje ikke er like oppmerksom på når produktet er i gang.
- Produktet må ikke brukes når det befinner seg andre personer, særlig barn, eller husdyr i nærheten.
- Vær forsiktig ved arbeid på hellende underlag.
- Sørg for å ha godt fotfeste og god balanse til enhver tid og gå langsomt.
- Arbeid på tvers over skråninger, aldri oppover og nedover.
- Vær ekstra forsiktig når du endrer retning – snublefare.
- Ikke klipp veldig bratte skråninger.
- Vær svært forsiktig når du går bakover eller trekker produktet mot deg.
- Ikke hell produktet når motoren startes.
- Stå på trygg avstand i kjøreposisjon bak håndtaket.
- Hold hender og føtter unna bevegelige deler når motoren startes.
- Slå av produktet før det helles og før transport, for eksempel til og fra gressplenen eller over gangveier.
- Kryss aldri områder med grus mens motoren er i gang – fare for at steiner slynges av gårde.
- Slå av produktet og vent til alle bevegelige deler har stoppet helt opp før du løfter eller bærer produktet.
- Slå av produktet og vent til alle bevegelige deler har stoppet helt opp før du justerer klippehøyde.
- Utkastluken må aldri åpnes mens motoren går.
- Slå av produktet og vent til alle bevegelige deler har stanset helt før du demonterer gressoppsamleren. Sett gressoppsamleren skikkelig på plass igjen etter tømning.
- Unngå om mulig å klippe vått gress.
- Ikke bruk apparatet i eksplosive miljøer, for eksempel i nærheten av brannfarlig væske, gass eller støv. Produktet skaper gnister som kan antenne støv og dunst.
- Produktet må ikke forlates uten tilsyn når støpselet er koblet til stikkkontakten.
- Kjør forsiktig. Løp aldri med produktet.
- Vær forsiktig så du ikke setter fingrene fast mellom knivene og produktets faste deler – fare for alvorlig personskade.
- Ikke klipp på våtmark, nær elver/bekker eller i bratte skråninger – fare for å miste kontrollen.

#### VIKTIG!

- **Ikke bruk produktet til å klippe busker, klatreplanter eller vegetasjon på tak eller balkonger, til å suge opp og fjerne**

**skrot fra gangveier, eller til å finfordele f.eks. kvister – fare for alvorlig personskade.**

- **Ikke bruk produktet til å forsøke å jevne ut ujevnheter i gressplener, som f.eks. muldvarphauger.**
- **Ikke bruk produktet til å drive andre produkter.**

## BRUK OG HÅNDTERING AV BATTERIDREVNE PRODUKTER

- Batteriet må kun lades med laderen som produsenten anbefaler. En lader som passer til én type batterier, kan medføre brannfare hvis den brukes til en annen type batterier.
- Bruk bare batterier av den typen som anbefales av produsenten. Bruk av andre batterier medfører fare for personskade og/eller brann.
- Når batteriet ikke er i bruk, skal det oppbevares atskilt fra andre metallgjenstander som binders, mynter, nøkler, spiker, skruer og andre små metallgjenstander som kan kortslutte polene. Ved kortslutning utlades store mengder energi, og det kan forårsake brann og/eller alvorlig personskade.
- Hvis batteriet behandles uforsiktig, kan det lekke væske ut av det. Unngå kontakt med batterivæsken. Hvis du får batterivæske på huden, må du skylle umiddelbart med store mengder rent vann. Hvis du får batterivæske i øynene, skyll øynene med rent vann i minst ti minutter og oppsøk deretter lege umiddelbart. Væsken som lekker ut fra batteriet, kan forårsake irritasjon eller etseskader.
- Les alle anvisninger og sikkerhetsanvisninger for laderen og/eller batteriet.

## SERVICE

- Service på el-verktøy må bare utføres av kvalifisert personell som bruker originale reservedeler. Det sikrer at el-verktøyet alltid er i forsvarlig stand.

## YTTERLIGERE SIKKERHETSANVISNINGER

- Les alle advarsler, sikkerhetsanvisninger og andre anvisningene nøye før bruk, og gjør deg kjent med produktets betjeningsorganer og bruk, bruksområde, begrensninger og mulige risikoer. Vi anbefaler at du gjennomgår relevant opplæring.
- Produktet er ikke beregnet for bruk av personer (barn eller voksne) med funksjonshemninger eller av personer uten tilstrekkelig erfaring med eller kunnskap i å bruke det, med mindre de har fått anvisninger om bruk av produktet fra noen som er ansvarlig for deres sikkerhet. Barn skal holdes under oppsyn, slik at de ikke leker med produktet.
- Slå av produktet og ta løs batteriet i følgende situasjoner:
  - Før du forlater produktet uten tilsyn.
  - Før kontroll, justering, rengjøring eller annet arbeid på produktet.
  - Hvis produktet begynner å vibrere unormalt.
- Inspiser regelmessig arbeidsområdet hvor produktet skal brukes og fjern fremmedlegemer som kan sette seg fast i produktet eller slynges avgårde av produktet. Gjenstander som slynges ut, kan forårsake alvorlig personskade og/eller materielle skader.
- Slå av produktet og vent til alle bevegelige deler har stanset helt før du legger det fra deg.
- Slå av produktet før transport.

- Ikke bruk produktet hvis håndtak eller sikkerhetsanordninger er demonterte eller skadet. Ikke bruk produktet hvis det ikke er fullstendig montert.
- Ikke demonter produktet, og ikke forsøk å endre eller reparere det. Det gjør at garantien bortfaller, og medfører risiko for personskade og/eller eiendomsskade.
- Bruk kun reservedeler som anbefales av produsenten. Ta ut batteriet før bytte av tilbehør og/eller reservedeler. Monter tilbehør og/eller reservedeler i henhold til produsentens anvisninger.
- Etter kollisjon med en gjenstand. Kontroller produktet og reparer eventuelle skader før du bruker det igjen.
- Hvis produktet begynner å vibrere unormalt: Inspiser alltid produktet før bruk for å sjekke at kniv, knivfeste og skjæreenhet ikke er slitte eller skadde. Hvis knivene eller knivfestene er slitte eller skadet, skal alltid hele settet byttes ut samtidig for å unngå ubalanse. Sjekk at alle sikkerhets- og varselmerker på produktet er hele og lesbare. Skift ut merker som har blitt uleselige eller borte.

### SIKKERHETSANVISNINGER

- Produktet skal kun brukes i dagslys eller god kunstig belysning.
- Bruk vernebriller, hørselvern, beskyttelseshansker, sklisliske vernesko og kraftige langbukser.
- Ikke bruk løstsittende klær, smykker, klokker eller lignende som kan sette seg fast i bevegelige deler. Bruk ikke produktet barføtt eller med åpne sko.
- Ikke strekk deg for langt. Sørg for å ha godt fotfeste og god balanse til enhver tid. Produktet skal kun brukes på jevnt, stabilt underlag.
- Vær forsiktig så du ikke sklir eller faller, spesielt når du går baklengs.
- Løp aldri med produktet.

- Kontroller at strømbryteren er i avslått posisjon før batteriet settes inn. Strømbryteren og strømbrytersperren skal ikke være i låst posisjon.
- Kontroller før hver gangs bruk at alle skruerforbindelser og andre forbindelser er riktig strammet, at alle beskyttelsesinnretninger sitter på plass og fungerer, og at bevegelige deler ikke låser seg.
- Produktets beskyttelsesinnretninger må aldri demonteres eller endres.
- Ikke bruk produktet hvis det er skadet, eller dersom ikke alle beskyttelsesinnretninger sitter på plass og fungerer korrekt. Bytt skadde eller slitte deler.
- Ikke bruk produktet i eksplosive miljøer, for eksempel i nærheten av brannfarlig væske, gass eller støv – fare for brann og/eller eksplosjon.

### ADVARSEL!

**Produktet genererer et elektromagnetisk felt under bruk. Dette feltet kan under visse omstendigheter påvirke aktive eller passive medisinske implantater. Hvis du har et medisinsk implantat, bør du, for å redusere faren for alvorlig personskade eller dødsfall, rådføre deg med din lege og/eller produsent av det medisinske implantatet før du tar i bruk produktet.**

### SIKKERHETSANVISNINGER FOR LITIUMIONBATTERIER

- Ikke åpne batteriet – fare for kortslutning.
- Hold batterier unna vann, fukt og varmekilder som direkte sollys – eksplosjonsfare.
- Batteriet kan avgis damp ved feil bruk eller dersom det er skadet. Denne dampen kan irritere luftveiene. Oppsøk frisk luft. Oppsøk legehjelp dersom ubehaget vedvarer.

- Bruk bare batterier av den typen som anbefales av produsenten, med den spenningen som angis på produktets typeskilt. Bruk av andre batterier medfører fare for brann, eksplosjon, personskade og/eller materielle skader.
- Batterispenningen må tilsvare ladespenningen, ellers er det risiko for brann og/eller eksplosjon.
- Batteriet må kun lades med laderen som produsenten anbefaler. Lading av andre batterier medfører fare for personskade og/eller brann.
- Forsøk aldri å åpne batteriet. Hold batteriet unna skarpe gjenstander og metallgjenstander, og ikke utsett det for slag eller støt – fare for kortslutning, brann, eksplosjon og/eller personskade.
- Les alle anvisninger og sikkerhetsanvisninger for laderen og/eller batteriet.

### FARE FOR BRANN OG/ELLER EKSPLOSJON

- Bruk aldri skadde, defekte eller deformerte batterier. Forsøk aldri å åpne batteriet, og ikke utsett det for slag eller støt.
- Lad aldri batteriet i nærheten av syrer og/eller antennelige gasser eller stoffer.
- Ikke utsett batteriet for sterk varme eller åpen ild.
- Ikke bruk eller lad batteriet ved lavere temperaturer enn 10 °C eller høyere enn 40 °C, det kan skade batteriet.
- Batteriet må ikke utsettes for høye temperaturer eller sterkt sollys over lengre tid.
- Ved langvarig bruk blir batteriet varmt. La det avkjøles før lading.
- Kortslutt aldri batteripolene.
- Batteriet må pakkes i plastpose eller eske, eller batteripolene må forsegles, før transport eller oppbevaring samt før avfallshåndtering av batteriet.

### ANDRE RISIKOER

- Selv om sikkerhetsbestemmelsene følges og sikkerhetsmekanismene er i drift, er det umulig å eliminere alle farer. Det er fortsatt fare for følgende:
  - Fare for kuttskader.
  - Fare for hørselskade.
- Langvarig bruk uten hørselvern medfører fare for hørselskade. Bruk hørselvern.
- Fare for personskade som følge av vibrasjon ved langvarig og/eller feilaktig bruk.
- Ved bruk over lang tid kan vibrasjoner forårsake såkalt hånd-/armvibrasjonssyndrom eller Raynauds fenomen («hvite fingre»). Avbryt umiddelbart arbeidet og oppsøk lege hvis du opplever dovnung, kløe, stikkende følelse, smerte, blek hud eller nedsatt følelse. Begrens risikoen for vibrasjonsskader ved å vedlikeholde verktøyet korrekt, holde hendene varme og ta hvilepauser.
- Selv om produktet brukes i henhold til anvisningene, er det umulig å utelukke alle risikoer.

## SYMBOLER

Følgende symboler kan forekomme på produktet.

	Les bruksanvisningen.
	ADVARSEL!
	Bruk hørselvern.
	Bruk vernebriller.
	Bruk vernesko.
	Produktet må ikke utsettes for regn eller fuktighet.
	Fjern alltid sikkerhetsnøkkelen før vedlikehold.
	Ta alltid ut batteriet før vedlikehold.
	Før bruk, fjern gjenstander som kan henge seg fast i eller slynges ut av produktet.
	Gjenstander som slynges ut, kan forårsake alvorlig personskade og/eller materielle skader. Hold personer, spesielt barn, og husdyr i nærheten på minst 15 meters avstand fra arbeidsområdet.
	
	Arbeid på tvers over skråninger, aldri oppover og nedover.

	Skarpe kniver – fare for personskade.
	Hold aldri hender eller føtter nær eller under bevegelige deler.
	Garantert lydeffektnivå.
	Godkjent i henhold til gjeldende direktiver/ forskrifter.
	Utrangert produkt skal kasseres i henhold til gjeldende regler.

## TEKNISKE DATA

Nominell spenning	40 V
Batterikapasitet	4 Ah
Batteritype	Li-ion
Turtall	3500/min
Kapslingsklasse	IPX1
Klippebredde	43 cm
Oppsamler	45 l
Høydeinnstilling	20–70 mm
Lydtrykknivå, LpA	82,9 dB(A), K=3 dB
Lydeffektnivå, LwA*	93,7 dB(A), K=1,8 dB
Lydeffektnivå, LwA**	96 dB(A)
Vibrasjonsnivå	2,78 m/s <sup>2</sup> , K=1,5 m/s <sup>2</sup>
Vekt (uten batteri)	13,8 kg

\*Målt, \*\*Garantert

### Bruk alltid hørselvern!

Den angitte verdien for vibrasjon, som er målt i henhold til standardiserte testmetoder, kan brukes til å sammenlikne ulike verktøy med hverandre, og til å gi en foreløpig vurdering av eksponering. Måleverdiene er fastsatt i henhold til EN 60335-2-77:2010.

**ADVARSEL!**

**Det faktiske vibrasjonsnivået ved bruk av el-verktøy kan avvike fra den angitte totalverdien, avhengig av hvordan verktøyet brukes. Finn derfor ut hvilke sikkerhetstiltak som er nødvendig for å beskytte brukeren, på grunnlag av en vurdering av eksponeringen under reelle driftsforhold (som tar hensyn til alle delene av arbeidsprosessen, som tiden når verktøyet er avslått, og når det kjøres på tomgang, utover igangsettingstiden).**

**BESKRIVELSE**

1. Sikkerhetssperre
2. Kjørehåndtak
3. Utkastluke
4. Gressoppsamler
5. Spake for innstilling av klippehøyde
6. Batterilokk
7. Klemme
8. Sikkerhetsnøkkel

**BILDE 1****MONTERING****OPPAKKING**

- Ta alle delene ut av emballasjen.
- Fjern all emballasje og eventuelle transportbeskyttelser.
- Kontroller at samtlige deler er med.
- Kontroller at produktet og tilbehør ikke er skadet.
- Oppbevar om mulig emballasjen inntil garantitiden har utløpt.

**MERK!**

**Ikke la barn leke med emballasjen. Oppbevar plastposer, plastfilm og smådelene utilgjengelig for barn – kvelningsfare.**

**MONTERING AV GRESSKLIPPEREN**

1. Pakk forsiktig ut produktet og alle tilbehør, og kontroller at alle delene er der.
2. Monter det nedre håndtaket på produktet med en hurtigkobling hver side.

**BILDE 2****BILDE 3**

3. Monter det øvre håndtaket på produktet med en skrue (a), en skive (b) og en hurtigkobling (c) på hver side. Pass på at ledningene, som skal kobles til senere, ikke er i veien.

**BILDE 4****BILDE 5**

4. Monter ledningene på håndtaket med ledningsklemmene (7).

**BILDE 6**

5. Åpne gressoppsamleren (4) og trykk fast plastklemmene på rammen.

**BILDE 7**

6. Løft opp utkastluken (3) med den ene hånden og hekk fast gressoppsamleren (4).

**BILDE 8****SETTE INN BATTERI**

Åpne batterirommet (6). Sett batteriet inn i holderen.

**BILDE 9****BRUK****TILTENKT BRUKSOMRÅDE**

Produktet er kun beregnet til privat bruk og er ikke egnet til kommersielt bruk. Produktet er beregnet for bruk i private hager og lignende. Det er ikke beregnet for bruk på offentlige steder, idrettsanlegg, jordbruk eller lignende.

## SIKKERHETSØKKELE

Produktet kan kun startes dersom sikkerhetsnøkkelen (8) er satt inn. Fjern sikkerhetsnøkkelen fra produktet etter avsluttet bruk.

### BILDE 10

## SLÅ PÅ/AV

1. Hold sikkerhetssperren (1) inne.
2. Trykk inn kjørehåndtaket (2). Motoren starter.
3. Slipp strømbryteren for å slå av (2).

### BILDE 11

## ADVARSEL!

**Kniven fortsetter å bevege seg en liten stund etter at kjørehåndtaket slippes.**

## INNSTILLING AV HÅNDTAKSHØYDE

1. Løsne hurtigkoblingen på henholdsvis venstre og høyre side av håndtaket.
2. Før håndtaket til ønsket stilling og stram hurtigkoblingen.

## INNSTILLING AV KLIPPEHØYDE

### ADVARSEL!

**Slå av produktet og ta løs sikkerhetsnøkkelen før du endrer klippehøyden.**

1. Før innstillingsspaken for klippehøyde (6) utover.
2. Kontroller at spaken (6) klikker på plass i noen av sporene.

### BILDE 12

## GRESSKLIPPING

- En gressplen består av ulike typer gress. Hvis gressplenen klippes ofte, dannes det gress som har sterke røtter, og da blir gressplenen tett og fast.

- Normal høyde for en gressplen er rundt 4-5 cm. Ikke klipp mer enn rundt 1/3 av høyden hver gang, altså fra 7-8 cm til normal høyde.
- Ikke klipp plenen kortere enn rundt 4 cm, for da kan gresset ta skade av tørke.
- Klipp høyt gress i flere omganger.
- La alltid klippefeltene overlape hverandre noe når du klipper.
- Unngå om mulig å klippe vått gress. Klipp gresset når det er så tørt som mulig.
- Vær ekstra forsiktig når du endrer retning og i skråninger. Sørg for å ha godt fotfeste og god balanse til enhver tid. Arbeid på tvers over skråninger, aldri oppover og nedover.
- Ikke klipp skråninger med større helling enn 15° – fare for personskaade.

### ADVARSEL!

**Vær svært forsiktig når du går bakover eller trekker produktet mot deg – snublefare.**

## GRESSOPPSAMLER

Gressoppsamleren har en nivåindikator. Den holdes åpen av luftstrømmen som produktet genererer ved bruk. Hvis luken lukkes under klipping, er gressoppsamleren full og må tømmes. Kontroller at hullene under luken er rene og slipper gjennom luft, ellers fungerer ikke nivåindikatoren som den skal. Tøm gressoppsamleren dersom gressrester blir liggende på bakken under klipping.

### ADVARSEL!

**Slå av produktet, vent til alle bevegelige deler har stanset helt og fjern sikkerhetsnøkkelen før demontering av gressoppsamleren.**

## Tømming av gressoppsamler

1. For å demontere gressoppsamleren, løft opp utkastluken med den ene hånden,

ta gressoppsamlerens håndtak med den andre hånden og løft ut gressoppsamleren.

2. Når gressoppsamleren er fjernet, faller utkastlukken ned og dekker utkaståpningen.
3. Hvis det er gress igjen i åpningen, trekk gressklipperen bakover rundt 1 meter for å underlette motorstart.
4. Rens aldri klipperdekselet eller kniven med hender eller føtter – bruk en børste eller et annet egnet redskap. For best mulig funksjon bør du rengjøre produktet, og særlig luftstrømen, etter hver gangs bruk.
5. Løft opp utkastlukken med den ene hånden og heft fast gressoppsamleren ovenfra med den andre hånden. Monter gressoppsamleren kun når produktet er avslått og bevegelige deler står stille.

## VEDLIKEHOLD

Rengjør produktet etter hver bruk.

1. Ta ut batteriet.
2. Fjern gressoppsamleren.
3. Rengjør produktet med en børste etter hver gangs bruk.
4. Fjern forsiktig gressrester fra klipperdekselets underside med en trepinne eller lignende.
5. Hold ventilasjonsåpningene frie for støv og smuss. Hell eller spyl aldri vann på produktet.
6. Rengjør motorhuset med en fuktig klut. Ikke bruk rengjøringsmiddel eller løsemiddel. Det kan skade produktets plastdeler. Tørk motorhuset nøye.
7. Inspiser kniven for å kontrollere at den er i god stand.

## GRESSOPPSAMLER

Gressoppsamleren kan spyles ren med vann dersom den er fjernet fra gressklipperen.

## DEMONTERING OG SLIPING AV KNIV

Hvis kniven blir sløv, kan den demonteres og slipes.

1. Løsne skruen som holder kniven på plass.
2. Fjern kniven og rengjør kontaktflatene nøye. Hvis kniven er for slitt, skal den byttes ut mot en ny.
3. Slip kniven.
4. Monter kniven på gressklipperen og trekk skruen godt til.
5. Bruk kun reservedeler som er anbefalt av produsenten.

## BILDE 13

## OPPBEVARING

### MERK!

#### Fjern sikkerhetsnøkkelen før oppbevaring.

- Oppbevar gressklipperen tørt og frostfritt (10–25 °C).
- Oppbevar batteri og gressklipper hver for seg.
- Lad batteriet før oppbevaring hvis det ikke brukes over lengre tid.
- La aldri bremsevæske, oljebaserte produkter, penetrerende oljer og så videre komme i kontakt med plastdeler.
- Oppbevar gressklipperen atskilt fra korrosive stoffer som for eksempel tinesalt og gjødsel.

## TRANSPORT

- Ta batteriet ut av gressklipperen før transport.
- Løsne de to hurtigkoblingene og fell ned det øvre håndtaket.
- Bruk bærehåndtaket for å transportere gressklipperen.

## FEILSØKING

Problem	Mulig årsak	Tiltak
Produktet fungerer ikke.	Batteriet er utladet.	Kontroller batteriet. Eventuelle reparasjoner må utføres av en autorisert elektriker.
	Sikkerhetssperren er defekt.	Lever produktet til autorisert servicerepresentant eller annet kvalifisert personale for kontroll og reparasjon.
	Motoren er defekt.	Lever produktet til autorisert servicerepresentant eller annet kvalifisert personale for kontroll og reparasjon.
	Sikkerhetsnøkkelen er ikke satt i.	Sett inn sikkerhetsnøkkelen.
Motoren stanser under bruk.	Batteriet er utladet.	Lad batteriet.
	Batteriet er ikke satt inn riktig.	Sett inn batteriet på riktig måte.
	Batteriet er defekt.	Rengjør polene, bytt til et nytt batteri av samme type.
Redusert ytelse.	Batteriet er utladet.	Lad batteriet.
	Batteriet er ikke fulladet.	Lad batteriet.
	Gresset er for langt.	Klipp i flere omganger.
Kraftig vibrasjon.	Kniven er ikke riktig montert.	Kontroller kniven.
	Kniven er blokkert av fremmedobjekter.	Rengjør kniven.
	Kniven er skadet.	Bytt kniven.
Dårlig grassoppsamling.	Gressoppsamleren er full.	Tøm gressoppsamleren.
	Utkaståpningen er tett.	Rengjør utkaståpningen.
	For lav klippehøyde innstilt.	Still inn passende klippehøyde.
Gressplenen blir ujevnt klippet.	Kniven er sløv.	Slip eller bytt kniven.
	Gresset er for langt.	Klipp i flere omganger.

## ZASADY BEZPIECZEŃSTWA

### OSTRZEŻENIE!

**Przed użyciem zapoznaj się ze wszystkimi ostrzeżeniami, z zasadami bezpieczeństwa i innymi wskazówkami. Nieprzestrzeganie wszystkich zaleceń i zasad bezpieczeństwa grozi porażeniem prądem, pożarem i/lub ciężkimi obrażeniami ciała.**

- Zachowaj niniejszą instrukcję do przyszłego użytku.
- Używane w poniższych ostrzeżeniach pojęcie „elektronarzędzie” oznacza stacjonarne elektronarzędzia zasilane przemiennym sieciowym prądem elektrycznym (wyposażone w przewód zasilający) lub akumulatorami (bezwodowodowe).

### MIEJSCE PRACY

- Zapewnij czystość i dobre oświetlenie w miejscu pracy. Przetadowane miejsce pracy i niedostateczne oświetlenie zwiększają ryzyko wystąpienia wypadków.
- Nie używaj elektronarzędzi w otoczeniu zagrożonym wybuchem, np. w pobliżu łatwopalnych płynów, gazów lub pyłów. Elektronarzędzia wytwarzają iskry, które mogą spowodować zapłon pyłów lub oparów.
- Osoby postronne, zwłaszcza dzieci, oraz zwierzęta powinny przebywać w bezpiecznej odległości od działającego elektronarzędzia. Brak koncentracji może spowodować utratę kontroli nad produktem.

### BEZPIECZEŃSTWO ELEKTRYCZNE

- Unikaj bezpośredniego kontaktu z uziemionymi powierzchniami, takimi jak rury, grzejniki, kuchenki i lodówki. Ryzyko porażenia prądem zwiększa się, jeśli ciało użytkownika jest uziemione.

- Nie narażaj elektronarzędzia na działanie deszczu i wilgoci. Kontakt elektronarzędzia z wodą zwiększa ryzyko porażenia prądem.

### BEZPIECZEŃSTWO OSOBISTE

- Zachowuj ostrożność. Podczas pracy z elektronarzędziem przez cały czas zachowuj ostrożność i kieruj się zdrowym rozsądkiem. Nigdy nie używaj elektronarzędzia w stanie zmęczenia ani pod wpływem narkotyków, alkoholu lub leków. Pamiętaj, że chwila nieuwagi wystarczy, żeby spowodować poważne obrażenia ciała.
- Stosuj środki ochrony indywidualnej. Używaj okularów ochronnych. Środki ochrony indywidualnej stosowane w zależności od rodzaju produktu oraz sposobu posługiwania się nim, np. maski przeciwpyłowe, obuwie antypoślizgowe, hełm ochronny i środki ochrony słuchu, zmniejszają ryzyko odniesienia obrażeń.
- Unikaj niezamierzonego uruchomienia urządzenia. Przed włożeniem wtyku do gniazda, przed włożeniem akumulatora i przed podniesieniem lub przeniesieniem produktu upewnij się, że przełącznik jest ustawiony w położeniu wyłączonym. Ryzyko wystąpienia wypadku zwiększa się podczas przenoszenia elektronarzędzia z palcem na przełączniku oraz podłączania narzędzia do prądu, jeśli przełącznik jest w położeniu startowym.
- Przed włączeniem produktu zdejmij klucze nastawne i inne przedmioty. Klucz lub inne narzędzia pozostawione na obracającej się części produktu mogą spowodować obrażenia.
- Nie pochylaj się zbyt do przodu. Przez cały czas utrzymuj stabilną postawę, aby nie stracić równowagi. Dzięki temu łatwiej będzie kontrolować elektronarzędzie w nieoczekiwanych sytuacjach.
- Noś odpowiednią odzież. Nie noś luźnych ubrań ani biżuterii. Trzymaj włosy, ubrania i rękawice z dala od ruchomych części urządzenia. Luźne ubrania, biżuteria

i długie włosy mogą zostać wciągnięte przez ruchome części urządzenia.

- Sprawdź, czy wszystkie części zbierające trawę są prawidłowo zamontowane i działają.

## OBSŁUGA I KONSERWACJA

- Nie przeciążaj elektronarzędzia. Używaj elektronarzędzia odpowiedniego do zaplanowanych prac. Elektronarzędzie działa lepiej i bezpieczniej przy obciążeniu, które jest dla niego przewidziane.
- Nie używaj elektronarzędzia, którego nie można włączyć i wyłączyć przelącznikiem. Elektronarzędzia, których nie można włączyć lub wyłączyć przelącznikiem, są niebezpieczne i wymagają naprawy.
- Przed regulacją elektronarzędzia, wymianą akcesoriów lub odłożeniem elektronarzędzia, wyjmij akumulator i/lub wyciągnij wtyk z gniazda. Takie zapobiegawcze środki ostrożności zmniejszają ryzyko niezamierzonego uruchomienia elektronarzędzia.
- Przechowuj elektronarzędzia, z których nie korzystasz, w miejscu niedostępnym dla dzieci. Nie pozwól, aby elektronarzędzie było używane przez dzieci lub osoby, które go nie znają ani nie zapoznały się z zaleceniami dotyczącymi jego bezpiecznej obsługi. W rękach osób niedoświadczonych elektronarzędzia mogą być niebezpieczne.
- Utrzymuj elektronarzędzie w nienagannym stanie technicznym. Przed użyciem sprawdzaj, czy elementy ruchome nie są źle ustawione, zakleszczone, pęknięte lub uszkodzone w sposób utrudniający prawidłowe funkcjonowanie produktu. Przed ponownym użyciem zleć naprawę ewentualnych uszkodzeń. Niedostateczny poziom konserwacji elektronarzędzia jest przyczyną wielu wypadków.
- Utrzymuj narzędzia tnące w czystości i dbaj o ich ostrość. Narzędzia tnące, które są prawidłowo konserwowane i mają

zaostrzone krawędzie, rzadziej się zakleszczają i są łatwiejsze w obsłudze.

- Stosuj elektronarzędzia, akcesoria, końcówki itp. zgodnie z zaleceniami i z uwzględnieniem warunków pracy oraz przewidzianego zadania. Zastosowanie elektronarzędzi do celów innych niż te, do których są przeznaczone, może być niebezpieczne.
- Nie używaj produktu z uszkodzonym lub zdemontowanym uchwytem lub zabezpieczeniem. Nie demontuj produktu i nie próbuj go modyfikować ani naprawiać ze względu na ryzyko obrażeń ciała i/lub szkód materialnych.
- Zapoznaj się z miejscem pracy i zwróć uwagę na ewentualne zagrożenia, które podczas pracy produktu mogłyby pozostać niezauważone.
- Nie używaj produktu, jeśli w pobliżu znajdują się inne osoby, zwłaszcza dzieci, lub zwierzęta.
- Zachowuj ostrożność podczas pracy na zboczach.
- Przez cały czas utrzymuj stabilną postawę i poruszaj się powoli, aby nie stracić równowagi.
- Zawsze pracuj w poprzek wzniesienia, nigdy w dół ani w górę.
- Zachowaj szczególną ostrożność podczas zmiany kierunku, aby się nie potknąć.
- Nie używaj kosiarki na bardzo stromych wzniesieniach.
- Zachowuj ostrożność, idąc do tyłu lub ciągnąc produkt w kierunku do siebie.
- Nie przechylaj produktu podczas uruchamiania silnika.
- Stój w bezpiecznej odległości, w normalnej pozycji za uchwytem.
- Podczas uruchamiania silnika trzymaj dłonie i stopy z dala od ruchomych części urządzenia.
- Wyłącz urządzenie przez złożenie go oraz na czas przenoszenia go na i z trawnika oraz nad ścieżkami.

- Nigdy nie prowadź kosiarki z włączonym silnikiem po nawierzchniach żwirowych – istnieje ryzyko, że urządzenie zacznie wyrzucać kamienie.
- Zanim podniesiesz lub przeniesiesz urządzenie, wyłącz je i odczekaj, aż wszystkie ruchome części całkowicie się zatrzymają.
- Przed regulacją wysokości koszenia wyłącz produkt i odczekaj, aż wszystkie ruchome części całkowicie się zatrzymają.
- Nigdy nie otwieraj klapy wyrzutu, jeżeli silnik pracuje.
- Przed demontażem zbiornika na trawę wyłącz silnik i zaczekaj, aż wszystkie ruchome części całkowicie się zatrzymają. Po opróżnieniu zbiornika na trawę dobrze go zamocuj.
- Jeśli to możliwe, nie kos mokrej trawy.
- Nie używaj produktu w otoczeniu zagrożonym wybuchem, np. w pobliżu łatwopalnych płynów, gazów lub pyłów. Produkt wytwarza iskry, które mogą spowodować zapłon pyłów lub oparów.
- Nigdy nie pozostawiaj produktu bez nadzoru, jeżeli wtyk jest podłączony do gniazda.
- Prowadź kosiarkę ostrożnie. Nigdy nie biegaj z produktem.
- Zachowuj ostrożność, aby palce nie utknęły między nożami a stałymi częściami produktu – ryzyko ciężkich obrażeń ciała.
- Nie kos trawy na podłożu podmokłym, w pobliżu cieków wodnych, rowów i stromych zboczy – ryzyko utraty kontroli nad urządzeniem.

### WAŻNE!

- **Nigdy nie używaj urządzenia do koszenia krzewów, roślin pnących lub roślinności na dachu lub balkonie, do zbierania i usuwania śmieci ze ścieżek lub rozdrabniania gałęzi – ryzyko ciężkich obrażeń ciała.**
- **Nie próbuj używać urządzenia do wyrównywania terenu trawnika np. w przypadku kretowisk.**
- **Nie używaj produktu do przenoszenia innych przedmiotów.**

### UŻYTKOWANIE I OBSŁUGA URZĄDZEŃ AKUMULATOROWYCH

- Akumulator może być ładowany wyłącznie za pomocą ładowarki rekomendowanej przez producenta. Ładowarka przeznaczona do jednego rodzaju akumulatora może spowodować pożar, jeśli zostanie użyta z akumulatorem innego rodzaju.
- Używaj wyłącznie akumulatorów zalecanych przez producenta. Stosowanie innych akumulatorów grozi obrażeniami ciała i/lub pożarem.
- Jeśli nie korzystasz z akumulatora, przechowuj go z dala od spinaczy, monet, kluczy, gwoździ, śrub i innych małych metalowych przedmiotów, które mogą spowodować zwarcie. Podczas zwarcia wyładowują się duże ilości energii, co może wywołać pożar i/lub spowodować ciężkie obrażenia ciała.
- Jeżeli akumulator eksploatowany jest niezgodnie z instrukcją, może dojść do wycieku płynu z akumulatora. Unikaj kontaktu z płynem z akumulatora. Jeżeli płyn z akumulatora przedostanie się na skórę, przemyj to miejsce dużą ilością czystej wody. Jeżeli płyn z akumulatora dostanie się do oczu, przemywaj je czystą wodą przez co najmniej 10 minut i niezwłocznie skontaktuj się z lekarzem. Płyn wyciekający z akumulatora może powodować podrażnienia i oparzenia ciała.
- Przeczytaj wszystkie zalecenia i zasady bezpieczeństwa dotyczące ładowarki i/lub akumulatorów.

## SERWIS

- Elektronarzędzie może być serwisowane wyłącznie przez wykwalifikowany personel, stosujący identyczne części zamienne. Gwarantuje to bezpieczną pracę elektronarzędzia.

## DODATKOWE ZASADY BEZPIECZEŃSTWA

- Przed użyciem uważnie przeczytaj wszystkie ostrzeżenia, wskazówki bezpieczeństwa i inne instrukcje oraz zapoznaj się ze sposobem regulacji i użytkowania produktu, jego zastosowaniem, ograniczeniami i możliwymi zagrożeniami. Zalecamy udział w stosownym kursie.
- Produkt nie jest przeznaczony do stosowania przez osoby (dzieci lub dorosłych) z jakąkolwiek formą dysfunkcji lub osoby bez wystarczającego doświadczenia lub umiejętności w zakresie jego obsługi, o ile nie uzyskają wskazówek dotyczących obsługi produktu od osoby odpowiedzialnej za ich bezpieczeństwo. Należy dopilnować, aby dzieci nie bawiły się produktem.
- Wyłącz produkt i wyjmij baterię w wymienionych poniżej sytuacjach:
  - przed pozostawieniem produktu bez nadzoru;
  - przed przeglądem, regulacją, czyszczeniem i innymi czynnościami wykonywanymi bezpośrednio na produkcie;
  - jeżeli produkt zaczyna nieprawidłowo drgać.
- Regularnie sprawdzaj teren, na którym będzie używany produkt, i usuń z niego obce przedmioty, które mogą utknąć w produkcie i zostać wyrzucone w powietrze. Wyrzucane przedmioty mogą spowodować ciężkie obrażenia ciała i/lub uszkodzenie mienia.

- Wyłącz produkt i zanim go odłożysz, odczekaj, aż wszystkie ruchome części całkowicie się zatrzymają.
- Wyłącz produkt przed transportem.
- Nie używaj produktu z uszkodzonym lub zdemontowanym uchwytem lub zabezpieczeniem. Nie korzystaj z produktu, jeśli jest źle zamontowany.
- Nie demontuj produktu i nie próbuj go modyfikować ani naprawiać, gdyż powoduje to utratę praw gwarancyjnych i stwarza ryzyko obrażeń ciała i/lub szkód materialnych.
- Stosuj wyłącznie części zalecane przez producenta. Przed wymianą akcesoriów wyjmij akumulator i/lub części zamienne. Zamontuj akcesoria i/lub części zamienne zgodnie z instrukcją od producenta.
- Po zderzeniu z jakimś przedmiotem. Przed ponownym użyciem sprawdź produkt i usuń ewentualne uszkodzenia.
- Jeśli produkt zaczyna drgać nieprawidłowo. Przed użyciem produktu dokonaj jego przeglądu i sprawdź, czy ostrza, śruby i jednostki tnące nie są zużyte ani uszkodzone. Jeżeli ostrza lub ich śruby są zużyte lub uszkodzone, wymień cały zestaw, aby uniknąć nieodpowiedniego wyważenia. Sprawdź, czy naklejki ostrzegawcze na produkcie są czytelne i zachowane w całości. Wymień naklejki, które stały się nieczytelne lub odpadły.

## ZASADY BEZPIECZEŃSTWA

- Używaj produktu wyłącznie w świetle dziennym lub przy dobrym oświetleniu sztucznym.
- Stosuj okulary ochronne, środki ochrony słuchu, rękawice ochronne, antypoślizgowe obuwie ochronne oraz wytrzymałe długie spodnie.
- Nie noś luźnych ubrań, biżuterii, zegarka ani podobnych przedmiotów, które mogą zostać wciągnięte przez ruchome części urządzenia. Nie używaj produktu boso ani w odkrytych butach.

- Nie pochylaj się zbyt do przodu. Przez cały czas utrzymuj stabilną postawę, aby nie stracić równowagi. Używaj produktu wyłącznie na płaskim, stabilnym podłożu.
- Uważaj, aby się nie poślizgnąć lub nie upaść, zwłaszcza kiedy poruszasz się do tyłu.
- Nigdy nie biegaj z produktem.
- Przed włożeniem akumulatora sprawdź, czy przełącznik znajduje się w położeniu wyłączonym. Przełącznik i blokada przełącznika nie mogą być w pozycji zablokowanej.
- Upewnij się przed rozpoczęciem pracy, czy połączenia śrubowe i inne miejsca styku są poprawnie dokręcone, czy wszystkie zabezpieczenia są zamontowane poprawnie i czy żadna ruchoma część nie zacina się.
- Nigdy nie demontuj ani nie dokonuj zmian w zabezpieczeniach produktu.
- Nie używaj produktu, jeśli jest uszkodzony lub jeśli nie wszystkie zabezpieczenia są zamontowane bądź nie działają we właściwy sposób. Wymień uszkodzone lub zużyte części.
- Nie używaj produktu w otoczeniu zagrożonym wybuchem, np. w pobliżu łatwopalnych płynów, gazów lub pyłów ze względu na ryzyko wystąpienia pożaru i/ lub wybuchu.

#### **OSTRZEŻENIE!**

**Podczas pracy produkt wytwarza pole elektromagnetyczne. Pole to w niektórych okolicznościach może wpłynąć na aktywne i pasywne implanty medyczne. Przed rozpoczęciem pracy z produktem osoby z implantem powinny skonsultować się z lekarzem lub producentem implantu w celu zmniejszenia ryzyka ciężkich obrażeń i śmierci.**

### **ZASADY BEZPIECZEŃSTWA DOTYCZĄCE AKUMULATORÓW LITOWO-JONOWYCH**

- Nie otwieraj akumulatora – ryzyko zwarcia elektrycznego.
- Trzymaj akumulator z dala od wody, wilgoci i źródeł ciepła takich jak bezpośrednie światło słoneczne – ryzyko wybuchu.
- W przypadku nieprawidłowego sposobu użycia lub w przypadku uszkodzenia z akumulatora mogą wydobywać się opary. Opary mogą podrażnić drogi oddechowe. Wyjdź na świeże powietrze. Skontaktuj się z lekarzem, jeśli dolegliwości nie ustąpią.
- Używaj wyłącznie akumulatorów zalecanych przez producenta, o napięciu podanym na etykiecie produktu. Stosowanie innego typu akumulatorów niesie za sobą ryzyko pożaru, wybuchu, obrażeń ciała i/lub szkód materialnych.
- Napięcie akumulatora musi odpowiadać napięciu ładowania, w przeciwnym razie istnieje ryzyko pożaru i/lub wybuchu.
- Akumulator może być ładowany wyłącznie za pomocą ładowarki rekomendowanej przez producenta. Ładowanie innych akumulatorów grozi obrażeniami ciała i/ lub pożarem.
- Nigdy nie próbuj otwierać akumulatora. Trzymaj akumulator z dala od ostrych i metalowych przedmiotów i chroń go przed uderzeniami i wstrząsami – ryzyko zwarcia, pożaru, wybuchu i/lub obrażeń ciała.
- Przeczytaj wszystkie zalecenia i zasady bezpieczeństwa dotyczące ładowarki i/lub akumulatorów.

## RYZIKO POŻARU I/LUB POPARZENIA

- Nigdy nie używaj uszkodzonych, wadliwych lub zdeformowanych produktów. Staraj się nie otwierać akumulatora ani nie narażać go na uderzenia i wstrząsy.
- Nigdy nie ładuj akumulatora w pobliżu kwasów i/lub palnych gazów lub substancji.
- Nie narażaj akumulatorów na wysokie temperatury lub sąsiedztwo otwartego ognia.
- Nie ładuj ani nie używaj akumulatora w temperaturze niższej niż 10°C lub wyższej niż 40°C, ponieważ może to spowodować jego uszkodzenie.
- Nie narażaj akumulatora na działanie wysokiej temperatury lub silnych promieni słonecznych przez dłuższy czas.
- Akumulator nagrzewa się podczas długotrwałego użycia. Przed ładowaniem odczekaj, aż akumulator ostygnie.
- Nigdy nie dopuszczaj do zwarcia biegunów akumulatora.
- Akumulator należy zapakować w plastikową torebkę lub do pudełka, ewentualnie zabezpieczyć jego zaciski przed transportem, odłożeniem do przechowywania i przed użyciem.

## POZOSTAŁE ZAGROŻENIA

- Nawet jeśli przestrzegane są zalecenia dotyczące zmniejszenia ryzyka, nie można wyeliminować wszystkich zagrożeń. Poniższe zagrożenia nie mogą zostać wyeliminowane:
  - Ryzyko skaleczenia.
  - Ryzyko uszkodzenia słuchu.
- Długotrwałe używanie urządzenia bez środków ochrony słuchu grozi uszkodzeniem słuchu. Używaj środków ochrony słuchu.
- Ryzyko obrażeń ciała w wyniku drgań przy długotrwałym i/lub nieprawidłowym użytkowaniu.

- W przypadku długotrwałego użytkowania drgania mogą spowodować wystąpienie syndromu drgania dłoni/ramienia lub uszkodzenia nerwowo-naczyniowego, tzw. objawu Raynauda. Jeżeli doświadczasz drętwienia, swędzenia, kłucia, bólu, zmiany zabarwienia skóry lub utraty czucia, natychmiast przerwij pracę i zasięgnij porady lekarza. Ogranicz ryzyko uszczerbku na zdrowiu w wyniku drgań, dbając o odpowiednią konserwację narzędzia, utrzymując odpowiednią temperaturę dłoni i robiąc przerwy w pracy.
- Nawet jeśli produkt jest wykorzystywany zgodnie z zaleceniami, nie można wykluczyć wszystkich czynników ryzyka.

## SYMBOLE

Na produkcie mogą znajdować się następujące symbole.

	Przeczytaj instrukcję obsługi.
	OSTRZEŻENIE!
	Używaj środków ochrony słuchu.
	Używaj okularów ochronnych.
	Używaj obuwia ochronnego.
	Nie narażaj produktu na działanie deszczu ani wilgoci.
	Przed przystąpieniem do konserwacji zawsze wyjmuj kluczyk bezpieczeństwa.

	Przed przystąpieniem do konserwacji zawsze wyjmuj akumulator.
	Przed użyciem usuń przedmioty, które mogłyby utknąć w urządzeniu lub zostać przez nie wyrzucone.
 	Wyrzucane przedmioty mogą spowodować ciężkie obrażenia ciała i/ lub uszkodzenie sienia. Osoby postronne, zwłaszcza dzieci, a także zwierzęta domowe, powinny przebywać w odległości minimum 15 metrów od obszaru roboczego.
	Zawsze pracuj w poprzek wzniesienia, nigdy w dół ani w górę.
	Ostrza noszą ze sobą ryzyko odniesienia obrażeń ciała.
	Nigdy nie trzymaj rąk ani nog w pobliżu ruchomych części produktu ani pod nimi.
	Gwarantowany poziom mocy akustycznej.
	Zatwierdzona zgodność z obowiązującymi dyrektywami/ rozporządzeniami.
	Zużyty produkt należy przekazać do utylizacji zgodnie z obowiązującymi przepisami.

## DANE TECHNICZNE

Napięcie znamionowe	40 V
Pojemność akumulatora	4 Ah
Typ akumulatora	Litowo-jonowy
Prędkość obrotowa	3500/min
Stopień ochrony obudowy	IPX1
Szerokość koszenia	43 cm
Zbiornik	45 l
Regulacja wysokości	20–70 mm
Poziom ciśnienia akustycznego, LpA	82,9 db(A), K=3 dB
Poziom mocy akustycznej, LwA*	93,7 db(A), K=1,8 dB
Poziom mocy akustycznej, LwA**	96 db(A)
Poziom drgań	2,78 m/s <sup>2</sup> , K=1,5 m/s <sup>2</sup>
Masa (bez baterii)	13,8 kg

\*Zmierzony, \*\*Gwarantowany

### Zawsze stosuj środki ochrony słuchu!

Deklarowaną wartość drgań zmierzoną zgodnie ze standardową metodą testową można wykorzystać do porównania różnych narzędzi oraz dokonania wstępnej oceny narażenia na działanie drgań. Wartości pomiarowe określono zgodnie z normą EN 60335-2-77:2010.

### OSTRZEŻENIE!

**W zależności od sposobu korzystania z elektronarzędzia rzeczywisty poziom drgań podczas pracy może różnić się od podanej wartości całkowitej. Dlatego na podstawie oceny narażenia na oddziaływanie szkodliwych czynników w warunkach rzeczywistych (biorąc pod uwagę wszystkie etapy cyklu roboczego, jak również czas, w którym narzędzie jest wyłączone lub pracuje na biegu jałowym, poza czasem rozruchu) należy zidentyfikować środki ostrożności wymagane do ochrony użytkownika.**

## OPIS

1. *Blokada bezpieczeństwa*
2. *Dźwignia przełącznika*
3. *Kłapka wyrzutu*
4. *Zbiornik na trawę*
5. *Dźwignia regulacji wysokości koszenia*
6. *Pokrywa komory akumulatora*
7. *Zacisk*
8. *Kluczyk bezpieczeństwa*

### RYS. 1

## MONTAŻ

### ROZPAKOWYWANIE

- Wyjmij wszystkie części z opakowania.
- Usuń całe opakowanie i ewentualne zabezpieczenia transportowe.
- Sprawdź, czy narzędzie jest kompletne.
- Sprawdź, czy produkt i wszystkie akcesoria są nieuszkodzone.
- Jeśli to możliwe, zachowaj opakowanie do czasu wygaśnięcia gwarancji.

### UWAGA!

**Nie pozwalaj dzieciom bawić się elementami opakowania. Przechowuj torebki plastikowe, folię i małe elementy w miejscu niedostępnym dla dzieci – stwarzają ryzyko uduszenia.**

### MONTAŻ KOSIARKI

1. Rozpakuj produkt i akcesoria i sprawdź, czy niczego nie brakuje.
2. Zamontuj dolny uchwyt na urządzeniu, używając jednej złączki (c) po każdej stronie.

### RYS. 2

### RYS. 3

3. Złóż górną część uchwytu, używając jednej śruby (a), jednej podkładki (b) oraz jednej złączki (c) po każdej stronie. Upewnij się, że nie przeszkadzają Ci przewody. Zostaną one połączone później.

### RYS. 4

### RYS. 5

4. Zamontuj przewody na uchwycie za pomocą zacisków (7).

### RYS. 6

5. Otwórz zbiornik na trawę (4) i mocno dociśnij plastikowe zaciski na obudowie.

### RYS. 7

6. Unieś kłapkę wyrzutu (3) jedną ręką i umocuj zbiornik na trawę (4).

### RYS. 8

## WKŁADANIE BATERII

Otwórz komorę akumulatora (6). Włóż akumulator do środka.

### RYS. 9

## OBSŁUGA

### ZASTOSOWANIE ZGODNE Z PRZEZNACZENIEM

Produkt jest przeznaczony wyłącznie do użytku domowego i nie nadaje się do zastosowań komercyjnych. Produkt jest przeznaczony do użytku w prywatnych ogrodach itp.

Nie należy go używać w miejscach publicznych, na stadionach, w gospodarstwie rolnym itd.

### KLUCZYK BEZPIECZEŃSTWA

Urządzenie można uruchomić jedynie wtedy, kiedy włożony jest kluczyk bezpieczeństwa (8). Po zakończonej pracy wyciągnij kluczyk bezpieczeństwa.

### RYS. 10

## WŁĄCZANIE/WYŁĄCZANIE

1. Przytrzymaj wciśniętą blokadę bezpieczeństwa (1).
2. Wciśnij dźwignię przełącznika (2). Następuje uruchomienie silnika.
3. Puść dźwignię przełącznika, aby wyłączyć urządzenie (2).

### RYS. 11

#### OSTRZEŻENIE!

**Ostrze obraca się jeszcze przez krótką chwilę po zwolnieniu przełącznika.**

## REGULACJA WYSOKOŚCI UCHWYTU

1. Poluzuj złączkę z lewej lub z prawej strony uchwytu.
2. Ustaw uchwyt na wybranej wysokości i dokręć złączkę.

## REGULACJA WYSOKOŚCI KOSZENIA

#### OSTRZEŻENIE!

**Przed przystąpieniem do regulacji wysokości koszenia wyłącz produkt i wyjmij kluczyk bezpieczeństwa.**

1. Pociągnij dźwignię regulacji wysokości koszenia (6) na zewnątrz.
2. Upewnij się, że dźwignia (6) zaskoczyła w odpowiednim miejscu.

### RYS. 12

## KOSZENIE TRAWY

- Trawnik składa się z różnych rodzajów trawy. Koszenie często sprzyja trawie o mocnych korzeniach, która staje się wtedy wyjątkowo gęsta i wytrzymała.
- Standardowa wysokość trawnika to mniej więcej 4–5 cm. Nie koś więcej niż 1/3 wysokości trawy na raz, np. siedmio- lub ośmiocentymetrowej trawy na wysokość 4–5 cm.

- Nie koś trawnika niższego niż 4 cm – może to spowodować, że trawnik wyschnie.
- Wysoką trawę należy kosić stopniowo.
- Obrabiane pasy ziemi mogą nieco na siebie nachodzić.
- Jeśli to możliwe, nie koś mokrej trawy. Koś trawę wtedy, kiedy jest jak najbardziej sucha.
- Zachowaj szczególną ostrożność podczas zmiany kierunku i na zboczach. Przez cały czas utrzymuj stabilną postawę, aby nie stracić równowagi. Zawsze pracuj w poprzek wzniesienia, nigdy w dół ani w górę.
- Nie ścinaj trawy na zboczach o spadku przekraczającym 15° – ryzyko obrażeń ciała.

#### OSTRZEŻENIE!

**Zachowuj ostrożność, idąc do tyłu lub ciągnąc produkt w kierunku do siebie – ryzyko potknięcia.**

## ZBIORNIK NA TRAWĘ

Zbiornik na trawę jest wyposażony we wskaźnik poziomu. Otwiera się dzięki napływowi powietrza podczas pracy urządzenia. Jeśli pokrywa zamyka się podczas koszenia, oznacza to, że zbiornik jest pełny i musi zostać opróżniony. Upewnij się, że otwory pod pokrywą są czyste i przepuszczają powietrze. W przeciwnym razie wskaźnik poziomu nie będzie działać prawidłowo. Opróżnij zbiornik, jeśli podczas koszenia na trawniku zostają resztki trawy.

#### OSTRZEŻENIE!

**Przed przystąpieniem do demontażu zbiornika na trawę wyłącz urządzenie, odczekaj, aż wszystkie części ruchome całkowicie się zatrzymają i wyciągnij kluczyk bezpieczeństwa.**

## Opróżnianie zbiornika na trawę

1. Aby wyciągnąć zbiornik, unieś jedną ręką klapkę wyrzutu, a drugą chwyć zbiornik za uchwyt i go podnieś.

- Po wyjęciu zbiornika klapka opada i zakrywa otwór wyrzutu.
- Jeśli w otworze znajdują się resztki trawy, cofnij się z kosiarką o metr, aby ułatwić start silnika.
- Nigdy nie czyść agregatu koszącego ani ostrzy rękami ani nogami – używaj szczotki lub innego odpowiedniego narzędzia. Po każdym użyciu czyść wewnętrzną część urządzenia, a w szczególności otwór wentylacyjny – takie działanie poprawi sprawność kosiarki.
- Unieś klapkę wyrzutu jedną ręką i użyj drugiej ręki, aby zamocować zbiornik z góry. Zbiornik montuj jedynie wtedy, kiedy urządzenie jest wyłączone, a wszystkie części ruchome się zatrzymały.

## KONSERWACJA

Czyść produkt po każdym użyciu.

- Wyjmij akumulator.
- Wyciągnij zbiornik na trawę.
- Po każdym użyciu oczyść urządzenie szczotką.
- Ostrożnie usuń resztki trawy ze spodu agregatu koszącego za pomocą patyka lub podobnego przedmiotu.
- Dopilnuj, aby w otworach wentylacyjnych nie znajdowały się kurz ani zanieczyszczenia. Nigdy nie polewaj ani nie sputkuj urządzenia wodą.
- Czyść obudowę silnika wilgotną ściereczką. Nie używaj środków czyszczących ani rozpuszczalników. Mogą one uszkodzić plastikowe części produktu. Dokładnie wytrzyj obudowę silnika.
- Regularnie sprawdzaj stan ostrza.

## ZBIORNIK NA TRAWĘ

Zbiornik na trawę można wyfukać, jeśli został wyciągnięty z kosiarki.

## DEMONTAŻ I OSTRZENIE NOŻA

Tępe ostrze można zdemontować i naostrzyć.

- Odkręć śruby podtrzymujące ostrze.
- Odczep ostrze i dokładnie wyczyść powierzchnie stykowe. Jeśli ostrze jest zużyte, wymień je na nowe.
- Naostrz je.
- Zamontuj ostrze na kosiarce i porządnie dokręć śrubę.
- Używaj wyłącznie części zamiennych zalecanych przez producenta.

### RYS. 13

## PRZECHOWYWANIE

### UWAGA!

**Przed przystąpieniem do konserwacji wyjmij klucz bezpieczeństwa.**

- Przechowuj kosiarkę w suchym i zabezpieczonym przed mrozem pomieszczeniu (10–25°C).
- Przechowuj osobno akumulator i kosiarkę.
- Przed odłożeniem urządzenia naładuj akumulator, jeżeli nie będzie używany przez dłuższy czas.
- Dopilnuj, aby płyn hamulcowy, benzyna, produkty ropopochodne, oleje penetrujące itp. nie weszły w kontakt z częściami z tworzywa.
- Przechowuj kosiarkę z dala od substancji korodujących, np. soli do odładzania i nawozów.

## ARTYKUŁY TRANSPORTOWE

- Przed przeniesieniem kosiarki wyjmij z niej akumulator.
- Poluzuj dwie złączki i złóż uchwyt górny.
- Do przenoszenia kosiarki używaj uchwyty.

## WYKRYWANIE USTEREK

Problem	Możliwa przyczyna	Rozwiązanie
Produkt nie działa.	Rozładowany akumulator.	Sprawdź akumulator. Ewentualne naprawy powinny być przeprowadzone przez wykwalifikowanego elektryka.
	Blokada bezpieczeństwa jest uszkodzona.	W celu dokonania przeglądu i naprawy pozostaw produkt w autoryzowanym serwisie lub innym odpowiednim miejscu.
	Usterka silnika.	W celu dokonania przeglądu i naprawy pozostaw produkt w autoryzowanym serwisie lub innym odpowiednim miejscu.
	Nie włożono kluczyka bezpieczeństwa.	Włóż kluczyk bezpieczeństwa.
Silnik zatrzymuje się podczas pracy.	Rozładowany akumulator.	Naładuj akumulator.
	Akumulator jest włożony nieprawidłowo.	Włóż akumulator prawidłowo.
	Akumulator jest uszkodzony.	Wyczyść bieguny i włóż nowy akumulator tego samego typu.
Obniżona wydajność.	Rozładowany akumulator.	Naładuj akumulator.
	Akumulator nie jest w pełni naładowany.	Naładuj akumulator.
	Trawa jest zbyt wysoka.	Koś trawę stopniowo.
Silne drgania.	Ostrze nie jest prawidłowo zamontowane.	Sprawdź ostrze.
	Przedmiot obcy blokuje ostrze.	Wyczyść ostrze.
	Ostrze jest uszkodzone.	Wymień ostrze.
Wadliwy zbiornik na trawę.	Zbiornik na trawę jest pełny.	Opróżnij pojemnik na trawę.
	Otwór wyrzutu jest zatkany.	Oczyść otwór wyrzutu.
	Zbyt niska wysokość koszenia.	Ustaw żądaną wysokość koszenia.
Nierówne koszenie trawnika.	Nóż jest stępiony.	Naostrz lub wymień ostrze.
	Trawa jest zbyt wysoka.	Koś trawę stopniowo.

## SAFETY INSTRUCTIONS

### WARNING!

**Read all warnings, safety instructions and other instructions carefully before use. Failure to follow all the instructions and safety instructions can result in the risk of electric shock, fire and/or serious personal injury.**

- Save these instructions and safety instructions for future reference.
- The term "power tool" in all the warnings below refers to mains-powered (corded) or battery-powered (cordless) power tools.

### WORK AREA

- Keep the work area clean and well lit. Dark and cluttered work areas increase the risk of accidents and injuries.
- Do not use power tools in explosive environments, such as in the vicinity of flammable liquids, gas or dust. Power tools produce sparks that can ignite dust and fumes.
- Keep onlookers, especially children, and pets at a safe distance when using power tools. You can easily lose control of the product if you are distracted.

### ELECTRICAL SAFETY

- Avoid body contact with earthed surfaces such as pipes, radiators, cookers and refrigerators. There is an increased risk of electric shock if your body is earthed.
- Do not expose power tools to rain or moisture. There is a greater risk of electric shock if water gets into a power tool.

### PERSONAL SAFETY

- Stay alert. Pay attention to what you are doing, and use your common sense when working with power tools. Never use power tools if you are tired or under the influence of drugs, alcohol or medication.

Remember that a fraction of a second of inattention or negligence can result in serious personal injury.

- Use personal safety equipment. Wear safety glasses. Depending on the type of product and how it is used, safety equipment such as dust masks, non-slip safety shoes, safety helmets and ear protection reduce the risk of personal injury.
- Avoid accidental starting. Check that the power switch is in the OFF position before plugging in the plug or battery, or lifting/carrying the product. Carrying a power tool with your finger on the switch, or connecting a tool to the mains supply when the switch is in the ON position, increases the risk of accidents and injuries.
- Remove any adjuster keys and the like before starting the product. Spanners or the like that are left in a rotating part of the product can cause personal injury.
- Do not overreach. Always maintain a firm footing and good balance. This ensures better control over the power tool in unexpected situations.
- Wear suitable clothing. Do not wear loose-fitting clothing or jewellery. Keep your hair, clothing and gloves away from moving parts. Loose-fitting clothing, jewellery and long hair can get caught in moving parts.
- Check that the grass catcher is correctly installed and working.

### USE AND CARE

- Do not force the power tool. Use the correct power tool for the planned work. The power tool does the job better and safer when used at the rate for which it was designed.
- Do not use the power tool if it cannot be switched on and off with the power switch. Power tools that cannot be controlled with the power switch are dangerous and must be repaired.

- Pull out the plug and/or remove the battery before making any adjustments, changing accessories or putting the power tool away. These safety precautions reduce the risk of accidentally starting the power tool.
- Store power tools out of the reach of children when not in use. Never allow children, or anyone who is unfamiliar with the power tool and these instructions, to use the tool. Power tools are dangerous if used by inexperienced persons.
- Maintain and take good care of power tools. Check before use that moving parts are properly adjusted and do not jam, and that no parts are damaged. Check for other factors that could affect the functionality of the product. Have the product repaired before using it again. Many accidents are caused by poorly maintained power tools.
- Keep cutting tools sharp and clean. Properly maintained cutting tools with sharp cutting edges are less likely to jam and are easier to control.
- Use the power tool, accessories and bits etc., in accordance with these instructions, taking into account the actual working conditions and the work that is to be done. It can be dangerous to use power tools for purposes other than those for which they are intended to be used.
- Do not use the product if a handle or safety device is dismantled or damaged. Do not dismantle the product or attempt to modify or repair it – risk of personal injury and/or material damage.
- Look around the work area for potential risks that you might not notice when the product is in use.
- Do not use the product when other persons, especially children, or pets, are in the vicinity.
- Be careful when working on slopes.
- Always maintain a firm footing and good balance, and walk slowly.
- Work across slopes, never up and down.
- Be very careful when changing direction – risk of tripping.
- Do not mow very steep slopes.
- Be very careful when going backwards or pulling the product towards you.
- Do not tilt the product when starting the motor.
- Stand at a safe distance behind the handle.
- Keep your hands and feet away from moving parts when starting the motor.
- Switch off the product before tilting it and before moving it, for example to and from the lawn or over paths.
- Never cross over gravel surfaces with the motor running – risk of stones flying out.
- Switch off the product and wait until all moving parts have completely stopped before lifting or carrying the product.
- Switch off the product and wait until all moving parts have completely stopped before adjusting the cutting height.
- Never open the ejector flap when the motor is running.
- Switch off the product and wait until all moving parts have completely stopped before removing the grass catcher. Firmly replace the grass catcher after emptying.
- If possible, avoid cutting wet grass.
- Do not use the product in explosive environments, for example near flammable liquids, gas or dust. The product produces sparks, which can ignite dust and fumes.
- Never leave the product unattended when plugged in.
- Use the product carefully. Never run with the product.
- Be careful to make sure your fingers do not fasten between the blades and fixed parts of the product – risk of serious personal injury.
- Do not mow wet ground, near streams/ ditches or steep slopes – risk of losing control.

**IMPORTANT:**

- **Do not use the product to cut bushes, creeping plants or vegetation on roofs or balconies, to remove rubbish from paths or to cut twigs – risk of serious personal injury.**
- **Do not use the product in an attempt to level irregularities in the lawn, such as molehills.**
- **Do not use the product to drive other products.**

**USING AND HANDLING BATTERY POWERED PRODUCTS**

- Only charge the battery with the charger recommended by the manufacturer. A charger intended for one type of battery can result in a fire risk if used with another type of battery.
- Only use batteries recommended by the manufacturer. The use of other batteries can result in a risk of personal injury and/or fire.
- When the battery is not in use keep it away from metal objects such as paper-clips, coins, keys, nails, screws and other small metal objects that can short circuit the terminals. Short circuiting discharges large amounts of energy and can cause a fire and/or serious personal injury.
- Failure to handle the battery carefully can cause fluid to leak from the battery. Avoid contact with battery fluid. If you get battery fluid on your skin, rinse immediately in plenty of fresh water. If you get battery fluid in your eyes, rinse your eyes with clean water for at least 10 minutes and then seek medical attention immediately. Fluid leaking from the battery can cause irritation or burns.
- Read all the instructions and safety instructions for the charger and/or battery.

**SERVICE**

- The power tool must only be serviced by qualified personnel using identical spare parts. This will ensure that the power tool remains safe to use.

**ADDITIONAL SAFETY INSTRUCTIONS**

- Read all the warnings, safety instructions and other instructions carefully before use and familiarise yourself with the controls on the product and how to use them, their applications, limits and potential risks. It is recommended to undertake a suitable training course.
- The product is not intended to be used by persons (children or adults) with any form of functional disorders, or by persons who do not have sufficient experience or knowledge on how to use it, unless they have received instructions concerning the use of the product from someone who is responsible for their safety. Keep children under supervision to make sure they do not play with the product.
- Switch off the product and remove the battery in the following situations.
  - Before leaving the product unattended.
  - Before checking, adjusting, cleaning or doing any other work on the product.
  - If the product starts vibrating abnormally.
- Carefully inspect the area where the product is to be used and remove any foreign objects that can fasten and be thrown out by the product. Ejected objects can cause serious personal injury and/or material damage.
- Switch off the product and wait until all moving parts have completely stopped before putting it down.
- Switch off the product before transporting it.

- Do not use the product if a handle or safety device is dismantled or damaged. Do not use the product if it is not fully assembled.
- Do not dismantle the product or attempt to modify or repair it, this will invalidate the warranty and can result in a risk of personal injury and/or material damage.
- Only use spare parts recommended by the manufacturer. Remove the battery before changing accessories and/or spare parts. Fit accessories and/or spare parts in accordance with the manufacturer's instructions.
- After a collision with an object. Check the product and have any damage repaired before using it again.
- If the product starts to vibrate abnormally. Always check the product before use to make sure that the blade, blade fastener and cutter unit are not worn or damaged. Always replace the complete set of blade and blade fastener if they are worn or damaged to avoid imbalance. Check that the safety and warning labels on the product are intact and legible. Replace any labels that are illegible or have gone missing.
- Check that the power switch is in the OFF position before putting in the battery. The power switch and lock must not be in the locked position.
- Always check before use that all the screw unions and other unions are properly tightened, that all the safety devices are in place and working, and that moving parts do not jam.
- Never dismantle or modify the safety devices on the product.
- Do not use the product if it is damaged, or if all the safety devices are not in place and working properly. Replace damaged or worn parts.
- Do not use the product in an explosive environment, e.g. near flammable liquids, gas or dust – risk of fire and/or explosion.

#### **WARNING!**

**The product produces an electromagnetic field when in use. This field can in some circumstances affect active or passive medical implants. If you have a medical implant you should consult your doctor and/or the manufacturer of the medical implant before using the product to reduce the risk of serious or fatal personal injury.**

#### **SAFETY INSTRUCTIONS**

- Only use the product in daylight, or in good artificial lighting.
- Wear safety glasses, ear protection, safety gloves, non-slip safety shoes and heavy-duty long trousers.
- Do not wear loose-fitting clothing, jewellery or watches that can get caught in moving parts. Do not use the product barefoot or wearing open shoes.
- Do not overreach. Always maintain a firm footing and good balance. Only use the product on a level, stable surface.
- Be careful to avoid slipping or falling, especially when walking backwards.
- Never run with the product.

#### **SAFETY INSTRUCTIONS FOR LITHIUM-ION BATTERIES**

- Do not open the battery – risk of short circuiting.
- Keep batteries away from water, moisture and sources of heat such as direct sunlight – risk of explosion.
- The battery can emit fumes when used incorrectly or if damaged. Such fumes can irritate the respiratory system. Breathe in fresh air. Seek medical attention if the complaint persists.
- Only use batteries of the type recommended by the manufacturer, with the voltage specified on the type plate on the product. The use of other batteries can result in a risk of fire, explosion,

personal injury and/or material damage.

- The battery voltage must correspond to the charging voltage, otherwise there is a risk of fire and/or explosion.
- Only charge the battery with the charger recommended by the manufacturer. Charging other batteries can result in a risk of personal injury and/or fire.
- Never attempt to open the battery. Keep the battery away from sharp objects and metal objects, and do not subject it to knocks or blows – risk of short-circuiting, fire, explosion and/or personal injury.
- Read all the instructions and safety instructions for the charger and/or battery.

### RISK OF FIRE AND/OR EXPLOSION

- Never use damaged, defective or deformed batteries. Never attempt to open the battery or subject it to knock and blows.
- Never charge the battery near acid and/or flammable gas or other substances.
- Do not expose batteries to heat or naked flames.
- Do not charge the battery at temperatures below 10°C or above 40°C, this can damage the battery.
- Do not expose the battery to high temperatures or strong sunlight for long periods.
- The battery will get hot during long periods of use. Allow it to cool before charging.
- Never short-circuit the battery terminals.
- The battery must be packed in a plastic bag or box, or the battery terminals sealed, before transport or storage and before waste disposal of the battery.

### REMAINING RISKS

- Even if appropriate safety regulations are adhered to and safety devices are used, it is not possible to eliminate all risks. The following risks remain:
  - Risk of cut injuries.
  - Risk of hearing impairment.
- Prolonged use without ear protection can result in the risk of a hearing impairment. Wear ear protection.
- Risk of personal injury as a result of vibration during prolonged and/or incorrect use.
- During prolonged use vibrations are suspected to cause circulation problems in the hands and arms, or Raynaud's syndrome (white fingers). Stop working immediately and seek medical attention if you experience numbness, itching, tingling or pain, or if your skin changes colour. Limit the risk of injuries as a result of vibrations by maintaining the tool correctly, keeping your hands warm and taking breaks.
- Even if the product is used in accordance with the instructions it is impossible to rule out all risk factors.

### SYMBOLS

The following symbols may occur on the product.

	Read the instructions.
	WARNING!
	Wear ear protection.
	Wear safety glasses.

	Wear safety shoes.
	Do not expose the product to rain or moisture.
	Always remove the safety key before maintenance.
	Always remove the battery before maintenance.
	Remove any objects before use that can fasten in, or be thrown out by, the product.
 	Ejected objects can cause serious personal injury and/or material damage. Keep onlookers, especially children, and pets at least 15 metres from the work area.
	Work across slopes, never up and down.
	Sharp blades – risk of personal injury.
	Never put your hands or feet near, or under, rotating parts.
	Guaranteed sound power level.
	Approved in accordance with the relevant directives.
	Recycle the product at the end of its useful life in accordance with local regulations.

## TECHNICAL DATA

Rated voltage	40 V
Battery capacity	4 Ah
Battery type	Li-ion
Speed	3500 rpm
Protection rating	IPX1
Mowing width	43 cm
Catcher	45 l
Height adjustment	20–70 mm
Sound pressure level, LpA	82.9 dB(A), K=3 dB
Sound power level, LwA*	93.7 dB(A), K=1.8 dB
Sound power level, LwA**	96 dB(A)
Vibration level	2.78 m/s <sup>2</sup> , K=1.5 m/s <sup>2</sup>
Weight (without battery)	13.8 kg

\*Measured, \*\*Guaranteed

### Always wear ear protection.

The declared vibration value, which has been measured by a standardised test method, can be used to compare different tools with each other and for a preliminary assessment of exposure. The measurement values have been determined in accordance with EN 60335-2-77:2010.

### WARNING!

**The actual vibration level when using power tools may differ from the specified maximum value, depending on how the tool is used. It is therefore necessary to determine which safety precautions are required to protect the user, based on an estimate of exposure in actual operating conditions (taking into account all stages of the work cycle, e.g. the time when the tool is switched off and when it is idling, in addition to the start-up time).**

## DESCRIPTION

1. Safety catch
2. Drive handle
3. Ejector opening

4. *Grass catcher*
5. *Lever to adjust the mowing height*
6. *Battery compartment cover*
7. *Clamp*
8. *Safety key*

FIG. 1

## ASSEMBLY

### UNPACKING

- Remove all parts from the packaging.
- Remove all packaging materials and any transport protection.
- Check that no parts are missing.
- Inspect the product and accessories for damage.
- If possible save the packaging until the warranty has expired.

### NOTE:

**Do not allow children to play with the packaging material. Keep plastic bags, plastic film and small parts out of the reach of children – risk of suffocation.**

### ASSEMBLY OF THE LAWN MOWER

1. Unpack the product and all the accessories and check that all the parts are included.
2. Fit the bottom handle on the product with a quick-coupling (c) on each side.

FIG. 2

FIG. 3

3. Fit the top handle with a screw (a), a washer (b) and a quick-coupling (c) on each side. Make sure that the cords, which are connected later, are not in the way.

FIG. 4

FIG. 5

4. Fit the cords on the handle with the clips (7).

FIG. 6

5. Open the grass catcher (4) and press the plastic clips on the frame.

FIG. 7

6. Lift up the ejector flap (3) with one hand and hook on the grass catcher (4).

FIG. 8

### INSERTING THE BATTERY

Open the battery compartment (6). Put the battery in the holder.

FIG. 9

## USE

### INTENDED USE

The product is only intended for household use and is not suitable for commercial purposes. The product is intended for use in private gardens etc. It is not intended for use in public places, sports facilities, or agriculture.

### SAFETY KEY

The product can only be started when the safety key (8) is inserted. Remove the safety key from the product after use.

FIG. 10

### STARTING/SWITCHING OFF

1. Keep the safety catch (1) pressed in.
2. Press in the drive handle (2). The motor starts.
3. Release the drive handle to switch off (2).

FIG. 11

### WARNING!

**The blade continues to move for a short while after the drive handle is released.**

## ADJUSTING THE HEIGHT OF THE HANDLE

1. Release the quick-couplings on the left and right side of the handle.
2. Move the handle to the required position and tighten the quick-couplings.

## ADJUSTING THE MOWING HEIGHT

### WARNING!

**Switch off the product and remove the safety key before adjusting the mowing height.**

1. Push out the adjusting lever for mowing height (6).
2. Check that the lever (6) clicks in place in one of the slots.

FIG. 12

## LAWN MOWING

- A lawn consists of different types of grass. Mowing a lawn often benefits grass with strong roots and forms a thick and firm lawn.
- The normal height for a lawn is about 4–5 cm. Do not cut more than about 1/3 of the height at one go, i.e. from 7–8 cm to normal height.
- Do not mow the lawn shorter than 4 cm, this can cause it to dry out.
- Cut high grass in steps.
- Overlap each row a little when mowing.
- If possible, avoid cutting wet grass. Cut the grass when it is dry.
- Be very careful when changing direction on slopes. Always maintain a firm footing and good balance. Work across slopes, never up and down.
- Do not mow slopes with a gradient of more than 15° – risk of personal injury.

### WARNING!

**Be very careful when going backwards or pulling the product towards you – risk of tripping over.**

## GRASS CATCHER

The grass catcher has a level indicator. It is held open by the flow of air produced by the product when in use. When the flap closes during the mowing this means that the grass catcher is full and must be emptied. Check that the opening under the flap is clean and lets through air, otherwise the level indicator will not work properly. Empty the grass catcher if grass cuttings are left on the ground.

### WARNING!

**Switch off the product, wait until all moving parts have completely stopped and remove the safety key before removing the grass catcher.**

## Emptying the grass catcher

1. To remove the grass catcher, lift up the flap with one hand, grip the grass catcher handle with the other, and lift out the grass catcher.
2. When the grass catcher is removed the flap falls down and covers the ejector opening.
3. If there is grass left in the opening, pull the lawn mower backwards about 1 metre to make it easier to start the motor.
4. Never clear the mower deck or blade with your hands or feet – use a brush or other suitable tool. Clean the grass catcher after it has been used for best functionality, especially the air grille.
5. Lift up the ejector flap with one hand and hook on the grass catcher from above with the other hand. Only fit the grass catcher when the product is switched off and the moving parts are not moving.

## MAINTENANCE

Clean the product after it has been used.

1. Remove the battery.

2. Remove the grass catcher.
3. Clean the product with a brush after use.
4. Carefully remove residual grass from underneath the mower deck with a wooden stick or something similar.
5. Keep the ventilation openings free from dust and dirt. Never pour or swill water on the product.
6. Clean the motor casing with a damp cloth. Do not use detergents or solvents. This can damage the plastic parts on the product. Wipe the engine casing all over.
7. Check the condition of the blade.

### GRASS CATCHER

The grass catcher can be rinsed with water when removed from the lawn mower.

### REMOVING AND SHARPENING THE BLADE

When the blade becomes blunt it can be removed and sharpened.

1. Undo the screw holding the blade.
2. Release the blade and carefully clean the contact surfaces. If the blade is very worn it should be replaced with a new one.
3. Sharpen the blade.
4. Fit the blade on the lawn mower and firmly tighten the screw.
5. Only use spare parts recommended by the manufacturer.

### FIG. 13

### STORAGE

#### NOTE:

**Remove the safety key before putting into storage.**

- Store the lawn mower in a dry place and frost-free (10–25°C).

- Store the battery and lawn mower separately.
- Charge the battery before putting into storage if it is not going to be used for some time.
- Never let brake fluid, petrol, oil-based products, penetrating oils, etc. come into contact with plastic parts.
- Store the lawn mower away from corrosive substances, such as salt and fertiliser.

### TRANSPORT

- Remove the battery from lawn mower before transport.
- Undo the two quick-couplings and fold down the top handle.
- Use the carry handle to transport the lawn mower.

## TROUBLESHOOTING

<b>Problem</b>	<b>Possible cause</b>	<b>Action</b>
The product does not work.	The battery is flat.	Check the battery. Repairs must be carried out by an authorised electrician.
	The safety catch is defective.	Take the product to an authorised service centre, or other qualified personnel, to be checked and repaired.
	Defective motor.	Take the product to an authorised service centre, or other qualified personnel, to be checked and repaired.
	The safety key is not inserted.	Insert the safety key.
The motor stops when in use.	The battery is flat.	Charge the battery.
	The battery is not correctly inserted.	Insert the battery correctly.
	The battery is defective.	Clean the terminals, replace with a new battery of the same type.
Reduced performance.	The battery is flat.	Charge the battery.
	The battery is not fully charged.	Charge the battery.
	The grass is too high.	Cut in steps.
Heavy vibration.	The blade is not properly fitted.	Check the blade.
	The blade blocked by a foreign object.	Unblock the blade.
	The blade is damaged.	Replace the blade.
Inadequate grass catching.	The grass catcher is full.	Empty the grass catcher.
	The ejector opening is blocked.	Clear the ejector opening.
	The mowing height is set too low.	Adjust to a suitable mowing height.
The lawn is mown unevenly.	The blade is blunt.	Sharpen or replace the blade.
	The grass is too high.	Cut in steps.

## SICHERHEITSHINWEISE

### WARNUNG!

**Lesen Sie vor der Verwendung alle Warn-, Sicherheitshinweise und anderen Anweisungen durch. Werden nicht alle Anweisungen und Sicherheitshinweise befolgt, besteht Stromschlag-, Brand- oder schwere Verletzungsgefahr.**

- Diese Anweisungen und Sicherheitshinweise für späteres Nachschlagen aufbewahren.
- Der Begriff „Elektrowerkzeug“ in den nachfolgenden Warnungen bezieht sich auf netzbetriebene (mit Kabel) und batteriebetriebene (kabellose) Elektrowerkzeuge.

### ARBEITSBEREICH

- Der Arbeitsbereich muss sauber und gut beleuchtet sein. Unordentliche und dunkle Arbeitsplätze erhöhen die Gefahr von Verletzungen.
- Elektrowerkzeuge dürfen nicht in explosiven Umgebungen verwendet werden, z. B. in der Nähe brennbarer Flüssigkeiten, Gase oder Stäube. Elektrowerkzeuge erzeugen Funken, die Staub oder Dampf entzünden können.
- Umstehende Personen, insbesondere Kinder und Haustiere, müssen sich während der Verwendung von Elektrowerkzeugen in sicherem Abstand befinden. Bei Ablenkungen können Sie die Kontrolle über das Produkt verlieren.

### ELEKTRISCHE SICHERHEIT

- Körperkontakt mit geerdeten Oberflächen wie Rohren, Heizkörpern, Herden oder Kühlschränken muss vermieden werden. Wird der Körper geerdet, steigt die Gefahr eines Stromschlags.
- Elektrowerkzeuge dürfen weder Regen noch Feuchtigkeit ausgesetzt werden. Dringt Wasser ins Elektrowerkzeug ein, steigt die Gefahr eines Stromunfalls.

## PERSÖNLICHE SICHERHEIT

- Aufmerksam arbeiten. Seien Sie vorsichtig und wenden Sie bei Arbeiten mit Elektrowerkzeugen den gesunden Menschenverstand an. Arbeiten Sie nicht mit Elektrowerkzeugen, wenn Sie müde sind oder unter dem Einfluss von Drogen, Alkohol oder Medikamenten stehen. Denken Sie daran, dass ein Bruchteil einer Sekunde reicht, in dem Sie unaufmerksam oder nachlässig sind, damit es zu schweren Verletzungen kommen kann.
- Verwenden Sie persönliche Schutzausrüstung. Schutzbrille tragen. Der Art und Verwendung des Produkts angepasste Sicherheitsausrüstung wie eine Staubfiltermaske, rutschfeste Sicherheitsschuhe, Schutzhelm und Gehörschutz verringern die Gefahr von Verletzungen.
- Ein unbeabsichtigtes Einschalten muss vermieden werden. Kontrollieren Sie, dass sich der Netzschalter in der ausgeschalteten Position befindet, bevor Sie den Stecker einstecken oder Batterien einsetzen bzw. das Produkt anheben oder tragen. Die Unfallgefahr ist hoch, wenn Sie das Elektrowerkzeug mit dem Finger an der Ein-/Austaste tragen oder an den Strom anschließen, wenn das Elektrowerkzeug bereits eingeschaltet ist.
- Stellschlüssel u. Ä. entfernen, bevor das Produkt gestartet wird. Schlüssel oder Ähnliches, die sich noch an rotierenden Teilen des Produkts befinden, können zu Verletzungen führen.
- Bei der Arbeit nicht zu stark strecken. Immer für einen festen Stand und gutes Gleichgewicht sorgen. Damit haben Sie in unerwarteten Situationen mehr Kontrolle über das Elektrowerkzeug.
- Geeignete Kleidung tragen. Keine lockere Kleidung oder Schmuck tragen. Haare, Kleidung und Handschuhe dürfen nicht in die Nähe beweglicher Teile kommen. Weite Kleidung, Schmuck und langes Haar können sich in beweglichen Teilen verfangen.

- Überprüfen Sie, ob eventuelle Grassammelbehälter richtig angebracht sind und funktionieren.

## VERWENDUNG UND PFLEGE

- Das Elektrowerkzeug nicht überlasten. Ein für die beabsichtigten Arbeiten geeignetes Elektrowerkzeug verwenden. Das Elektrowerkzeug funktioniert besser und sicherer mit der vorgesehenen Belastung.
- Verwenden Sie das Elektrowerkzeug nicht, wenn es sich nicht am Schalter ein- oder ausschalten lässt. Elektrowerkzeuge, die nicht mit dem Schalter bedient werden können, sind gefährlich und müssen repariert werden.
- Ziehen Sie den Stecker bzw. entfernen Sie die Batterie, bevor Anpassungen durchgeführt, Zubehör ausgetauscht oder das Elektrowerkzeug weggelegt wird. Diese vorbeugenden Sicherheitsmaßnahmen verringern die Gefahr, dass sich das Elektrowerkzeug unbeabsichtigt einschaltet.
- Nicht verwendete Elektrowerkzeuge müssen außerhalb der Reichweite von Kindern aufbewahrt werden. Kinder oder Personen, die das Elektrowerkzeug nicht kennen oder diese Anweisungen nicht gelesen haben, dürfen das Elektrowerkzeug nicht verwenden. Elektrowerkzeuge sind gefährlich, wenn sie von unerfahrenen Personen verwendet werden.
- Wartung und Pflege des Elektrowerkzeugs Prüfen Sie vor der Verwendung, ob bewegliche Teile falsch eingestellt, verklemmt oder gebrochen sind oder andere Faktoren den Betrieb des Produkts beeinträchtigen könnten. Lassen Sie vor der Verwendung des Produkts Schäden beheben. Viele Unfälle sind auf mangelhaft gepflegte Elektrowerkzeuge zurückzuführen.
- Schneidwerkzeuge müssen scharf und sauber gehalten werden. Korrekt gepflegte Schneidwerkzeuge mit scharfen Schneiden klemmen weniger und sind leichter zu kontrollieren.
- Elektrowerkzeuge, Zubehör, Bits usw. müssen gemäß diesen Anweisungen und unter Beachtung der vorherrschenden Arbeitsverhältnisse und der zu erledigenden Aufgabe verwendet werden. Die Verwendung von Elektrowerkzeugen für andere Zwecke als die beabsichtigten kann gefährlich sein.
- Das Gerät darf nicht verwendet werden, wenn Griff oder Schutzeinrichtungen demontiert oder beschädigt sind. Das Produkt darf nicht auseinandergenommen, geändert oder repariert werden – es besteht die Gefahr von Verletzungen oder Produktschäden.
- Machen Sie sich mit dem Arbeitsbereich vertraut und achten Sie auf alle Gefahren, die Sie während des Betriebs des Produkts möglicherweise nicht kennen.
- Das Produkt darf nicht in der Nähe anderer Personen, insbesondere Kindern, oder Haustieren verwendet werden.
- Seien Sie vorsichtig, wenn Sie an Steigungen arbeiten.
- Sorgen Sie immer für einen festen Stand und gutes Gleichgewicht und bewegen Sie sich langsam.
- Arbeiten Sie quer zu Steigungen hinweg, niemals nach oben oder nach unten.
- Seien Sie beim Richtungswechsel äußerst vorsichtig – Stolpergefahr.
- Nicht auf sehr steilem Gefälle arbeiten.
- Vorsicht beim Rückwärtsgehen oder dem Ziehen des Geräts.
- Neigen Sie das Produkt nicht, während der Motor gestartet wird.
- Stellen Sie sich in sicherer Entfernung in Arbeitsrichtung hinter dem Griff auf.
- Hände und Füße dürfen nicht in die Nähe beweglicher Teile gelangen, wenn der Motor startet.
- Schalten Sie das Produkt vor dem Kippen und vor dem Transport aus, z. B. zum und vom Rasen oder über Gänge.

- Überqueren Sie niemals mit laufendem Motor Bereiche mit Schotter – es besteht die Gefahr, dass Steine hochgeworfen werden.
- Schalten Sie das Produkt aus und warten Sie, bis alle beweglichen Teile vollständig stillstehen, ehe Sie das Produkt hochheben oder tragen.
- Schalten Sie das Gerät aus und warten Sie, bis alle beweglichen Teile vollständig stillstehen, ehe Sie die Schnittlänge einstellen.
- Öffnen Sie niemals die Auswurföffnung, während der Motor läuft.
- Schalten Sie das Produkt aus und warten Sie, bis alle beweglichen Teile vollständig stillstehen, ehe Sie den Grassammelbehälter demontieren. Bringen Sie den Grassammelbehälter nach dem Leeren wieder fest an.
- Schneiden Sie möglichst kein nasses Gras.
- Das Produkt nicht in explosiven Umgebungen verwenden, z. B. in der Nähe von brennbaren Flüssigkeiten, Gasen oder Stäuben. Das Produkt erzeugt Funken, die Staub oder Dampf entzünden können.
- Lassen Sie das Produkt niemals unbeaufsichtigt, wenn der Stecker in der Steckdose steckt.
- Bewegen Sie sich vorsichtig. Nicht mit dem Gerät rennen.
- Achten Sie darauf, dass Ihre Finger nicht zwischen die Messer und festen Teile des Produkts gelangen – es besteht die Gefahr schwerer Verletzungen.
- Schneiden Sie nicht auf weichem Boden, in der Nähe von Wasserläufen/Gräben oder an steilen Hängen – es besteht die Gefahr, dass die Kontrolle verloren geht.

#### WICHTIG!

- **Verwenden Sie das Produkt nicht zum Schneiden von Sträuchern, Kletterpflanzen oder Vegetation an Decken oder Balkonen, zum Aufsaugen und Entfernen von Ablagerungen an Wegen oder zum Kleinhäckseln von**

#### **Zweigen – Gefahr schwerer Verletzungen.**

- **Verwenden Sie das Produkt nicht, um unebene Rasenflächen wie Maulwurfshügel zu glätten.**
- **Verwenden Sie das Produkt nicht zum betreiben anderer Produkte.**

#### **ANWENDUNG UND HANDHABUNG VON BATTERIEBETRIEBENEN PRODUKTEN**

- Die Batterien dürfen nur mit dem vom Hersteller empfohlenen Ladegerät geladen werden. Ein für eine spezielle Batterie vorgesehenes Ladegerät kann zu Brandgefahr führen, wenn es mit einer anderen Batterie verwendet wird.
- Verwenden Sie nur die Batterieart, die der Hersteller empfiehlt. Werden andere Batterien verwendet, besteht Verletzungs- oder Brandgefahr.
- Werden die Batterien nicht verwendet, dürfen sie nicht in der Nähe von Metallgegenständen wie Büroklammern, Münzen, Schlüsseln, Nägeln, Schrauben oder anderen kleinen Metallgegenständen aufbewahrt werden, die einen Kurzschluss in den Polen verursachen können. Bei einem Kurzschluss wird sehr viel Energie freigesetzt, was zu Bränden und/oder Verletzungen führen kann.
- Werden Batterien unvorsichtig behandelt, kann Flüssigkeit aus der Batterie austreten. Vermeiden Sie Kontakt mit der Batterieflüssigkeit. Wenn Batterieflüssigkeit auf die Haut gelangt, sofort mit viel sauberem Wasser abspülen. Wenn Batterieflüssigkeit in Ihre Augen gelangt ist, die Augen mindestens 10 Minuten lang mit sauberem Wasser spülen und sofort einen Arzt aufsuchen. Ausgetretene Flüssigkeit aus der Batterie kann zu Reizungen oder Verätzungen führen.
- Lesen Sie alle Anweisungen und Sicherheitshinweise für das Ladegerät und/oder die Batterie.

## WARTUNG

- Das Elektrowerkzeug darf nur von qualifiziertem Personal gewartet werden, das gleichwertige Ersatzteile verwendet. Dies gewährleistet die Sicherheit des Elektrowerkzeugs.

## WEITERE SICHERHEITSHINWEISE

- Lesen Sie vor der Verwendung alle Warnungen, Sicherheitshinweise und sonstigen Anweisungen gründlich durch und machen Sie sich mit den Bedienelementen und ihrer Funktion sowie dem Einsatzbereich, den Grenzen und den möglichen Risiken des Produkts vertraut. Wir empfehlen Ihnen, eine entsprechende Schulung zu absolvieren.
- Dieses Produkt darf von Personen (Kinder und Erwachsene) mit Behinderungen oder unzureichender Erfahrung oder Kenntnis nicht verwendet werden, sofern sie nicht von einer Person, die für ihre Sicherheit verantwortlich ist, in die Verwendung des Produkts eingewiesen wurden. Kinder beaufsichtigen, um sicherzustellen, dass sie nicht mit dem Produkt spielen.
- Schalten Sie das Produkt aus und entfernen Sie die Batterie:
  - Ehe Sie das Produkt unbeaufsichtigt lassen.
  - Vor der Kontrolle, Einstellung, Reinigung oder anderen Arbeiten am Produkt.
  - Wenn das Gerät merkwürdig vibriert.
- Überprüfen Sie regelmäßig den Bereich, in dem das Produkt verwendet werden soll, und entfernen Sie alle Fremdkörper, die vom Produkt eingeklemmt und geworfen werden können. Gegenstände können aufgeworfen werden und schwere Verletzungen und/oder Sachschäden verursachen.
- Schalten Sie das Produkt aus und warten Sie, bis alle beweglichen Teile vollständig stillstehen, ehe Sie es ablegen.

- Das Produkt vor dem Transport ausschalten.
- Das Gerät darf nicht verwendet werden, wenn Griff oder Schutzeinrichtungen demontiert oder beschädigt sind. Verwenden Sie das Produkt nicht, wenn es nicht vollständig montiert ist.
- Nehmen Sie das Produkt nicht auseinander und versuchen Sie nicht, es zu verändern oder zu reparieren. Dadurch erlischt die Garantie und es kann zu Verletzungen und/oder Sachschäden kommen.
- Es dürfen nur vom Hersteller empfohlene Ersatzteile verwendet werden. Entfernen Sie die Batterie, bevor Sie Zubehör und/oder Ersatzteile austauschen. Montieren Sie Zubehör und/oder Ersatzteile gemäß den Anweisungen des Herstellers.
- Nach einer Kollision mit einem Objekt. Kontrollieren Sie das Gerät und lassen Sie eventuelle Schäden vor der erneuten Verwendung beheben.
- Wenn das Produkt anfängt zu vibrieren, überprüfen Sie vor der Verwendung des Produkts jederzeit, dass Messer, Messerschrauben und das Schneidwerk nicht abgenutzt oder beschädigt sind. Sind Messer oder Messerbefestigung abgenutzt oder beschädigt, muss die gesamte Einheit ausgetauscht werden, um ein Ungleichgewicht zu vermeiden. Stellen Sie sicher, dass die Sicherheits- und Warnhinweise auf dem Produkt intakt und lesbar sind. Warnschilder, die unleserlich geworden oder verschwunden sind, ersetzen.

## SICHERHEITSHINWEISE

- Das Produkt darf nur bei ausreichend Tageslicht oder guter künstlicher Beleuchtung verwendet werden.
- Tragen Sie eine Schutzbrille, einen Gehörschutz, Schutzhandschuhe, rutschfeste Sicherheitsschuhe und eine lange, strapazierfähige Hose.
- Tragen Sie keine lose Kleidung, Schmuck, Uhren oder ähnliches, die sich in

beweglichen Teilen verfangen können. Das Gerät darf nicht barfuß oder mit offenen Schuhen verwendet werden.

- Bei der Arbeit nicht zu stark strecken. Immer für einen festen Stand und gutes Gleichgewicht sorgen. Verwenden Sie das Produkt nur auf einem stabilen und ebenen Untergrund.
- Seien Sie vorsichtig, nicht zu rutschen oder zu fallen, besonders wenn Sie rückwärts gehen.
- Nicht mit dem Gerät rennen.
- Stellen Sie sicher, dass sich der Netzschalter in der Aus-Position befindet, bevor Sie die Batterie einsetzen. Der Netzschalter und die Schalterverriegelung dürfen sich nicht in der Verriegelungsposition befinden.
- Prüfen Sie vor jeder Verwendung, ob alle Verschraubungen und andere Befestigungen ordnungsgemäß angezogen sind, ob alle Schutzvorrichtungen vorhanden sind und funktionieren und ob bewegliche Teile nicht fest binden.
- Die Schutzvorrichtungen des Produkts dürfen nicht zerlegt oder verändert werden.
- Verwenden Sie das Produkt nicht, wenn es beschädigt ist oder nicht alle Schutzvorrichtungen vorhanden sind und ordnungsgemäß funktionieren. Beschädigte oder verschlissene Teile austauschen.
- Das Produkt darf nicht in explosiven Umgebungen verwendet werden, z. B. in der Nähe brennbarer Flüssigkeiten, Gase oder Stäube - Gefahr einer Explosion und/oder eines Feuers.

#### **WARNUNG!**

**Während des Betriebs erzeugt das Produkt ein elektromagnetisches Feld. Dieses Feld kann unter bestimmten Umständen aktive oder passive medizinische Implantate beeinflussen. Haben Sie ein medizinisches Implantat, müssen Sie Ihren Arzt oder den Hersteller des medizinischen Implantats vor der Verwendung des Produkts konsultieren,**

**um die Gefahr schwerer Verletzungen oder Todesfälle zu minimieren.**

#### **SICHERHEITSHINWEISE FÜR LITHIUM-IONEN-BATTERIEN**

- Batterie nicht öffnen – Kurzschlussgefahr.
- Halten Sie die Batterien von Wasser, Feuchtigkeit und Wärmequellen wie direkter Sonneneinstrahlung fern – Explosionsgefahr.
- Die Batterie kann bei unsachgemäßem Gebrauch oder bei Beschädigung Dämpfe abgeben. Diese Dämpfe können die Atemwege reizen. Gehen Sie an die frische Luft. Bei anhaltenden Symptomen einen Arzt aufsuchen.
- Verwenden Sie nur Batterien des vom Hersteller empfohlenen Typs, wobei eine Spannung auf dem Typenschild des Produkts angegeben ist. Die Verwendung anderer Batterien kann Feuer-, Explosions-, Personen- und/oder Sachschäden zur Folge haben.
- Die Batteriespannung muss der Ladespannung entsprechen, sonst besteht Brand- und/oder Explosionsgefahr.
- Die Batterien dürfen nur mit dem vom Hersteller empfohlenen Ladegerät geladen werden. Werden andere Batterien geladen, besteht Verletzungs- oder Brandgefahr.
- Die Batterie darf nicht geöffnet werden. Halten Sie die Batterie von scharfen Gegenständen und Metallgegenständen fern und vermeiden Sie Stöße oder Stöße – es besteht die Gefahr von Kurzschluss, Feuer, Explosion und/oder Verletzungen.
- Lesen Sie alle Anweisungen und Sicherheitshinweise für das Ladegerät und/oder die Batterie.

#### **BRAND- UND/ODER EXPLOSIONSGEFAHR**

- Keinesfalls beschädigte, defekte oder verformte Batterien verwenden.

Versuchen Sie nicht, die Batterie zu öffnen und setzen Sie sie keinen Schlägen oder Stößen aus.

- Laden Sie die Batterie niemals in Gegenwart von Säuren und/oder brennbaren Gasen oder Substanzen auf.
- Setzen Sie die Batterien nicht übermäßiger Hitze oder offenen Flammen aus.
- Verwenden oder laden Sie die Batterie nicht bei Temperaturen unter 10 Grad oder über 40 Grad Celsius, da dies zu Schäden an der Batterie führen kann.
- Setzen Sie die Batterie über einen längeren Zeitraum keinen hohen Temperaturen oder starker Sonneneinstrahlung aus.
- Bei langer Verwendungsdauer wird die Batterie warm. Lassen Sie sie vor dem Aufladen abkühlen.
- Schließen Sie niemals die Batterieklemmen kurz.
- Die Batterie vor Transport, Lagerung oder Entsorgung in einen Beutel oder eine Box aus Kunststoff legen oder die Batteriepole versiegeln.

**RESTRISIKEN**

- Selbst wenn geltende Sicherheitsregeln befolgt und Sicherheitsvorrichtungen verwendet werden, können nicht alle Risiken beseitigt werden. Die folgenden Risiken bleiben bestehen:
  - Schnittgefahr.
  - Gefahr von Hörschäden.
- Eine längere Verwendung ohne Gehörschutz kann zu Hörverlust führen. Gehörschutz tragen.
- Verletzungsgefahr durch Vibration bei längerer und/oder unsachgemäßer Verwendung.
- Vibrationen können bei längerem Gebrauch das sogenannte Hand-/ Arm-Vibrationssyndrom oder die Raynaud-Krankheit verursachen („weiße Finger“). Stoppen Sie die Arbeit unverzüglich und suchen Sie einen Arzt

auf, wenn Sie unter Taubheit, Juckreiz, Stechen, Schmerzen, Veränderungen der Hautfarbe oder Gefühlsverlust leiden. Um das Verletzungsrisiko durch Vibrationen zu begrenzen, halten Sie das Gerät korrekt, halten Sie Ihre Hände warm und legen Sie Pausen ein.

- Auch wenn das Produkt gemäß den Anweisungen verwendet wird, können Restrisiken nicht ausgeschlossen werden.

**SYMBOLE**

Die folgenden Symbole können sich auf dem Produkt befinden.

	Die Bedienungsanleitung lesen.
	WARNUNG!
	Gehörschutz tragen.
	Schutzbrille tragen.
	Sicherheitsschuhe tragen.
	Das Produkt darf weder Regen noch Feuchtigkeit ausgesetzt werden.
	Entnehmen Sie die Sicherheitsschlüssel vor der Pflege stets.
	Entnehmen Sie die Batterie vor der Pflege stets.
	Entfernen Sie vor der Verwendung Gegenstände, die sich im Produkt verfangen oder aus diesem herausgeschleudert werden können.

 	Gegenstände können aufgeworfen werden und schwere Verletzungen und/oder Sachschäden verursachen. Umstehende Personen, insbesondere Kinder und Haustiere, müssen sich mindestens 15 Meter vom Arbeitsbereich entfernt befinden.
	Arbeiten Sie quer zu Steigungen hinweg, niemals nach oben oder nach unten.
	Scharfe Messer – Verletzungsgefahr.
	Hände und Füße dürfen niemals in die Nähe oder unter bewegliche Teile gelangen.
	Garantierter Schalleistungspegel.
	Zulassung gemäß den geltenden Richtlinien/Verordnungen.
	Das Produkt am Ende der Nutzungsdauer vorschriftsmäßig entsorgen.

## TECHNISCHE DATEN

Nennspannung	40 V
Batteriekapazität	4 Ah
Batterieart	Lithium-Ionen-Batterie
Drehzahl	3500 U/Min
Schutzart	IPX1
Schnittbreite	43 cm
Auffangbehälter	45 l
Höhenverstellung	20–70 mm
Schalldruckpegel, LpA	82,9 dB(A), K = 3 dB
Schalleistungspegel, LwA*	93,7 dB(A), K = 1,8 dB

Schalleistungspegel, LwA\*\* 96 dB(A)

Vibrationsstärke 2,78 m/s<sup>2</sup>, K = 1,5 m/s<sup>2</sup>

Gewicht (ohne Batterie) 13,8 kg

\*Gemessen, \*\*Garantiert

## Stets einen Gehörschutz tragen!

Der angegebene Wert für die Vibrationen, der gemäß einer standardisierten Testmethode gemessen wurde, kann verwendet werden, um verschiedene Werkzeuge miteinander zu vergleichen und eine vorläufige Expositionsabschätzung vorzunehmen. Die Messwerte wurden gemäß EN 60335-2-77:2010 ermittelt.

### WARNUNG!

**Die tatsächliche Vibrationsstärke beim Gebrauch des Elektrowerkzeugs kann je nach Verwendungsweise vom angegebenen Gesamtwert abweichen. Sicherheitsmaßnahmen zum Schutz des Anwenders müssen daher auf einer Einschätzung der Verhältnisse während der tatsächlichen Verwendung ergriffen werden (dies beinhaltet u. a. den gesamten Arbeitszyklus, d. h. neben der Einschaltzeit auch Zeiten, in denen das Werkzeug ausgeschaltet ist oder im Leerlauf läuft).**

## BESCHREIBUNG

1. Sicherheitssperre
2. Antriebsgriff
3. Auswurfklappe
4. Grassammelbehälter
5. Hebel zum Einstellen der Schnitthöhe
6. Batteriefachabdeckung
7. Klemme
8. Sicherheitsschlüssel

### ABB. 1

## MONTAGE

### AUSPACKEN

- Nehmen Sie alle Teile aus der Verpackung.
- Das gesamte Verpackungsmaterial und eventuell vorhandene Transportschutzvorrichtungen entfernen.
- Überprüfen Sie, ob alle Teile vorhanden sind.
- Kontrollieren, ob das Gerät und das Zubehör unbeschädigt sind.
- Die Verpackung nach Möglichkeit bis zum Ablauf der Garantiezeit aufbewahren.

### ACHTUNG!

**Keine Kinder mit dem Verpackungsmaterial spielen lassen. Plastikbeutel, Plastikfolie und Kleinteile außerhalb der Reichweite von Kindern aufbewahren - Erstickungsgefahr.**

### MONTAGE DES RASENMÄHERS

1. Packen Sie das Produkt und das gesamte Zubehör aus und stellen Sie sicher, dass alle Teile vorhanden sind.
2. Bringen Sie den unteren Griff mit einer Schnellkupplung (c) auf beiden Seite am Gerät an.

#### ABB. 2

#### ABB. 3

3. Montieren Sie den oberen Griff mit einer Schraube (a), einer Unterlegscheibe (b) und einer Schnellkupplung (c) auf beiden Seiten. Stellen Sie sicher, dass die später anzuschließenden Kabel nicht im Weg sind.

#### ABB. 4

#### ABB. 5

4. Befestigen Sie die Kabel mit den Kabelklemmen (7) am Griff.

#### ABB. 6

5. Öffnen Sie den Grassammelbehälter (4) und drücken Sie die Kunststoffklemmen auf den Rahmen.

#### ABB. 7

6. Heben Sie die Auswurfklappe (3) mit einer Hand an und haken Sie den Grassammelbehälter (4) ein.

#### ABB. 8

### EINSETZEN DER BATTERIE

Öffnen Sie das Batteriefach (6). Setzen Sie die Batterie in das Batteriefach ein.

#### ABB. 9

## BEDIENUNG

### BESTIMMUNGSGEMÄSSE VERWENDUNG

Dieses Produkt ist nur für den Hausgebrauch bestimmt und nicht für den gewerblichen Gebrauch geeignet. Dieses Produkt ist für den Einsatz in privaten Gärten und dergleichen bestimmt. Es ist nicht für den Einsatz an öffentlichen Orten, Sportstätten, in der Landwirtschaft oder dergleichen bestimmt.

### SICHERHEITSSCHLÜSSEL

Das Produkt kann nur eingeschaltet werden, wenn der Sicherheitsschlüssel (8) eingesetzt ist. Entfernen Sie nach dem Gebrauch den Sicherheitsschlüssel vom Produkt.

#### ABB. 10

### EIN-/AUSSCHALTEN

1. Halten Sie die Sicherheitssperre (1) gedrückt.
2. Drücken Sie den Antriebsgriff (2). Der Motor startet.
3. Lassen Sie den Antriebsgriff los, um das Gerät auszuschalten(2).

#### ABB. 11

### WARNUNG!

**Die Messer bewegen sich nach dem Loslassen des Griffs für kurze Zeit weiter.**

## EINSTELLEN DER HANDGRIFFHÖHE

1. Ziehen Sie die Schnellkupplung auf der linken und rechten Seite des Griffs ab.
2. Bewegen Sie den Griff in die gewünschte Position und ziehen Sie die Schnellkupplung fest.

## EINSTELLEN DER SCHNITTHÖHE

### WARNUNG!

**Schalten Sie das Produkt aus und entfernen Sie den Sicherheitsschlüssel, bevor Sie die Schnitthöhe ändern.**

1. Bewegen Sie den Hebel zur Schnitthöheneinstellung (6) nach außen.
2. Stellen Sie sicher, dass der Hebel (6) in einem der Schlitze einrastet.

### ABB. 12

## MÄHEN

- Ein Rasen besteht aus unterschiedlichem Gras. Wenn der Rasen oft geschnitten wird, sollte Gras mit starken Wurzeln bevorzugt werden, um eine dichte und feste Rasenfläche zu bilden.
- Die normale Höhe für einen Rasen beträgt etwa 4–5 cm. Schneiden Sie nicht mehr als etwa 1/3 der Höhe auf einmal, d.h. ab 7–8 cm bis zur normalen Höhe.
- Mähen Sie den Rasen nicht kürzer als etwa 4 cm, da dies zu Schäden am Gras durch Trockenheit führen kann.
- Schneiden Sie hohes Gras in mehreren Durchgängen.
- Beim Mähen sollten sich die Spuren leicht überlagern.
- Schneiden Sie möglichst kein nasses Gras. Mähen Sie, wenn das Gras so trocken wie möglich ist.
- Seien Sie beim Richtungswechsel äußerst anhängen besonders vorsichtig. Immer für einen festen Stand und gutes Gleichgewicht sorgen. Arbeiten Sie quer

zu Steigungen hinweg, niemals nach oben oder nach unten.

- Mähen Sie Steigungen von mehr als 15 Grad nicht - Verletzungsgefahr.

### WARNUNG!

**Vorsicht beim Rückwärtsgehen oder dem Ziehen des Geräts - Stolpergefahr.**

## GRASSAMMELBEHÄLTER

Der Grassammelbehälter verfügt über eine Füllstandsanzeige. Sie wird durch den Luftstrom, den das Produkt während des Gebrauchs erzeugt, offen gehalten. Wenn sich die Klappe beim Mähen schließt, ist der Grassammelbehälter voll und muss geleert werden. Prüfen Sie, ob die Öffnungen unter der Klappe sauber sind und Luft durchlassen, da die Füllstandsanzeige sonst nicht richtig funktioniert. Entleeren Sie den Grassammelbehälter, wenn während des Mähens Grasreste auf dem Boden liegen bleiben.

### WARNUNG!

**Schalten Sie das Gerät aus und warten Sie, bis alle beweglichen Teile vollständig stillstehen und entfernen Sie den Sicherheitsschlüssel, ehe Sie den Grassammelbehälter abnehmen.**

## Ausleeren des Grassammelbehälters

1. Um den Grassammelbehälter zu entfernen, heben Sie die Auswurfklappe mit einer Hand an, greifen den Grassammelbehälter mit der anderen Hand und heben ihn heraus.
2. Wenn der Grassammelbehälter entfernt wird, fällt die Auswurfklappe nach unten und bedeckt den Auswurf.
3. Wenn sich noch Gras in der Öffnung befindet, ziehen Sie den Mäher etwa 1 Meter zurück, um das Anlassen des Motors zu erleichtern.

4. Reinigen Sie Schneidabdeckung und Messer niemals mit Händen oder Füßen – verwenden Sie eine Bürste oder einen anderen geeigneten Aufsatz. Reinigen Sie nach jedem Gebrauch die Innenseite des Grassammelbehälters, insbesondere die Luftöffnungen, um eine optimale Leistung zu erzielen.
5. Heben Sie die Auswurfklappe mit einer Hand an und haken Sie den Grassammelbehälter mit der anderen Hand wieder ein. Montieren Sie den Grassammelbehälter nur, wenn das Produkt ausgeschaltet ist und bewegliche Teile stehen.

## PFLEGE

Das Produkt nach jeder Verwendung reinigen.

1. Entfernen Sie die Batterie.
2. Entfernen Sie den Grassammelbehälter.
3. Reinigen Sie das Produkt nach jeder Verwendung mit einer Bürste.
4. Entfernen Sie vorsichtig Grasrückstände von der Unterseite der Mähabdeckung mit einem Holzstab oder ähnlichem.
5. Die Lüftungsöffnungen frei von Staub und Schmutz halten. Gießen Sie niemals Wasser auf das Produkt.
6. Das Motorgehäuse mit einem feuchten Tuch reinigen. Verwenden Sie keine Reinigungs- oder Lösungsmittel. Dadurch können die Kunststoffteile des Produkts beschädigt werden. Das Motorgehäuse gründlich trocknen.
7. Prüfen Sie das Messer auf Beschädigungen.

## GRASSAMMELBEHÄLTER

Der Grassammelbehälter kann mit Wasser gespült werden, wenn er vom Mäher entfernt wird.

## ENTFERNEN UND SCHÄRFEN DES MESSERS

Wenn das Messer stumpf wird, kann sie entfernt und geschliffen werden.

1. Lösen Sie die Schraube, die das Messer hält.
2. Entfernen Sie das Messer und reinigen Sie die Kontaktflächen gründlich. Wenn die Klinge zu abgenutzt ist, ersetzen Sie sie durch eine neue.
3. Schärfen Sie das Messer.
4. Montieren Sie das Messer am Mäher und ziehen Sie die Schraube fest an.
5. Es dürfen nur vom Hersteller empfohlene Ersatzteile verwendet werden.

## ABB. 13

## AUFBEWAHRUNG

### ACHTUNG!

**Entnehmen Sie den Sicherheitsschlüssel vor der Aufbewahrung stets.**

- Lagern Sie den Rasenmäher trocken und frostfrei (10–25 Grad Celsius).
- Lagern Sie Batterie und Rasenmäher separat.
- Laden Sie die Batterie vor der Lagerung auf, wenn sie längere Zeit nicht verwendet wird.
- Bremsflüssigkeit, Benzin, Produkte auf Ölbasis, eindringende Öle usw. dürfen nicht mit Kunststoffteilen in Berührung kommen.
- Lagern Sie den Rasenmäher nicht in der Nähe von korrosiven Substanzen wie Flüssigkeiten und Düngemitteln.

## TRANSPORT

- Entfernen Sie die Batterie vor dem Transport des Mähers.
- Lösen Sie die beiden Schnellkupplungen und senken Sie den oberen Griff ab.
- Verwenden Sie den Tragegriff, um den Mäher zu transportieren.

## FEHLERSUCHE

Problem	Mögliche Ursache	Maßnahme
Das Produkt funktioniert nicht.	Die Batterie ist entladen.	Die Batterie überprüfen. Reparaturen sollten von einer qualifizierten Elektriker durchgeführt werden.
	Die Sicherheitsverriegelung ist defekt.	Bringen Sie das Produkt zur Inspektion und Reparatur zu einem qualifizierten Kundendienstmitarbeiter oder einer anderen qualifizierten Person.
	Der Motor ist defekt.	Bringen Sie das Produkt zur Inspektion und Reparatur zu einem qualifizierten Kundendienstmitarbeiter oder einer anderen qualifizierten Person.
	Der Sicherheitsschlüssel wurde nicht eingesetzt.	Setzen Sie den Sicherheitsschlüssel ein.
Der Motor stoppt während des Betriebs.	Die Batterie ist entladen.	Laden Sie die Batterie auf.
	Die Batterie ist nicht richtig eingesetzt.	Setzen Sie die Batterie richtig ein.
	Die Batterie ist defekt.	Die Klemmen reinigen und durch eine neue Batterie des gleichen Typs ersetzen.
Verminderte Leistung.	Die Batterie ist entladen.	Laden Sie die Batterie auf.
	Die Batterie ist nicht vollständig aufgeladen.	Laden Sie die Batterie auf.
	Das Gras ist zu lang.	Mähen Sie in mehreren Durchgängen.
Übermäßige Vibrationen.	Das Messer ist nicht richtig montiert.	Messer prüfen.
	Das Messer ist durch Fremdkörper blockiert.	Reinigen Sie das Messer.
	Das Messer ist beschädigt.	Messer austauschen.
Schlechte Grasaufnahme.	Der Grassammelbehälter ist voll.	Leeren Sie den Grassammelbehälter.
	Die Auswurföffnung ist blockiert.	Reinigen Sie die Auswurföffnung.
	Schnitthöhe zu niedrig eingestellt.	Stellen Sie die entsprechende Schnitthöhe ein.
Ungleichmäßiges Mähen des Rasens.	Das Messer ist stumpf.	Lassen Sie das Messer schärfen oder austauschen.
	Das Gras ist zu lang.	Mähen Sie in mehreren Durchgängen.

## TURVALLISUUSOHJEET

### VAROITUS!

**Lue kaikki varoitukset, turvallisuus- ja muut ohjeet huolellisesti ennen käyttöä. Ohjeiden ja turvatoimien noudattamatta jättäminen voi johtaa sähkötapaturmaan, tulipaloon ja/tai vakavaan loukkaantumiseen.**

- Säilytä nämä ohjeet ja turvallisuusohjeet myöhempää käyttöä varten.
- Jäljempänä olevissa varoituksissa termi sähkötyökalut viittaa verkkovirralla (johdollinen) tai akulla (johdoton) toimiviin sähkötyökaluihin.

### TYÖSKENTELYALUE

- Työskentelyalue on pidettävä puhtaana ja hyvin valaistuna. Ahtaat ja pimeät tilat lisäävät loukkaantumiseriskisiä.
- Älä käytä sähkötyökaluja räjähdysalttiissa ympäristöissä, kuten syttyvien nesteiden, kaasujen tai pölyn läheisyydessä. Sähkötyökalut synnyttävät kipinöitä, jotka voivat sytyttää pölyn tai höyryt.
- Pidä sivulliset, erityisesti lapset ja lemmikkieläimet, turvallisen välimatkan päässä, kun käytät sähkötyökaluja. Jos häiriötekijät häiritsevät sinua, voit menettää tuotteen hallinnan.

### SÄHKÖTURVALLISUUS

- Vältä koskettamista maadoitettuihin pintoihin, kuten putkiin, pattereihin, liesiin ja jääkaappeihin. Sähkötapaturman riski kasvaa, jos kehosi on maadoitettu.
- Älä altista sähkötyökaluja sateelle tai kosteudelle. Jos sähkötyökaluun pääsee vettä, sähkötapaturman vaara kasvaa.

### HENKILÖKOHTAINEN TURVALLISUUS

- Ole tarkkana. Ole aina varovainen ja käytä tervettä järkeä sähkötyökaluilla

työskennellessäsi. Älä koskaan käytä sähkötyökaluja väsyneenä tai huumeiden, alkoholin tai lääkkeiden vaikutuksen alaisena. Muista, että sekunnin murto-osan tarkkaamattomuus tai huolimattomuus riittää aiheuttamaan vakavan vamman

- Käytä henkilökohtaisia suojarusteita. Käytä suojalaseja. Tuotteen tyyppistä ja käytöstä riippuen suojarusteet, kuten hengityssuojain, turvakengät, suojakypärä ja kuulosuojaimet, vähentävät henkilövahinkojen vaaraa.
- Vältä tahaton käynnistys. Varmista, että virtakytkin on pois päältä ennen kuin kytket pistotulpan tai akun tai nostat/kannat sähkötyökalua. Onnettomuusriski on suuri, jos kuljetat sähkötyökalua sormi virtakytkimellä tai kytket sähkötyökaluun virran kytkimen ollessa päällä-asennossa.
- Poista säätöavaimet ja vastaavat ennen työkalun käynnistämistä. Työkalun pyöriivään osaan jätetty avain tai vastaava voi aiheuttaa loukkaantumisen.
- Älä kurkota liian kauas. Pidä aina tukeva jalansija ja hyvä tasapaino. Silloin voit hallita sähkötyökalua paremmin odottamattomissa tilanteissa.
- Käytä sopivia vaatteita. Älä käytä löysiä vaatteita tai koruja. Pidä hiukset, vaatteet ja käsineet kaukana liikkuvista osista. Löysät vaatteet, korut ja pitkät hiukset voivat tarttua liikkuviin osiin.
- Tarkista, että mahdollinen ruohonkerääjä on asennettu oikein ja että se toimii.

### KÄYTTÖ JA HOITO

- Älä käytä sähkötyökalua väkisin. Käytä oikeanlaisia sähkötyökaluja suunniteltuun työhön. Sähkötyökalu toimii paremmin ja turvallisemmin, kun sitä kuormitetaan suunnitellulla kuormalla.
- Älä käytä sähkötyökalua, jos sitä ei voi kytkeä päälle ja pois päältä virtakytkimellä. Sähkötyökalut, joita ei voi

ohjata kytkimellä, ovat vaarallisia ja ne on korjattava.

- Irrota pistotulppa ja/tai irrota akku ennen kuin teet säätöjä, vaihdat tarvikkeen tai lopetat sähkötyökalun käytön. Tällaiset ennaltaehkäisevät turvatoimet vähentävät sähkötyökalun tahattoman käynnistymisen riskiä.
- Sähkötyökalut, jotka eivät ole käytössä, on pidettävä lasten ulottumattomissa. Älä koskaan anna lasten tai henkilöiden, jotka eivät tunne sähkötyökalua tai näitä ohjeita, käyttää sitä. Sähkötyökalut ovat vaarallisia, jos niitä käyttävät kokemattomat ihmiset.
- Sähkötyökalujen kunnossapito ja hoito. Tarkista ennen käyttöä, että liikkuvat osat eivät ole väärässä asennossa tai kuluneet, osat eivät ole rikkoutuneet eivätkä muut tekijät voi vaikuttaa tuotteen toimintaan. Korjaa mahdolliset vauriot ennen tuotteen käyttöä. Monet onnettomuudet johtuvat huonosti huolletuista sähkötyökaluista.
- Pidä leikkuutyökalut terävinä ja puhtaina. Asianmukaisesti huolletut ja terävät leikkuutyökalut takertelevat vähemmän ja ovat helpommin hallittavissa.
- Käytä sähkötyökalua, tarvikkeita, teriä jne. näiden ohjeiden mukaisesti ottaen huomioon vallitsevat työolosuhteet ja suoritettava tehtävä. Sähkötyökalujen käyttäminen muuhun kuin niiden käyttötarkoitukseen voi olla vaarallista.
- Älä käytä tuotetta, jos kahva tai turvalaitteet on irrotettu tai vaurioituneet. Älä pura tuotetta äläkä yritä muuttaa tai korjata sitä - henkilövahinkojen ja/tai omaisuusvahinkojen vaara.
- Tutustu työskentelyalueeseen ja huomioi kaikki vaarat, joita et ehkä huomaa, kun tuote on käynnissä.
- Älä käytä tuotetta, kun lähellä on muita ihmisiä, erityisesti lapsia, tai lemmikkejä.
- Ole varovainen työskennellessäsi rinteissä.

- Pidä aina tukeva jalansija ja hyvä tasapaino ja kulje hitaasti.
- Työskentele rinteiden poikki, älä koskaan ylös ja alas.
- Ole hyvin varovainen vaihtaessasi suuntaa rinteessä - kompastumisvaara.
- Älä leikkaa hyvin jyrkkiä rinteitä.
- Ole erittäin varovainen, kun kävelet taaksepäin tai vedät tuotetta itseäsi kohti.
- Älä kallista tuotetta moottorin käydessä.
- Seiso turvallisen etäisyyden päässä ajoasennossa työntöaisan takana.
- Pidä kädet ja jalat etäällä liikkuvista osista moottorin käynnistyessä.
- Kytke tuote pois päältä ennen sen kallistamista ja ennen sen kuljettamista esimerkiksi nurmikolle ja nurmikolta tai polkujen yli.
- Älä koskaan ylitä sorapeitteisiä alueita moottorin ollessa käynnissä - kivien sinkoutumisen vaara.
- Pysäytä tuote ja odota, että kaikki liikkuvat osat ovat pysähtyneet kokonaan ennen kuin nostat tai kannat tuotteen.
- Pysäytä tuote ja odota, että kaikki liikkuvat osat ovat pysähtyneet kokonaan ennen leikkuukorkeuden säätöä.
- Älä koskaan avaa poistoluukua moottorin ollessa käynnissä.
- Pysäytä tuote ja odota, että kaikki liikkuvat osat ovat pysähtyneet kokonaan ennen kuin irrotat ruohonkerääjän. Aseta ruohonkerääjä tukevasti paikalleen tyhjennyksen jälkeen.
- Vältä märän ruohon leikkaamista, jos mahdollista.
- Älä käytä tuotetta räjähdysvaarallisessa ympäristössä, kuten syttyvien nesteiden, kaasujen tai pölyn läheisyydessä. Tuote synnyttää kipinöitä, jotka voivat sytyttää pölyn tai höyryt.
- Älä koskaan jätä tuotetta ilman valvontaa, kun pistotulppa on pistorasiassa.

- Aja varovasti. Älä koskaan juokse tuotteen kanssa.
- Varo, etteivät sormesi jää terien ja tuotteen kiinteiden osien väliin - vakavan henkilövahingon vaara.
- Älä leikkaa vajonneella maalla, vesistöjen/ojien lähellä tai jyrkissä rinteissä - hallinnan menettämisen vaara.

### TÄRKEÄÄ!

- **Älä käytä tuotetta pensaiden, kiipeilevien kasvien tai katolla tai parvekkeella olevan kasvillisuuden leikkaamiseen, roskien imurointiin ja poistamiseen poluilta tai esimerkiksi oksien silppuamiseen - vakavan henkilövahingon vaara.**
- **Älä käytä tuotetta nurmikon epätasaisuuksien, kuten myyräkukkuloiden, tasoittamiseen.**
- **Älä käytä tuotetta muiden tuotteiden käyttämiseen.**

### AKKUKÄYTTÖISTEN TUOTTEIDEN KÄYTTÖ JA KÄSITTELY

- Lataa akku vain valmistajan suosittelemalla laturilla. Yhdelle akulle suunniteltu laturi voi aiheuttaa palovaaran, jos sitä käytetään toisen akun kanssa.
- Käytä vain työkalun mukana toimitettua akkutyyppejä. Muita akkuja käytettäessä on olemassa henkilövahinkojen ja/tai tulipalon vaara.
- Kun akkua ei käytetä, pidä se kaukana metalliesineistä, kuten paperiliittimistä, kolikoista, avaimista, nauloista, ruuveista ja muista pienistä metalliesineistä, jotka voivat oikosulkea liittimet. Oikosulussa purkautuu suuri määrä energiaa, joka voi aiheuttaa tulipalon ja/tai palovammoja.
- Jos akkua käsitellään huolimattomasti, akusta voi vuotaa nestettä. Vältä kosketusta akkunesteen kanssa. Jos saat akkunestettä ihollesi, huuhtelee

välittömästi runsaalla puhtaalla vedellä. Jos akkunestettä joutuu silmiin, huuhtelee silmiä puhtaalla vedellä vähintään 10 minuutin ajan ja hakeudu välittömästi lääkäriin. Akusta vuotava neste voi aiheuttaa ärsytystä tai korroosiota.

- Lue kaikki laturia ja/tai akkua koskevat ohjeet ja turvallisuusohjeet.

### HUOLTO

- Sähkötyökaluja saa huoltaa vain pätevä henkilökunta käyttäen samanlaisia varaosia. Näin varmistetaan, että sähkötyökalu pysyy turvallisena.

### MUITA TURVALLISUUSOHJEITA

- Lue kaikki varoitukset, turvallisuusohjeet ja muut ohjeet huolellisesti ennen käyttöä ja tutustu tuotteen säätimiin ja käyttöön, sen käyttökohteisiin, rajoituksiin ja mahdollisiin riskeihin. Suosittelemme, että suoritat asianmukaisen koulutuksen.
- Tuotetta eivät saa käyttää henkilöt (lapset tai aikuiset), joilla on jokin toimintarajoitus tai joilla ei ole riittävää kokemusta tai tietoa sen käyttämiseen, ellei joku heidän turvallisuudestaan vastaava henkilö ole opastanut heitä tuotteen käytössä. Huolehdi siitä, että lapset eivät leiki tuotteella.
- Pysäytä tuote ja irrota akku seuraavissa tilanteissa:
  - Ennen kuin jätät tuotteen ilman valvontaa.
  - Ennen tuotteen tarkistamista, säätämistä, puhdistamista tai muuta työskentelyä.
  - Jos tuote alkaa tärähtää epänormaalisti.
- Tarkasta säännöllisesti alue, jossa tuotetta käytetään, ja poista kaikki vieraat esineet, jotka voivat jäädä kiinni tuotteeseen ja jotka tuote singota pois. Sinkoutuvat esineet voivat aiheuttaa vakavia

henkilövahinkoja ja/tai omaisuusvahinkoja.

- Pysäytä tuote ja odota, että kaikki liikkuvat osat ovat pysähtyneet kokonaan ennen kuin lasket sen käsistäsi.
- Sammuta tuote ennen kuljetusta.
- Älä käytä tuotetta, jos kahva tai turvalaitteet on irrotettu tai vaurioituneet. Älä käytä tuotetta, jos se ei ole täysin koottu.
- Älä pura tuotetta tai yritä muuttaa tai korjata sitä, sillä tämä mitätöi takuun ja voi johtaa henkilövahinkoihin ja/tai omaisuusvahinkoihin.
- Käytä vain valmistajan suosittelemia varaosia. Irrota akku ennen lisävarusteiden ja/tai varaosien vaihtoa. Asenna lisävarusteet ja/tai varaosat valmistajan ohjeiden mukaisesti.
- Kun olet törmännyt johonkin kohteeseen. Tarkista tuote ja korjaa mahdolliset vauriot ennen kuin käytät sitä uudelleen.
- Jos tuote alkaa tärinä epänormaalisti. Tarkista tuote aina ennen käyttöä varmistaaksesi, että terä, teränpidike ja leikkuuksikkö eivät ole kuluneet tai vaurioituneet. Jos terä tai teränpidike ovat kuluneet tai vaurioituneet, vaihda aina koko sarja epätasapainon välttämiseksi. Varmista, että tuotteessa olevat turva- ja varoitustarrat ovat täydelliset ja luettavissa. Korvaa lukukelvottomiksi muuttuneet tai kadonneet tarrat.

## TURVALLISUUSOHJEET

- Käytä tuotetta vain päivänvalossa tai hyvässä keinovalaistuksessa.
- Käytä suojalaseja, kuulosuojaimia, suojakäsineitä, pitäviä turvakengkiä ja paksuja pitkiä housuja.
- Älä käytä löysiä vaatteita, koruja, kelloja tai vastaavia, jotka voivat jäädä kiinni liikkuviin osiin. Älä käytä tuotetta paljain jaloin tai avokengissä.

- Älä kurkota liian kauas. Pidä aina tukeva jalansija ja hyvä tasapaino. Käytä työkalua ainoastaan tasaisella ja vakaalla alustalla.
- Varo liukastumasta tai kaatumasta, erityisesti kävellessäsi taaksepäin.
- Älä koskaan juokse tuotteen kanssa.
- Varmista, että virtakytkin on pois päältä -asennossa ennen akun asettamista. Kytkin ja kytkimen salpa eivät saa olla lukitusasennossa.
- Tarkista ennen jokaista käyttökertaa, että kaikki ruuviliitokset ja muut liitokset on kiristetty kunnolla, että kaikki turvavarusteet ovat paikoillaan ja toimivat ja että liikkuvat osat eivät takertele.
- Älä koskaan pura tai muuta tuotteen turvavarusteita.
- Älä käytä tuotetta, jos se on vaurioitunut tai jos kaikki turvavarusteet eivät ole paikoillaan ja toimi oikein. Vaihda vaurioituneet tai kuluneet osat.
- Älä käytä tuotetta räjähdysvaarallisessa ympäristössä, kuten syttyvien nesteiden, kaasujen tai pölyn läheisyydessä - tulipalon ja/tai räjähdysvaara.

## VAROITUS!

**Tuote tuottaa sähkömagneettisen kentän käytön aikana. Tämä kenttä voi tietyissä olosuhteissa vaikuttaa aktiivisiin tai passiivisiin lääketieteellisiin implantteihin. Jos sinulla on lääketieteellinen implantti, ota yhteyttä lääkäriin ja/tai lääketieteellisen implantin valmistajaan ennen laitteen käyttöä, jotta vähennät vakavan loukkaantumisen tai kuoleman riskiä.**

## LITIMUMIONIAKKUJEN TURVALLISUUSOHJEET

- Älä avaa akkua - oikosulun vaara.
- Pidä akut kaukana vedestä, kosteudesta ja lämmönlähteistä, kuten suorasta auringonvalosta - räjähdysvaara.

- Akusta voi vapautua höyryä, jos sitä käytetään väärin tai jos se on vaurioitunut. Tällaiset höyryt voivat ärsyttää hengitysteitä. Siirry raittiiseen ilmaan. Hakeudu lääkäriin, jos oireet jatkuvat.
- Käytä vain valmistajan suosittelemia akkuja, joiden jännite on ilmoitettu tuotteen tyyppikilvessä. Muiden akkujen käyttö voi aiheuttaa tulipalon, räjähdysvaaran, henkilövahinkoja ja/tai omaisuusvahinkoja.
- Akun jännitteen on vastattava latausjännitettä, muutoin on olemassa tulipalon ja/tai räjähdysvaara.
- Lataa akku vain valmistajan suosittelemalla laturilla. Muita latureita käytettäessä on olemassa henkilövahinkojen ja/tai tulipalon vaara.
- Älä koskaan yritä avata akkua. Pidä akku kaukana terävistä esineistä ja metalliesineistä äläkä altista sitä iskuille tai kolhuille - oikosulun, tulipalon, räjähdysvaaran ja/tai henkilövahinkojen vaara.
- Lue kaikki laturia ja/tai akkua koskevat ohjeet ja turvallisuusohjeet.

## TULIPALON JA/TAI RÄJÄHDYKSEN VAARA

- Älä koskaan käytä vahingoittuneita, viallisia tai sulaneita akkuja. Älä yritä avata akkua äläkä altista sitä iskuille tai törmäyksille.
- Älä koskaan lataa akkua happojen ja/tai syttyvien kaasujen tai aineiden lähellä.
- Älä altista akkua voimakkaalle kuumuudelle tai avotulelle.
- Älä käytä tai lataa akkua alle 10 °C:n tai yli 40 °C:n lämpötiloissa, sillä se voi vahingoittaa akkua.
- Älä altista akkua korkeille lämpötiloille tai voimakkaalle auringonvalolle pitkäksi aikaa.

- Pitkäaikaisessa käytössä akku kuumenee. Anna akun jäähtyä ennen lataamista.
- Älä koskaan oikosulje akun napoja.
- Akku on pakattava muovipussiin tai -laatikkoon tai akun navat on sinetöitävä ennen kuljetusta tai varastointia ja ennen akun hävittämistä.

## JÄLJELLÄ OLEVAT RISKIT

- Vaikka sovellettavia turvallisuussääntöjä noudatetaan ja turvalaitteita käytetään, kaikkia riskejä ei voida poistaa. Seuraavat riskit ovat edelleen olemassa:
  - Viiltohaavan riski.
  - Kuulovamman riski.
- Pitkäaikainen käyttö ilman kuulosuojaimia aiheuttaa kuulovaurion riskin. Käytä kuulosuojaimia.
- Tärinästä johtuva henkilövahinkojen vaara, jos laitetta käytetään pitkään ja/tai väärin.
- Pitkäaikaisen tärinän epäillään aiheuttavan käsien ja käsivarsien tärinäoireyhtymää tai Raynaud'n tautia ("valkoiset sormet"). Lopeta työskentely välittömästi ja hakeudu lääkäriin, jos ilmenee tunnottomuutta, kutinaa, pistelyä, kipua, ihon värimuutoksia tai tuntehäiriöitä. Rajoita tärinän aiheuttamaa loukkaantumisen riskiä huoltamalla työkalu asianmukaisesti, pitämällä kädet lämpiminä ja pitämällä taukoja.
- Vaikka tuotetta käytettäisiin ohjeiden mukaisesti, kaikkia riskitekijöitä on mahdotonta sulkea pois.

## SYMBOLIT

Tuotteessa on seuraavat symbolit.

	Lue käyttöohje.
	VAROITUS!
	Käytä kuulonsuojaimia.
	Käytä suojalaseja.
	Käytä turvasaappaita.
	Älä altista tuotetta sateelle tai kosteudelle.
	Irrota turva-avain aina ennen huoltoa.
	Irrota akku aina ennen huoltoa.
	Poista ennen käyttöä esineet, jotka voivat jäädä kiinni tuotteeseen tai sinkoutua siitä.
 	Sinkoutuvat esineet voivat aiheuttaa vakavia henkilövahinkoja ja/tai omaisuusvahinkoja. Pidä sivulliset, erityisesti lapset ja lemmikkieläimet, vähintään 15 metrin päässä työskentelyalueesta.
	Työskentele rinteiden poikki, älä koskaan ylös ja alas.

	Terävät terät - henkilövahinkojen vaara.
	Älä koskaan laita käsiä tai jalkoja pyörivien osien lähelle tai alle.
	Taattu äänitehotaso.
	Hyväksytty voimassa olevien direktiivien/säädösten mukaisesti.
	Käytetty tuote on hävitettävä voimassa olevien määräysten mukaisesti.

## TEKNISET TIEDOT

Nimellisjännite	40 V
Akkukapasiteetti	4 Ah
Akkutyyppi	Li-Ion
Nopeus	3500 r/min
Kotelointiluokka	IPX1
Leikkuleveys	43 cm
Keruupussi	45 l
Korkeudensäätö	20–70 mm
Äänenpainetaso, LpA	82,9 dB(A), K = 3 dB
Äänitehotaso, LwA*	93,7 dB(A), K = 1,8 dB
Äänitehotaso, LwA**	96 dB(A)
Tärinä	2,78 m/s <sup>2</sup> , K = 1,5 m/s <sup>2</sup>
Paino (ilman akkua)	13,8 kg

\*Mitattu, \*\*Taattu

## Käytä aina kuulonsuojaimia.

Tärinän ilmoitettua arvoa, joka on mitattu standardoidulla testimenetelmällä, voidaan käyttää eri työkalujen keskinäiseen vertailuun ja altistumisen alustavaan arviointiin. Mitatut arvot on määritetty standardin EN 60335-2-77:2010 mukaisesti.

**VAROITUS!**

**Todellinen tärinätaaso työkalun käytön aikana voi poiketa määritellystä kokonaisarvosta riippuen siitä, miten työkalua käytetään ja mitä materiaalia käsitellään. Määritä sen vuoksi käyttäjän suojelemiseksi tarvittavat turvatoimenpiteet, jotka perustuvat arvioon altistumisesta todellisissa käyttöolosuhteissa (ottaen huomioon kaikki työkierron osat, kuten aika, jolloin työkalu on pois päältä ja tyhjäkäynnillä, käynnistysajan lisäksi).**

**KUVAUS**

1. Turvasalpa
2. Vedonkytkentäsanka
3. Poistoluukku
4. Ruohonkerääjä
5. Leikkuukorkeuden säätövipu
6. Akkukotelon kansi
7. Kiristin
8. Turva-avain

**KUVA 1****ASENNUS****PAKKAUKSEN PURKAMINEN**

- Poista kaikki osat pakkauksesta.
- Poista kaikki pakkausmateriaali ja mahdollinen kuljetussuoja.
- Tarkista, että kaikki osat ovat mukana.
- Tarkista, että tuote ja lisävarusteet eivät ole vahingoittuneet.
- Jos mahdollista säilytä pakkaus, kunnes takuu-aika on päättynyt.

**HUOM!**

**Älä anna lasten leikkiä pakkausmateriaalilla. Pidä muovipussit, muovikalvot ja pienet osat poissa lasten ulottuvilta - tukehtumisvaara.**

**RUOHONLEIKKURIN ASENNUS**

1. Pura tuote ja kaikki tarvikkeet pakkauksesta ja tarkista, että kaikki osat ovat mukana.
2. Asenna alempi työntöaisa tuotteeseen pikakiinnikkeellä (c) kummallakin puolella.

**KUVA 2****KUVA 3**

3. Asenna ylempi työntöaisa ruuvilla (a), aluslevyllä (b) ja pikakiinnikkeellä (c) kummallakin puolella. Varmista, että myöhemmin liitettävät johdot eivät ole tiellä.

**KUVA 4****KUVA 5**

4. Kiinnitä johdot työntöaisaan johtopitimillä (7).

**KUVA 6**

5. Avaa ruohonkerääjä (4) ja paina muovikiinnikkeet runkoon.

**KUVA 7**

6. Nosta poistoluukku (3) yhdellä kädellä ja kiinnitä ruohonkerääjä (4).

**KUVA 8****AKUN ASENTAMINEN**

Avaa akkukotelo (6). Aseta akku akkukoteloon.

**KUVA 9****KÄYTTÖ****AIOTTU KÄYTTÖTARKOITUS**

Laite on tarkoitettu vain kotikäyttöön, ei kaupalliseen käyttöön. Tuote on tarkoitettu käytettäväksi yksityisissä puutarhoissa ja vastaavissa kohteissa. Sitä ei ole tarkoitettu käytettäväksi julkisilla paikoilla, liikuntapaikoilla, maataloudessa tai vastaavissa.

## TURVA-AVAIN

Tuote voidaan käynnistää vain, jos turva-avain (8) on asetettu paikalleen. Poista turva-avain tuotteesta käytön jälkeen.

### KUVA 10

## KÄYNNISTYS/PYSÄYTYS

1. Paina turvasalpa (1) ja pidä sitä painettuna.
2. Paina vedonkytkentäsankaa (2). Moottori käynnistyy.
3. Pysäytä ruohonleikkuri vapauttamalla vedonkytkentäsanka (2).

### KUVA 11

## VAROITUS!

**Terät jatkavat pyörimistä lyhyen aikaa vedonkytkentäsangan vapauttamisen jälkeen.**

## TYÖNTÖAISAN KORKEUDEN SÄÄTÖ

1. Löysää pikakiinnikkeet työntöaisan vasemmalla ja oikealla puolella.
2. Siirrä työntöaisa haluttuun asentoon ja kiristä pikakiinnike.

## LEIKKUUKORKEUDEN SÄÄTÖ

### VAROITUS!

**Pysäytä tuote ja irrota turva-avain ennen leikkuukorkeuden säätöä.**

1. Siirrä leikkuukorkeuden säätövipu (6) ulospäin.
2. Tarkista, että vipu (6) napsahtaa paikalleen yhteen urista.

### KUVA 12

## RUOHONLEIKKU

- Nurmikko koostuu erityyppisistä ruohoista. Tiheä leikkuu suosii ruohoja,

joilla on vahvat juuret ja jotka muodostavat tiheän, kiinteän maton.

- Nurmikon normaali korkeus on noin 4–5 cm. Leikkaa korkeintaan noin 1/3 korkeudesta kerrallaan, eli 7–8 cm:stä normaaliin korkeuteen.
- Älä leikkaa nurmikkoa alle 4 cm pituiseksi, sillä kuivuus voi vahingoittaa nurmikkoa.
- Leikkaa korkea ruoho erissä.
- Anna aina kaistojen limittyä hieman leikatessasi.
- Vältä märän ruohon leikkaamista, jos mahdollista. Leikkaa ruoho, kun se on mahdollisimman kuivaa.
- Ole hyvin varovainen vaihtaessasi suuntaa ja rinteissä. Pidä aina tukeva jalansija ja hyvä tasapaino. Työskentele rinteiden poikki, älä koskaan ylös ja alas.
- Älä leikkaa rinteitä, joiden kaltevuus on yli 15° -loukkaantumisvaara.

### VAROITUS!

**Ole erittäin varovainen, kun kävelet taaksepäin tai vedät tuotetta itseäsi kohti -kompastumisriski.**

## RUOHONKERÄÄJÄ

Ruohonkerääjässä on tasonilmaisoin. Sitä pitää auki tuotteen käytön aikana syntyvä ilmavirta. Jos luukku sulkeutuu leikkuun aikana, ruohonkerääjä on täynnä ja se on tyhjennettävä. Varmista, että luukun alla olevat reiät ovat puhtaat ja että ilma pääsee kulkemaan niiden läpi, muutoin tasonilmaisoin ei toimi kunnolla. Tyhjennä ruohonkerääjä, jos ruohonleikkujätettä jää maahan leikkuun aikana.

### VAROITUS!

**Pysäytä tuote ja odota, että kaikki liikkuvat osat ovat pysähtyneet kokonaan ja irrota turva-avain ennen ruohonkerääjän irrotusta.**

## Ruohonkerääjän tyhjennys

1. Kun haluat irrottaa ruohonkerääjän, nosta poistoluukkua ylös yhdellä kädellä, tartu toisella kädellä ruohonkerääjän kahvaan ja nosta ruohonkerääjä ulos.
2. Kun ruohonkerääjä irrotetaan, poistoluukku putoaa alas ja peittää tyhjennysaukon.
3. Jos aukkoon on jäänyt ruohoa, vedä leikkuria noin 1 metri taaksepäin moottorin käynnistämisen helpottamiseksi.
4. Älä koskaan puhdista leikkuulaitetta tai terää käsilläsi tai jaloillasi - käytä harjaa tai muuta sopivaa työkalua. Parhaan suorituskyvyn saavuttamiseksi puhdista ruohonkerääjän sisäpuoli, erityisesti ilma-äleikkö, jokaisen käyttökerran jälkeen.
5. Nosta poistoluukku yhdellä kädellä ja kiinnitä ruohonkerääjä yläkautta toisella kädellä. Asenna ruohonkerääjä vain, kun tuote on sammutettu ja liikkuvat osat ovat pysähtyneet.

## KUNNOSSAPITO

Puhdista tuote jokaisen käytön jälkeen.

1. Poista akku.
2. Poista ruohonkerääjä.
3. Puhdista tuote harjalla jokaisen käytön jälkeen.
4. Poista ruohonleikkujätteet varovasti leikkuukannen alapuolelta puukepillä tai vastaavalla.
5. Pidä tuuletusaukot puhtaina pölystä ja liasta. Älä koskaan kaada vettä tuotteeseen äläkä huuhtele sitä.
6. Puhdista moottorikotelo kostealla liinalla. Älä käytä pesuaineita tai liuottimia. Ne voivat vahingoittaa muoviosia. Kuivaa moottorikotelo huolellisesti.
7. Tarkista terän kunto.

## RUOHONKERÄÄJÄ

Ruohonkerääjä voidaan huuhdella puhtaaksi vedellä, jos se irrotetaan leikkurista.

## TERÄN IRROTUS JA TEROITUS

Jos terä tylsyy, se voidaan irrottaa ja teroittaa.

1. Irrota terän kiinnitysruuvit.
2. Irrota terä ja puhdista kosketuspinnat perusteellisesti. Jos terä on liian kulunut, vaihda se uuteen.
3. Terän teroittaminen.
4. Asenna terä ruohonleikkuriin ja kiristä ruuvi.
5. Käytä vain valmistajan suosittelemia varaosia.

## KUVA 13

## SÄILYTYS

### HUOM!

#### Irrota turva-avain ennen varastointia.

- Säilytä ruohonleikkuri kuivassa ja lämpimässä paikassa (10–25 °C).
- Säilytä akku ja ruohonleikkuri erillään.
- Lataa akku ennen varastointia, jos sitä ei käytetä pitkään aikaan.
- Älä koskaan anna jarrunesteen, bensiinin, öljypohjaisten tuotteiden, tunkeutumisöljyjen jne. joutua kosketuksiin muoviosien kanssa.
- Säilytä ruohonleikkuri kaukana syövyttävistä aineista, kuten suolasta ja lannoitteista.

## KULJETUS

- Irrota akku ruohonleikkurista ennen kuljetusta.
- Vapauta kaksi pikakiinnikettä ja taita ylempi työntöaisa alas.
- Käytä kantokahvaa ruohonleikkurin kuljettamiseen.

## VIANETSINTÄ

Ongelma	Mahdollinen syy	Toimenpide
Tuote ei toimi.	Akku on tyhjentynyt.	Tarkista akku. Valtuutetun sähköasentajan on tehtävä mahdolliset korjaukset.
	Turvasalpa on viallinen.	Vie tuote valtuutettuun huoltoliikkeeseen tai muulle pätevälle henkilölle tarkastusta ja korjausta varten.
	Moottori on viallinen.	Vie tuote valtuutettuun huoltoliikkeeseen tai muulle pätevälle henkilölle tarkastusta ja korjausta varten.
	Turva-avain ei ole paikallaan.	Asenna turva-avain.
Moottori pysähtyy käytön aikana.	Akku on tyhjentynyt.	Lataa akku.
	Akkua ei ole asetettu oikein.	Aseta akku oikein.
	Akku on viallinen.	Puhdista navat ja vaihda uusi samantyyppinen akku.
Heikentynyt suorituskyky.	Akku on tyhjentynyt.	Lataa akku.
	Akku ei ole ladattu täyteen.	Lataa akku.
	Ruoho on liian pitkää.	Leikkaa erissä.
Voimakas värinä.	Terää ei ole asennettu oikein.	Tarkista terä.
	Vierasesine tukkii terän.	Puhdista terä.
	Terä on vaurioitunut.	Vaihda terä.
Riittämätön ruohonkeruu.	Ruohonkerääjä on täynnä.	Tyhjennä ruohonkerääjä.
	Poistoaukko on tukossa.	Tyhjennä poistoaukko.
	Leikkuukorkeus on liian alhainen.	Aseta sopiva leikkuukorkeus.
Nurmikko leikataan epätasaisesti.	Terä on tylsä.	Teroita tai vaihda terä.
	Ruoho on liian pitkää.	Leikkaa erissä.