

# MEEC TOOLS®



## 40 V

Item no. 011255



### **SV** BATTERIDRIVEN GRÄSKLIPPARE

#### BRUKSANVISNING

Viktigt! Läs bruksanvisningen före användning.  
Spara den för framtida bruk.  
(Original bruksanvisning).

### **NO** BATTERIDREVET GRESSKLIPPER

#### BRUKSANVISNING

Viktig! Les bruksanvisningen nøye før bruk.  
Ta vare på den for fremtidig bruk.  
(Oversettelse av original bruksanvisning).

### **PL** AKUMULATOROWA KOSIARKA DO TRAWY

#### INSTRUKCJA OBSŁUGI

Ważne! Przed użyciem uważnie przeczytaj instrukcję obsługi! Zachowaj ją na przyszłość.  
(Tłumaczenie oryginalnej instrukcji).

### **EN** BATTERY-POWERED LAWN MOWER

#### OPERATING INSTRUCTIONS

Important! Read the user instructions carefully before use. Save them for future reference.  
(Translation of the original instructions).

### **DE** BATTERIEBETRIEBENER RASENMÄHER

#### BEDIENUNGSANLEITUNG

Wichtig! Die Bedienungsanleitung vor der Verwendung bitte sorgfältig durchlesen! Für die zukünftige Verwendung aufbewahren.  
(Bedienungsanleitung im Original).

### **FI** AKKUKÄYTTÖINEN RUOHONLEIKKURI

#### KÄYTTÖOHJE

Tärkeää! Lue käyttöohje huolella ennen käyttöä!  
Säilytä se myöhempää käyttöä varten.  
(Käännös alkuperäisestä käyttöohjeesta).

### **FR** TONDEUSE ALIMENTÉE PAR BATTERIE

#### MODE D'EMPLOI

Important! Lisez attentivement le mode d'emploi avant la mise en service. Conservez-le.  
(Traduction des instructions originales).

### **NL** GRASMAAIER OP BATTERIJEN

#### GEBRUIKSAANWIJZING

Belangrijk! Lees de gebruiksaanwijzing aandachtig door voordat u het apparaat gebruikt. Bewaar de gebruiksaanwijzing voor toekomstig gebruik.  
(Vertaling van de originele instructies).

**Värna om miljön!**

Kasserad produkt ska återvinnas enligt gällande bestämmelser.

**Verne om miljøet!**

Kassert produkt skal gjenvinnes etter gjeldende lover og regler.

**Dbaj o środowisko!**

Zużyty produkt należy poddać recyklingowi zgodnie z obowiązującymi przepisami.

**Care for the environment!**

Recycle discarded product in accordance with local regulations.

**Schützen Sie die Umwelt!**

Das entsorgte Produkt muss gemäß den geltenden Bestimmungen recycelt werden.

**Suojele ympäristöä!**

Käytöstä poistettu tuote on kierrätettävä voimassa olevien säännösten mukaisesti.

**Pensez à l'environnement**

Les appareils hors d'usage doivent être recyclés conformément à la réglementation en vigueur.

**Bescherm het milieu!**

Afgedankte producten moeten worden gerecycleerd volgens de van toepassing zijnde regelgeving.

Rätten till ändringar förbehålles. För senaste version av bruksanvisningen se [www.jula.com](http://www.jula.com)

Med forbehold om endringer. Nyeste versjon av bruksanvisningen finner du på [www.jula.com](http://www.jula.com)

Z zastrzeżeniem prawa do zmian. Najnowsza wersja instrukcji obsługi znajduje się na [www.jula.com](http://www.jula.com)

Jula reserves the right to make changes. For latest version of operating instructions, see [www.jula.com](http://www.jula.com)

Änderungen vorbehalten. Die aktuellste Version der Bedienungsanleitung finden Sie auf [www.jula.com](http://www.jula.com)

Pidätämme oikeuden muutoksiin. Katso käyttöohjeiden uusin versio täältä: [www.jula.com](http://www.jula.com)

Nous nous réservons le droit d'apporter des modifications. Vous trouverez la dernière version des consignes d'utilisation sur [www.jula.com](http://www.jula.com)

Wijzigingen voorbehouden. Voor de recentste editie van de gebruikershandleiding, zie [www.jula.com](http://www.jula.com)





**EU DECLARATION OF CONFORMITY / EU FÖRSÄKRAN OM ÖVERENSSTÄMMELSE / EU SAMSVARSKLÄRING /  
DEKLARACJA ZGODNOŚCI UE / EU KONFORMITÄTSSERKLÄRUNG / EU VAATIMUSTENMUKAISUUSVAKUUTUS / DÉCLARATION  
UE DE CONFORMITÉ / EU CONFORMITEITSVERKLARING**

Item number / Artikelnummer / Artikelnummer / Numer artykułu / Artikelnummer / Tuotenumero / Numéro de référence / Artikelnummer

011255



Jula AB, Box 363, SE-532 24 SKARA, SWEDEN

This declaration of conformity is issued under the sole responsibility of the manufacturer./ Denna försäkran om överensstämmelse utfärdas på tillverkarens eget ansvar./ Denne samsvarserklæring er utstedt under ansvaret til produsenten./ Niniejsza deklaracja zgodności wydana zostaje na wyłączną odpowiedzialność producenta./ Diese Konformitätserklärung wird unter der alleinigen Verantwortung des Herstellers ausgestellt./ Tämä vaatimustenmukaisuusvakuutus on annettu valmistajan yksinomaisella vastuulla./ La présente déclaration de conformité est émise sous la seule responsabilité du fabricant./ Deze conformiteitsverklaring wordt afgegeven onder de uitsluitende verantwoordelijkheid van de fabrikant./

**LAWN MOWER / GRÄSKLIPPARE / GRÄSKLIPPARE / KOSIARKA DO TRAWY  
RASENMÄHER / RUOHONLEIKKURI / TONDEUSE / GRASMAAIER**

40V

Conforms to the following directives, regulations and standards:/ Överensstämmer med följande direktiv, förordningar och standarder:/ Er i samsvar med följande direktiver, förordning og standarder:/ Są zgodne z następującymi dyrektywami, regulacja i normami:/ Entspricht den folgenden Richtlinien, Vorschriften und Normen:/ Seuraavien direktiivien, asetusten ja standardien mukainen:/ Conforme aux directives, règlements et normes suivants:/ Voltoet aan de volgende richtlijnen, voorschriften en normen:

Directive/Regulation	Harmonised standard
MD 2006/42/EC	EN 60335-1:2012+A11+A13+A14+A2+A14, EN 60335-2-77:2010, EN 62233:2008
EMC 2014/30/EU	EN 55014-1:2017, EN 55014-2:2015
OND 2000/14/EC + 2005/88/EC	
RoHS 2011/65/EU + 2015/863	EN 50581:2012

Measured sound power level on an equipment representative for this type: Uppmätt ljudeffektivnivå på en utrustning som är representativ för denna typ: Mått lydeffektivnivå for utstyr som er representativ for vedkommende type: Zmierzony poziom mocy akustycznej urządzenia reprezentatywnego dla danego typu: Gemessener Schalleistungspegel eines für diesen Typ repräsentativen Geräts: Mitattu äänitehotaso tätä tyyppiä edustavassa laitteessa: Niveau de puissance acoustique mesurée sur un équipement représentatif de ce type: Gemeten geluidsvermogen aan een apparaat dat representatief is voor dit type:	Guaranteed sound power level: Garanterad ljudeffektivnivå: Garantert lydeffektivnivå: Gwarantowana moc akustyczna: Garantierter Schalleistungspegel: Taattu äänitehotaso: Puissance acoustique garantie: Gegarandeerd geluidsvermogen:	Conformity assessment procedure according to 2000/14/EC: Förfarande för bedömning av överensstämmelse enligt 2000/14/EC: Framgangsmåter for samsvarsurdering iht. 2000/14/EC: Procedura oceny zgodności na podstawie dyrektywy 2000/14/WE: Konformitätsbewertungsverfahren gemäß Richtlinie 2000/14/EG: 2000/14/ΕΥ:n mukainen vaatimustenmukaisuuden arviointimenetely: Procédure d'évaluation de la conformité conformément à 2000/14/CE: Conformiteitsbeoordeling conform 2000/14/EG:
87 dB(A)	96 dB(A)	Annex V / Bilaga V / Vedlegg V / Załącznik V / Anhang V / Liite V / Annexe V / Bijlage V

Name and address of the notified body involved:  
Namn och adress hos involverat kontrollorgan:  
Navn og adresse til det aktuelle meldte organet:  
Nazwa i adres organu kontrolnego:  
Name und Anschrift der beteiligten benannten Stelle:  
Ilmoitetun laitoksen nimi ja osoite:  
Nom et adresse de l'organisme notifié  
Naam en adres van de betrokken aangemelde instantie:

Intertek Deutschland GmbH  
Slangenstrasse 1, 70771 Leinfelden-Echterdingen  
NB0905  
19SHX2364-01

This product was CE marked in year/ Produkten CE-märktes år/ Dette produktet ble CE-merket dette året/ Wyrób oznakowany znakiem CE w roku/ Dieses Produkt erhielt die CE-Kennzeichnung im Jahr/ Tämä tuote on CE-merkitty vuonna/ Ce produit a reçu le marquage CE en/ Dit product werd CE-gemarkeerd in het jaar: -19

Skara 2021-06-09

**Mattias Lif**

BUSINESS AREA MANAGER (Signatory for Jula and authorised to compile the technical documentation, /Undertecknat för Jula samt behörig att sammanställa den tekniska dokumentationen, / Signert for Jula og kvalifisert til å sammenfatte den tekniske dokumentasjonen, / Podpisano w imieniu Jula oraz osoby upoważnionej do sporządzenia dokumentacji technicznej, / Unterzeichnet in Namen von Jula und befugt, die technische Dokumentation zusammenzustellen, / Aitekirjoittanut Julan puolesta ja valtuutettu kokoamaan tekniset asiakirjat, / Signé au nom de Jula et habilité à établir la documentation technique, / Ondertekend namens Jula en gemachtigde voor de samenstelling van de technische documentatie

1

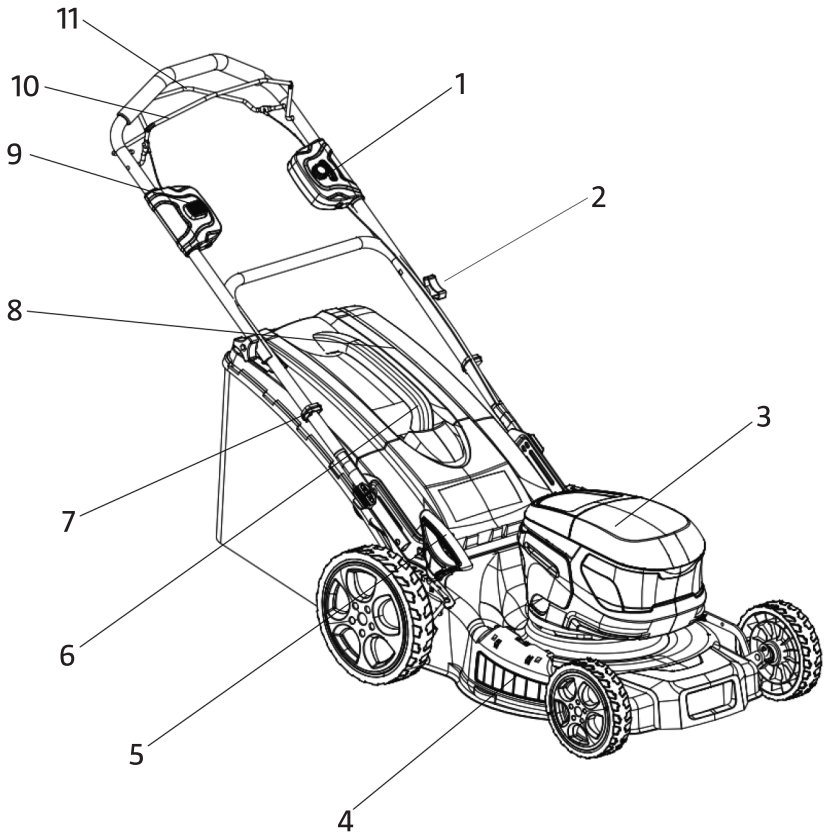

2

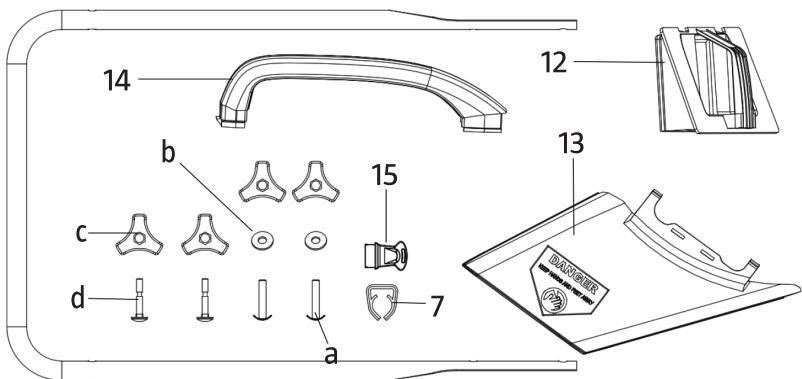

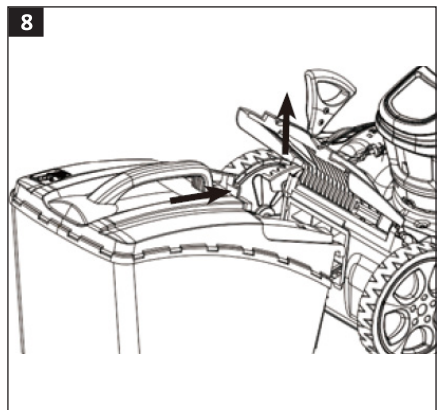
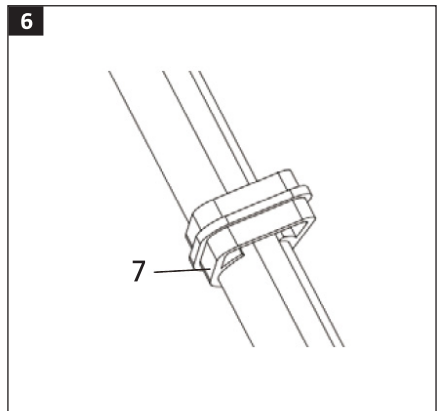
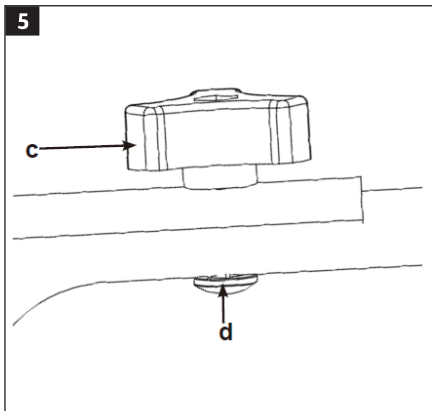
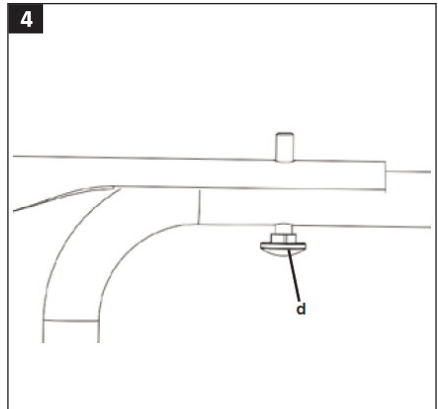
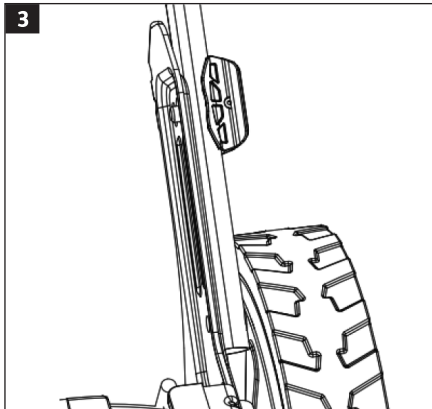

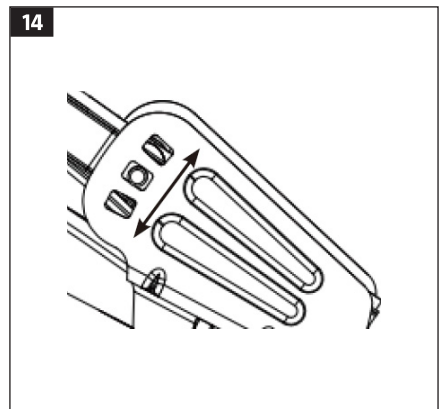
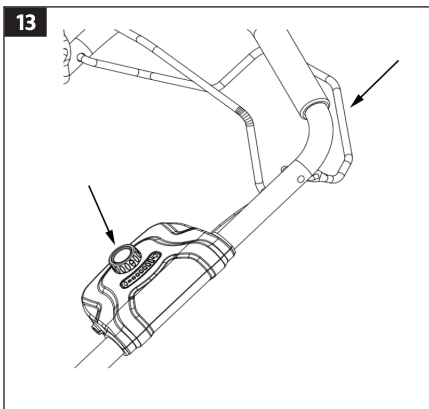
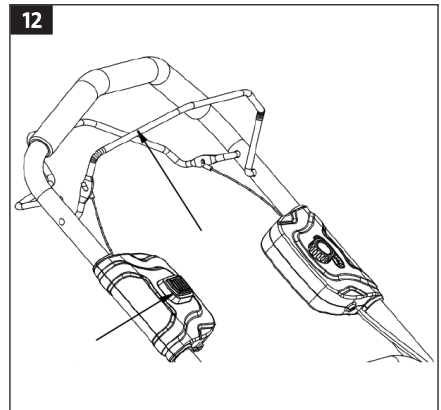
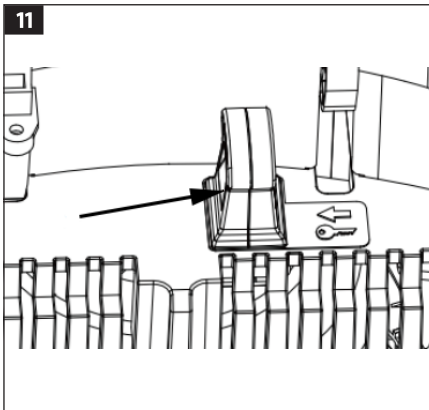
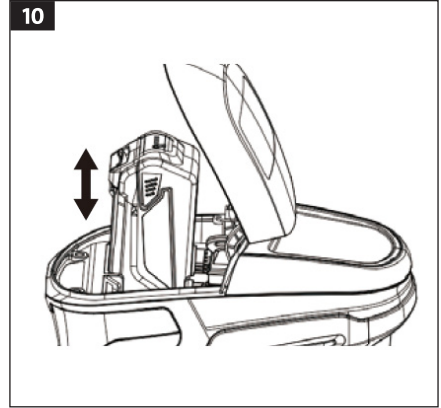
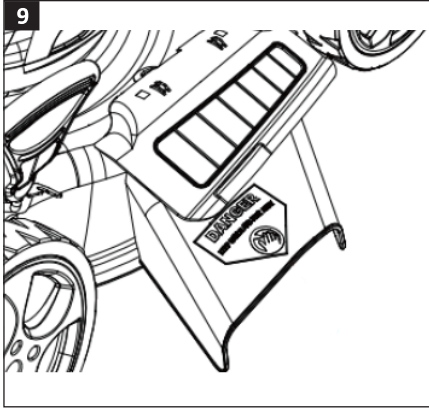

15

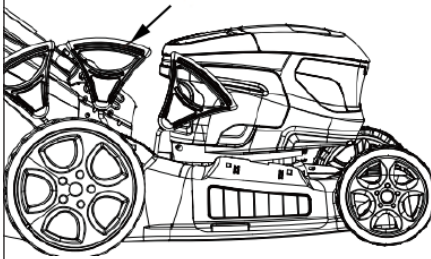

16

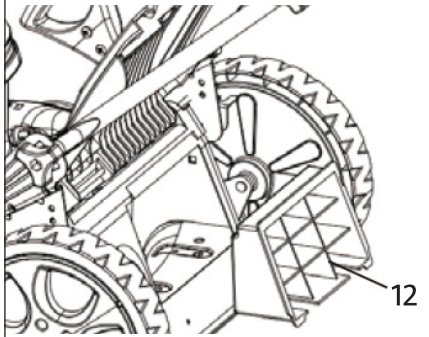

17

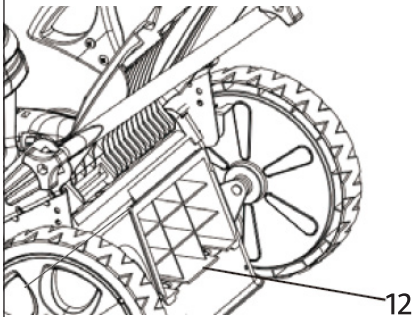

18

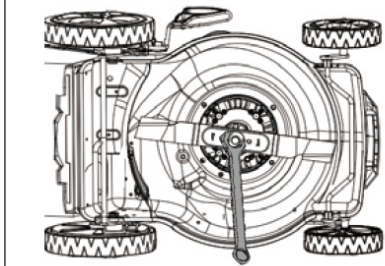

## SÄKERHETSANVISNINGAR

### VARNING!

**Läs alla varningar, säkerhetsanvisningar och andra anvisningar noga före användning. Om inte alla anvisningar och säkerhetsanvisningar följs finns risk för elolycksfall, brand och/eller allvarlig personskada.**

- Spara dessa anvisningar och säkerhetsanvisningar för framtida behov.
- Termen elverktyg i varningarna nedan avser nätanslutna (sladdförsedda) eller batteridrivna (sladdlösa) elverktyg.

### ARBETSOMRÅDE

- Arbetsområdet ska hållas rent och väl upplyst. Belamrade och mörka utrymmen ökar risken för skador.
- Använd inte elverktyg i explosiv miljö, exempelvis i närheten av brännbara vätskor, gaser eller damm. Elverktyg genererar gnistor som kan antända damm eller ångor.
- Håll kringstående personer, speciellt barn, samt husdjur på säkert avstånd när elverktyg används. Om du blir distraherad kan du tappa kontrollen över produkten.

### ELSÄKERHET

- Undvik kroppskontakt med jordade ytor som rör, radiatorer, spisar och kylskåp. Risken för elolycksfall ökar om din kropp jordas.
- Utsätt inte elverktyg för regn eller fukt. Om vatten kommer in i elverktyg ökar risken för elolycksfall.

### PERSONLIG SÄKERHET

- Var uppmärksam. Var hela tiden försiktig och tillämpa sunt förnuft vid arbete med elverktyg. Använd aldrig elverktyg vid trötthet eller vid påverkan av droger, alkohol eller läkemedel. Kom ihåg att en bråkdels sekunds ouppmärksamhet eller

slarv räcker för att orsaka allvarlig personskada

- Använd personlig skyddsutrustning. Använd skyddsglasögon. Säkerhetsutrustning som dammfiltermask, halkfria skyddsskor, skyddshjälm och hörselskydd, alltefter produktens typ och användning, minskar risken för personskada.
- Undvik oavsiktlig start. Kontrollera att strömbrytaren är i avstängt läge innan du sätter i stickproppen eller batteriet eller lyfter/bär produkten. Olycksrisken är stor om du bär elverktyg med fingret på strömbrytaren eller ansluter ström till elverktyg vars strömbrytare är i startläge.
- Avlägsna ställnycklar och liknande innan produkten startas. Nyckel eller liknande som sitter kvar på en roterande del på produkten kan orsaka personskada.
- Sträck dig inte för långt. Ha hela tiden säkert fotfäste och god balans. Det ger bättre kontroll över elverktyget i oväntade situationer.
- Använd lämpliga kläder. Använd inte löst sittande kläder eller smycken. Håll hår, kläder och handskar borta från rörliga delar. Löst sittande kläder, smycken och långt hår kan fastna i rörliga delar.
- Kontrollera att eventuell gräsupsamlare är korrekt monterad och fungerar.

### ANVÄNDNING OCH SKÖTSEL

- Tvinga inte elverktyget. Använd rätt elverktyg för det planerade arbetet. Elverktyget fungerar bättre och säkrare med den belastning det är avsett för.
- Använd inte elverktyget om det inte går att starta och stänga av det med strömbrytaren. Elverktyg som inte kan styras med strömbrytaren är farliga och måste repareras.
- Dra ut stickproppen och/eller ta ut batteriet innan justeringar görs, tillbehör byts ut eller elverktyg ställs undan. Sådana förebyggande säkerhetsåtgärder minskar risken för att elverktyget startas oavsiktligt.

- Elverktyg som inte används ska förvaras utom räckhåll för barn. Låt aldrig barn eller personer som inte känner till elverktyget eller har tagit del av dessa anvisningar använda det. Elverktyg är farliga om de används av oerfarna personer.
- Underhåll och vårda elverktyget. Kontrollera före användning om rörliga delar är feljusterade eller kärvar, om delar gått sönder eller andra faktorer föreligger som kan påverka produktens funktion. Låt reparera eventuella skador innan produkten används. Många olyckor orsakas av bristfälligt underhållna elverktyg.
- Håll skärande verktyg skarpa och rena. Skärande verktyg som underhålls korrekt och har vassa eggar kärvar mindre ofta och är lättare att kontrollera.
- Använd elverktyget, tillbehör, bits etc. i enlighet med dessa anvisningar, med beaktande av rådande arbetsförhållanden och den uppgift som ska utföras. Det kan vara farligt att använda elverktyg för andra ändamål än de är avsedda för.
- Använd inte produkten om handtag eller säkerhetsanordningar är demonterade eller skadade. Demontera inte produkten och försök inte ändra eller reparera den – risk för personskada och/eller egendomsskada.
- Bekanta dig med arbetsområdet och var uppmärksam på eventuella risker som du kanske inte uppmärksammar när produkten är igång.
- Använd inte produkten när andra personer, speciellt barn, eller husdjur finns i närheten.
- Var försiktig vid arbete på sluttningar.
- Ha hela tiden säkert fotfäste och god balans och gå långsamt.
- Arbeta tvärs över sluttningar, aldrig uppåt och nedåt.
- Var mycket försiktig vid riktningssändring – snubblingsrisk.
- Klipp inte mycket branta sluttningar.
- Var mycket försiktig när du går bakåt eller drar produkten mot dig.
- Luta inte produkten när motorn startas.
- Stå på säkert avstånd i körposition bakom handtaget.
- Håll händer och fötter borta från rörliga delar när motorn startas.
- Stäng av produkten innan den lutas samt före transport, till exempel till och från gräsmattan eller över gångar.
- Korsa aldrig områden med grusbeläggning med motorn igång – risk att stenar slungas iväg.
- Stäng av produkten och vänta tills alla rörliga delar har stannat helt innan produkten lyfts eller bärs.
- Stäng av produkten och vänta tills alla rörliga delar har stannat helt före justering av klipphöjd.
- Öppna aldrig utkastluckan när motorn är igång.
- Stäng av produkten och vänta tills alla rörliga delar har stannat helt innan gräsuppsamlaren demonteras. Sätt tillbaka gräsuppsamlaren stadigt efter tömning.
- Undvik om möjligt att klippa vått gräs.
- Använd inte produkten i explosiv miljö, exempelvis i närheten av brännbara vätskor, gaser eller damm. Produkten genererar gnistor, som kan antända damm eller ångor.
- Lämna aldrig produkten utan uppsikt när stickproppen är isatt.
- Kör försiktigt. Spring aldrig med produkten.
- Var försiktig så att du inte fastnar med fingrarna mellan knivarna och fasta delar av produkten – risk för allvarlig personskada.
- Klipp inte på sank mark, nära vattendrag/diken eller i branta sluttningar – risk att förlora kontrollen.

#### VIKTIGT!

- **Använd inte produkten för att klippa buskar, klängande växter eller vegetation på tak eller balkonger, för att**

**suga upp och avlägsna skräp från gångar eller för att finfördela exempelvis kvistar – risk för allvarlig personskada.**

- **Använd inte produkten för att försöka jämna ut ojämnheter i gräsmattan, som t.ex. mullvadshögar.**
- **Använd inte produkten för att driva andra produkter.**

## ANVÄNDNING OCH HANTERING AV BATTERIDRIVNA PRODUKTER

- Ladda batteriet endast med den laddare som tillverkaren rekommenderar. En laddare som är avsedd för ett batteri kan orsaka brandrisk om den används med ett annat batteri.
- Använd endast batterier av den typ som tillverkaren rekommenderar. Om andra batterier används finns risk för personskada och/eller brand.
- När batteriet inte används ska det hållas åtskilt från andra metallföremål som gem, mynt, nycklar, spikar, skruvar och andra små metallföremål som kan kortsluta polerna. Vid kortslutning urladdas stora mängder energi och kan orsaka brand och/eller allvarlig personskada.
- Om batteriet hanteras varsamt kan vätska läcka ut från batteriet. Undvik kontakt med batterivätskan. Om du får batterivätska på huden, skölj omedelbart med stora mängder rent vatten. Om du får batterivätska i ögonen, spola ögonen med rent vatten i minst 10 minuter och uppsök därefter omedelbart läkare. Vätskan som läcker ut från batteriet kan orsaka irritation eller frätskada.
- Läs alla anvisningar och säkerhetsanvisningar för laddare och/eller batteri.

## SERVICE

- Elverktyget får endast servas av kvalificerad personal som använder identiska reservdelar. Detta säkerställer att elverktyget förblir säkert.

## YTTERLIGARE SÄKERHETSANVISNINGAR

- Läs alla varningar, säkerhetsanvisningar och andra anvisningar noga före användning och bekanta dig med produktens reglage och användning, dess användningsområde, dess begränsningar och möjliga risker. Vi rekommenderar att du går någon lämplig utbildning.
- Produkten är inte avsedd att användas av personer (barn eller vuxna) med någon typ av funktionshinder eller av personer som inte har tillräcklig erfarenhet eller kunskap för att använda den, såvida de inte har fått anvisningar gällande användande av produkten av någon med ansvar för deras säkerhet. Barn ska hållas under uppsikt så att de inte leker med produkten.
- Stäng av produkten och ta bort batteriet i nedanstående situationer:
  - Innan produkten lämnas utan uppsikt.
  - Före kontroll, justering, rengöring eller annat arbete på produkten.
  - Om produkten börjar vibrera onormalt.
- Inspektera regelbundet det område där produkten ska användas och avlägsna främmande föremål som kan fastna i och slungas iväg av produkten. Föremål som slungas iväg kan orsaka allvarlig personskada och/eller egendomsskada.
- Stäng av produkten och vänta tills alla rörliga delar har stannat helt innan du lägger den ifrån dig.
- Stäng av produkten före transport.
- Använd inte produkten om handtag eller säkerhetsanordningar är demonterade eller skadade. Använd inte produkten om den inte är fullständigt monterad.
- Demontera inte produkten och försök inte ändra eller reparera den, det gör att garantin upphör att gälla och medför risk för personskada och/eller egendomsskada.
- Använd endast reservdelar som rekommenderas av tillverkaren. Ta bort batteriet före byte av tillbehör och/eller reservdelar. Montera tillbehör och/eller reservdelar enligt tillverkarens anvisningar.

- Efter kollision med något föremål. Kontrollera produkten och låt reparera eventuella skador innan den används igen.
- Om produkten börjar vibrera onormalt. Inspektera alltid produkten före användning för att se att kniv, knivfäste och skärenhet inte är slitna eller skadade. Om kniv eller knivfäste är slitna eller skadade ska alltid hela uppsättningen bytas ut, för att undvika obalans. Kontrollera att säkerhets- och varningsmärken på produkten är hela och läsbara. Ersätt märken som blivit oläsliga eller försvunnit.

## SÄKERHETSANVISNINGAR

- Använd produkten endast i dagsljus eller i god artificiell belysning.
- Använd skyddsglasögon, hörselskydd, skyddshandskar, halkfria skyddsskor samt kraftiga långbyxor.
- Använd inte löst sittande kläder, smycken, klocka eller liknande, som kan fastna i rörliga delar. Använd inte produkten barfota eller med öppna skor.
- Sträck dig inte för långt. Ha hela tiden säkert fotfäste och god balans. Använd produkten endast på plant, stabilt underlag.
- Var försiktig så att du inte halkar eller faller, i synnerhet när du går baklänges.
- Spring aldrig med produkten.
- Kontrollera att strömbrytaren är i avstängt läge innan batteriet sätts i. Strömbrytaren och strömbrytarspärren får inte vara i låst läge.
- Kontrollera före varje användning att alla skruvförband och andra förband är korrekt åtdragna, att alla skyddsanordningar sitter på plats och fungerar och att rörliga delar inte kärvar.
- Demontera eller ändra aldrig produktens skyddsanordningar.
- Använd inte produkten om den är skadad eller om inte alla skyddsanordningar sitter på plats och fungerar korrekt. Byt skadade eller slitna delar.

- Använd inte produkten i explosiv miljö, exempelvis i närheten av brännbara vätskor, gaser eller damm – risk för brand och/eller explosion.

### WARNING!

**Produkten genererar ett elektromagnetiskt fält under användning. Detta fält kan under vissa omständigheter påverka aktiva eller passiva medicinska implantat. Om du har ett medicinskt implantat bör du rådfråga din läkare och/eller tillverkaren av det medicinska implantatet innan du använder produkten, för att minska risken för allvarlig personskada eller dödsfall.**

## SÄKERHETSANVISNINGAR FÖR LITIUMJONBATTERIER

- Öppna inte batteriet – risk för kortslutning.
- Håll batterier borta från vatten, fukt samt värmekällor som direkt solljus – explosionsrisk.
- Batteriet kan avge ångor vid felaktig användning eller om det är skadat. Sådana ångor kan irritera andningsvägarna. Uppsök frisk luft. Sök läkare vid bestående besvär.
- Använd endast batterier av den typ som rekommenderas av tillverkaren, med den spänning som anges på produktens typskylt. Användning av andra batterier medför risk för brand, explosion, personskada och/eller egendomsskada.
- Batterispänningen måste motsvara laddningsspänningen, annars finns risk för brand och/eller explosion.
- Ladda batteriet endast med den laddare som tillverkaren rekommenderar. Om andra batterier laddas finns risk för personskada och/eller brand.
- Försök aldrig öppna batteriet. Håll batteriet borta från vassa föremål och metallföremål och utsätt det inte för slag eller stötar – risk för kortslutning, brand, explosion och/eller personskada.
- Läs alla anvisningar och säkerhetsanvisningar för laddare och/eller batteri.

## RISK FÖR BRAND OCH/ELLER EXPLOSION

- Använd aldrig skadade, defekta eller deformerade batterier. Försök inte öppna batteriet och utsätt det inte för slag och eller stötar.
- Ladda aldrig batteriet i närheten av syror och/eller antändliga gaser eller ämnen.
- Utsätt inte batterier för stark värme eller öppen låga.
- Använd eller ladda inte batteriet vid temperatur lägre än 10 °C eller högre än 40 °C, det kan skada batteriet.
- Utsätt inte batteriet för hög temperatur eller starkt solljus under längre tid.
- Vid långvarig användning blir batteriet varmt. Låt det svalna före laddning.
- Kortslut aldrig batteripolerna.
- Batteriet måste förpackas i plastpåse eller låda, eller batteripolerna förseglas, före transport eller förvaring samt före avfallshandling av batteriet.

## KVARSTÅENDE RISKER

- Även om tillämpliga säkerhetsregler följs och säkerhetsanordningar används kan inte alla risker elimineras. Nedanstående risker kvarstår:
  - Risk för skärskada.
  - Risk för hörselskada.
- Långvarig användning utan hörselskydd medför risk för hörselskada. Använd hörselskydd.
- Risk för personskada till följd av vibration vid långvarig och/eller felaktig användning.
- Vibrationer misstänks vid långvarig användning kunna ge upphov till så kallat hand-/armvibrationssyndrom eller Raynauds sjukdom ("vita fingrar"). Avbryt omedelbart arbetet och sök läkare om du upplever domning, klåda, stickande känsla, smärta, hudfärgsförändring eller förlust av känsel. Begränsa risken för skador till följd av vibration genom att

underhålla verktyget korrekt, hålla händerna varma och ta vilopauser.

- Även om produkten används enligt anvisningarna är det omöjligt att eliminera alla risker.

## SYMBOLER

Följande symboler kan förekomma på produkten.

	Läs bruksanvisningen.
	VARNING!
	Använd hörselskydd.
	Använd skyddsglasögon.
	Använd skyddsskor.
	Utsätt inte produkten för regn eller fukt.
	Ta alltid bort säkerhetsnyckeln före underhåll.
	Ta alltid bort batteriet före underhåll.
	Före användning, ta bort föremål som kan komma att fastna i eller slungas ut av produkten.
 	Föremål som slungas iväg kan orsaka allvarlig personskada och/eller egendomsskada. Håll kringstående personer, speciellt barn, samt husdjur minst 15 meter från användningsområdet.

	Arbeta tvärs över sluttningar, aldrig uppåt och nedåt.
	Vassa knivar – risk för personskada.
	Håll aldrig händer eller fötter nära eller under rörliga delar.
	Garanterad ljudeffektnivå.
	Godkänd enligt gällande direktiv/förordningar.
	Uttjänt produkt ska avfallshanteras i enlighet med gällande regler.

## TEKNISKA DATA

Märkspänning	40 V
Batterikapacitet	5 Ah
Batterityp	Li-ion
Varvtal	2800–3200/min
Kapslingsklass	IPX1
Klippbredd	46 cm
Uppsamlare	55 l
Höjdställning	25–75 mm
Ljudtrycksnivå, LpA	74,2 dB(A), K=3 dB
Ljudeffektnivå, LwA*	87 dB(A), K=3 dB
Ljudeffektnivå, LwA**	96 dB(A)
Vibrationsnivå	1,63 m/s <sup>2</sup> , K=1,5 m/s <sup>2</sup>
Vikt (exkl. batteri)	20 kg

\*Uppmätt, \*\*Garanterad

### Använd alltid hörselskydd!

Det deklarerade värdet för vibration, som har uppmätts i enlighet med standardiserad testmetod, kan användas för att jämföra olika verktyg med varandra och för en preliminär bedömning av exponering. Mätvärdena har fastställts i enlighet med EN 60335-2-77:2010.

### VARNING!

Den faktiska vibrationsnivån under användning av elverktyg kan skilja sig från det angivna totalvärdet beroende på hur verktyget används. Identifiera därför de säkerhetsåtgärder som krävs för att skydda användaren baserat på en uppskattning av exponering i verkliga driftförhållanden (som tar hänsyn till alla delar av arbetscykeln såsom tiden när verktyget är avstängt och när det körs på tomgång, utöver igångsättningstiden).

## BESKRIVNING

1. Vridreglage för hastighetsinställning
2. Vred för fällning/låsning av övre handtag
3. Batterifackslock
4. Sidoutkastkåpa
5. Spak för inställning av klipphöjd
6. Utkastlucka
7. Klämma
8. Uppsamlare
9. Säkerhetsspärr
10. Startspärr
11. Reglage för drivning
12. Mulching-insats
13. Utkastskydd
14. Handtag
15. Säkerhetsnyckel

### BILD 1

## MEDFÖLJANDE DELAR

- a. 2 st. skruvar M8
- b. 2 st. brickor
- c. 4 st. plastvred
- d. 2 st. skruvar M8

### BILD 2

## MONTERING

### UPPACKNING

- Ta upp alla delar ur förpackningen.
- Ta bort allt förpackningsmaterial och eventuella transportskydd.
- Kontrollera att samtliga delar finns.
- Kontrollera att produkt och tillbehör är fria från skador.
- Spara om möjligt förpackningen tills garantitiden har löpt ut.

### OBS!

**Låt inte barn leka med förpackningsmaterialet. Håll plastpåsar, plastfilm och smådelar utom räckhåll för barn – kvävningsrisk.**

### MONTERING AV GRÄSKLIPPAREN

1. Packa upp produkten och alla tillbehör och kontrollera att alla delar finns.
2. Fäst det nedre handtaget på gräsklipparen med plastvred. Se till att kablarna inte är i vägen.

### BILD 3

3. Montera det övre handtaget på det nedre handtaget med ett plastvred med mutter och en skruv på vardera sidan.

### BILD 4

### BILD 5

4. Montera kablarna på handtaget med sladdklämman.

### BILD 6

5. Montera handtaget på gräsuppsamlaren.

### BILD 7

6. Klippning med gräsuppsamlare: Lyft upp utkastluckan med ena handen och haka fast gräsuppsamlaren.

### BILD 8

7. Klippning med sidoutkast: Lyft upp utkastluckan och montera utkastskyddet. Ta bort gräsuppsamlaren, om den är

monterad, och montera mulching-insatsen.

### BILD 9

### ISÄTTNING AV BATTERI

- Öppna batteriluckan. Sätt i ett eller två batteriet i facket. Gräsklipparen kan köras på enbart ett batteri.
- Gräsklipparen känner av när ett av batterierna blir urladdat och växlar då automatiskt till det andra.

### BILD 10

## HANDHAVANDE

### AVSEDD ANVÄNDNING

Produkten är endast avsedd för hushållsbruk och är inte lämplig för kommersiell användning. Produkten är avsedd för användning i privata trädgårdar och liknande. Den är inte avsedd för användning på offentliga platser, idrottsanläggningar, jordbruk eller liknande.

### SÄKERHETSNYCKEL

Produkten kan startas endast om säkerhetsnyckeln är isatt. Ta bort säkerhetsnyckeln från produkten efter avslutad användning.

### BILD 11

### STARTA/STÄNGA AV

1. Håll säkerhetsspärren intryckt.
2. Tryck in startspärren. Motorn startar.
3. Släpp startspärren för att stänga av.

### BILD 12

### VARNING!

**Kniven fortsätter att röra sig en kort stund efter att körhandtaget släppts.**

## DRIVNING

1. Tryck reglaget för drivning mot handtaget.
2. Justera drivningshastigheten med vridreglaget.

### BILD 13

## INSTÄLLNING AV HANDTAGSHÖJD

Det finns tre höjdställningar för handtaget. Välj den som passar bäst.

### BILD 14

## INSTÄLLNING AV KLIPPHÖJD

### VARNING!

**Stäng av produkten och ta bort säkerhetsnyckeln innan klipphöjden ändras.**

1. För inställningsspaken för klipphöjd till önskat läge.
2. Kontrollera att spaken klickar på plats i något av spåren.

### BILD 15

## GRÄSKLIPPNING

- En gräsmatta består av olika slags gräs. Om gräsmattan klipps ofta gynnas gräs som har starka rötter och bildar då en tät och fast matta.
- Normal höjd för en gräsmatta är omkring 4–5 cm. Klipp inte mer än cirka 1/3 av höjden åt gången, det vill säga från 7–8 cm till normal höjd.
- Klipp inte gräsmattan kortare än cirka 4 cm, det gör att gräset kan skadas av torka.
- Klipp högt gräs i omgångar.
- Låt alltid slagen överlappa varandra något vid klippning.
- Undvik om möjligt att klippa vått gräs. Klipp när gräset är så torrt om möjligt.
- Var mycket försiktig vid riktningssändring och i sluttningar. Ha hela tiden säkert fotfäste och god balans. Arbeta tvärs över sluttningar, aldrig uppåt och nedåt.
- Klipp inte sluttningar med större lutning än 15° – risk för personskada.

### VARNING!

**Var mycket försiktig när du går bakåt eller drar produkten mot dig – snubblingsrisk.**

## Klippning med gräsuppsamlare

Gräsuppsamlaren har en nivåindikering. Den hålls öppen av det luftflöde produkten genererar under användning. Om luckan stängs under klippning är gräsuppsamlaren full och måste tömmas. Kontrollera att hålen under luckan är rena och släpper igenom luft, annars fungerar inte nivåindikeringen korrekt. Töm gräsuppsamlaren om gräsrester blir liggande på marken under klippning.

### VARNING!

**Stäng av produkten, vänta tills alla rörliga delar har stannat helt och ta bort säkerhetsnyckeln före demontering av gräsuppsamlaren.**

## Tömning av gräsuppsamlare

1. För att demontera gräsuppsamlaren, lyft upp utkastluckan med ena handen, fatta gräsuppsamlarens handtag med andra handen och lyft ut gräsuppsamlaren.
2. När gräsuppsamlaren avlägsnas faller utkastluckan ned och täcker utkastöppningen.
3. Om det finns gräs kvar i öppningen, dra gräsklipparen bakåt omkring 1 meter för att underlätta motorstart.
4. Rensa aldrig klippdäcket eller kniven med händer eller fötter – använd en borste eller annat lämpligt redskap. För bästa funktion, rengör gräsuppsamlaren invändigt, i synnerhet luftgallret, efter varje användning.
5. Lyft upp utkastluckan med ena handen och haka fast gräsuppsamlaren uppifrån med andra handen. Montera gräsuppsamlaren endast när produkten är avstängd och rörliga delar står stilla.

## Klippning med mulching-insats

- När mulching-insatsen används finfördelas gräset och sprids ut på gräsmattan. Gräset behöver inte samlas upp och avfallshanteras.
- För att använda mulching-insatsen, ta bort gräsupsamlaren, för in adaptern för mulching-insatsen i utkastöppningen och stäng utkastet.

### BILD 16

### BILD 17

### OBS!

**Mulching-insatsen ska endast användas när gräset är relativt kort.**

## UNDERHÅLL

Rengör produkten efter varje användning.

1. Ta bort batteriet.
2. Ta bort gräsupsamlaren.
3. Rengör produkten med en borste efter varje användning.
4. Avlägsna försiktigt gräsrester från klippdäckets undersida med en träpinne eller liknande.
5. Håll ventilationsöppningarna fria från damm och smuts. Häll eller spola aldrig vatten på produkten.
6. Rengör motorhöljet med en fuktad trasa. Använd inte rengöringsmedel eller lösningsmedel. Det kan skada produktens plastdelar. Torka motorhöljet noga.
7. Kontrollera kniven med avseende på skick.

## GRÄSUPPSAMLARE

Gräsupsamlaren kan spolvas ren med vatten om den är borttagen från gräsklipparen.

## DEMONTERING OCH SLIPNING AV KNIV

### OBS!

**Ta bort batteriet ur gräsklipparen innan service eller rengöring.**

Om kniven blir slö ska den demonteras och slipas.

1. Lossa muttern som håller kniven.
2. Ta loss kniven och rengör noggrant kontaktytorna. Om kniven är för sliten ska den bytas ut mot en ny.
3. Slipa kniven.
4. Montera kniven på gräsklipparen och dra åt muttern ordentligt.
5. Använd endast reservdelar som rekommenderas av tillverkaren.

### BILD 18

## FÖRVARING

### OBS!

**Ta bort säkerhetsnyckeln före förvaring.**

- Förvara gräsklipparen torrt och frostfritt (10–25 °C).
- Förvara batteri och gräsklippare var för sig.
- Ladda batteriet före förvaring om det inte ska användas på en längre tid.
- Låt aldrig bromsvätska, bensin, oljebaserade produkter, penetrerande oljor etc. komma i kontakt med plastdelar.
- Förvara gräsklipparen åtskilt från korrosiva ämnen som tösalt och gödningsmedel.

## TRANSPORT

- Ta bort batteriet från gräsklipparen före transport.
- Lossa de två snabbkopplingarna och fäll ned det övre handtaget.
- Använd bärhandtaget för att transportera gräsklipparen.

## FELSÖKNING

Problem	Möjlig orsak	Åtgärd
Produkten fungerar inte.	Batteriet är urladdat.	Kontrollera batteriet. Eventuella reparationer ska utföras av behörig elektriker.
	Säkerhetsspärren är defekt.	Lämna produkten till behörig servicerepresentant eller annan kvalificerad personal för kontroll och reparation.
	Motorn är defekt.	Lämna produkten till behörig servicerepresentant eller annan kvalificerad personal för kontroll och reparation.
	Säkerhetsnyckeln är inte isatt.	Sätt i säkerhetsnyckeln.
Motorn stannar under användning.	Batteriet är urladdat.	Ladda batteriet.
	Batteriet är inte korrekt isatt.	Sätt i batteriet korrekt.
	Batteriet är defekt.	Byt till ett nytt batteri av samma typ.
Försämrad prestanda.	Batteriet är urladdat.	Ladda batteriet.
	Batteriet är inte fulladdat.	Ladda batteriet.
	Gräset är för långt.	Klipp i omgångar.
Kraftig vibration.	Kniven är inte korrekt monterad.	Kontrollera kniven.
	Kniven är blockerad av främmande föremål.	Rensa runt kniven.
	Kniven är skadad.	Byt kniven.
Bristfällig gräsuppsamling.	Gräsuppsamlaren är full.	Töm gräsuppsamlaren.
	Utkastöppningen är igensatt.	Rensa utkastöppningen.
	För låg klipphöjd inställd.	Ställ in lämplig klipphöjd.
Gräsmattan blir ojämnt klippt.	Kniven är slö.	Låt slipa eller byt kniven.
	Gräset är för långt.	Klipp i omgångar.

## SIKKERHETSANVISNINGER

### ADVARSEL!

**Les alle advarsler, sikkerhetsanvisninger og andre anvisninger grundig før bruk. Manglende overholdelse av anvisninger og sikkerhetsanvisninger kan medføre el-ulykker, brann og/eller alvorlig personskade.**

- Ta vare på disse anvisningene og sikkerhetsanvisningene for fremtidig bruk.
- Begrepet el-verktøy i advarslene nedenfor gjelder for strømtilkoblede (med ledning) eller batteridrevne (uten ledning) el-verktøy.

### ARBEIDSOMRÅDE

- Arbeidsområdet skal holdes rent og godt opplyst. Uoversiktlige og mørke steder gir økt fare for skader.
- Ikke bruk el-verktøy i eksplosive miljøer, for eksempel i nærheten av brannfarlig væske, gass eller støv. El-verktøy skaper gnister som kan antenne støv og damp.
- Hold personer og husdyr i området på trygg avstand, spesielt barn, når elverktøy er i bruk. Hvis du blir distraheret, kan du miste kontrollen over produktet.

### EL-SIKKERHET

- Unngå kroppskontakt med jordede overflater som rør, radiatorer, komfyrer og kjøleskap. Risikoen for el-ulykker øker hvis kroppen din jordes.
- Ikke utsett el-verktøy for regn eller fukt. Hvis det kommer vann inn i et el-verktøy, øker faren for el-ulykker.

### PERSONLIG SIKKERHET

- Vær oppmerksom. Vær alltid forsiktig og bruk sunn fornuft når du arbeider med el-verktøy. Ikke bruk el-verktøy hvis du er trøtt eller påvirket av narkotika, legemidler eller alkohol. Husk at et øyeblikks uoppmerksomhet eller slurv er nok til å forårsake alvorlig personskade.

- Bruk personlig verneutstyr. Bruk vernebriller. Sikkerhetsutstyr som støvfiltermaske, sklisliske vernesko, hjelm og hørselvern reduserer faren for personskade, alt etter produkttype og bruksområde.
- Unngå utilsiktet start. Kontroller at strømbryteren står i avslått posisjon før du setter i støpselet eller batteriet, eller løfter/bærer produktet. Ulykkesfaren er stor hvis du bærer el-verktøyet med fingeren på strømbryteren eller kobler verktøyet til strøm når strømbryteren er i startposisjon.
- Fjern justeringsnøkler og lignende før produktet startes. Nøkler eller lignende som sitter igjen på en roterende del på produktet, kan forårsake personskade.
- Ikke strekk deg for langt. Sørg for å ha godt fotfeste og god balanse til enhver tid. Det gir bedre kontroll over el-verktøyet i uventede situasjoner.
- Bruk passende klær. Ikke bruk løstsittende klær eller smykker. Hold hår, klær og hanser unna bevegelige deler. Løstsittende klær, smykker og langt hår kan sette seg fast i bevegelige deler.
- Kontroller at eventuell gressoppsamler er riktig montert og fungerer.

### BRUK OG VEDLIKEHOLD

- El-verktøyet må ikke overbelastes. Bruk riktig el-verktøy til det planlagte arbeidet. El-verktøyet fungerer bedre og sikrere med den belastningen det er beregnet for.
- Ikke bruk el-verktøyet dersom det ikke kan slås på og av med strømbryteren. El-verktøy som ikke kan styres med strømbryteren, er farlige og må repareres.
- Trekk ut støpselet og/eller ta ut batteriet før du gjør justeringer, bytter tilbehør eller rydder vekk el-verktøyet. Slike forebyggende sikkerhetstiltak reduserer risikoen for at el-verktøyet startes utilsiktet.
- El-verktøy som ikke er i bruk, skal oppbevares utilgjengelig for barn. Ikke la barn eller personer som ikke kjenner

el-verktøyet, eller som ikke har lest disse anvisningene, bruke det. El-verktøy er farlige hvis de brukes av uerfarne personer.

- El-verktøyet trenger pleie og vedlikehold. Kontroller før bruk om bevegelige deler er feiljusterte eller fastlåste, om deler er ødelagte, eller om det foreligger andre faktorer som kan påvirke produktets funksjon. Få eventuelle skader reparert før du tar produktet i bruk igjen. Mange ulykker forårsakes av dårlig vedlikeholdt el-verktøy.
- Hold skjæreverktøy skarpe og rene. Skjæreverktøy som vedlikeholdes riktig og har skarpe egger, låser seg sjeldnere og er lettere å kontrollere.
- Bruk el-verktøy, tilbehør, bits osv. i henhold til anvisningene, og ta hensyn til gjeldende arbeidsforhold og det arbeidet som skal utføres. Det kan være farlig å bruke el-verktøy til andre formål enn det er beregnet for.
- Ikke bruk produktet hvis håndtak eller sikkerhetsanordninger er demonterte eller skadet. Ikke demonter produktet, og ikke forsøk å endre eller reparere det – fare for personskade og/eller eiendomsskade.
- Gjør deg kjent med arbeidsområdet og vær oppmerksom på eventuelle risikoer som du kanskje ikke er like oppmerksom på når produktet er i gang.
- Produktet må ikke brukes når det befinner seg andre personer, særlig barn, eller husdyr i nærheten.
- Vær forsiktig ved arbeid på hellende underlag.
- Sørg for å ha godt fotfeste og god balanse til enhver tid og gå langsomt.
- Arbeid på tvers over skråninger, aldri oppover og nedover.
- Vær ekstra forsiktig når du endrer retning – snublefare.
- Ikke klipp veldig bratte skråninger.
- Vær svært forsiktig når du går bakover eller trekker produktet mot deg.
- Ikke hell produktet når motoren startes.
- Stå på trygg avstand i kjøreposisjon bak håndtaket.

- Hold hender og føtter unna bevegelige deler når motoren startes.
- Slå av produktet før det helles og før transport, for eksempel til og fra gressplenen eller over gangveier.
- Kryss aldri områder med grus mens motoren er i gang – fare for at steiner slynges av gårde.
- Slå av produktet og vent til alle bevegelige deler har stoppet helt opp før du løfter eller bærer produktet.
- Slå av produktet og vent til alle bevegelige deler har stoppet helt opp før du justerer klippehøyde.
- Utkastluken må aldri åpnes mens motoren går.
- Slå av produktet og vent til alle bevegelige deler har stanset helt før du demonterer gressoppsamleren. Sett gressoppsamleren skikkelig på plass igjen etter tømning.
- Unngå om mulig å klippe vått gress.
- Ikke bruk apparatet i eksplosive miljøer, for eksempel i nærheten av brannfarlig væske, gass eller støv. Produktet skaper gnister som kan antenne støv og dunst.
- Produktet må ikke forlates uten tilsyn når støpselet er koblet til stikkkontakten.
- Kjør forsiktig. Løp aldri med produktet.
- Vær forsiktig så du ikke setter fingrene fast mellom knivene og produktets faste deler – fare for alvorlig personskade.
- Ikke klipp på våtmark, nær elver/bekker eller i bratte skråninger – fare for å miste kontrollen.

#### VIKTIG!

- **Ikke bruk produktet til å klippe busker, klatreplanter eller vegetasjon på tak eller balkonger, til å suge opp og fjerne skrot fra gangveier, eller til å finfordele f.eks. kvister – fare for alvorlig personskade.**
- **Ikke bruk produktet til å forsøke å jevne ut ujevnheter i gressplener, som f.eks. muldvarphauger.**

- **Ikke bruk produktet til å drive andre produkter.**

## BRUK OG HÅNDTERING AV BATTERIDREVNE PRODUKTER

- Batteriet må kun lades med laderen som produsenten anbefaler. En lader som passer til én type batterier, kan medføre brannfare hvis den brukes til en annen type batterier.
- Bruk bare batterier av den typen som anbefales av produsenten. Bruk av andre batterier medfører fare for personskade og/eller brann.
- Når batteriet ikke er i bruk, skal det oppbevares atskilt fra andre metallgjenstander som binders, mynter, nøkler, spiker, skruer og andre små metallgjenstander som kan kortslutte polene. Ved kortslutning utlades store mengder energi, og det kan forårsake brann og/eller alvorlig personskade.
- Hvis batteriet behandles uforsiktig, kan det lekke væske ut av det. Unngå kontakt med batterivæsken. Hvis du får batterivæske på huden, må du skylle umiddelbart med store mengder rent vann. Hvis du får batterivæske i øynene, skyl øynene med rent vann i minst ti minutter og oppsøk deretter lege umiddelbart. Væsken som lekker ut fra batteriet, kan forårsake irritasjon eller etseskader.
- Les alle anvisninger og sikkerhetsanvisninger for laderen og/eller batteriet.

## SERVICE

- Service på el-verktøy må bare utføres av kvalifisert personell som bruker originale reservedeler. Det sikrer at el-verktøyet alltid er i forsvarlig stand.

## YTTERLIGERE SIKKERHETSANVISNINGER

- Les alle advarsler, sikkerhetsanvisninger og andre anvisningene nøye før bruk, og gjør deg kjent med produktets betjeningsorganer

og bruk, bruksområde, begrensninger og mulige risikoer. Vi anbefaler at du gjennomgår relevant opplæring.

- Produktet er ikke beregnet for bruk av personer (barn eller voksne) med funksjonshemninger eller av personer uten tilstrekkelig erfaring med eller kunnskap i å bruke det, med mindre de har fått anvisninger om bruk av produktet fra noen som er ansvarlig for deres sikkerhet. Barn skal holdes under oppsyn, slik at de ikke leker med produktet.
- Slå av produktet og ta løs batteriet i følgende situasjoner:
  - Fjør du forlater produktet uten tilsyn.
  - Fjør kontroll, justering, rengjøring eller annet arbeid på produktet.
  - Hvis produktet begynner å vibrere unormalt.
- Inspiser regelmessig arbeidsområdet hvor produktet skal brukes og fjern fremmedlegemer som kan sette seg fast i produktet eller slynges avgårde av produktet. Gjenstander som slynges ut, kan forårsake alvorlig personskade og/eller materielle skader.
- Slå av produktet og vent til alle bevegelige deler har stanset helt før du legger det fra deg.
- Slå av produktet før transport.
- Ikke bruk produktet hvis håndtak eller sikkerhetsanordninger er demonterte eller skadet. Ikke bruk produktet hvis det ikke er fullstendig montert.
- Ikke demonter produktet, og ikke forsøk å endre eller reparere det. Det gjør at garantien bortfaller, og medfører risiko for personskade og/eller eiendomsskade.
- Bruk kun reservedeler som anbefales av produsenten. Ta ut batteriet før bytte av tilbehør og/eller reservedeler. Monter tilbehør og/eller reservedeler i henhold til produsentens anvisninger.
- Etter kollisjon med en gjenstand. Kontroller produktet og reparer eventuelle skader før du bruker det igjen.
- Hvis produktet begynner å vibrere

unormalt: Inspiser alltid produktet før bruk for å sjekke at kniv, knivfeste og skjæreenhet ikke er slitte eller skadde. Hvis knivene eller knivfestene er slitte eller skadet, skal alltid hele settet byttes ut samtidig for å unngå ubalanse. Sjekk at alle sikkerhets- og varselmerker på produktet er hele og lesbare. Skift ut merker som har blitt uleselige eller borte.

## SIKKERHETSANVISNINGER

- Produktet skal kun brukes i dagslys eller god kunstig belysning.
- Bruk vernebriller, hørselvern, beskyttelseshansker, sklisikre vernesko og kraftige langbukser.
- Ikke bruk løstsittende klær, smykker, klokker eller lignende som kan sette seg fast i bevegelige deler. Bruk ikke produktet barføtt eller med åpne sko.
- Ikke strekk deg for langt. Sørg for å ha godt fotfeste og god balanse til enhver tid. Produktet skal kun brukes på jevnt, stabilt underlag.
- Vær forsiktig så du ikke sklir eller faller, spesielt når du går baklengs.
- Løp aldri med produktet.
- Kontroller at strømbryteren er i avslått posisjon før batteriet settes inn. Strømbryteren og strømbrytersperren skal ikke være i låst posisjon.
- Kontroller før hver gangs bruk at alle skrueforbindelser og andre forbindelser er riktig strammet, at alle beskyttelsesinnretninger sitter på plass og fungerer, og at bevegelige deler ikke låser seg.
- Produktets beskyttelsesinnretninger må aldri demonteres eller endres.
- Ikke bruk produktet hvis det er skadet, eller dersom ikke alle beskyttelsesinnretninger sitter på plass og fungerer korrekt. Bytt skadde eller slitte deler.
- Ikke bruk produktet i eksplosive miljøer, for eksempel i nærheten av brannfarlig

væske, gass eller støv – fare for brann og/eller eksplosjon.

### ADVARSEL!

**Produktet genererer et elektromagnetisk felt under bruk. Dette feltet kan under visse omstendigheter påvirke aktive eller passive medisinske implantater. Hvis du har et medisinsk implantat, bør du, for å redusere faren for alvorlig personskade eller dødsfall, rådføre deg med din lege og/eller produsent av det medisinske implantatet før du tar i bruk produktet.**

## SIKKERHETSANVISNINGER FOR LITIMUMIONBATTERIER

- Ikke åpne batteriet – fare for kortslutning.
- Hold batterier unna vann, fukt og varmekilder som direkte sollys – eksplosjonsfare.
- Batteriet kan avgir damp ved feil bruk eller dersom det er skadet. Denne dampen kan irritere luftveiene. Oppsøk frisk luft. Oppsøk legehjelp dersom ubehaget vedvarer.
- Bruk bare batterier av den typen som anbefales av produsenten, med den spenningen som angis på produktets typeskilt. Bruk av andre batterier medfører fare for brann, eksplosjon, personskade og/eller materielle skader.
- Batterispenningen må tilsvare ladespenningen, ellers er det risiko for brann og/eller eksplosjon.
- Batteriet må kun lades med laderen som produsenten anbefaler. Lading av andre batterier medfører fare for personskade og/eller brann.
- Forsøk aldri å åpne batteriet. Hold batteriet unna skarpe gjenstander og metallgjenstander, og ikke utsett det for slag eller støt – fare for kortslutning, brann, eksplosjon og/eller personskade.
- Les alle anvisninger og sikkerhetsanvisninger for laderen og/eller batteriet.

## FARE FOR BRANN OG/ELLER EKSPLOSJON

- Bruk aldri skadde, defekte eller deformerte batterier. Forsøk aldri å åpne batteriet, og ikke utsett det for slag eller støt.
- Lad aldri batteriet i nærheten av syrer og/eller antennelige gasser eller stoffer.
- Ikke utsett batteriet for sterk varme eller åpen ild.
- Ikke bruk eller lad batteriet ved lavere temperaturer enn 10 °C eller høyere enn 40 °C, det kan skade batteriet.
- Batteriet må ikke utsettes for høye temperaturer eller sterkt sollys over lengre tid.
- Ved langvarig bruk blir batteriet varmt. La det avkjøles før lading.
- Kortslutt aldri batteripolene.
- Batteriet må pakkes i plastpose eller eske, eller batteripolene må forsegles, før transport eller oppbevaring samt før avfallshåndtering av batteriet.

## ANDRE RISIKOER

- Selv om sikkerhetsbestemmelsene følges og sikkerhetsmekanismene er i drift, er det umulig å eliminere alle farer. Det er fortsatt fare for følgende:
  - Fare for kuttskader.
  - Fare for hørselskade.
- Langvarig bruk uten hørselvern medfører fare for hørselskade. Bruk hørselvern.
- Fare for personskade som følge av vibrasjon ved langvarig og/eller feilaktig bruk.
- Ved bruk over lang tid kan vibrasjoner forårsake såkalt hånd-/armvibrasjonssyndrom eller Raynauds fenomen («hvite fingre»). Avbryt umiddelbart arbeidet og oppsøk lege hvis du opplever doving, kløe, stikkende følelse, smerte, blek hud eller nedsatt følelse. Begrens risikoen for vibrasjonsskader ved å vedlikeholde verktøyet korrekt, holde hendene varme

og ta hvilepauser.

- Selv om produktet brukes i henhold til anvisningene, er det umulig å utelukke alle risikoer.

## SYMBOLER

Følgende symboler kan forekomme på produktet.

	Les bruksanvisningen.
	ADVARSEL!
	Bruk hørselvern.
	Bruk vernebriller.
	Bruk vernesko.
	Produktet må ikke utsettes for regn eller fuktighet.
	Fjern alltid sikkerhetsnøkkelen før vedlikehold.
	Ta alltid ut batteriet før vedlikehold.
	Før bruk, fjern gjenstander som kan henge seg fast i eller slynges ut av produktet.

	Gjenstander som slynges ut, kan forårsake alvorlig personskade og/eller materielle skader. Hold personer, spesielt barn, og husdyr i nærheten på minst 15 meters avstand fra arbeidsområdet.
	Arbeid på tvers over skrånninger, aldri oppover og nedover.
	Skarpe kniver – fare for personskade.
	Hold aldri hender eller føtter nær eller under bevegelige deler.
	Garantert lydeffektnivå.
	Godkjent i henhold til gjeldende direktiver/ forskrifter.
	Utrangert produkt skal kasseres i henhold til gjeldende regler.

## TEKNISKE DATA

Nominell spenning	40 V
Batterikapasitet	5 Ah
Batteritype	Li-ion
Turtall	2800–3200/min
Kapslingsklasse	IPX1
Klippebredde	46 cm
Oppsamler	55 l
Høydeinnstilling	25–75 mm
Lydtrykknivå, LpA	74,2 dB(A), K=3 dB
Lydeffektnivå, LwA*	87 dB (A), K = 3 dB
Lydeffektnivå, LwA**	96 dB(A)
Vibrasjonsnivå	1,63 m/s <sup>2</sup> , K=1,5 m/s <sup>2</sup>
Vekt (uten batteri)	20 kg

\*Målt, \*\*Garantert

## Bruk alltid hørselsvern!

Den angitte verdien for vibrasjon, som er målt i henhold til standardiserte testmetoder, kan brukes til å sammenlikne ulike verktøy med hverandre, og til å gi en foreløpig vurdering av eksponering. Måleverdiene er fastsatt i henhold til EN 60335-2-77:2010.

### ADVARSEL!

**Det faktiske vibrasjonsnivået ved bruk av el-verktøy kan avvike fra den angitte totalverdien, avhengig av hvordan verktøyet brukes. Finn derfor ut hvilke sikkerhetstiltak som er nødvendig for å beskytte brukeren, på grunnlag av en vurdering av eksponeringen under reelle driftsforhold (som tar hensyn til alle delene av arbeidsprosessen, som tiden når verktøyet er avslått, og når det kjøres på tomgang, utover igangsettingstiden).**

## BESKRIVELSE

1. Skruknot for hastighetsregulering
2. Skruknot for felling/låsing av øvre håndtak
3. Batterilokk
4. Sideutkastdeksel
5. Spake for innstilling av klippehøyde
6. Utkastluke
7. Klemme
8. Oppsamler
9. Sikkerhetssperre
10. Startsperre
11. Bryter for drift
12. Bioklippinnsett
13. Utkastbeskyttelse
14. Håndtak
15. Sikkerhetsnøkkel

### BILDE 1

## MEDFØLGENDE DELER

- a. 2 stk. skruer M8
- b. 2 stk. skiver
- c. 4 stk. skruknott i plast
- d. 2 stk. skruer M8

### BILDE 2

## MONTERING

### OPPAKKING

- Ta alle delene ut av emballasjen.
- Fjern all emballasje og eventuelle transportbeskyttelser.
- Kontroller at samtlige deler er med.
- Kontroller at produktet og tilbehør ikke er skadet.
- Oppbevar om mulig emballasjen inntil garantitiden har utløpt.

### MERK!

**Ikke la barn leke med emballasjen. Oppbevar plastposer, plastfilm og smådeler utilgjengelig for barn – kvelningsfare.**

## MONTERING AV GRESSKLIPPEREN

1. Pakk forsiktig ut produktet og alle tilbehør, og kontroller at alle delene er der.
2. Fest det nedre håndtaket på gressklipperen med skruknott i plast. Pass på at ledningene ikke er i veien.

### BILDE 3

3. Monter det øvre håndtaket på det nedre håndtaket med en skruknott i plast med mutter og en skrue på hver side.

### BILDE 4

### BILDE 5

4. Monter kablene på håndtaket med ledningsklemmen.

### BILDE 6

5. Monter håndtaket på gressoppsamleren.

### BILDE 7

6. Klipping med gressoppsamler: Løft opp

utkastluken med den ene hånden og hekt fast gressoppsamleren.

### BILDE 8

7. Klipping med sideutkast: Løft opp utkastluken og monter utkastbeskyttelsen. Fjern gressoppsamleren hvis den er montert, og monter bioklippinnsatsen.

### BILDE 9

## SETTE INN BATTERI

- Åpne batteridekselet. Sett inn ett eller to batteri i rommet. Gressklipperen kan kjøres med kun ett batteri.
- Gressklipperen registrerer når et av batteriene begynner å bli tomt, og bytter da automatisk over til det andre.

### BILDE 10

## BRUK

### TILTENKT BRUKSOMRÅDE

Produktet er kun beregnet til privat bruk og er ikke egnet til kommersielt bruk. Produktet er beregnet for bruk i private hager og lignende. Det er ikke beregnet for bruk på offentlige steder, idrettsanlegg, jordbruk eller lignende.

### SIKKERHETSNØKKEL

Produktet kan kun startes dersom sikkerhetsnøkkelen er satt inn. Fjern sikkerhetsnøkkelen fra produktet etter avsluttet bruk.

### BILDE 11

## SLÅ PÅ/AV

1. Hold sikkerhetssperren inne.
2. Trykk inn startsperran. Motoren starter.
3. Slipp startsperran for å slå av.

### BILDE 12

### ADVARSEL!

**Kniven fortsetter å bevege seg en liten stund etter at kjørehåndtaket slippes.**

## DRIFT

1. Trykk bryteren for drift mot håndtaket.
2. Juster drifthastigheten med skruknotten.

### BILDE 13

## INNSTILLING AV HÅNDTAKSHØYDE

Det finnes tre høydeinnstillinger for håndtaket. Velg den som passer best.

### BILDE 14

## INNSTILLING AV KLIPPEHØYDE

### ADVARSEL!

**Slå av produktet og ta løs sikkerhetsnøkkelen før du endrer klippehøyden.**

1. Før innstillingsspaken for klippehøyde til ønsket posisjon.
2. Kontroller at spaken klikker på plass i noen av sporene.

### BILDE 15

## GRESSKLIPPING

- En gressplen består av ulike typer gress. Hvis gressplenen klippes ofte, dannes det gress som har sterke røtter, og da blir gressplenen tett og fast.
- Normal høyde for en gressplen er rundt 4-5 cm. Ikke klipp mer enn rundt 1/3 av høyden hver gang, altså fra 7-8 cm til normal høyde.
- Ikke klipp plenen kortere enn rundt 4 cm, for da kan gresset ta skade av tørke.
- Klipp høyt gress i flere omganger.
- La alltid klippefeltene overlape hverandre noe når du klipper.
- Unngå om mulig å klippe vått gress. Klipp gresset når det er så tørt som mulig.
- Vær ekstra forsiktig når du endrer retning og i skråninger. Sørg for å ha godt fotfeste og god balanse til enhver tid. Arbeid på tvers over skråninger, aldri oppover og nedover.
- Ikke klipp skråninger med større helling enn 15 ° – fare for personskade.

## ADVARSEL!

**Vær svært forsiktig når du går bakover eller trekker produktet mot deg – snublefare.**

## Klipping med gressoppsamler

Gressoppsamleren har en nivåindikator. Den holdes åpen av luftstrømmen som produktet genererer ved bruk. Hvis luken lukkes under klipping, er gressoppsamleren full og må tømmes. Kontroller at hullene under luken er rene og slipper gjennom luft, ellers fungerer ikke nivåindikatoren som den skal. Tøm gressoppsamleren dersom gressrester blir liggende på bakken under klipping.

## ADVARSEL!

**Slå av produktet, vent til alle bevegelige deler har stanset helt og fjern sikkerhetsnøkkelen før demontering av gressoppsamleren.**

## Tømming av gressoppsamler

1. For å demontere gressoppsamleren, løft opp utkastluken med den ene hånden, ta gressoppsamlerens håndtak med den andre hånden og løft ut gressoppsamleren.
2. Når gressoppsamleren er fjernet, faller utkastluken ned og dekker utkaståpningen.
3. Hvis det er gress igjen i åpningen, trekk gressklipperen bakover rundt 1 meter for å underlette motorstart.
4. Rens aldri klipperdekslet eller kniven med hender eller føtter – bruk en børste eller et annet egnet redskap. For best mulig funksjon bør du rengjøre produktet, og særlig luftristen, etter hver gangs bruk.
5. Løft opp utkastluken med den ene hånden og hekk fast gressoppsamleren ovenfra med den andre hånden. Monter gressoppsamleren kun når produktet er avslått og bevegelige deler står stille.

## KLIPPING MED BIOKLIPPINNSATS

- Når bioklippinnsatsen brukes, finfordeles gresset og spres utover gressplenen. Du trenger ikke å samle opp gresset og avfallshåndtere det.
- For å bruke bioklippinnsatsen, fjern gressoppsamleren, før adapteren inn foran bioklippinnsatsen i utkaståpningen og lukk utkastet.

### BILDE 16

### BILDE 17

### MERK!

**Bioklippinnsatsen skal kun brukes når gresset er relativt kort.**

## VEDLIKEHOLD

Rengjør produktet etter hver bruk.

1. Ta ut batteriet.
2. Fjern gressoppsamleren.
3. Rengjør produktet med en børste etter hver gangs bruk.
4. Fjern forsiktig gressrester fra klipperdekslets underside med en trepinne eller lignende.
5. Hold ventilasjonsåpningene frie for støv og smuss. Hell eller spyl aldri vann på produktet.
6. Rengjør motorhuset med en fuktig klut. Ikke bruk rengjøringsmiddel eller løsemiddel. Det kan skade produktets plastdeler. Tørk motorhuset nøye.
7. Inspiser kniven for å kontrollere at den er i god stand.

## GRESSOPPSAMLER

Gressoppsamleren kan spyles ren med vann dersom den er fjernet fra gressklipperen.

## DEMONTERING OG SLIPING AV KNIV

### MERK!

**Ta batteriet ut av gressklipperen før service eller rengjøring.**

Hvis kniven blir sløv, skal den demonteres og slipes.

1. Løsne mutteren som holder fast kniven.
2. Fjern kniven og rengjør kontaktflatene nøye. Hvis kniven er for slitt, skal den byttes ut mot en ny.
3. Slip kniven.
4. Monter kniven på gressklipperen og trekk skruen godt til.
5. Bruk kun reservedeler som anbefales av produsenten.

### BILDE 18

## OPPBEVARING

### MERK!

**Fjern sikkerhetsnøkkelen før oppbevaring.**

- Oppbevar gressklipperen tørt og frostfritt (10–25 °C).
- Oppbevar batteri og gressklipper hver for seg.
- Lad batteriet før oppbevaring hvis det ikke brukes over lengre tid.
- La aldri bremsevæske, oljebaserte produkter, penetrerende oljer og så videre komme i kontakt med plastdeler.
- Oppbevar gressklipperen atskilt fra korrosive stoffer som for eksempel tinesalt og gjødsel.

## TRANSPORT

- Ta batteriet ut av gressklipperen før transport.
- Løsne de to hurtigkoblingene og fell ned det øvre håndtaket.
- Bruk bærehåndtaket for å transportere gressklipperen.

## FEILSØKING

Problem	Mulig årsak	Tiltak
Produktet fungerer ikke.	Batteriet er utladet.	Kontroller batteriet. Eventuelle reparasjoner må utføres av en autorisert elektriker.
	Sikkerhetssperren er defekt.	Lever produktet til autorisert servicerepresentant eller annet kvalifisert personale for kontroll og reparasjon.
	Motoren er defekt.	Lever produktet til autorisert servicerepresentant eller annet kvalifisert personale for kontroll og reparasjon.
	Sikkerhetsnøkkelen er ikke satt i.	Sett inn sikkerhetsnøkkelen.
Motoren stanser under bruk.	Batteriet er utladet.	Lad batteriet.
	Batteriet er ikke satt inn riktig.	Sett inn batteriet på riktig måte.
	Batteriet er defekt.	Bytt til et nytt batteri av samme type.
Redusert ytelse.	Batteriet er utladet.	Lad batteriet.
	Batteriet er ikke fulladet.	Lad batteriet.
	Gresset er for langt.	Klipp i flere omganger.
Kraftig vibrasjon.	Kniven er ikke riktig montert.	Kontroller kniven.
	Kniven er blokkert av fremmedobjekter.	Rengjør rundt kniven.
	Kniven er skadet.	Bytt kniven.
Dårlig grassoppsamling.	Gressoppsamleren er full.	Tøm gressoppsamleren.
	Utkaståpningen er tett.	Rengjør utkaståpningen.
	For lav klippehøyde innstilt.	Still inn passende klippehøyde.
Gressplenen blir ujevnt klippet.	Kniven er sløv.	Slip eller bytt kniven.
	Gresset er for langt.	Klipp i flere omganger.

## ZASADY BEZPIECZEŃSTWA

### OSTRZEŻENIE!

**Przed użyciem zapoznaj się ze wszystkimi ostrzeżeniami, z zasadami bezpieczeństwa i innymi wskazówkami. Nieprzestrzeganie wszystkich zaleceń i zasad bezpieczeństwa grozi porażeniem prądem, pożarem i/lub ciężkimi obrażeniami ciała.**

- Zachowaj niniejszą instrukcję do przyszłego użytku.
- Używane w poniższych ostrzeżeniach pojęcie „elektronarzędzie” oznacza stacjonarne elektronarzędzia zasilane przemiennym sieciowym prądem elektrycznym (wyposażone w przewód zasilający) lub akumulatorami (bezprowadowe).

### MIEJSCE PRACY

- Zapewnij czystość i dobre oświetlenie w miejscu pracy. Przetadowane miejsce pracy i niedostateczne oświetlenie zwiększają ryzyko wystąpienia wypadków.
- Nie używaj elektronarzędzi w otoczeniu zagrożonym wybuchem, np. w pobliżu łatwopalnych płynów, gazów lub pyłów. Elektronarzędzia wytwarzają iskry, które mogą spowodować zapłon pyłów lub oparów.
- Osoby postronne, zwłaszcza dzieci, oraz zwierzęta powinny przebywać w bezpiecznej odległości od działającego elektronarzędzia. Brak koncentracji może spowodować utratę kontroli nad produktem.

### BEZPIECZEŃSTWO ELEKTRYCZNE

- Unikaj bezpośredniego kontaktu z uziemionymi powierzchniami, takimi jak rury, grzejniki, kuchenki i lodówki. Ryzyko porażenia prądem zwiększa się, jeśli ciało użytkownika jest uziemione.
- Nie narażaj elektronarzędzia na działanie deszczu i wilgoci. Kontakt elektronarzędzia z wodą zwiększa ryzyko porażenia prądem.

## BEZPIECZEŃSTWO OSOBISTE

- Zachowuj ostrożność. Podczas pracy z elektronarzędziem przez cały czas zachowuj ostrożność i kieruj się zdrowym rozsądkiem. Nigdy nie używaj elektronarzędzia w stanie zmęczenia ani pod wpływem narkotyków, alkoholu lub leków. Pamiętaj, że chwila nieuwagi wystarczy, żeby spowodować poważne obrażenia ciała.
- Stosuj środki ochrony indywidualnej. Używaj okularów ochronnych. Środki ochrony indywidualnej stosowane w zależności od rodzaju produktu oraz sposobu posługiwania się nim, np. maski przeciwpylowe, obuwie antypoślizgowe, hełm ochronny i środki ochrony słuchu, zmniejszają ryzyko odniesienia obrażeń.
- Unikaj niezamierzonego uruchomienia urządzenia. Przed włożeniem wtyku do gniazda, przed włożeniem akumulatora i przed podniesieniem lub przeniesieniem produktu upewnij się, że przełącznik jest ustawiony w położeniu wyłączeniowym. Ryzyko wystąpienia wypadku zwiększa się podczas przenoszenia elektronarzędzia z palcem na przełączniku oraz podłączania narzędzia do prądu, jeśli przełącznik jest w położeniu startowym.
- Przed włączeniem produktu zdejmij klucze nastawne i inne przedmioty. Klucz lub inne narzędzia pozostawione na obracającej się części produktu mogą spowodować obrażenia.
- Nie pochylaj się zbyt do przodu. Przez cały czas utrzymuj stabilną postawę, aby nie stracić równowagi. Dzięki temu łatwiej będzie kontrolować elektronarzędzie w nieoczekiwanych sytuacjach.
- Noś odpowiednią odzież. Nie noś luźnych ubrań ani biżuterii. Trzymaj włosy, ubrania i rękawice z dala od ruchomych części urządzenia. Luźne ubrania, biżuteria i długie włosy mogą zostać wciągnięte przez ruchome części urządzenia.
- Sprawdź, czy wszystkie części zbierające trawę są prawidłowo zamontowane i działają.

## OBSŁUGA I KONSERWACJA

- Nie przeciążaj elektronarzędzia. Używaj elektronarzędzia odpowiedniego do zaplanowanych prac. Elektronarzędzie działa lepiej i bezpieczniej przy obciążeniu, które jest dla niego przewidziane.
- Nie używaj elektronarzędzia, którego nie można włączyć i wyłączyć przełącznikiem. Elektronarzędzia, których nie można włączyć lub wyłączyć przełącznikiem, są niebezpieczne i wymagają naprawy.
- Przed regulacją elektronarzędzia, wymianą akcesoriów lub odłożeniem elektronarzędzia, wyjmij akumulator i/lub wyciągnij wtyk z gniazda. Takie zapobiegawcze środki ostrożności zmniejszają ryzyko niezamierzonego uruchomienia elektronarzędzia.
- Przechowuj elektronarzędzia, z których nie korzystasz, w miejscu niedostępnym dla dzieci. Nie pozwól, aby elektronarzędzie było używane przez dzieci lub osoby, które go nie znają ani nie zapoznały się z zaleceniami dotyczącymi jego bezpiecznej obsługi. W rękach osób niedoświadczonych elektronarzędzia mogą być niebezpieczne.
- Utrzymuj elektronarzędzie w nienagannym stanie technicznym. Przed użyciem sprawdzaj, czy elementy ruchome nie są źle ustawione, zakleszczone, pęknięte lub uszkodzone w sposób utrudniający prawidłowe funkcjonowanie produktu. Przed ponownym użyciem zleć naprawę ewentualnych uszkodzeń. Niedostateczny poziom konserwacji elektronarzędzia jest przyczyną wielu wypadków.
- Utrzymuj narzędzia tnące w czystości i dbaj o ich ostrość. Narzędzia tnące, które są prawidłowo konserwowane i mają zaostrome krawędzie, rzadziej się zakleszczają i są łatwiejsze w obsłudze.
- Stosuj elektronarzędzia, akcesoria, końcówki itp. zgodnie z zaleceniami i z uwzględnieniem warunków pracy oraz przewidzianego zadania. Zastosowanie elektronarzędzi do celów innych niż te, do których są przeznaczone, może być niebezpieczne.
- Nie używaj produktu z uszkodzonym lub zdemontowanym uchwytem lub zabezpieczeniem. Nie demontuj produktu i nie próbuj go modyfikować ani naprawiać ze względu na ryzyko obrażeń ciała i/lub szkód materialnych.
- Zapoznaj się z miejscem pracy i zwróć uwagę na ewentualne zagrożenia, które podczas pracy produktu mogłyby pozostać niezauważone.
- Nie używaj produktu, jeśli w pobliżu znajdują się inne osoby, zwłaszcza dzieci, lub zwierzęta.
- Zachowuj ostrożność podczas pracy na zboczach.
- Przez cały czas utrzymuj stabilną postawę i poruszaj się powoli, aby nie stracić równowagi.
- Zawsze pracuj w poprzek wzniesienia, nigdy w dół ani w górę.
- Zachowaj szczególną ostrożność podczas zmiany kierunku, aby się nie potknąć.
- Nie używaj kosiarki na bardzo stromych wzniesieniach.
- Zachowuj ostrożność, idąc do tyłu lub ciągnąc produkt w kierunku do siebie.
- Nie przechylaj produktu podczas uruchamiania silnika.
- Stój w bezpiecznej odległości, w normalnej pozycji za uchwytem.
- Podczas uruchamiania silnika trzymaj dłoń i stopy z dala od ruchomych części urządzenia.
- Wyłącz urządzenie przez złożenie go oraz na czas przenoszenia go na i z trawnika oraz nad ścieżkami.
- Nigdy nie prowadź kosiarki z włączonym silnikiem po nawierzchniach zwirowych – istnieje ryzyko, że urządzenie zacznie wyrzucać kamienie.
- Zanim podniesiesz lub przeniesiesz urządzenie, wyłącz je i odczekaj, aż wszystkie ruchome części całkowicie się zatrzymają.
- Przed regulacją wysokości koszenia wyłącz produkt i odczekaj, aż wszystkie ruchome części całkowicie się zatrzymają.

- Nigdy nie otwieraj klapy wyrzutu, jeżeli silnik pracuje.
- Przed demontażem zbiornika na trawę wyłącz silnik i zczekaj, aż wszystkie ruchome części całkowicie się zatrzymają. Po opróżnieniu zbiornika na trawę dobrze go zamocuj.
- Jeśli to możliwe, nie kos mokrej trawy.
- Nie używaj produktu w otoczeniu zagrożonym wybuchem, np. w pobliżu łatwopalnych płynów, gazów lub pyłów. Produkt wytwarza iskry, które mogą spowodować zapłon pyłów lub oparów.
- Nigdy nie pozostawiaj produktu bez nadzoru, jeżeli wtyk jest podłączony do gniazda.
- Prowadź kosiarkę ostrożnie. Nigdy nie biegnij z produktem.
- Zachowuj ostrożność, aby palce nie utknęły między nożami a stałymi częściami produktu – ryzyko ciężkich obrażeń ciała.
- Nie kos trawy na podłożu podmokłym, w pobliżu cieków wodnych, rowów i stromych zboczy – ryzyko utraty kontroli nad urządzeniem.

### WAŻNE!

- **Nigdy nie używaj urządzenia do koszenia krzewów, roślin pnących lub roślinności na dachu lub balkonie, do zbierania i usuwania śmieci ze ścieżek lub rozdrabniania gałęzi – ryzyko ciężkich obrażeń ciała.**
- **Nie próbuj używać urządzenia do wyrównywania terenu trawnika np. w przypadku kretowisk.**
- **Nie używaj produktu do przenoszenia innych przedmiotów.**

### UŻYTKOWANIE I OBSŁUGA URZĄDZEŃ AKUMULATOROWYCH

- Akumulator może być ładowany wyłącznie za pomocą ładowarki rekomendowanej przez producenta. Ładowarka przeznaczona do jednego rodzaju akumulatora może spowodować pożar, jeśli zostanie użyta z akumulatorem innego rodzaju.

- Używaj wyłącznie akumulatorów zalecanych przez producenta. Stosowanie innych akumulatorów grozi obrażeniami ciała i/lub pożarem.
- Jeśli nie korzystasz z akumulatora, przechowuj go z dala od spinaczy, monet, kluczy, gwoździ, śrub i innych małych metalowych przedmiotów, które mogą spowodować zwarcie. Podczas zwarcia wyładowują się duże ilości energii, co może wywołać pożar i/lub spowodować ciężkie obrażenia ciała.
- Jeżeli akumulator eksploatowany jest niezgodnie z instrukcją, może dojść do wycieku płynu z akumulatora. Unikaj kontaktu z płynem z akumulatora. Jeżeli płyn z akumulatora przedostanie się na skórę, przemyj to miejsce dużą ilością czystej wody. Jeżeli płyn z akumulatora dostanie się do oczu, przemywaj je czystą wodą przez co najmniej 10 minut i niezwłocznie skontaktuj się z lekarzem. Płyn wyciekający z akumulatora może powodować podrażnienia i oparzenia ciała.
- Przeczytaj wszystkie zalecenia i zasady bezpieczeństwa dotyczące ładowarki i/lub akumulatorów.

### SERWIS

- Elektronarzędzie może być serwisowane wyłącznie przez wykwalifikowany personel, stosujący identyczne części zamienne. Gwarantuje to bezpieczną pracę elektronarzędzia.

### DODATKOWE ZASADY BEZPIECZEŃSTWA

- Przed użyciem uważnie przeczytaj wszystkie ostrzeżenia, wskazówki bezpieczeństwa i inne instrukcje oraz zapoznaj się ze sposobem regulacji i użytkowania produktu, jego zastosowaniem, ograniczeniami i możliwymi zagrożeniami. Zalecamy udział w stosownym kursie.
- Produkt nie jest przeznaczony do stosowania przez osoby (dzieci lub

dorosłych) z jakąkolwiek formą dysfunkcji lub osoby bez wystarczającego doświadczenia lub umiejętności w zakresie jego obsługi, o ile nie uzyskają wskazówek dotyczących obsługi produktu od osoby odpowiedzialnej za ich bezpieczeństwo. Należy dopilnować, aby dzieci nie bawiły się produktem.

- Wyłącz produkt i wyjmij baterię w wymienionych poniżej sytuacjach:
  - przed pozostawieniem produktu bez nadzoru;
  - przed przeglądem, regulacją, czyszczeniem i innymi czynnościami wykonywanymi bezpośrednio na produkcie;
  - jeżeli produkt zaczyna nieprawidłowo drgać.
- Regularnie sprawdzaj teren, na którym będzie używany produkt, i usuń z niego obce przedmioty, które mogą utknąć w produkcie i zostać wyrzucone w powietrze. Wyrzucane przedmioty mogą spowodować ciężkie obrażenia ciała i/lub uszkodzenie mienia.
- Wyłącz produkt i zanim go odłożysz, odczekaj, aż wszystkie ruchome części całkowicie się zatrzymają.
- Wyłącz produkt przed transportem.
- Nie używaj produktu z uszkodzonym lub zdemontowanym uchwytem lub zabezpieczeniem. Nie korzystaj z produktu, jeśli jest źle zamontowany.
- Nie demontuj produktu i nie próbuj go modyfikować ani naprawiać, gdyż powoduje to utratę praw gwarancyjnych i stwarza ryzyko obrażeń ciała i/lub szkód materialnych.
- Stosuj wyłącznie części zalecane przez producenta. Przed wymianą akcesoriów wyjmij akumulator i/lub części zamienne. Zamontuj akcesoria i/lub części zamienne zgodnie z instrukcją od producenta.
- Po zderzeniu z jakimś przedmiotem. Przed ponownym użyciem sprawdź produkt i usuń ewentualne uszkodzenia.
- Jeśli produkt zaczyna drgać

nieprawidłowo. Przed użyciem produktu dokonaj jego przeglądu i sprawdź, czy ostrza, śruby i jednostki tnące nie są zużyte ani uszkodzone. Jeżeli ostrza lub ich śruby są zużyte lub uszkodzone, wymień cały zestaw, aby uniknąć nieodpowiedniego wyważenia. Sprawdź, czy naklejki ostrzegawcze na produkcie są czytelne i zachowane w całości. Wymień naklejki, które stały się nieczytelne lub odpadły.

## ZASADY BEZPIECZEŃSTWA

- Używaj produktu wyłącznie w świetle dziennym lub przy dobrym oświetleniu sztucznym.
- Stosuj okulary ochronne, środki ochrony słuchu, rękawice ochronne, antypoślizgowe obuwie ochronne oraz wytrzymałe długie spodnie.
- Nie noś luźnych ubrań, biżuterii, zegarka ani podobnych przedmiotów, które mogą zostać wciągnięte przez ruchome części urządzenia. Nie używaj produktu boso ani w odkrytych butach.
- Nie pochylaj się zbyt do przodu. Przez cały czas utrzymuj stabilną postawę, aby nie stracić równowagi. Używaj produktu wyłącznie na płaskim, stabilnym podłożu.
- Uważaj, aby się nie poślizgnąć lub nie upaść, zwłaszcza kiedy poruszasz się do tyłu.
- Nigdy nie biegaj z produktem.
- Przed włożeniem akumulatora sprawdź, czy przełącznik znajduje się w położeniu wyłączonym. Przełącznik i blokada przełącznika nie mogą być w pozycji zablokowanej.
- Upewnij się przed rozpoczęciem pracy, czy połączenia śrubowe i inne miejsca styku są poprawnie dokręcone, czy wszystkie zabezpieczenia są zamontowane poprawnie i czy żadna ruchoma część nie zacina się.
- Nigdy nie demontuj ani nie dokonuj zmian w zabezpieczeniach produktu.
- Nie używaj produktu, jeśli jest uszkodzony lub jeśli nie wszystkie zabezpieczenia są zamontowane bądź nie działają we

właściwy sposób. Wymień uszkodzone lub zużyte części.

- Nie używaj produktu w otoczeniu zagrożonym wybuchem, np. w pobliżu łatwopalnych płynów, gazów lub pyłów ze względu na ryzyko wystąpienia pożaru i/lub wybuchu.

### **OSTRZEŻENIE!**

**Podczas pracy produkt wytwarza pole elektromagnetyczne. Pole to w niektórych okolicznościach może wpłynąć na aktywne i pasywne implanty medyczne. Przed rozpoczęciem pracy z produktem osoby z implantem powinny skonsultować się z lekarzem lub producentem implantu w celu zmniejszenia ryzyka ciężkich obrażeń i śmierci.**

### **ZASADY BEZPIECZEŃSTWA DOTYCZĄCE AKUMULATORÓW LITOWO-JONOWYCH**

- Nie otwieraj akumulatora – ryzyko zwarcia elektrycznego.
- Trzymaj akumulator z dala od wody, wilgoci i źródeł ciepła takich jak bezpośrednie światło słoneczne – ryzyko wybuchu.
- W przypadku nieprawidłowego sposobu użycia lub w przypadku uszkodzenia z akumulatora mogą wydobywać się opary. Opary mogą podrażnić drogi oddechowe. Wyjdź na świeże powietrze. Skontaktuj się z lekarzem, jeśli dolegliwości nie ustąpią.
- Używaj wyłącznie akumulatorów zalecanych przez producenta, o napięciu podanym na etykiecie produktu. Stosowanie innego typu akumulatorów niesie za sobą ryzyko pożaru, wybuchu, obrażeń ciała i/lub szkód materialnych.
- Napięcie akumulatora musi odpowiadać napięciu ładowania, w przeciwnym razie istnieje ryzyko pożaru i/lub wybuchu.
- Akumulator może być ładowany wyłącznie za pomocą ładowarki rekomendowanej

przez producenta. Ładowanie innych akumulatorów grozi obrażeniami ciała i/lub pożarem.

- Nigdy nie próbuj otwierać akumulatora. Trzymaj akumulator z dala od ostrych i metalowych przedmiotów i chroń go przed uderzeniami i wstrząsami – ryzyko zwarcia, pożaru, wybuchu i/lub obrażeń ciała.
- Przeczytaj wszystkie zalecenia i zasady bezpieczeństwa dotyczące ładowarki i/lub akumulatorów.

### **RYZIKO POŻARU I/LUB POPARZENIA**

- Nigdy nie używaj uszkodzonych, wadliwych lub zdeformowanych produktów. Staraj się nie otwierać akumulatora ani nie narażać go na uderzenia i wstrząsy.
- Nigdy nie ładuj akumulatora w pobliżu kwasów i/lub palnych gazów lub substancji.
- Nie narażaj akumulatorów na wysokie temperatury lub sąsiedztwo otwartego ognia.
- Nie ładuj ani nie używaj akumulatora w temperaturze niższej niż 10°C lub wyższej niż 40°C, ponieważ może to spowodować jego uszkodzenie.
- Nie narażaj akumulatora na działanie wysokiej temperatury lub silnych promieni słonecznych przez dłuższy czas.
- Akumulator nagrzewa się podczas długotrwałego użycia. Przed ładowaniem odczekaj, aż akumulator ostygnie.
- Nigdy nie dopuszczaj do zwarcia biegunów akumulatora.
- Akumulator należy zapakować w plastikową torebkę lub do pudełka, ewentualnie zapieczętować jego zaciski przed transportem, odłożeniem do przechowywania i przed użyciem.

### **POZOSTAŁE ZAGROŻENIA**





- Nawet jeśli przestrzegane są zalecenia dotyczące zmniejszenia ryzyka, nie można wyeliminować wszystkich zagrożeń.

Poniższe zagrożenia nie mogą zostać wyeliminowane:

- Ryzyko skaleczenia.
- Ryzyko uszkodzenia słuchu.
- Długotrwałe używanie urządzenia bez środków ochrony słuchu grozi uszkodzeniem słuchu. Używaj środków ochrony słuchu.
- Ryzyko obrażeń ciała w wyniku drgań przy długotrwałym i/lub nieprawidłowym użytkowaniu.
- W przypadku długotrwałego użytkowania drgania mogą spowodować wystąpienie syndromu drgania dłoni/ramienia lub uszkodzenia nerwowo-naczyniowego, tzw. objawu Raynauda. Jeżeli doświadczasz drętwienia, swędzenia, klucia, bólu, zmiany zabarwienia skóry lub utraty czucia, natychmiast przerwij pracę i zasięgnij porady lekarza. Ogranicz ryzyko uszczerbku na zdrowiu w wyniku drgań, dbając o odpowiednią konserwację narzędzia, utrzymując odpowiednią temperaturę dłoni i robiąc przerwy w pracy.
- Nawet jeśli produkt jest wykorzystywany zgodnie z zaleceniami, nie można wykluczyć wszystkich czynników ryzyka.

### SYMBOLE

Na produkcie mogą znajdować się następujące symbole.

	Przeczytaj instrukcję obsługi.
	<b>OSTRZEŻENIE!</b>
	Używaj środków ochrony słuchu.
	Używaj okularów ochronnych.

	Używaj obuwia ochronnego.
	Nie narażaj produktu na działanie deszczu ani wilgoci.
	Przed przystąpieniem do konserwacji zawsze wyjmuj kluczyk bezpieczeństwa.
	Przed przystąpieniem do konserwacji zawsze wyjmuj akumulator.
	Przed użyciem usuń przedmioty, które mogłyby utknąć w urządzeniu lub zostać przez nie wyrzucone.
	Wyrzucane przedmioty mogą spowodować ciężkie obrażenia ciała i/ lub uszkodzenie mienia. Osoby postronne, zwłaszcza dzieci, a także zwierzęta domowe, powinny przebywać w odległości minimum 15 metrów od obszaru roboczego.
	Zawsze pracuj w poprzek wzniesienia, nigdy w dół ani w górę.
	Ostrza niosą ze sobą ryzyko odniesienia obrażeń ciała.
	Nigdy nie trzymaj rąk ani nóg w pobliżu ruchomych części produktu ani pod nimi.
	Gwarantowany poziom mocy akustycznej.
	Zatwierdzona zgodność z obowiązującymi dyrektywami/ rozporządzeniami.



Zużyty produkt należy przekazać do utylizacji zgodnie z obowiązującymi przepisami.

## DANE TECHNICZNE

Napięcie znamionowe	40 V
Pojemność akumulatora	5 Ah
Typ akumulatora	Litowo-jonowy
Prędkość obrotowa	2800–3200/min
Stopień ochrony obudowy	IPX1
Szerokość koszenia	46 cm
Zbiornik	55 l
Regulacja wysokości	25–75 mm
Poziom ciśnienia akustycznego, LpA	74,2 dB(A), K=3 dB
Poziom mocy akustycznej, LwA*	87 dB(A), K = 3 dB
Poziom mocy akustycznej, LwA**	96 dB(A)
Poziom drgań	1,63 m/s <sup>2</sup> , K = 1,5 m/s <sup>2</sup>
Masa (bez akumulatora)	20 kg

\*Zmierzony, \*\*Gwarantowany

### Zawsze stosuj środki ochrony słuchu!

Deklarowaną wartość drgań zmierzoną zgodnie ze standardową metodą testową można wykorzystać do porównania różnych narzędzi oraz dokonania wstępnej oceny narażenia na działanie drgań. Wartości pomiarowe określono zgodnie z normą EN 60335-2-77:2010.

### OSTRZEŻENIE!

**W zależności od sposobu korzystania z elektronarzędzia rzeczywisty poziom drgań podczas pracy może różnić się od podanej wartości całkowitej. Dlatego na podstawie oceny narażenia na oddziaływanie szkodliwych czynników w warunkach rzeczywistych (biorąc pod uwagę wszystkie etapy cyklu roboczego, jak również czas, w którym narzędzie jest wyłączone lub pracuje na biegu jałowym, poza czasem rozruchu) należy zidentyfikować środki ostrożności wymagane do ochrony użytkownika.**

## OPIS

1. Pokrętło regulacji prędkości
2. Pokrętło do składania/blokowania uchwytu górnego
3. Pokrywa komory akumulatora
4. Pokrywa wyrzutu bocznego
5. Dźwignia regulacji wysokości koszenia
6. Kłapka wyrzutu
7. Zacisk
8. Zbiornik
9. Blokada bezpieczeństwa
10. Blokada rozruchu
11. Regulator napędu
12. Wkładka do mulczowania
13. Osłona wyrzutu
14. Uchwyt
15. Kluczyk bezpieczeństwa

### RYS. 1

## CZĘŚCI W ZESTAWIE

- a. 2 śruby M8
- b. 2 podkładki
- c. 4 plastikowe pokręta
- d. 2 śruby M8

### RYS. 2

## MONTAŻ

### ROZPAKOWYWANIE

- Wyjmij wszystkie części z opakowania.
- Usuń całe opakowanie i ewentualne zabezpieczenia transportowe.
- Sprawdź, czy narzędzie jest kompletne.
- Sprawdź, czy produkt i wszystkie akcesoria są nienuszkodzone.
- Jeśli to możliwe, zachowaj opakowanie do czasu wygaśnięcia gwarancji.

**UWAGA!**

**Nie pozwalaj dzieciom bawić się elementami opakowania. Przechowuj torebki plastikowe, folię i małe elementy w miejscu niedostępnym dla dzieci – stwarzają ryzyko uduszenia.**

**MONTAŻ KOSIARKI**

1. Rozpakuj produkt i akcesoria i sprawdź, czy niczego nie brakuje.
2. Umocuj uchwyt dolny na kosiarce, używając plastikowego pokrętła. Uważaj, żeby przewody nie przeszkadzały w mocowaniu.

**RYS. 3**

3. Zamontuj uchwyt górny na dolnym, używając jednego plastikowego pokrętła z nakrętką i jednej śruby po każdej stronie.

**RYS. 4****RYS. 5**

4. Umocuj przewody na uchwycie zaciskiem.

**RYS. 6**

5. Zamontuj zbiornik na trawę.

**RYS. 7**

6. Koszenie ze zbiornikiem na trawę: Unieś kłapkę wyrzutu jedną ręką i umocuj zbiornik na trawę.

**RYS. 8**

7. Koszenie z wyrzutem bocznym: Unieś kłapkę wyrzutu i zamocuj osłonę wyrzutu. Wyciągnij zbiornik na trawę, jeśli jest zamontowany, a następnie zamocuj wkładkę do mulczowania.

**RYS. 9****WKŁADANIE BATERII**

- Otwórz pokrywkę komory akumulatora. Włóż do niej jeden lub dwa akumulatory. Możliwe jest korzystanie z kosiarki z tylko jednym akumulatorem.
- Kosiarka rozpoznaje, kiedy jeden

z akumulatorów się rozładuje i automatycznie przetacza się na drugi.

**RYS. 10****OBSŁUGA****ZASTOSOWANIE ZGODNE Z PRZEZNACZENIEM**

Produkt jest przeznaczony wyłącznie do użytku domowego i nie nadaje się do zastosowań komercyjnych. Produkt jest przeznaczony do użytku w prywatnych ogrodach itp. Nie należy go używać w miejscach publicznych, na stadionach, w gospodarstwie rolnym itd.

**KLUCZYK BEZPIECZEŃSTWA**

Urządzenie można uruchomić jedynie, kiedy włożony jest kluczyk bezpieczeństwa. Po zakończonej pracy wyciągnij kluczyk bezpieczeństwa.

**RYS. 11****WŁĄCZANIE/WYŁĄCZANIE**

1. Przytrzymaj wciśniętą blokadę bezpieczeństwa.
2. Wciśnij blokadę rozruchu. Następuje uruchomienie silnika.
3. Naciśnij blokadę rozruchu, aby wyłączyć.

**RYS. 12****OSTRZEŻENIE!**

**Ostrze obraca się jeszcze przez krótką chwilę po zwolnieniu przetącznika.**

**NAPĘD**

1. Naciśnij regulator napędu w stronę uchwytu.
2. Wyreguluj prędkość napędu pokrętłem.

**RYS. 13**

## REGULACJA WYSOKOŚCI UCHWYTU

Dostępne są trzy ustawienia wysokości uchwytu. Wybierz to, które jest najbardziej odpowiednie.

### RYS. 14

## REGULACJA WYSOKOŚCI KOSZENIA

### OSTRZEŻENIE!

**Przed przystąpieniem do regulacji wysokości koszenia wyłącz produkt i wyjmij kluczyk bezpieczeństwa.**

1. Pociągnij dźwignię regulacji wysokości koszenia na zewnątrz i ustaw ją w żądanej pozycji.
2. Upewnij się, że dźwignia zaskoczyła w odpowiednim miejscu.

### RYS. 15

## KOSZENIE TRAWY

- Trawnik składa się z różnych rodzajów trawy. Koszenie często sprzyja trawie o mocnych korzeniach, która staje się wtedy wyjątkowo gęsta i wytrzymała.
- Standardowa wysokość trawnika to mniej więcej 4–5 cm. Nie koś więcej niż 1/3 wysokości trawy na raz, np. siedmio- lub ośmiocentymetrowej trawy na wysokość 4–5 cm.
- Nie koś trawnika niższego niż 4 cm – może to spowodować, że trawnik wyschnie.
- Wysoką trawę należy kosić stopniowo.
- Obrabiane pasy ziemi mogą nieco na siebie nachodzić.
- Jeśli to możliwe, nie koś mokrej trawy. Koś trawę wtedy, kiedy jest jak najbardziej sucha.
- Zachowaj szczególną ostrożność podczas zmiany kierunku i na zboczach. Przez cały czas utrzymuj stabilną postawę, aby nie stracić równowagi. Zawsze pracuj w poprzek wzniesienia, nigdy w dół ani w górę.
- Nie ścinaj trawy na zboczach o spadku przekraczającym 15° – ryzyko obrażeń ciała.

### OSTRZEŻENIE!

**Zachowuj ostrożność, idąc do tyłu lub ciągnąc produkt w kierunku do siebie – ryzyko potknięcia.**

## Koszenie ze zbiornikiem na trawę

Zbiornik na trawę jest wyposażony we wskaźnik poziomu. Otwiera się dzięki napływowi powietrza podczas pracy urządzenia. Jeśli pokrywa zamyka się podczas koszenia, oznacza to, że zbiornik jest pełny i musi zostać opróżniony. Upewnij się, że otwory pod pokrywą są czyste i przepuszczają powietrze. W przeciwnym razie wskaźnik poziomu nie będzie działać prawidłowo. Opróżnij zbiornik, jeśli resztki trawy pozostają na ziemi podczas koszenia.

### OSTRZEŻENIE!

**Przed przystąpieniem do demontażu zbiornika na trawę wyłącz urządzenie, odczekaj, aż wszystkie części ruchome całkowicie się zatrzymają i wyciągnij kluczyk bezpieczeństwa.**

## Opróżnianie zbiornika na trawę

1. Aby wyciągnąć zbiornik, unieś jedną ręką klapkę wyrzutu, a drugą chwyć zbiornik za uchwyt i go podnieś.
2. Po wyjęciu zbiornika klapka opada i zakrywa otwór wyrzutu.
3. Jeśli w otworze znajdują się resztki trawy, cofnij się z kosiarką o metr, aby ułatwić start silnika.
4. Nigdy nie czyść agregatu koszącego ani ostrzy rękami ani nogami – używaj szcztotki lub innego odpowiedniego narzędzia. Po każdym użyciu czyść wewnętrzną część urządzenia, a w szczególności otwór wentylacyjny – takie działanie poprawi sprawność kosiarki.
5. Unieś klapkę wyrzutu jedną ręką i użyj drugiej ręki, aby zamocować zbiornik z góry. Zbiornik montuj jedynie wtedy, kiedy urządzenie jest wyłączone, a wszystkie części ruchome się zatrzymały.

## Koszenie z wkładką do mulczowania

- Kosiarka z wkładką do mulczowania rozdrabnia trawę i wyrzuca ją na trawnik. Nie jest konieczne zbieranie i usuwanie trawy.
- W celu użycia wkładki do mulczowania wyciągnij zbiornik na trawę, włóż adapter do wkładki w otwór wyrzutu i zamknij go.

**RYS. 16**

**RYS. 17**

**UWAGA!**

**Używaj wkładki do mulczowania wyłącznie do przycinania stosunkowo niskiej trawy.**

## KONSERWACJA

Czyść produkt po każdym użyciu.

1. Wyjmij akumulator.
2. Wyciągnij zbiornik na trawę.
3. Po każdym użyciu oczyść urządzenie szczotką.
4. Ostrożnie usuń resztki trawy ze spodu agregatu koszącego za pomocą patyka lub podobnego przedmiotu.
5. Dopilnuj, aby w otworach wentylacyjnych nie znajdowały się kurz ani zanieczyszczenia. Nigdy nie polewaj ani nie spłukuj urządzenia wodą.
6. Czyść obudowę silnika wilgotną ściereczką. Nie używaj środków czyszczących ani rozpuszczalników. Mogą one uszkodzić plastikowe części produktu. Dokładnie wytrzyj obudowę silnika.
7. Regularnie sprawdzaj stan ostrza.

## ZBIORNIK NA TRAWĘ

Zbiornik na trawę można wyptukać, jeśli został wyciągnięty z kosiarki.

## DEMONTAŻ I OSTRZENIE NOŻA

**UWAGA!**

**Wyciągnij akumulator z kosiarki przed serwisowaniem lub czyszczeniem.**

Tępe ostrze należy zdemontować i naostrzyć.

1. Odkręć nakrętkę przytrzymującą ostrze.
2. Odczep ostrze i dokładnie wyczyść powierzchnie stykowe. Jeśli ostrze jest zużyte, wymień je na nowe.
3. Naostrz je.
4. Zamontuj ostrze na kosiarce i porządnie dokręć nakrętkę.
5. Stosuj wyłącznie części zalecane przez producenta.

**RYS. 18**

## PRZECHOWYWANIE

**UWAGA!**

**Przed przystąpieniem do konserwacji wyjmij kluczyk bezpieczeństwa.**

- Przechowuj kosiarkę w suchym i zabezpieczonym przed mrozem pomieszczeniu (10–25°C).
- Przechowuj osobno akumulator i kosiarkę.
- Przed odłożeniem urządzenia naładuj akumulator, jeżeli nie będzie używany przez dłuższy czas.
- Dopilnuj, aby płyn hamulcowy, benzyna, produkty ropopochodne, oleje penetrujące itp. nie weszły w kontakt z częściami z tworzywa.
- Przechowuj kosiarkę z dala od substancji korodujących, np. soli do odładzania i nawozów.

## ARTYKUŁY TRANSPORTOWE

- Przed przeniesieniem kosiarki wyjmij z niej akumulator.
- Poluzuj dwie złączki i złóż uchwyt górny.
- Do przenoszenia kosiarki używaj uchwyty.

## WYKRYWANIE USTEREK

Problem	Możliwa przyczyna	Rozwiązanie
Produkt nie działa.	Rozładowany akumulator.	Sprawdź akumulator. Ewentualne naprawy powinny być przeprowadzone przez wykwalifikowanego elektryka.
	Blokada bezpieczeństwa jest uszkodzona.	W celu dokonania przeglądu i naprawy pozostaw produkt w autoryzowanym serwisie lub innym odpowiednim miejscu.
	Usterka silnika.	W celu dokonania przeglądu i naprawy pozostaw produkt w autoryzowanym serwisie lub innym odpowiednim miejscu.
	Nie włożono kluczyka do urządzenia.	Włóż kluczyk bezpieczeństwa.
Silnik zatrzymuje się podczas pracy.	Rozładowany akumulator.	Naładuj akumulator.
	Akumulator jest włożony nieprawidłowo.	Włóż akumulator prawidłowo.
	Akumulator jest uszkodzony.	Włóż nowy akumulator tego samego typu.
Obniżona wydajność.	Rozładowany akumulator.	Naładuj akumulator.
	Akumulator nie jest w pełni naładowany.	Naładuj akumulator.
	Trawa jest zbyt wysoka.	Koś trawę stopniowo.
Silne drgania.	Ostrze nie jest prawidłowo zamontowane.	Sprawdź ostrze.
	Przedmiot obcy blokuje ostrze.	Wyczyść ostrze.
	Ostrze jest uszkodzone.	Wymień ostrze.
Wadliwy zbiornik na trawę.	Zbiornik na trawę jest pełny.	Opróżnij pojemnik na trawę.
	Otwór wyrzutu jest zatkany.	Oczyść otwór wyrzutu.
	Zbyt niska wysokość koszenia.	Ustaw żądaną wysokość koszenia.
Nierówne koszenie trawnika.	Nóż jest stępiony.	Naostrz lub wymień ostrze.
	Trawa jest zbyt wysoka.	Koś trawę stopniowo.

## SAFETY INSTRUCTIONS

### WARNING!

**Read all warnings, safety instructions and other instructions carefully before use. Failure to follow all the instructions and safety instructions can result in the risk of electric shock, fire and/or serious personal injury.**

- Save these instructions and safety instructions for future reference.
- The term "power tool" in all the warnings below refers to mains-powered (corded) or battery-powered (cordless) power tools.

### WORK AREA

- Keep the work area clean and well lit. Dark and cluttered work areas increase the risk of accidents and injuries.
- Do not use power tools in explosive environments, such as in the vicinity of flammable liquids, gas or dust. Power tools produce sparks that can ignite dust and fumes.
- Keep onlookers, especially children, and pets at a safe distance when using power tools. You can easily lose control of the product if you are distracted.

### ELECTRICAL SAFETY

- Avoid body contact with earthed surfaces such as pipes, radiators, cookers and refrigerators. There is an increased risk of electric shock if your body is earthed.
- Do not expose power tools to rain or moisture. There is a greater risk of electric shock if water gets into a power tool.

### PERSONAL SAFETY

- Stay alert. Pay attention to what you are doing, and use your common sense when working with power tools. Never use power tools if you are tired or under the influence of drugs, alcohol or medication. Remember that a fraction of a second of inattention or negligence can result in serious personal injury.
- Use personal safety equipment. Wear safety

glasses. Depending on the type of product and how it is used, safety equipment such as dust masks, non-slip safety shoes, safety helmets and ear protection reduce the risk of personal injury.

- Avoid accidental starting. Check that the power switch is in the OFF position before plugging in the plug or battery, or lifting/carrying the product. Carrying a power tool with your finger on the switch, or connecting a tool to the mains supply when the switch is in the ON position, increases the risk of accidents and injuries.
- Remove any adjuster keys and the like before starting the product. Spanners or the like that are left in a rotating part of the product can cause personal injury.
- Do not overreach. Always maintain a firm footing and good balance. This ensures better control over the power tool in unexpected situations.
- Wear suitable clothing. Do not wear loose-fitting clothing or jewellery. Keep your hair, clothing and gloves away from moving parts. Loose-fitting clothing, jewellery and long hair can get caught in moving parts.
- Check that the grass catcher is correctly installed and working.

### USE AND CARE

- Do not force the power tool. Use the correct power tool for the planned work. The power tool does the job better and safer when used at the rate for which it was designed.
- Do not use the power tool if it cannot be switched on and off with the power switch. Power tools that cannot be controlled with the power switch are dangerous and must be repaired.
- Pull out the plug and/or remove the battery before making any adjustments, changing accessories or putting the power tool away. These safety precautions reduce the risk of accidentally starting the power tool.
- Store power tools out of the reach of children when not in use. Never allow

children, or anyone who is unfamiliar with the power tool and these instructions, to use the tool. Power tools are dangerous if used by inexperienced persons.

- Maintain and take good care of power tools. Check before use that moving parts are properly adjusted and do not jam, and that no parts are damaged. Check for other factors that could affect the functionality of the product. Have the product repaired before using it again. Many accidents are caused by poorly maintained power tools.
- Keep cutting tools sharp and clean. Properly maintained cutting tools with sharp cutting edges are less likely to jam and are easier to control.
- Use the power tool, accessories and bits etc., in accordance with these instructions, taking into account the actual working conditions and the work that is to be done. It can be dangerous to use power tools for purposes other than those for which they are intended to be used.
- Do not use the product if a handle or safety device is dismantled or damaged. Do not dismantle the product or attempt to modify or repair it – risk of personal injury and/or material damage.
- Look around the work area for potential risks that you might not notice when the product is in use.
- Do not use the product when other persons, especially children, or pets, are in the vicinity.
- Be careful when working on slopes.
- Always maintain a firm footing and good balance, and walk slowly.
- Work across slopes, never up and down.
- Be very careful when changing direction – risk of tripping.
- Do not mow very steep slopes.
- Be very careful when going backwards or pulling the product towards you.
- Do not tilt the product when starting the motor.
- Stand at a safe distance behind the handle.

- Keep your hands and feet away from moving parts when starting the motor.
- Switch off the product before tilting it and before moving it, for example to and from the lawn or over paths.
- Never cross over gravel surfaces with the motor running – risk of stones flying out.
- Switch off the product and wait until all moving parts have completely stopped before lifting or carrying the product.
- Switch off the product and wait until all moving parts have completely stopped before adjusting the cutting height.
- Never open the ejector flap when the motor is running.
- Switch off the product and wait until all moving parts have completely stopped before removing the grass catcher. Firmly replace the grass catcher after emptying.
- If possible, avoid cutting wet grass.
- Do not use the product in explosive environments, for example near flammable liquids, gas or dust. The product produces sparks, which can ignite dust and fumes.
- Never leave the product unattended when plugged in.
- Use the product carefully. Never run with the product.
- Be careful to make sure your fingers do not fasten between the blades and fixed parts of the product – risk of serious personal injury.
- Do not mow wet ground, near streams/ditches or steep slopes – risk of losing control.

#### **IMPORTANT:**

- **Do not use the product to cut bushes, creeping plants or vegetation on roofs or balconies, to remove rubbish from paths or to cut twigs – risk of serious personal injury.**
- **Do not use the product in an attempt to level irregularities in the lawn, such as molehills.**

- **Do not use the product to drive other products.**

## USING AND HANDLING BATTERY POWERED PRODUCTS

- Only charge the battery with the charger recommended by the manufacturer. A charger intended for one type of battery can result in a fire risk if used with another type of battery.
- Only use batteries recommended by the manufacturer. The use of other batteries can result in a risk of personal injury and/or fire.
- When the battery is not in use keep it away from metal objects such as paper-clips, coins, keys, nails, screws and other small metal objects that can short circuit the terminals. Short circuiting discharges large amounts of energy and can cause a fire and/or serious personal injury.
- Failure to handle the battery carefully can cause fluid to leak from the battery. Avoid contact with battery fluid. If you get battery fluid on your skin, rinse immediately in plenty of fresh water. If you get battery fluid in your eyes, rinse your eyes with clean water for at least 10 minutes and then seek medical attention immediately. Fluid leaking from the battery can cause irritation or burns.
- Read all the instructions and safety instructions for the charger and/or battery.

## SERVICE

- The power tool must only be serviced by qualified personnel using identical spare parts. This will ensure that the power tool remains safe to use.

## ADDITIONAL SAFETY INSTRUCTIONS

- Read all the warnings, safety instructions and other instructions carefully before use and familiarise yourself with the controls on the product and how to use them,

their applications, limits and potential risks. It is recommended to undertake a suitable training course.

- The product is not intended to be used by persons (children or adults) with any form of functional disorders, or by persons who do not have sufficient experience or knowledge on how to use it, unless they have received instructions concerning the use of the product from someone who is responsible for their safety. Keep children under supervision to make sure they do not play with the product.
- Switch off the product and remove the battery in the following situations.
  - Before leaving the product unattended.
  - Before checking, adjusting, cleaning or doing any other work on the product.
  - If the product starts vibrating abnormally.
- Carefully inspect the area where the product is to be used and remove any foreign objects that can fasten and be thrown out by the product. Ejected objects can cause serious personal injury and/or material damage.
- Switch off the product and wait until all moving parts have completely stopped before putting it down.
- Switch off the product before transporting it.
- Do not use the product if a handle or safety device is dismantled or damaged. Do not use the product if it is not fully assembled.
- Do not dismantle the product or attempt to modify or repair it, this will invalidate the warranty and can result in a risk of personal injury and/or material damage.
- Only use spare parts recommended by the manufacturer. Remove the battery before changing accessories and/or spare parts. Fit accessories and/or spare parts in accordance with the manufacturer's instructions.
- After a collision with an object. Check the

product and have any damage repaired before using it again.

- If the product starts to vibrate abnormally. Always check the product before use to make sure that the blade, blade fastener and cutter unit are not worn or damaged. Always replace the complete set of blade and blade fastener if they are worn or damaged to avoid imbalance. Check that the safety and warning labels on the product are intact and legible. Replace any labels that are illegible or have gone missing.

### SAFETY INSTRUCTIONS

- Only use the product in daylight, or in good artificial lighting.
- Wear safety glasses, ear protection, safety gloves, non-slip safety shoes and heavy-duty long trousers.
- Do not wear loose-fitting clothing, jewellery or watches that can get caught in moving parts. Do not use the product barefoot or wearing open shoes.
- Do not overreach. Always maintain a firm footing and good balance. Only use the product on a level, stable surface.
- Be careful to avoid slipping or falling, especially when walking backwards.
- Never run with the product.
- Check that the power switch is in the OFF position before putting in the battery. The power switch and lock must not be in the locked position.
- Always check before use that all the screw unions and other unions are properly tightened, that all the safety devices are in place and working, and that moving parts do not jam.
- Never dismantle or modify the safety devices on the product.
- Do not use the product if it is damaged, or if all the safety devices are not in place and working properly. Replace damaged or worn parts.
- Do not use the product in an explosive environment, e.g. near flammable liquids, gas or dust – risk of fire and/or explosion.

### WARNING!

**The product produces an electromagnetic field when in use. This field can in some circumstances affect active or passive medical implants. If you have a medical implant you should consult your doctor and/or the manufacturer of the medical implant before using the product to reduce the risk of serious or fatal personal injury.**

### SAFETY INSTRUCTIONS FOR LITHIUM-ION BATTERIES

- Do not open the battery – risk of short circuiting.
- Keep batteries away from water, moisture and sources of heat such as direct sunlight – risk of explosion.
- The battery can emit fumes when used incorrectly or if damaged. Such fumes can irritate the respiratory system. Breathe in fresh air. Seek medical attention if the complaint persists.
- Only use batteries of the type recommended by the manufacturer, with the voltage specified on the type plate on the product. The use of other batteries can result in a risk of fire, explosion, personal injury and/or material damage.
- The battery voltage must correspond to the charging voltage, otherwise there is a risk of fire and/or explosion.
- Only charge the battery with the charger recommended by the manufacturer. Charging other batteries can result in a risk of personal injury and/or fire.
- Never attempt to open the battery. Keep the battery away from sharp objects and metal objects, and do not subject it to knocks or blows – risk of short-circuiting, fire, explosion and/or personal injury.
- Read all the instructions and safety instructions for the charger and/or battery.

### RISK OF FIRE AND/OR EXPLOSION

- Never use damaged, defective or deformed batteries. Never attempt to open the battery or subject it to knock and blows.

- Never charge the battery near acid and/or flammable gas or other substances.
- Do not expose batteries to heat or naked flames.
- Do not charge the battery at temperatures below 10°C or above 40°C, this can damage the battery.
- Do not expose the battery to high temperatures or strong sunlight for long periods.
- The battery will get hot during long periods of use. Allow it to cool before charging.
- Never short-circuit the battery terminals.
- The battery must be packed in a plastic bag or box, or the battery terminals sealed, before transport or storage and before waste disposal of the battery.





### REMAINING RISKS

- Even if appropriate safety regulations are adhered to and safety devices are used, it is not possible to eliminate all risks. The following risks remain:
  - Risk of cut injuries.
  - Risk of hearing impairment.
- Prolonged use without ear protection can result in the risk of a hearing impairment. Wear ear protection.
- Risk of personal injury as a result of vibration during prolonged and/or incorrect use.
- During prolonged use vibrations are suspected to cause circulation problems in the hands and arms, or Raynaud's syndrome (white fingers). Stop working immediately and seek medical attention if you experience numbness, itching, tingling or pain, or if your skin changes colour. Limit the risk of injuries as a result of vibrations by maintaining the tool correctly, keeping your hands warm and taking breaks.
- Even if the product is used in accordance with the instructions it is impossible to rule out all risk factors.

### SYMBOLS

The following symbols may occur on the product.

	Read the instructions.
	WARNING!
	Wear ear protection.
	Wear safety glasses.
	Wear safety shoes.
	Do not expose the product to rain or moisture.
	Always remove the safety key before maintenance.
	Always remove the battery before maintenance.
	Remove any objects before use that can fasten in, or be thrown out, by the product.
	Ejected objects can cause serious personal injury and/or material damage. Keep onlookers, especially children, and pets at least 15 metres from the work area.
	Work across slopes, never up and down.
	Sharp blades – risk of personal injury.

	Never put your hands or feet near, or under, rotating parts.
	Guaranteed sound power level.
	Approved in accordance with the relevant directives.
	Recycle the product at the end of its useful life in accordance with local regulations.

## TECHNICAL DATA

Rated voltage	40 V
Battery capacity	5 Ah
Battery type	Li-ion
Speed	2800–3200 rpm
Protection rating	IPX1
Mowing width	46 cm
Catcher	55 l
Height adjustment	25–75 mm
Sound pressure level, LpA	74.2 dB(A), K=3 dB
Sound power level, LwA*	87 dB(A), K=3 dB
Sound power level, LwA**	96 dB(A)
Vibration level	1.63 m/s <sup>2</sup> , K=1.5 m/s <sup>2</sup>
Weight (without battery)	20 kg

\*Measured, \*\*Guaranteed

### Always wear ear protection.

The declared vibration value, which has been measured by a standardised test method, can be used to compare different tools with each other and for a preliminary assessment of exposure. The measurement values have been determined in accordance with EN 60335-2-77:2010.

### WARNING!

**The actual vibration level when using power tools may differ from the specified maximum**

**value, depending on how the tool is used. It is therefore necessary to determine which safety precautions are required to protect the user, based on an estimate of exposure in actual operating conditions (taking into account all stages of the work cycle, e.g. the time when the tool is switched off and when it is idling, in addition to the start-up time).**

## DESCRIPTION

1. Shifter to adjust the speed
2. Knob to lower/lock top handle
3. Battery compartment cover
4. Side ejector cover
5. Lever to adjust the mowing height
6. Ejector opening
7. Clamp
8. Catcher
9. Safety catch
10. Start inhibitor
11. Drive lever
12. Mulching unit
13. Ejector guard
14. Handle
15. Safety key

FIG. 1

## SUPPLIED PARTS

- a. 2 screws M8
- b. 2 washers
- c. 4 plastic knobs
- d. 2 screws M8

BILD 2

## ASSEMBLY

### UNPACKING

- Remove all parts from the packaging.
- Remove all packaging materials and any transport protection.

- Check that no parts are missing.
- Inspect the product and accessories for damage.
- If possible save the packaging until the warranty has expired.

#### NOTE:

**Do not allow children to play with the packaging material. Keep plastic bags, plastic film and small parts out of the reach of children – risk of suffocation.**

### ASSEMBLING THE LAWN MOWER

1. Unpack the product and all the accessories and check that all the parts are included.
2. Fasten the bottom handle on the mower with the plastic knob. Make sure the cables are not in the way.

#### FIG. 3

3. Fit the top handle on the bottom handle with a plastic knob and nut and a screw on each side.

#### FIG. 4

#### FIG. 5

4. Fit the cables on the handle with the cable clip.

#### FIG. 6

5. Fit the handle on the grass catcher.

#### FIG. 7

6. Mowing with the grass catcher: Lift up the ejector flap with one hand and hook on the grass catcher.

#### FIG. 8

7. Mowing with side ejector: Lift up the ejector flap and fit the ejector guard. Remove the grass catcher, if fitted, and fit the mulching unit.

#### FIG. 9

### INSERTING THE BATTERY

- Open the battery cover. Put one or two batteries in the compartment. The lawn mower can be run on only one battery.
- The lawn mower detects when one of the batteries is discharged and switches automatically to the other one.

#### FIG. 10

### USE

#### INTENDED USE

The product is only intended for household use and is not suitable for commercial purposes. The product is intended for use in private gardens etc. It is not intended for use in public places, sports facilities, or agriculture.

#### SAFETY KEY

The product can only be started when the safety key is inserted. Remove the safety key from the product after use.

#### FIG. 11

#### STARTING/SWITCHING OFF

1. Press in and hold the safety catch.
2. Press the start inhibitor. The motor starts.
3. Release the start inhibitor to switch off.

#### FIG. 12

#### WARNING!

**The blade continues to move for a short while after the drive handle is released.**

#### DRIVING

1. Press the drive lever against the handle.
2. Adjust the drive speed with the shifter.

#### FIG. 13

## ADJUSTING THE HEIGHT OF THE HANDLE

There are three settings for the height of the handle. Use the one most suitable.

FIG. 14

## ADJUSTING THE MOWING HEIGHT

### WARNING!

**Switch off the product and remove the safety key before adjusting the mowing height.**

1. Move the adjusting lever for the mowing height to the required position.
2. Check that the lever clicks in place in one of the slots.

FIG. 15

## LAWN MOWING

- A lawn consists of different types of grass. Mowing a lawn often benefits grass with strong roots and forms a thick and firm lawn.
- The normal height for a lawn is about 4–5 cm. Do not cut more than about 1/3 of the height at one go, i.e. from 7–8 cm to normal height.
- Do not mow the lawn shorter than 4 cm, this can cause it to dry out.
- Cut high grass in steps.
- Overlap each row a little when mowing.
- If possible, avoid cutting wet grass. Cut the grass when it is dry.
- Be very careful when changing direction on slopes. Always maintain a firm footing and good balance. Work across slopes, never up and down.
- Do not mow slopes with a gradient of more than 15° – risk of personal injury.

### WARNING!

**Be very careful when going backwards or pulling the product towards you – risk of tripping over.**

## Mowing with the grass catcher

The grass catcher has a level indicator. It is held open by the flow of air produced by the product when in use. When the flap closes during the mowing this means that the grass catcher is full and must be emptied. Check that the opening under the flap is clean and lets through air, otherwise the level indicator will not work properly. Empty the grass catcher if grass cuttings are left on the ground.

### WARNING!

**Switch off the product, wait until all moving parts have completely stopped and remove the safety key before removing the grass catcher.**

## Emptying the grass catcher

1. To remove the grass catcher, lift up the flap with one hand, grip the grass catcher handle with the other, and lift out the grass catcher.
2. When the grass catcher is removed the flap falls down and covers the ejector opening.
3. If there is grass left in the opening, pull the lawn mower backwards about 1 metre to make it easier to start the motor.
4. Never clear the mower deck or blade with your hands or feet – use a brush or other suitable tool. Clean the grass catcher after it has been used for best functionality, especially the air grille.
5. Lift up the ejector flap with one hand and hook on the grass catcher from above with the other hand. Only fit the grass catcher when the product is switched off and the moving parts are not moving.

## Mowing with the mulching unit

- When using the mulching unit the grass is shredded and spread out on the lawn. It is not necessary to collect up the grass and dispose of it.

- To use the mulching unit, remove the grass catcher, insert the adapter for the mulching unit in the ejector opening and close the ejector.

FIG. 16

FIG. 17

**NOTE:**

**The mulching unit should only be used when the grass is relatively short.**

## MAINTENANCE

Clean the product after it has been used.

1. Remove the battery.
2. Remove the grass catcher.
3. Clean the product with a brush after use.
4. Carefully remove residual grass from underneath the mower deck with a wooden stick or something similar.
5. Keep the ventilation openings free from dust and dirt. Never pour or spill water on the product.
6. Clean the motor casing with a damp cloth. Do not use detergents or solvents. This can damage the plastic parts on the product. Wipe the engine casing all over.
7. Check the condition of the blade.

## GRASS CATCHER

The grass catcher can be rinsed with water when removed from the lawn mower.

## REMOVING AND SHARPENING THE BLADE

**NOTE:**

**Remove the battery from the mower before servicing or cleaning.**

When the blade becomes blunt it should be removed and sharpened.

1. Undo the nut holding the blade.

2. Release the blade and carefully clean the contact surfaces. If the blade is very worn it should be replaced with a new one.
3. Sharpen the blade.
4. Fit the blade on the lawn mower and firmly tighten the nut.
5. Only use spare parts recommended by the manufacturer.

FIG. 18

## STORAGE

**NOTE:**

**Remove the safety key before putting into storage.**

- Store the lawn mower in a dry place and frost-free (10–25°C).
- Store the battery and lawn mower separately.
- Charge the battery before putting into storage if it is not going to be used for some time.
- Never let brake fluid, petrol, oil-based products, penetrating oils, etc. come into contact with plastic parts.
- Store the lawn mower away from corrosive substances, such as salt and fertiliser.

## TRANSPORT

- Remove the battery from lawn mower before transport.
- Undo the two quick-couplings and fold down the top handle.
- Use the carry handle to transport the lawn mower.

## TROUBLESHOOTING

Problem	Possible cause	Action
The product does not work.	The battery is flat.	Check the battery. Repairs must be carried out by an authorised electrician.
	The safety catch is defective.	Take the product to an authorised service centre, or other qualified personnel, to be checked and repaired.
	Defective motor.	Take the product to an authorised service centre, or other qualified personnel, to be checked and repaired.
	The safety key is not inserted.	Insert the safety key.
The motor stops when in use.	The battery is flat.	Charge the battery.
	The battery is not correctly inserted.	Insert the battery correctly.
	The battery is defective.	Replace with a new battery of the same type.
Reduced performance.	The battery is flat.	Charge the battery.
	The battery is not fully charged.	Charge the battery.
	The grass is too high.	Cut in steps.
Heavy vibration.	The blade is not properly fitted.	Check the blade.
	The blade is blocked by a foreign object.	Unblock the blade.
	The blade is damaged.	Replace the blade.
Inadequate grass catching.	The grass catcher is full.	Empty the grass catcher.
	The ejector opening is blocked.	Clear the ejector opening.
	The mowing height is set too low.	Adjust to a suitable mowing height.
The lawn is mown unevenly.	The blade is blunt.	Sharpen or replace the blade.
	The grass is too high.	Cut in steps.

## SICHERSHINWEISE

### WARNUNG!

**Lesen Sie vor der Verwendung alle Warn-, Sicherheitshinweise und anderen Anweisungen durch. Werden nicht alle Anweisungen und Sicherheitshinweise befolgt, besteht Stromschlag-, Brand- oder schwere Verletzungsgefahr.**

- Diese Anweisungen und Sicherheitshinweise für späteres Nachschlagen aufbewahren.
- Der Begriff „Elektrowerkzeug“ in den nachfolgenden Warnungen bezieht sich auf netzbetriebene (mit Kabel) und batteriebetriebene (kabellose) Elektrowerkzeuge.

### ARBEITSBEREICH

- Der Arbeitsbereich muss sauber und gut beleuchtet sein. Unordentliche und dunkle Arbeitsplätze erhöhen die Gefahr von Verletzungen.
- Elektrowerkzeuge dürfen nicht in explosiven Umgebungen verwendet werden, z. B. in der Nähe brennbarer Flüssigkeiten, Gase oder Stäube. Elektrowerkzeuge erzeugen Funken, die Staub oder Dampf entzünden können.
- Umstehende Personen, insbesondere Kinder und Haustiere, müssen sich während der Verwendung von Elektrowerkzeugen in sicherem Abstand befinden. Bei Ablenkungen können Sie die Kontrolle über das Produkt verlieren.

### ELEKTRISCHE SICHERHEIT

- Körperkontakt mit geerdeten Oberflächen wie Rohren, Heizkörpern, Herden oder Kühlschränken muss vermieden werden. Wird der Körper geerdet, steigt die Gefahr eines Stromschlags.
- Elektrowerkzeuge dürfen weder Regen noch Feuchtigkeit ausgesetzt werden. Dringt Wasser ins Elektrowerkzeug ein, steigt die Gefahr eines Stromunfalls.

## PERSÖNLICHE SICHERHEIT

- Aufmerksam arbeiten. Seien Sie vorsichtig und wenden Sie bei Arbeiten mit Elektrowerkzeugen den gesunden Menschenverstand an. Arbeiten Sie nicht mit Elektrowerkzeugen, wenn Sie müde sind oder unter dem Einfluss von Drogen, Alkohol oder Medikamenten stehen. Denken Sie daran, dass ein Bruchteil einer Sekunde reicht, in dem Sie unaufmerksam oder nachlässig sind, damit es zu schweren Verletzungen kommen kann.
- Verwenden Sie persönliche Schutzausrüstung. Schutzbrille tragen. Der Art und Verwendung des Produkts angepasste Sicherheitsausrüstung wie eine Staubfiltermaske, rutschfeste Sicherheitsschuhe, Schutzhelm und Gehörschutz verringern die Gefahr von Verletzungen.
- Ein unbeabsichtigtes Einschalten muss vermieden werden. Kontrollieren Sie, dass sich der Netzschalter in der ausgeschalteten Position befindet, bevor Sie den Stecker einstecken oder Batterien einsetzen bzw. das Produkt anheben oder tragen. Die Unfallgefahr ist hoch, wenn Sie das Elektrowerkzeug mit dem Finger an der Ein-/Austaste tragen oder an den Strom anschließen, wenn das Elektrowerkzeug bereits eingeschaltet ist.
- Stellschlüssel u. Ä. entfernen, bevor das Produkt gestartet wird. Schlüssel oder Ähnliches, die sich noch an rotierenden Teilen des Produkts befinden, können zu Verletzungen führen.
- Bei der Arbeit nicht zu stark strecken. Immer für einen festen Stand und gutes Gleichgewicht sorgen. Damit haben Sie in unerwarteten Situationen mehr Kontrolle über das Elektrowerkzeug.
- Geeignete Kleidung tragen. Keine lockere Kleidung oder Schmuck tragen. Haare, Kleidung und Handschuhe dürfen nicht in die Nähe beweglicher Teile kommen. Weite Kleidung, Schmuck und langes Haar können sich in beweglichen Teilen verfangen.
- Überprüfen Sie, ob eventuelle

Grassammelbehälter richtig angebracht sind und funktionieren.

## VERWENDUNG UND PFLEGE

- Das Elektrowerkzeug nicht überlasten. Ein für die beabsichtigten Arbeiten geeignetes Elektrowerkzeug verwenden. Das Elektrowerkzeug funktioniert besser und sicherer mit der vorgesehenen Belastung.
- Verwenden Sie das Elektrowerkzeug nicht, wenn es sich nicht am Schalter ein- oder ausschalten lässt. Elektrowerkzeuge, die nicht mit dem Schalter bedient werden können, sind gefährlich und müssen repariert werden.
- Ziehen Sie den Stecker bzw. entfernen Sie die Batterie, bevor Anpassungen durchgeführt, Zubehör ausgetauscht oder das Elektrowerkzeug weggelegt wird. Diese vorbeugenden Sicherheitsmaßnahmen verringern die Gefahr, dass sich das Elektrowerkzeug unbeabsichtigt einschaltet.
- Nicht verwendete Elektrowerkzeuge müssen außerhalb der Reichweite von Kindern aufbewahrt werden. Kinder oder Personen, die das Elektrowerkzeug nicht kennen oder diese Anweisungen nicht gelesen haben, dürfen das Elektrowerkzeug nicht verwenden. Elektrowerkzeuge sind gefährlich, wenn sie von unerfahrenen Personen verwendet werden.
- **Wartung und Pflege des Elektrowerkzeugs**  
Prüfen Sie vor der Verwendung, ob bewegliche Teile falsch eingestellt, verklemmt oder gebrochen sind oder andere Faktoren den Betrieb des Produkts beeinträchtigen könnten. Lassen Sie vor der Verwendung des Produkts Schäden beheben. Viele Unfälle sind auf mangelhaft gepflegte Elektrowerkzeuge zurückzuführen.
- Schneidewerkzeuge müssen scharf und sauber gehalten werden. Korrekt gepflegte Schneidewerkzeuge mit scharfen Schneiden klemmen weniger und sind leichter zu kontrollieren.
- Elektrowerkzeuge, Zubehör, Bits usw. müssen gemäß diesen Anweisungen und unter Beachtung der vorherrschenden Arbeitsverhältnisse und der zu erledigenden Aufgabe verwendet werden. Die Verwendung von Elektrowerkzeugen für andere Zwecke als die beabsichtigten kann gefährlich sein.
- Das Gerät darf nicht verwendet werden, wenn Griff oder Schutzeinrichtungen demontiert oder beschädigt sind. Das Produkt darf nicht auseinandergenommen, geändert oder repariert werden – es besteht die Gefahr von Verletzungen oder Produktschäden.
- Machen Sie sich mit dem Arbeitsbereich vertraut und achten Sie auf alle Gefahren, die Sie während des Betriebs des Produkts möglicherweise nicht kennen.
- Das Produkt darf nicht in der Nähe anderer Personen, insbesondere Kindern, oder Haustieren verwendet werden.
- Seien Sie vorsichtig, wenn Sie an Steigungen arbeiten.
- Sorgen Sie immer für einen festen Stand und gutes Gleichgewicht und bewegen Sie sich langsam.
- Arbeiten Sie quer zu Steigungen hinweg, niemals nach oben oder nach unten.
- Seien Sie beim Richtungswechsel äußerst vorsichtig – Stolpergefahr.
- Nicht auf sehr steilem Gefälle arbeiten.
- Vorsicht beim Rückwärtsgehen oder dem Ziehen des Geräts.
- Neigen Sie das Produkt nicht, während der Motor gestartet wird.
- Stellen Sie sich in sicherer Entfernung in Arbeitsrichtung hinter dem Griff auf.
- Hände und Füße dürfen nicht in die Nähe beweglicher Teile gelangen, wenn der Motor startet.
- Schalten Sie das Produkt vor dem Kippen und vor dem Transport aus, z. B. zum und vom Rasen oder über Gänge.
- Überqueren Sie niemals mit laufendem Motor Bereiche mit Schotter – es besteht die Gefahr, dass Steine hochgeworfen werden.

- Schalten Sie das Produkt aus und warten Sie, bis alle beweglichen Teile vollständig stillstehen, ehe Sie das Produkt hochheben oder tragen.
- Schalten Sie das Gerät aus und warten Sie, bis alle beweglichen Teile vollständig stillstehen, ehe Sie die Schnittlänge einstellen.
- Öffnen Sie niemals die Auswurföffnung, während der Motor läuft.
- Schalten Sie das Produkt aus und warten Sie, bis alle beweglichen Teile vollständig stillstehen, ehe Sie den Grassammelbehälter demontieren. Bringen Sie den Grassammelbehälter nach dem Leeren wieder fest an.
- Schneiden Sie möglichst kein nasses Gras.
- Das Produkt nicht in explosiven Umgebungen verwenden, z. B. in der Nähe von brennbaren Flüssigkeiten, Gasen oder Stäuben. Das Produkt erzeugt Funken, die Staub oder Dampf entzünden können.
- Lassen Sie das Produkt niemals unbeaufsichtigt, wenn der Stecker in der Steckdose steckt.
- Bewegen Sie sich vorsichtig. Nicht mit dem Gerät rennen.
- Achten Sie darauf, dass Ihre Finger nicht zwischen die Messer und festen Teile des Produkts gelangen – es besteht die Gefahr schwerer Verletzungen.
- Schneiden Sie nicht auf weichem Boden, in der Nähe von Wasserläufen/Gräben oder an steilen Hängen – es besteht die Gefahr, dass die Kontrolle verloren geht.

#### WICHTIG!

- **Verwenden Sie das Produkt nicht zum Schneiden von Sträuchern, Kletterpflanzen oder Vegetation an Decken oder Balkonen, zum Aufsaugen und Entfernen von Ablagerungen an Wegen oder zum Kleinhäckseln von Zweigen – Gefahr schwerer Verletzungen.**

- **Verwenden Sie das Produkt nicht, um unebene Rasenflächen wie Maulwurfshügel zu glätten.**
- **Verwenden Sie das Produkt nicht zum betreiben anderer Produkte.**

#### ANWENDUNG UND HANDHABUNG VON BATTERIEBETRIEBENEN PRODUKTEN

- Die Batterien dürfen nur mit dem vom Hersteller empfohlenen Ladegerät geladen werden. Ein für eine spezielle Batterie vorgesehenes Ladegerät kann zu Brandgefahr führen, wenn es mit einer anderen Batterie verwendet wird.
- Verwenden Sie nur die Batterieart, die der Hersteller empfiehlt. Werden andere Batterien verwendet, besteht Verletzungs- oder Brandgefahr.
- Werden die Batterien nicht verwendet, dürfen sie nicht in der Nähe von Metallgegenständen wie Büroklammern, Münzen, Schlüsseln, Nägeln, Schrauben oder anderen kleinen Metallgegenständen aufbewahrt werden, die einen Kurzschluss in den Polen verursachen können. Bei einem Kurzschluss wird sehr viel Energie freigesetzt, was zu Bränden und/oder Verletzungen führen kann.
- Werden Batterien unvorsichtig behandelt, kann Flüssigkeit aus der Batterie austreten. Vermeiden Sie Kontakt mit der Batterieflüssigkeit. Wenn Batterieflüssigkeit auf die Haut gelangt, sofort mit viel sauberem Wasser abspülen. Wenn Batterieflüssigkeit in Ihre Augen gelangt ist, die Augen mindestens 10 Minuten lang mit sauberem Wasser spülen und sofort einen Arzt aufsuchen. Ausgetretene Flüssigkeit aus der Batterie kann zu Reizungen oder Verätzungen führen.
- Lesen Sie alle Anweisungen und Sicherheitshinweise für das Ladegerät und/oder die Batterie.

## WARTUNG

- Das Elektrowerkzeug darf nur von qualifiziertem Personal gewartet werden, das gleichwertige Ersatzteile verwendet. Dies gewährleistet die Sicherheit des Elektrowerkzeugs.

## WEITERE SICHERHEITSHINWEISE

- Lesen Sie vor der Verwendung alle Warnungen, Sicherheitshinweise und sonstigen Anweisungen gründlich durch und machen Sie sich mit den Bedienelementen und ihrer Funktion sowie dem Einsatzbereich, den Grenzen und den möglichen Risiken des Produkts vertraut. Wir empfehlen Ihnen, eine entsprechende Schulung zu absolvieren.
- Dieses Produkt darf von Personen (Kinder und Erwachsene) mit Behinderungen oder unzureichender Erfahrung oder Kenntnis nicht verwendet werden, sofern sie nicht von einer Person, die für ihre Sicherheit verantwortlich ist, in die Verwendung des Produkts eingewiesen wurden. Kinder beaufsichtigen, um sicherzustellen, dass sie nicht mit dem Produkt spielen.
- Schalten Sie das Produkt aus und entfernen Sie die Batterie:
  - Ehe Sie das Produkt unbeaufsichtigt lassen.
  - Vor der Kontrolle, Einstellung, Reinigung oder anderen Arbeiten am Produkt.
  - Wenn das Gerät merkwürdig vibriert.
- Überprüfen Sie regelmäßig den Bereich, in dem das Produkt verwendet werden soll, und entfernen Sie alle Fremdkörper, die vom Produkt eingeklemmt und geworfen werden können. Gegenstände können aufgeworfen werden und schwere Verletzungen und/oder Sachschäden verursachen.
- Schalten Sie das Produkt aus und warten Sie, bis alle beweglichen Teile vollständig stillstehen, ehe Sie es ablegen.
- Das Produkt vor dem Transport

ausschalten.

- Das Gerät darf nicht verwendet werden, wenn Griff oder Schutzeinrichtungen demontiert oder beschädigt sind. Verwenden Sie das Produkt nicht, wenn es nicht vollständig montiert ist.
- Nehmen Sie das Produkt nicht auseinander und versuchen Sie nicht, es zu verändern oder zu reparieren. Dadurch erlischt die Garantie und es kann zu Verletzungen und/oder Sachschäden kommen.
- Es dürfen nur vom Hersteller empfohlene Ersatzteile verwendet werden. Entfernen Sie die Batterie, bevor Sie Zubehör und/oder Ersatzteile austauschen. Montieren Sie Zubehör und/oder Ersatzteile gemäß den Anweisungen des Herstellers.
- Nach einer Kollision mit einem Objekt. Kontrollieren Sie das Gerät und lassen Sie eventuelle Schäden vor der erneuten Verwendung beheben.
- Wenn das Produkt anfängt zu vibrieren, überprüfen Sie vor der Verwendung des Produkts jederzeit, dass Messer, Messerschrauben und das Schneidwerk nicht abgenutzt oder beschädigt sind. Sind Messer oder Messerbefestigung abgenutzt oder beschädigt, muss die gesamte Einheit ausgetauscht werden, um ein Ungleichgewicht zu vermeiden. Stellen Sie sicher, dass die Sicherheits- und Warnhinweise auf dem Produkt intakt und lesbar sind. Warnschilder, die unleserlich geworden oder verschwunden sind, ersetzen.

## SICHERHEITSHINWEISE

- Das Produkt darf nur bei ausreichend Tageslicht oder guter künstlicher Beleuchtung verwendet werden.
- Tragen Sie eine Schutzbrille, einen Gehörschutz, Schutzhandschuhe, rutschfeste Sicherheitsschuhe und eine lange, strapazierfähige Hose.
- Tragen Sie keine lose Kleidung, Schmuck, Uhren oder ähnliches, die sich in beweglichen Teilen verfangen können.

Das Gerät darf nicht barfuß oder mit offenen Schuhen verwendet werden.

- Bei der Arbeit nicht zu stark strecken. Immer für einen festen Stand und gutes Gleichgewicht sorgen. Verwenden Sie das Produkt nur auf einem stabilen und ebenen Untergrund.
- Seien Sie vorsichtig, nicht zu rutschen oder zu fallen, besonders wenn Sie rückwärts gehen.
- Nicht mit dem Gerät rennen.
- Stellen Sie sicher, dass sich der Netzschalter in der Aus-Position befindet, bevor Sie die Batterie einsetzen. Der Netzschalter und die Schalterverriegelung dürfen sich nicht in der Verriegelungsposition befinden.
- Prüfen Sie vor jeder Verwendung, ob alle Verschraubungen und andere Befestigungen ordnungsgemäß angezogen sind, ob alle Schutzvorrichtungen vorhanden sind und funktionieren und ob bewegliche Teile nicht fest binden.
- Die Schutzvorrichtungen des Produkts dürfen nicht zerlegt oder verändert werden.
- Verwenden Sie das Produkt nicht, wenn es beschädigt ist oder nicht alle Schutzvorrichtungen vorhanden sind und ordnungsgemäß funktionieren. Beschädigte oder verschlissene Teile austauschen.
- Das Produkt darf nicht in explosiven Umgebungen verwendet werden, z. B. in der Nähe brennbarer Flüssigkeiten, Gase oder Stäube - Gefahr einer Explosion und/oder eines Feuers.

#### WARNUNG!

**Während des Betriebs erzeugt das Produkt ein elektromagnetisches Feld. Dieses Feld kann unter bestimmten Umständen aktive oder passive medizinische Implantate beeinflussen. Haben Sie ein medizinisches Implantat, müssen Sie Ihren Arzt oder den Hersteller des medizinischen Implantats vor der Verwendung des Produkts konsultieren, um die Gefahr schwerer Verletzungen oder Todesfälle zu minimieren.**

#### SICHERHEITSHINWEISE FÜR LITHIUM-IONEN-BATTERIEN

- Batterie nicht öffnen – Kurzschlussgefahr.
- Halten Sie die Batterien von Wasser, Feuchtigkeit und Wärmequellen wie direkter Sonneneinstrahlung fern – Explosionsgefahr.
- Die Batterie kann bei unsachgemäßem Gebrauch oder bei Beschädigung Dämpfe abgeben. Diese Dämpfe können die Atemwege reizen. Gehen Sie an die frische Luft. Bei anhaltenden Symptomen einen Arzt aufsuchen.
- Verwenden Sie nur Batterien des vom Hersteller empfohlenen Typs, wobei eine Spannung auf dem Typenschild des Produkts angegeben ist. Die Verwendung anderer Batterien kann Feuer-, Explosions-, Personen- und/oder Sachschäden zur Folge haben.
- Die Batteriespannung muss der Ladespannung entsprechen, sonst besteht Brand- und/oder Explosionsgefahr.
- Die Batterien dürfen nur mit dem vom Hersteller empfohlenen Ladegerät geladen werden. Werden andere Batterien geladen, besteht Verletzungs- oder Brandgefahr.
- Die Batterie darf nicht geöffnet werden. Halten Sie die Batterie von scharfen Gegenständen und Metallgegenständen fern und vermeiden Sie Stöße oder Stöße – es besteht die Gefahr von Kurzschluss, Feuer, Explosion und/oder Verletzungen.
- Lesen Sie alle Anweisungen und Sicherheitshinweise für das Ladegerät und/oder die Batterie.

#### BRAND- UND/ODER EXPLOSIONSGEFAHR

- Keinesfalls beschädigte, defekte oder verformte Batterien verwenden. Versuchen Sie nicht, die Batterie zu öffnen und setzen Sie sie keinen Schlägen oder Stößen aus.
- Laden Sie die Batterie niemals in Gegenwart von Säuren und/oder brennbaren Gasen oder Substanzen auf.

- Setzen Sie die Batterien nicht übermäßiger Hitze oder offenen Flammen aus.
- Verwenden oder laden Sie die Batterie nicht bei Temperaturen unter 10 Grad oder über 40 Grad Celsius, da dies zu Schäden an der Batterie führen kann.
- Setzen Sie die Batterie über einen längeren Zeitraum keinen hohen Temperaturen oder starker Sonneneinstrahlung aus.
- Bei langer Verwendungsdauer wird die Batterie warm. Lassen Sie sie vor dem Aufladen abkühlen.
- Schließen Sie niemals die Batterieklappen kurz.
- Die Batterie vor Transport, Lagerung oder Entsorgung in einen Beutel oder eine Box aus Kunststoff legen oder die Batteriepole versiegeln.

## RESTRISIKEN

- Selbst wenn geltende Sicherheitsregeln befolgt und Sicherheitsvorrichtungen verwendet werden, können nicht alle Risiken beseitigt werden. Die folgenden Risiken bleiben bestehen:
  - Schnittgefahr.
  - Gefahr von Hörschäden.
- Eine längere Verwendung ohne Gehörschutz kann zu Hörverlust führen. Gehörschutz tragen.
- Verletzungsgefahr durch Vibration bei längerer und/oder unsachgemäßer Verwendung.
- Vibrationen können bei längerem Gebrauch das sogenannte Hand-/Arm-Vibrationssyndrom oder die Raynaud-Krankheit verursachen („weiße Finger“). Stoppen Sie die Arbeit unverzüglich und suchen Sie einen Arzt auf, wenn Sie unter Taubheit, Juckreiz, Stechen, Schmerzen, Veränderungen der Hautfarbe oder Gefühlsverlust leiden. Um das Verletzungsrisiko durch Vibrationen zu begrenzen, halten Sie das Gerät korrekt, halten Sie Ihre Hände warm und legen Sie Pausen ein.
- Auch wenn das Produkt gemäß den

Anweisungen verwendet wird, können Restrisiken nicht ausgeschlossen werden.

## SYMBOLE

Die folgenden Symbole können sich auf dem Produkt befinden.

	Die Bedienungsanleitung lesen.
	WARNUNG!
	Gehörschutz tragen.
	Schutzbrille tragen.
	Sicherheitsschuhe tragen.
	Das Produkt darf weder Regen noch Feuchtigkeit ausgesetzt werden.
	Entnehmen Sie die Sicherheitsschlüssel vor der Pflege stets.
	Entnehmen Sie die Batterie vor der Pflege stets.
	Entfernen Sie vor der Verwendung Gegenstände, die sich im Produkt verfangen oder aus diesem herausgeschleudert werden können.
	Gegenstände können aufgeworfen werden und schwere Verletzungen und/oder Sachschäden verursachen. Umstehende Personen, insbesondere Kinder und Haustiere, müssen sich mindestens 15 Meter vom Arbeitsbereich entfernt befinden.
	

	Arbeiten Sie quer zu Steigungen hinweg, niemals nach oben oder nach unten.
	Scharfe Messer – Verletzungsgefahr.
	Hände und Füße dürfen niemals in die Nähe oder unter bewegliche Teile gelangen.
	Garantierter Schallleistungspegel.
	Zulassung gemäß den geltenden Richtlinien/Verordnungen.
	Das Produkt am Ende der Nutzungsdauer vorschriftsmäßig entsorgen.

## TECHNISCHE DATEN

Nennspannung	40 V
Batteriekapazität	5 Ah
Batterieart	Lithium-Ionen-Batterie
Drehzahl	2800–3200 U/Min
Schutzart	IPX1
Schnittbreite	46 cm
Auffangbehälter	55 l
Höhenverstellung	25–75 mm
Schalldruckpegel, LpA	74,2 dB(A), K = 3 dB
Schallleistungspegel, LwA*	87 dB(A), K = 3 dB
Schallleistungspegel, LwA**	96 dB(A)
Vibrationsstärke	1,63 m/s <sup>2</sup> , K = 1,5 m/s <sup>2</sup>
Gewicht (ohne Batterie)	20 kg

\*Gemessen, \*\*Garantiert

### Stets einen Gehörschutz tragen!

Der angegebene Wert für die Vibrationen, der gemäß einer standardisierten Testmethode gemessen wurde, kann verwendet werden, um verschiedene

Werkzeuge miteinander zu vergleichen und eine vorläufige Expositionsabschätzung vorzunehmen. Die Messwerte wurden gemäß EN 60335-2-77:2010 ermittelt.

### WARNUNG!

**Die tatsächliche Vibrationsstärke beim Gebrauch des Elektrowerkzeugs kann je nach Verwendungsweise vom angegebenen Gesamtwert abweichen. Sicherheitsmaßnahmen zum Schutz des Anwenders müssen daher auf einer Einschätzung der Verhältnisse während der tatsächlichen Verwendung ergriffen werden (dies beinhaltet u. a. den gesamten Arbeitszyklus, d. h. neben der Einschaltzeit auch Zeiten, in denen das Werkzeug ausgeschaltet ist oder im Leerlauf läuft).**

## BESCHREIBUNG

1. Drehschalter zur Geschwindigkeitseinstellung
2. Knopf zum Einklappen/Verriegeln des oberen Griffs
3. Batteriefachabdeckung
4. Seitenauswurfabdeckung
5. Hebel zum Einstellen der Schnitthöhe
6. Auswurfklappe
7. Klemme
8. Auffangbehälter
9. Sicherheitssperre
10. Startsperr
11. Antriebsregler
12. Mulcheinsatz
13. Auswurfschutz
14. Griff
15. Sicherheitsschlüssel

### ABB. 1

## MITGELIEFERT E TEILE

- a. 2 Schrauben M8
- b. 2 Unterlegscheiben

c. 4 Kunststoffknöpfe

d. 2 Schrauben M8

### ABB. 2

## MONTAGE

### AUSPACKEN

- Nehmen Sie alle Teile aus der Verpackung.
- Das gesamte Verpackungsmaterial und eventuell vorhandene Transportschutzvorrichtungen entfernen.
- Überprüfen Sie, ob alle Teile vorhanden sind.
- Kontrollieren, ob das Gerät und das Zubehör unbeschädigt sind.
- Die Verpackung nach Möglichkeit bis zum Ablauf der Garantiezeit aufbewahren.

### ACHTUNG!

**Keine Kinder mit dem Verpackungsmaterial spielen lassen. Plastikbeutel, Plastikfolie und Kleinteile außerhalb der Reichweite von Kindern aufbewahren - Erstickungsgefahr.**

## MONTAGE DES RASENMÄHERS

1. Packen Sie das Produkt und das gesamte Zubehör aus und stellen Sie sicher, dass alle Teile vorhanden sind.
2. Den unteren Griff mit den Kunststoffknöpfen am Rasenmäher befestigen. Sicherstellen, dass keine Kabel im Weg sind.

### ABB. 3

3. Den oberen Griff mit einem Kunststoffknopf mit einer Mutter und einer Schraube auf jeder Seite am unteren Griff montieren.

### ABB. 4

### ABB. 5

4. Die Kabel mit Kabelklemmen am Griff montieren.

### ABB. 6

5. Den Griff am Grassammelbehälter

montieren.

### ABB. 7

6. Mähen mit dem Grassammelbehälter: Die Auswurfklappe mit einer Hand anheben und den Grassammelbehälter einhaken.

### ABB. 8

7. Mähen mit Seitenauswurf: Die Auswurfklappe anheben und den Auswurfschutz montieren. Den Grassammelbehälter entfernen, falls dieser montiert ist, und den Mulcheinsatz montieren.

### ABB. 9

## EINSETZEN DER BATTERIE

- Batteriefach öffnen. Eine Batterie oder zwei Batterien in das Fach einlegen. Der Rasenmäher kann mit einer einzigen Batterie betrieben werden.
- Der Rasenmäher erkennt, ob eine Batterie entladen ist, und wechselt dann automatisch zur anderen.

### ABB. 10

## BEDIENUNG

### BESTIMMUNGSGEMÄSSE VERWENDUNG

Dieses Produkt ist nur für den Hausgebrauch bestimmt und nicht für den gewerblichen Gebrauch geeignet. Dieses Produkt ist für den Einsatz in privaten Gärten und dergleichen bestimmt. Es ist nicht für den Einsatz an öffentlichen Orten, Sportstätten, in der Landwirtschaft oder dergleichen bestimmt.

## SICHERHEITSSCHLÜSSEL

Das Produkt kann nur eingeschaltet werden, wenn der Sicherheitsschlüssel eingesetzt ist. Entfernen Sie nach dem Gebrauch den Sicherheitsschlüssel vom Produkt.

### ABB. 11

## EIN-/AUSSCHALTEN

1. Die Sicherheitssperre gedrückt halten.
2. Betätigen Sie die Startsperrle. Der Motor startet.
3. Die Startsperrle loslassen, um den Mäher auszuschalten.

### ABB. 12

### WARNUNG!

**Die Messer bewegen sich nach dem Loslassen des Griffs für kurze Zeit weiter.**

## BETRIEB

1. Den Fahrregler gegen den Griff drücken.
2. Die Fahrgeschwindigkeit mit dem Drehknopf einstellen.

### ABB. 13

## EINSTELLEN DER HANDGRIFFHÖHE

Der Griff kann in drei Höhenpositionen eingestellt werden. Wählen Sie die Einstellung, die für Sie am bequemsten ist.

### ABB. 14

## EINSTELLEN DER SCHNITTHÖHE

### WARNUNG!

**Schalten Sie das Produkt aus und entfernen Sie den Sicherheitsschlüssel, bevor Sie die Schnitthöhe ändern.**

1. Den Hebel für die Schnitthöheneinstellung in die gewünschte Position bringen.
2. Sicherstellen, dass der Hebel in einem der Schlitze einrastet.

### ABB. 15

## MÄHEN

- Ein Rasen besteht aus unterschiedlichem Gras. Wenn der Rasen oft geschnitten wird, sollte Gras mit starken Wurzeln bevorzugt werden, um eine dichte und feste Rasenfläche zu bilden.

- Die normale Höhe für einen Rasen beträgt etwa 4–5 cm. Schneiden Sie nicht mehr als etwa 1/3 der Höhe auf einmal, d.h. ab 7–8 cm bis zur normalen Höhe.
- Mähen Sie den Rasen nicht kürzer als etwa 4 cm, da dies zu Schäden am Gras durch Trockenheit führen kann.
- Schneiden Sie hohes Gras in mehreren Durchgängen.
- Beim Mähen sollten sich die Spuren leicht überlagern.
- Schneiden Sie möglichst kein nasses Gras. Mähen Sie, wenn das Gras so trocken wie möglich ist.
- Seien Sie beim Richtungswechsel äußerst an Hängen besonders vorsichtig. Immer für einen festen Stand und gutes Gleichgewicht sorgen. Arbeiten Sie quer zu Steigungen hinweg, niemals nach oben oder nach unten.
- Mähen Sie Steigungen von mehr als 15 Grad nicht - Verletzungsgefahr.

### WARNUNG!

**Vorsicht beim Rückwärtsgehen oder dem Ziehen des Geräts - Stolpergefahr.**

## Mähen mit dem Grassammelbehälter

Der Grassammelbehälter verfügt über eine Füllstandsanzeige. Sie wird durch den Luftstrom, den das Produkt während des Gebrauchs erzeugt, offen gehalten. Wenn sich die Klappe beim Mähen schließt, ist der Grassammelbehälter voll und muss geleert werden. Prüfen Sie, ob die Öffnungen unter der Klappe sauber sind und Luft durchlassen, da die Füllstandsanzeige sonst nicht richtig funktioniert. Den Grassammelbehälter entleeren, wenn während des Mähens Grasreste auf dem Boden liegen bleiben.

### WARNUNG!

**Schalten Sie das Gerät aus und warten Sie, bis alle beweglichen Teile vollständig stillstehen und entfernen Sie den Sicherheitsschlüssel, ehe Sie den Grassammelbehälter abnehmen.**

## Ausleeren des Grassammelbehälters

1. Um den Grassammelbehälter zu entfernen, heben Sie die Auswurfklappe mit einer Hand an, greifen den Grassammelbehälter mit der anderen Hand und heben ihn heraus.
2. Wenn der Grassammelbehälter entfernt wird, fällt die Auswurfklappe nach unten und bedeckt den Auswurf.
3. Wenn sich noch Gras in der Öffnung befindet, ziehen Sie den Mäher etwa 1 Meter zurück, um das Anlassen des Motors zu erleichtern.
4. Reinigen Sie Schneidabdeckung und Messer niemals mit Händen oder Füßen – verwenden Sie eine Bürste oder einen anderen geeigneten Aufsatz. Reinigen Sie nach jedem Gebrauch die Innenseite des Grassammelbehälters, insbesondere die Luftöffnungen, um eine optimale Leistung zu erzielen.
5. Heben Sie die Auswurfklappe mit einer Hand an und haken Sie den Grassammelbehälter mit der anderen Hand wieder ein. Montieren Sie den Grassammelbehälter nur, wenn das Produkt ausgeschaltet ist und bewegliche Teile stehen.

## Mähen mit dem Mulcheinsatz

- Bei Verwendung des Mulcheinsatzes wird das Gras fein zerteilt und auf dem Rasen verteilt. Das Gras muss dabei nicht eingesammelt und entsorgt werden.
- Zur Verwendung des Mulcheinsatzes den Grassammelbehälter entfernen, den Adapter für den Mulcheinsatz in die Auswurföffnung einsetzen und den Auswurf verschließen.

**ABB. 16**

**ABB. 17**

## ACHTUNG!

**Der Mulcheinsatz sollte nur verwendet werden, wenn das Gras relativ kurz ist.**

## PFLEGE

Das Produkt nach jeder Verwendung reinigen.

1. Entfernen Sie die Batterie.
2. Entfernen Sie den Grassammelbehälter.
3. Reinigen Sie das Produkt nach jeder Verwendung mit einer Bürste.
4. Entfernen Sie vorsichtig Grasrückstände von der Unterseite der Mähabdeckung mit einem Holzstab oder ähnlichem.
5. Die Lüftungsöffnungen frei von Staub und Schmutz halten. Gießen Sie niemals Wasser auf das Produkt.
6. Das Motorgehäuse mit einem feuchten Tuch reinigen. Verwenden Sie keine Reinigungs- oder Lösungsmittel. Dadurch können die Kunststoffteile des Produkts beschädigt werden. Das Motorgehäuse gründlich trocknen.
7. Prüfen Sie das Messer auf Beschädigungen.

## GRASSAMMELBEHÄLTER

Der Grassammelbehälter kann mit Wasser gespült werden, wenn er vom Mäher entfernt wird.

## ENTFERNEN UND SCHÄRFEN DES MESSERS

### ACHTUNG!

**Die Batterie aus dem Mäher nehmen, bevor Sie ihn warten oder reinigen.**

Wenn das Messer stumpf wird, kann es entfernt und geschärft werden.

1. Die Mutter lösen, die das Messer hält.
2. Entfernen Sie das Messer und reinigen Sie die Kontaktflächen gründlich. Wenn die

Klinge zu abgenutzt ist, ersetzen Sie sie durch eine neue.

3. Schärfen Sie das Messer.
4. Das Messer am Mäher montieren und die Mutter fest anziehen.
5. Es dürfen nur vom Hersteller empfohlene Ersatzteile verwendet werden.

#### **ABB. 18**

### **AUFBEWAHRUNG**

#### **ACHTUNG!**

**Entnehmen Sie den Sicherheitsschlüssel vor der Aufbewahrung stets.**

- Lagern Sie den Rasenmäher trocken und frostfrei (10–25 Grad Celsius).
- Lagern Sie Batterie und Rasenmäher separat.
- Laden Sie die Batterie vor der Lagerung auf, wenn sie längere Zeit nicht verwendet wird.
- Bremsflüssigkeit, Benzin, Produkte auf Ölbasis, eindringende Öle usw. dürfen nicht mit Kunststoffteilen in Berührung kommen.
- Lagern Sie den Rasenmäher nicht in der Nähe von korrosiven Substanzen wie Flüssigkeiten und Düngemitteln.

### **TRANSPORT**

- Entfernen Sie die Batterie vor dem Transport des Mähers.
- Lösen Sie die beiden Schnellkupplungen und senken Sie den oberen Griff ab.
- Verwenden Sie den Tragegriff, um den Mäher zu transportieren.

## FEHLERSUCHE

Problem	Mögliche Ursache	Maßnahme
Das Produkt funktioniert nicht.	Die Batterie ist entladen.	Die Batterie überprüfen. Reparaturen sollten von einer qualifizierten Elektriker durchgeführt werden.
	Die Sicherheitsverriegelung ist defekt.	Bringen Sie das Produkt zur Inspektion und Reparatur zu einem qualifizierten Kundendienstmitarbeiter oder einer anderen qualifizierten Person.
	Der Motor ist defekt.	Bringen Sie das Produkt zur Inspektion und Reparatur zu einem qualifizierten Kundendienstmitarbeiter oder einer anderen qualifizierten Person.
	Der Sicherheitsschlüssel wurde nicht eingesetzt.	Setzen Sie den Sicherheitsschlüssel ein.
Der Motor stoppt während des Betriebs.	Die Batterie ist entladen.	Laden Sie die Batterie auf.
	Die Batterie ist nicht richtig eingesetzt.	Setzen Sie die Batterie richtig ein.
	Die Batterie ist defekt.	Durch eine neue Batterie des gleichen Typs ersetzen.
Verminderte Leistung.	Die Batterie ist entladen.	Laden Sie die Batterie auf.
	Die Batterie ist nicht vollständig aufgeladen.	Laden Sie die Batterie auf.
	Das Gras ist zu lang.	Mähen Sie in mehreren Durchgängen.
Übermäßige Vibrationen.	Das Messer ist nicht richtig montiert.	Messer prüfen.
	Das Messer ist durch Fremdkörper blockiert.	Den Bereich um das Messer herum reinigen.
	Das Messer ist beschädigt.	Messer austauschen.
Schlechte Grasaufnahme.	Der Grassammelbehälter ist voll.	Leeren Sie den Grassammelbehälter.
	Die Auswurföffnung ist blockiert.	Reinigen Sie die Auswurföffnung.
	Schnitthöhe zu niedrig eingestellt.	Stellen Sie die entsprechende Schnitthöhe ein.
Ungleichmäßiges Mähen des Rasens.	Das Messer ist stumpf.	Lassen Sie das Messer schärfen oder austauschen.
	Das Gras ist zu lang.	Mähen Sie in mehreren Durchgängen.

## TURVALLISUUSOHJEET

### VAROITUS!

**Lue kaikki varoitukset, turvallisuus- ja muut ohjeet huolellisesti ennen käyttöä. Ohjeiden ja turvatoimien noudattamatta jättäminen voi johtaa sähkötapaturmaan, tulipaloon ja/tai vakavaan loukkaantumiseen.**

- Säilytä nämä ohjeet ja turvallisuusohjeet myöhempää käyttöä varten.
- Jäljempänä olevissa varoituksissa termi sähkötyökalut viittaa verkkovirralla (johdollinen) tai akulla (johdoton) toimiviin sähkötyökaluihin.

### TYÖSKENTELYALUE

- Työskentelyalue on pidettävä puhtaana ja hyvin valaistuna. Ahtaat ja pimeät tilat lisäävät loukkaantumiseriskiä.
- Älä käytä sähkötyökaluja räjähdysalttiissa ympäristöissä, kuten syttyvien nesteiden, kaasujen tai pölyn läheisyydessä. Sähkötyökalut synnyttävät kipinöitä, jotka voivat sytyttää pölyn tai höyryt.
- Pidä sivulliset, erityisesti lapset ja lemmikkieläimet, turvallisen välimatkan päässä, kun käytät sähkötyökaluja. Jos häiriötekijät häiritsevät sinua, voit menettää tuotteen hallinnan.

### SÄHKÖTURVALLISUUS

- Vältä koskettamista maadoitettuihin pintoihin, kuten putkiin, pattereihin, liesiin ja jääkaappeihin. Sähkötapaturman riski kasvaa, jos kehosi on maadoitettu.
- Älä altista sähkötyökaluja sateelle tai kosteudelle. Jos sähkötyökaluun pääsee vettä, sähkötapaturman vaara kasvaa.

### HENKILÖKOHTAINEN TURVALLISUUS

- Ole tarkkana. Ole aina varovainen ja käytä tervettä järkeä sähkötyökaluilla työskennellessäsi. Älä koskaan käytä sähkötyökaluja väsyneenä tai huumeiden, alkoholin tai lääkkeiden vaikutuksen

alaisena. Muista, että sekunnin murto-osan tarkkaamattomuus tai huolimattomuus riittää aiheuttamaan vakavan vamman

- Käytä henkilökohtaisia suojavarusteita. Käytä suojalaseja. Tuotteen tyyppistä ja käytöstä riippuen suojavarusteet, kuten hengityssuojain, turvakengät, suojakypärä ja kuulosuojaimet, vähentävät henkilövahinkojen vaaraa.
- Vältä tahaton käynnistys. Varmista, että virtakytkin on pois päältä ennen kuin kytket pistotulpan tai akun tai nostat/kannat sähkötyökalua. Onnettomuusrisi on suuri, jos kuljetat sähkötyökalua sormi virtakytkimellä tai kytket sähkötyökaluun virran kytkimen ollessa päällä-asennossa.
- Poista säätöavaimet ja vastaavat ennen työkalun käynnistämistä. Työkalun pyörivään osaan jätetty avain tai vastaava voi aiheuttaa loukkaantumisen.
- Älä kurkota liian kauas. Pidä aina tukeva jalansija ja hyvä tasapaino. Silloin voit hallita sähkötyökalua paremmin odottamattomissa tilanteissa.
- Käytä sopivia vaatteita. Älä käytä löysiä vaatteita tai koruja. Pidä hiukset, vaatteet ja käsineet kaukana liikkuvista osista. Löysät vaatteet, korut ja pitkät hiukset voivat tarttua liikkuviin osiin.
- Tarkista, että mahdollinen ruohonkerääjä on asennettu oikein ja että se toimii.

### KÄYTTÖ JA HOITO

- Älä käytä sähkötyökalua väkisin. Käytä oikeanlaisia sähkötyökaluja suunniteltuun työhön. Sähkötyökalu toimii paremmin ja turvallisemmin, kun sitä kuormitetaan suunnitellulla kuormalla.
- Älä käytä sähkötyökalua, jos sitä ei voi kytkeä päälle ja pois päältä virtakytkimellä. Sähkötyökalut, joita ei voi ohjata kytkimellä, ovat vaarallisia ja ne on korjattava.
- Irrota pistotulppa ja/tai irrota akku ennen kuin teet säätöjä, vaihdat tarvikkeen tai lopetat sähkötyökalun käytön. Tällaiset ennaltaehkäisevät turvatoimet vähentävät

sähkötyökalun tahattoman käynnistymisen riskiä.

- Sähkötyökalut, jotka eivät ole käytössä, on pidettävä lasten ulottumattomissa. Älä koskaan anna lasten tai henkilöiden, jotka eivät tunne sähkötyökalua tai näitä ohjeita, käyttää sitä. Sähkötyökalut ovat vaarallisia, jos niitä käyttävät kokemattomat ihmiset.
- Sähkötyökalujen kunnossapito ja hoito. Tarkista ennen käyttöä, että liikkuvat osat eivät ole väärässä asennossa tai kuluneet, osat eivät ole rikkoutuneet eivätkä muut tekijät voi vaikuttaa tuotteen toimintaan. Korjaa mahdolliset vauriot ennen tuotteen käyttöä. Monet onnettomuudet johtuvat huonosti huolletuista sähkötyökaluista.
- Pidä leikkuutyökalut terävinä ja puhtaina. Asianmukaisesti huolletut ja terävät leikkuutyökalut takertelevat vähemmän ja ovat helpommin hallittavissa.
- Käytä sähkötyökalua, tarvikkeita, teriä jne. näiden ohjeiden mukaisesti ottaen huomioon vallitsevat työolosuhteet ja suoritettava tehtävä. Sähkötyökalujen käyttäminen muuhun kuin niiden käyttötarkoitukseen voi olla vaarallista.
- Älä käytä tuotetta, jos kahva tai turvalaitteet on irrotettu tai vaurioituneet. Älä pura tuotetta äläkä yritä muuttaa tai korjata sitä - henkilövahinkojen ja/tai omaisuusvahinkojen vaara.
- Tutustu työskentelyalueeseen ja huomioi kaikki vaarat, joita et ehkä huomaa, kun tuote on käynnissä.
- Älä käytä tuotetta, kun lähellä on muita ihmisiä, erityisesti lapsia, tai lemmikkejä.
- Ole varovainen työskennellessäsi rinteissä.
- Pidä aina tukeva jalansija ja hyvä tasapaino ja kulje hitaasti.
- Työskentele rinteiden poikki, älä koskaan ylös ja alas.
- Ole hyvin varovainen vaihtaessasi suuntaa rinteessä - kompastumisvaara.
- Älä leikkaa hyvin jyrkkiä rinteitä.
- Ole erittäin varovainen, kun kävelet taaksepäin tai vedät tuotetta itseäsi kohti.

- Älä kallista tuotetta moottorin käydessä.
- Seiso turvallisen etäisyyden päässä ajoasennossa työntöaisan takana.
- Pidä kädet ja jalat etäällä liikkuvista osista moottorin käynnistytessä.
- Kytke tuote pois päältä ennen sen kallistamista ja ennen sen kuljettamista esimerkiksi nurmikolle ja nurmikolta tai polkujen yli.
- Älä koskaan ylitä sorapeitteisiä alueita moottorin ollessa käynnissä - kivien sinkoutumisen vaara.
- Pysäytä tuote ja odota, että kaikki liikkuvat osat ovat pysähtyneet kokonaan ennen kuin nostat tai kannat tuotteen.
- Pysäytä tuote ja odota, että kaikki liikkuvat osat ovat pysähtyneet kokonaan ennen leikkuukorkeuden säätöä.
- Älä koskaan avaa poistoluukkua moottorin ollessa käynnissä.
- Pysäytä tuote ja odota, että kaikki liikkuvat osat ovat pysähtyneet kokonaan ennen kuin irrotat ruohonkerääjän. Aseta ruohonkerääjä tukevasti paikalleen tyhjennyksen jälkeen.
- Vältä määrän ruohon leikkaamista, jos mahdollista.
- Älä käytä tuotetta räjähdysvaarallisessa ympäristössä, kuten syttyvien nesteiden, kaasujen tai pölyn läheisyydessä. Tuote synnyttää kipinöitä, jotka voivat sytyttää pölyn tai höyryt.
- Älä koskaan jätä tuotetta ilman valvontaa, kun pistotulppa on pistorasiassa.
- Aja varovasti. Älä koskaan juokse tuotteen kanssa.
- Varo, etteiivät sormesi jää terien ja tuotteen kiinteiden osien väliin - vakavan henkilövahingon vaara.
- Älä leikkaa vajonneella maalla, vesistöjen/ojien lähellä tai jyrkissä rinteissä - hallinnan menettämisen vaara.

#### TÄRKEÄÄ!

- **Älä käytä tuotetta pensaiden, kiipeilevien kasvien tai katolla tai parvekkeella olevan kasvillisuuden**

**leikkaamiseen, roskien imurointiin ja poistamiseen poluilta tai esimerkiksi oksien silppuamiseen - vakavan henkilövahingon vaara.**

- **Älä käytä tuotetta nurmikon epätasaisuuksien, kuten myyräkukkuloiden, tasoittamiseen.**
- **Älä käytä tuotetta muiden tuotteiden käyttämiseen.**

## AKKUKÄYTTÖISTEN TUOTTEIDEN KÄYTTÖ JA KÄSITTELY

- Lataa akku vain valmistajan suosittelemalla laturilla. Yhdelle akulle suunniteltu laturi voi aiheuttaa palovaaran, jos sitä käytetään toisen akun kanssa.
- Käytä vain työkalun mukana toimitettua akkutyyppejä. Muita akkuja käytettäessä on olemassa henkilövahinkojen ja/tai tulipalon vaara.
- Kun akkua ei käytetä, pidä se kaukana metalliesineistä, kuten paperiliittimistä, kolikoista, avaimista, nauloista, ruuveista ja muista pienistä metalliesineistä, jotka voivat oikosulkea liittimet. Oikosulussa purkautuu suuri määrä energiaa, joka voi aiheuttaa tulipalon ja/tai palovammoja.
- Jos akkua käsitellään huolimattomasti, akusta voi vuotaa nestettä. Vältä kosketusta akkunesteen kanssa. Jos saat akkunestettä ihollesi, huuhtelee välittömästi runsaalla puhtaalla vedellä. Jos akkunestettä joutuu silmiin, huuhtelee silmiä puhtaalla vedellä vähintään 10 minuutin ajan ja hakeudu välittömästi lääkäriin. Akusta vuotava neste voi aiheuttaa ärsytystä tai korroosiota.
- Lue kaikki laturia ja/tai akkua koskevat ohjeet ja turvallisuusohjeet.

## HUOLTO

- Sähkötyökaluja saa huoltaa vain pätevä henkilökunta käyttäen samanlaisia varaosia. Näin varmistetaan, että sähkötyökalu pysyy turvallisena.

## MUITA TURVALLISUUSOHJEITA

- Lue kaikki varoitukset, turvallisuusohjeet ja muut ohjeet huolellisesti ennen käyttöä ja tutustu tuotteen säätimiin ja käyttöön, sen käyttökohteisiin, rajoituksiin ja mahdollisiin riskeihin. Suosittelemme, että suoritat asianmukaisen koulutuksen.
- Tuotetta eivät saa käyttää henkilöt (lapset tai aikuiset), joilla on jokin toimintarajoitus tai joilla ei ole riittävää kokemusta tai tietoa sen käyttämiseen, ellei joku heidän turvallisuudestaan vastaava henkilö ole opastanut heitä tuotteen käytössä. Huolehdi siitä, että lapset eivät leiki tuotteella.
- Pysäytä tuote ja irrota akku seuraavissa tilanteissa:
  - Ennen kuin jätät tuotteen ilman valvontaa.
  - Ennen tuotteen tarkistamista, säätämistä, puhdistamista tai muuta työskentelyä.
  - Jos tuote alkaa täristä epänormaalisti.
- Tarkasta säännöllisesti alue, jossa tuotetta käytetään, ja poista kaikki vieraat esineet, jotka voivat jäädä kiinni tuotteeseen ja jotka tuote singota pois. Sinkoutuvat esineet voivat aiheuttaa vakavia henkilövahinkoja ja/tai omaisuusvahinkoja.
- Pysäytä tuote ja odota, että kaikki liikkuvat osat ovat pysähtyneet kokonaan ennen kuin lasket sen käsistäsi.
- Sammuta tuote ennen kuljetusta.
- Älä käytä tuotetta, jos kahva tai turvalaitteet on irrotettu tai vaurioituneet. Älä käytä tuotetta, jos se ei ole täysin koottu.
- Älä pura tuotetta tai yritä muuttaa tai korjata sitä, sillä tämä mitätöi takuun ja voi johtaa henkilövahinkoihin ja/tai omaisuusvahinkoihin.
- Käytä vain valmistajan suosittelemia varaosia. Irrota akku ennen lisävarusteiden ja/tai varaosien vaihtoa. Asenna lisävarusteet ja/tai varaosat valmistajan ohjeiden mukaisesti.
- Kun olet törmännyt johonkin kohteeseen,

Tarkista tuote ja korjaa mahdolliset vauriot ennen kuin käytät sitä uudelleen.

- Jos tuote alkaa tärstä epänormaalisti. Tarkista tuote aina ennen käyttöä varmistaaksesi, että terä, teränpidike ja leikkuuyksikkö eivät ole kuluneet tai vaurioituneet. Jos terä tai teränpidike ovat kuluneet tai vaurioituneet, vaihda aina koko sarja epätasapainon välttämiseksi. Varmista, että tuotteessa olevat turva- ja varoitustarrat ovat täydelliset ja luettavissa. Korvaa lukukelvottomiksi muuttuneet tai kadonneet tarrat.

## TURVALLISUUSOHJEET

- Käytä tuotetta vain päivänvalossa tai hyvässä keinovalaistuksessa.
- Käytä suojalaseja, kuulosuojaimia, suojakäsineitä, pitäviä turvakengiä ja paksuja pitkiä housuja.
- Älä käytä löysiä vaatteita, koruja, kelloja tai vastaavia, jotka voivat jäädä kiinni liikkuviin osiin. Älä käytä tuotetta paljain jaloin tai avokengissä.
- Älä kurkota liian kauas. Pidä aina tukeva jalansija ja hyvä tasapaino. Käytä työkalua ainoastaan tasaisella ja vakaalla alustalla.
- Varo liukastumasta tai kaatumasta, erityisesti kävellessäsi taaksepäin.
- Älä koskaan juokse tuotteen kanssa.
- Varmista, että virtakytkin on pois päältä -asennossa ennen akun asettamista. Kytkin ja kytkimen salpa eivät saa olla lukitusasennossa.
- Tarkista ennen jokaista käyttökertaa, että kaikki ruuviliitokset ja muut liitokset on kiristetty kunnolla, että kaikki turvavarusteet ovat paikoillaan ja toimivat ja että liikkuvat osat eivät takertele.
- Älä koskaan pura tai muuta tuotteen turvavarusteita.
- Älä käytä tuotetta, jos se on vaurioitunut tai jos kaikki turvavarusteet eivät ole paikoillaan ja toimi oikein. Vaihda vaurioituneet tai kuluneet osat.
- Älä käytä tuotetta räjähdysvaarallisissa ympäristöissä, kuten syttyvien nesteiden,

kaasujen tai pölyn läheisyydessä - tulipalon ja/tai räjähdysvaara.

## VAROITUS!

**Tuote tuottaa sähkömagneettisen kentän käytön aikana. Tämä kenttä voi tietyissä olosuhteissa vaikuttaa aktiivisiin tai passiivisiin lääketieteellisiin implantteihin. Jos sinulla on lääketieteellinen implanti, ota yhteyttä lääkäriin ja/tai lääketieteellisen implantin valmistajaan ennen laitteen käyttöä, jotta vähennät vakavan loukkaantumisen tai kuoleman riskiä.**

## LITIUMIONIAKKujen TURVALLISUUSOHJEET

- Älä avaa akkua - oikosulun vaara.
- Pidä akut kaukana vedestä, kosteudesta ja lämmönlähteistä, kuten suorasta auringonvalosta - räjähdysvaara.
- Akusta voi vapautua höyryä, jos sitä käytetään väärin tai jos se on vaurioitunut. Tällaiset höyryt voivat ärsyttää hengitysteitä. Siirry raittiiseen ilmaan. Hakeudu lääkäriin, jos oireet jatkuvat.
- Käytä vain valmistajan suosittelemia akkuja, joiden jännite on ilmoitettu tuotteen tyyppikilvessä. Muiden akkujen käyttö voi aiheuttaa tulipalon, räjähdysvaaran, henkilövahinkoja ja/tai omaisuusvahinkoja.
- Akun jännitteen on vastattava latausjännitettä, muutoin on olemassa tulipalon ja/tai räjähdysvaara.
- Lataa akku vain valmistajan suosittelemalla laturilla. Muita latureita käytettäessä on olemassa henkilövahinkojen ja/tai tulipalon vaara.
- Älä koskaan yritä avata akkua. Pidä akku kaukana terävistä esineistä ja metalliesineistä äläkä altista sitä iskuille tai kolhuille - oikosulun, tulipalon, räjähdysvaaran ja/tai henkilövahinkojen vaara.
- Lue kaikki laturia ja/tai akkua koskevat ohjeet ja turvallisuusohjeet.

## TULIPALON JA/TAI RÄJÄHDYKSEN VAARA

- Älä koskaan käytä vahingoittuneita, viallisia tai sulaneita akkuja. Älä yritä avata akkua äläkä altista sitä iskuille tai törmäyksille.
- Älä koskaan lataa akkua happojen ja/tai syttyvien kaasujen tai aineiden lähellä.
- Älä altista akkuja voimakkaalle kuumuudelle tai avotulelle.
- Älä käytä tai lataa akkua alle 10 °C:n tai yli 40 °C:n lämpötiloissa, sillä se voi vahingoittaa akkua.
- Älä altista akkua korkeille lämpötiloille tai voimakkaalle auringonvalolle pitkäksi aikaa.
- Pitkäaikaisessa käytössä akku kuumenee. Anna akun jäähtyä ennen lataamista.
- Älä koskaan oikosulje akun napoja.
- Akku on pakattava muovipussiin tai -laatikkoon tai akun navat on sinetöitävä ennen kuljetusta tai varastointia ja ennen akun hävittämistä.

## JÄLJELLÄ OLEVAT RISKIT

- Vaikka sovellettavia turvallisuussääntöjä noudatetaan ja turvalaitteita käytetään, kaikkia riskejä ei voida poistaa. Seuraavat riskit ovat edelleen olemassa:
  - Viiltohaavan riski.
  - Kuulovamman riski.
- Pitkäaikainen käyttö ilman kuulosuojaimia aiheuttaa kuulovaurion riskin. Käytä kuulosuojaimia.
- Tärinästä johtuva henkilövahinkojen vaara, jos laitetta käytetään pitkään ja/tai väärin.
- Pitkäaikaisen tärinän epäillään aiheuttavan käsien ja käsivarsien tärinäoireyhtymää tai Raynaud'n tautia ("valkoiset sormet"). Lopeta työskentely välittömästi ja hakeudu lääkäriin, jos ilmenee tunnottomuutta, kutinaa, pistelyä, kipua, ihon värimuutoksia tai tuntohäiriöitä. Rajoita tärinän aiheuttamaa loukkaantumiskäsitä huoltamalla työkalu asianmukaisesti,

pitämällä kädet lämpiminä ja pitämällä taukoja.

- Vaikka tuotetta käytettäisiin ohjeiden mukaisesti, kaikkia riskitekijöitä on mahdotonta sulkea pois.

## SYMBOLIT

Tuotteessa on seuraavat symbolit.

	Lue käyttöohje.
	VAROITUS!
	Käytä kuulonsuojaimia.
	Käytä suojalaseja.
	Käytä turvasaappaita.
	Älä altista tuotetta sateelle tai kosteudelle.
	Irrota turva-avain aina ennen huoltoa.
	Irrota akku aina ennen huoltoa.
	Poista ennen käyttöä esineet, jotka voivat jäädä kiinni tuotteeseen tai sinkoutua siitä.
	Sinkoutuvat esineet voivat aiheuttaa vakavia henkilövahinkoja ja/tai omaisuusvahinkoja. Pidä sivulliset, erityisesti lapset ja lemmikkieläimet, vähintään 15 metrin päässä työskentelyalueesta.
	

	Työskentele rinteiden poikki, älä koskaan ylös ja alas.
	Terävät terät - henkilövahinkojen vaara.
	Älä koskaan laita käsiä tai jalkoja pyörivien osien lähelle tai alle.
	Taattu äänitehotaso.
	Hyväksytty voimassa olevien direktiivien/säädösten mukaisesti.
	Käytetty tuote on hävitettävä voimassa olevien määräysten mukaisesti.

## TEKNISET TIEDOT

Nimellisjännite	40 V
Akkukapasiteetti	5 Ah
Akun tyyppi	Li-Ion
Nopeus	2800–3200 r/min
Kotelointiluokka	IPX1
Leikkuuleveys	46 cm
Keruupussi	55 l
Korkeudensäätö	25–75 mm
Äänenpainetaso, LpA	74,2 dB(A), K = 3 dB
Äänitehotaso, LwA*	87 dB(A), K = 3 dB
Äänitehotaso, LwA**	96 dB(A)
Tärinä	1,63 m/s <sup>2</sup> , K = 1,5 m/s <sup>2</sup>
Paino (ilman akkua)	20 kg

\*Mitattu, \*\*Taattu

### Käytä aina kuulonsuojaimia.

Tärinän ilmoitettua arvoa, joka on mitattu standardoidulla testimenetelmällä, voidaan käyttää eri työkalujen keskinäiseen vertailuun ja altistumisen alustavaan arviointiin. Mitatut arvot on määritetty standardin EN 60335-2-77:2010 mukaisesti.

## VAROITUS!

**Todellinen tärinätaso työkalun käytön aikana voi poiketa määritellystä kokonaisarvosta riippuen siitä, miten työkalua käytetään ja mitä materiaalia käsitellään. Määritä sen vuoksi käyttäjän suojelemiseksi tarvittavat turvatoimenpiteet, jotka perustuvat arvioon altistumisesta todellisissa käyttöolosuhteissa (ottaen huomioon kaikki työkierron osat, kuten aika, jolloin työkalu on pois päältä ja tyhjäkäynnillä, käynnistysajan lisäksi).**

## KUVAUS

1. Nopeudensäätönappi
2. Ylätyöntöaisan taitto-/lukitusnappi
3. Akkukotelon kansi
4. Sivupoistoluukka
5. Leikkuukorkeuden säätövipu
6. Poistoluukka
7. Kiristin
8. Keruupussi
9. Turvasalpa
10. Käynnistykseenestin
11. Ohjauslaitteet
12. Silppuritulppa
13. Poistoaukon suojus
14. Työntöaisa
15. Turva-avain

## KUVA 1

## SISÄLTYVÄT OSAT

- a. 2 ruuvia M8
- b. 2 aluslevyä
- c. 4 muovinuppia
- d. 2 ruuvia M8

## KUVA 2

## AASENUS

### PAKKAUKSEN PURKAMINEN

- Poista kaikki osat pakkauksesta.
- Poista kaikki pakkausmateriaali ja mahdollinen kuljetussuoja.
- Tarkista, että kaikki osat ovat mukana.
- Tarkista, että tuote ja lisävarusteet eivät ole vahingoittuneet.
- Jos mahdollista säilytä pakkaus, kunnes takuu-aika on päättynyt.

### HUOM!

**Älä anna lasten leikkiä pakkausmateriaalilla. Pidä muovipussit, muovikalvot ja pienet osat poissa lasten ulottuvilta - tukehtumisvaara.**

### RUOHONLEIKKURIN ASENNUS

1. Pura tuote ja kaikki tarvikkeet pakkauksesta ja tarkista, että kaikki osat ovat mukana.
2. Kiinnitä työntöaisan alaosa ruohonleikkuriin muovinupilla. Varmista, että kaapelit eivät ole tiellä.

### KUVA 3

3. Kiinnitä työntöaisan yläosa työntöaisan alaosaan muovinupilla, jossa on mutteri ja ruuvi kummallakin puolella.

### KUVA 4

### KUVA 5

4. Kiinnitä kaapelit työntöaisaan kaapelikiinnikkeellä.

### KUVA 6

5. Asenna kahva ruohonkerääjään.

### KUVA 7

6. Ruohonleikkuu ruohonkerääjällä: Nosta poistoluukku yhdellä kädellä ja kiinnitä ruohonkerääjä.

### KUVA 8

7. Leikkaus sivullepuhalluksella: Nosta poistoluukku ylös ja asenna poistoaukon suojuus. Irrota mahdollinen ruohonkerääjä ja asenna silppuritulppa.

### KUVA 9

### AKUN ASENTAMINEN

- Avaa paristoluukku. Aseta yksi tai kaksi akkua lokeroon. Ruohonleikkuria voi käyttää yhdellä akulla.
- Leikkuri havaitsee, kun toinen akuista on tyhjä, ja vaihtaa automaattisesti toiseen.

### KUVA 10

## KÄYTTÖ

### AIOITU KÄYTTÖTARKOITUS

Laite on tarkoitettu vain kotikäyttöön, ei kaupalliseen käyttöön. Tuote on tarkoitettu käytettäväksi yksityisissä puutarhoissa ja vastaavissa kohteissa. Sitä ei ole tarkoitettu käytettäväksi julkisilla paikoilla, liikuntapaikoilla, maataloudessa tai vastaavissa.

### TURVA-AVAIN

Tuotteen voidaan käynnistää vain, jos turva-avain on asetettu paikalleen. Poista turva-avain tuotteesta käytön jälkeen.

### KUVA 11

### KÄYNNISTYS/PYSÄYTYS

1. Paina turvasalpa painettuna.
2. Paina käynnistyssalpa. Moottori käynnistyy.
3. Sammuta laite vapauttamalla käynnistyssalpa.

### KUVA 12

### VAROITUS!

**Terät jatkavat pyörimistä lyhyen aikaa vedonkytkentäsangan vapauttamisen jälkeen.**

## KÄYTTÖ

1. Paina vetokahva työntöaisaa vasten.
2. Säädä nopeus kiertosäätimellä.

### KUVA 13

## TYÖNTÖAISAN KORKEUDEN SÄÄTÖ

Työntöaisassa on kolme korkeusasetusta. Valitse parhaiten sopiva.

### KUVA 14

## LEIKKUUKORKEUDEN SÄÄTÖ

### VAROITUS!

**Pysäytä tuote ja irrota turva-avain ennen leikkuukorkeuden säätöä.**

1. Siirrä leikkuukorkeuden säätövipu haluttuun asentoon.
2. Tarkista, että vipu napsahtaa paikalleen yhteen urista.

### KUVA 15

## RUOHONLEIKKU

- Nurmikko koostuu erityyppisistä ruohoista. Tiheä leikkuu suosii ruohoja, joilla on vahvat juuret ja jotka muodostavat tiheän, kiinteän maton.
- Nurmikon normaali korkeus on noin 4–5 cm. Leikkaa korkeintaan noin 1/3 korkeudesta kerrallaan, eli 7–8 cm:stä normaaliin korkeuteen.
- Älä leikkaa nurmikkoa alle 4 cm pituiseksi, sillä kuivuus voi vahingoittaa nurmikkoa.
- Leikkaa korkea ruoho erissä.
- Anna aina kaistojen limittyä hieman leikatessasi.
- Vältä märän ruohon leikkaamista, jos mahdollista. Leikkaa ruoho, kun se on mahdollisimman kuivaa.
- Ole hyvin varovainen vaihtaessasi suuntaa ja rinteissä. Pidä aina tukeva jalansija ja hyvä tasapaino. Työskentele rinteiden poikki, älä koskaan ylös ja alas.

- Älä leikkaa rinteitä, joiden kaltevuus on yli 15° -loukkaantumisvaara.

### VAROITUS!

**Ole erittäin varovainen, kun kävelet taaksepäin tai vedät tuotetta itseäsi kohti -kompastumisriski.**

## Ruohonleikkuu ruohonkerääjän kanssa

Ruohonkerääjässä on tasonilmaisin. Sitä pitää auki tuotteen käytön aikana syntyvä ilmavirta. Jos luukku sulkeutuu leikkuun aikana, ruohonkerääjä on täynnä ja se on tyhjennettävä. Varmista, että luukun alla olevat reiät ovat puhtaat ja että ilma pääsee kulkemaan niiden läpi, muutoin tasonilmaisin ei toimi kunnolla. Tyhjennä ruohonkerääjä, jos ruohonleikkujätettä jää maahan leikkuun aikana.

### VAROITUS!

**Pysäytä tuote ja odota, että kaikki liikkuvat osat ovat pysähtyneet kokonaan ja irrota turva-avain ennen ruohonkerääjän irrotusta.**

## Ruohonkerääjän tyhjennys

1. Kun haluat irrottaa ruohonkerääjän, nosta poistoluukku ylös yhdellä kädellä, tartu toisella kädellä ruohonkerääjän kahvaan ja nosta ruohonkerääjä ulos.
2. Kun ruohonkerääjä irrotetaan, poistoluukku putoaa alas ja peittää tyhjennysaukon.
3. Jos aukoon on jäänyt ruohoa, vedä leikkuria noin 1 metri taaksepäin moottorin käynnistämisen helpottamiseksi.
4. Älä koskaan puhdista leikkuulaitetta tai terää käsilläsi tai jaloillasi - käytä harjaa tai muuta sopivaa työkalua. Parhaan suorituskyvyn saavuttamiseksi puhdista ruohonkerääjän sisäpuoli, erityisesti ilmasäleikkö, jokaisen käyttökerran jälkeen.
5. Nosta poistoluukku yhdellä kädellä ja kiinnitä ruohonkerääjä yläkautta toisella

kädellä. Asenna ruohonkerääjä vain, kun tuote on sammutettu ja liikkuvat osat ovat pysähtyneet.

### Leikkuu silppuritulpan kanssa

- Kun käytetään silppuritulppaa, ruoho jaetaan hienoksi ja levitetään nurmikolle. Ruohoa ei tarvitse kerätä ja hävittää.
- Jos haluat käyttää silppuritulppaa, irrota ruohonkerääjä, aseta silppuritulpan sovitin poistoaukkoon ja sulje poistoluukku.

**KUVA 16**

**KUVA 17**

**HUOM!**

**Silppuritulppaa tulisi käyttää vain silloin, kun ruoho on suhteellisen lyhyttä.**

### KUNNOSSAPITO

Puhdista tuote jokaisen käytön jälkeen.

1. Poista akku.
2. Poista ruohonkerääjä.
3. Puhdista tuote harjalla jokaisen käytön jälkeen.
4. Poista ruohonleikkujätteet varovasti leikkuukannen alapuolelta puukepillä tai vastaavalla.
5. Pidä tuuletusaukot puhtaina pölystä ja liasta. Älä koskaan kaada vettä tuotteeseen äläkä huuhtelee sitä.
6. Puhdista moottorikotelo kostealla liinalla. Älä käytä pesuaineita tai liuottimia. Ne voivat vahingoittaa muoviosia. Kuivaa moottorikotelo huolellisesti.
7. Tarkista terän kunto.

### RUOHONKERÄÄJÄ

Ruohonkerääjä voidaan huuhdella puhtaaksi vedellä, jos se irrotetaan leikkurista.

### TERÄN IRROTUS JA TEROITUS

**HUOM!**

**Irrota akku ruohonleikkurista ennen huoltoa tai puhdistusta.**

Jos terä tylsyy, se voidaan irrottaa ja teroittaa.

1. Irrota terän mutteri.
2. Irrota terä ja puhdista kosketuspinnat perusteellisesti. Jos terä on liian kulunut, vaihda se uuteen.
3. Terän teroittaminen.
4. Asenna terä ruohonleikkuriin ja kiristä ruuvi.
5. Käytä vain valmistajan suosittelemia varaosia.

**KUVA 18**

### SÄILYTYS

**HUOM!**

**Irrota turva-avain ennen varastointia.**

- Säilytä ruohonleikkuri kuivassa ja lämpimässä paikassa (10-25 °C).
- Säilytä akku ja ruohonleikkuri erillään.
- Lataa akku ennen varastointia, jos sitä ei käytetä pitkään aikaan.
- Älä koskaan anna jarrunesteen, bensiinin, öljypohjaisten tuotteiden, tunkeutumisöljyjen jne. joutua kosketuksiin muoviosien kanssa.
- Säilytä ruohonleikkuri kaukana syövyttävistä aineista, kuten suolasta ja lannoitteista.

### KULJETUS

- Irrota akku ruohonleikkurista ennen kuljetusta.
- Vapauta kaksi pikakiinnikettä ja taita ylempi työntöaisa alas.
- Käytä kantokahvaa ruohonleikkurin kuljettamiseen.

## VIANETSINTÄ

Ongelma	Mahdollinen syy	Toimenpide
Tuote ei toimi.	Akku on tyhjentynyt.	Tarkista akku. Valtuutetun sähköasentajan on tehtävä mahdolliset korjaukset.
	Turvasalpa on viallinen.	Vie tuote valtuutettuun huoltoliikkeeseen tai muulle pätevälle henkilölle tarkastusta ja korjausta varten.
	Moottori on viallinen.	Vie tuote valtuutettuun huoltoliikkeeseen tai muulle pätevälle henkilölle tarkastusta ja korjausta varten.
	Turva-avain ei ole paikallaan.	Asenna turva-avain.
Moottori pysähtyy käytön aikana.	Akku on tyhjentynyt.	Lataa akku.
	Akkua ei ole asetettu oikein.	Aseta akku oikein.
	Akku on viallinen.	Vaihda uusi samantyyppinen akku.
Heikentynyt suorituskyky.	Akku on tyhjentynyt.	Lataa akku.
	Akku ei ole ladattu täyteen.	Lataa akku.
	Ruoho on liian pitkää.	Leikkaa erissä.
Voimakas värinä.	Terää ei ole asennettu oikein.	Tarkista terä.
	Vierasesine tukkii terän.	Puhdista terän ympäristö.
	Terä on vaurioitunut.	Vaihda terä.
Riittämätön ruohonkeruu.	Ruohonkerääjä on täynnä.	Tyhjennä ruohonkerääjä.
	Poistoaukko on tukossa.	Tyhjennä poistoaukko.
	Leikkuukorkeus on liian alhainen.	Aseta sopiva leikkuukorkeus.
Nurmikko leikataan epätasaisesti.	Terä on tylsä.	Teroita tai vaihda terä.
	Ruoho on liian pitkää.	Leikkaa erissä.

## CONSIGNES DE SÉCURITÉ

### ATTENTION !

**Lisez attentivement l'ensemble des avertissements, indications et consignes de sécurité avant d'utiliser l'appareil. Si toutes les instructions et consignes de sécurité ne sont pas respectées, il y a un risque d'accident électrique, d'incendie et/ou de blessures graves.**

- Conservez les présentes instructions et consignes de sécurité en cas de besoin ultérieur.
- Le terme « outil électrique » dans les mises en garde ci-dessous couvre les outils électriques qui se branchent sur le secteur (filaires) ou alimentés par batterie (sans fil).

### ZONE DE TRAVAIL

- La zone de travail doit être propre et bien éclairée. Les espaces encombrés et mal éclairés augmentent le risque de blessure.
- N'utilisez pas les outils électriques dans un environnement explosif, notamment à proximité de liquides, de gaz ou de poussières inflammables. Les outils électriques produisent des étincelles qui peuvent enflammer les poussières ou les vapeurs.
- À l'utilisation d'un outil électrique, veillez à ce que les passants, en particulier les enfants et les animaux domestiques, restent à une distance sûre. Si votre attention est détournée, vous risquez de perdre le contrôle du produit.

### SÉCURITÉ ÉLECTRIQUE

- Évitez tout contact corporel avec des surfaces mises à la terre telles que des tuyaux, des radiateurs, des cuisinières et des réfrigérateurs. Le risque d'accident électrique augmente si le corps est mis à la terre.

- N'exposez pas les outils électriques à la pluie ou à l'humidité. Le risque d'accident électrique est plus élevé si de l'eau pénètre dans le produit.

### SÉCURITÉ PERSONNELLE

- Soyez vigilant. Soyez toujours attentif et faites preuve de bon sens en utilisant des outils électriques. N'utilisez jamais un outil électrique si vous êtes fatigué ou sous l'influence de drogues, d'alcool ou de médicaments. Rappelez-vous qu'il suffit d'une fraction de seconde d'inattention ou de négligence pour causer de graves blessures.
- Portez un équipement de protection individuelle. Portez des lunettes de protection. Selon le type de produit et son utilisation, des équipements de sécurité tels que des masques antipoussières, des chaussures de sécurité antidérapantes, des casques de sécurité et des protections auditives permettent de réduire le risque de blessures.
- Évitez les démarrages accidentels. Vérifiez si l'interrupteur d'alimentation est en position d'arrêt avant de brancher la fiche secteur ou la batterie, ou de soulever/porter l'outil électrique. Le risque d'accident est important si vous portez l'outil électrique en gardant le doigt sur l'interrupteur ou lorsque l'outil électrique est branché avec l'interrupteur positionné sur ON.
- Avant de mettre l'outil électrique en marche, retirez toutes les clés de réglage, etc. Laissez sur une pièce rotative de l'outil électrique, une clé ou une pièce similaire peut provoquer des blessures corporelles.
- Ne vous penchez pas trop en avant. Veillez à garder un bon appui au sol et un bon équilibre. Cela permet d'avoir un meilleur contrôle de l'outil électrique dans des situations imprévues.
- Portez des vêtements appropriés. Ne portez pas des vêtements amples ou des

bijoux. Gardez les cheveux, les vêtements et les gants à distance des pièces mobiles. Les vêtements amples, les bijoux et les cheveux longs peuvent se prendre dans les pièces mobiles.

- Si vous utilisez un bac de ramassage, vérifiez qu'il est correctement monté et fonctionne.

## UTILISATION ET ENTRETIEN

- Ne pas forcer sur l'outil électrique. Utilisez l'outil électrique adapté au travail prévu. L'outil électrique fonctionne mieux et de façon plus sûre sous la charge pour laquelle il est conçu.
- Ne pas utiliser l'outil s'il n'est pas possible de le démarrer et de l'arrêter au moyen de l'interrupteur. Les outils électriques dont l'interrupteur ne fonctionne pas sont dangereux et doivent être réparés.
- Avant d'effectuer des réglages, de remplacer des accessoires ou de ranger l'outil électrique, débranchez la fiche secteur et/ou retirez la batterie. Ces consignes de sécurité préventives réduisent le risque de démarrage involontaire de l'outil électrique.
- Rangez les outils électriques non utilisés hors de portée des enfants. Ne laissez jamais des enfants ou des personnes non familiarisées avec l'outil électrique ou n'ayant pas pris connaissance de ces instructions, l'utiliser. Les outils électriques sont dangereux s'ils sont utilisés par des personnes inexpérimentées.
- Prenez soin de l'outil électrique et entretenez-le. Vérifiez avant l'utilisation que les pièces mobiles sont bien ajustées et ne sont pas coincées, qu'aucune pièce n'est cassée ou s'il existe d'autres facteurs susceptibles d'affecter le fonctionnement du produit. Faites réparer les dommages éventuels avant d'utiliser le produit. Des outils électriques mal entretenus sont la cause de nombreux accidents.
- Gardez les outils de coupe affûtés et propres. Les outils de coupe correctement entretenus et bien aiguisés sont moins susceptibles de se coincer et plus faciles à maîtriser.
- Utilisez l'outil électrique, les accessoires, les embouts, etc. conformément à ces instructions, en tenant compte des conditions de travail effectives et de la nature du travail à effectuer. Il peut être dangereux d'utiliser l'outil électrique à des fins autres que celles pour lesquelles il est conçu.
- N'utilisez pas le produit si des poignées ou des dispositifs de sécurité ont été enlevés ou endommagés. Ne pas démonter le produit et ne pas essayer de le modifier ou de le réparer. (risque de blessures corporelles ou de dommages matériels).
- Familiarisez-vous avec la zone de travail et soyez attentif aux risques éventuels que vous ne verrez peut-être pas lorsque le produit sera en marche.
- Ne pas utiliser le produit quand d'autres personnes, en particulier des enfants, ou des animaux de compagnie sont à proximité.
- Soyez prudent lorsque vous travaillez sur une pente.
- Gardez à tout moment une position et un équilibre adaptés, et déplacez-vous lentement.
- Tondez les pentes transversalement, jamais vers le haut ou vers le bas.
- Soyez très prudent lorsque vous changez de direction : risque de trébuchement.
- Ne tondez pas une pente très abrupte.
- Soyez très prudent lorsque vous marchez à reculons ou que vous tirez l'outil vers vous.
- N'inclinez pas le produit lors du démarrage du moteur.
- Tenez-vous à une distance de sécurité derrière la poignée pendant le fonctionnement de l'outil.

- N'approchez pas vos mains ni vos pieds des pièces mobiles lors du démarrage du moteur.
- Éteignez l'outil avant de l'incliner ou de le transporter, par exemple vers et depuis la pelouse ou au-dessus des allées.
- Ne traversez jamais des zones avec sol de gravier lorsque le moteur est en marche : risque de projections.
- Éteignez l'outil et attendez que toutes les pièces mobiles se soient complètement arrêtées avant de soulever ou de transporter l'outil.
- Éteignez l'outil et attendez que toutes les pièces mobiles se soient complètement arrêtées avant de régler la hauteur de coupe.
- N'ouvrez jamais le couvercle du canal d'éjection lorsque le moteur tourne.
- Éteignez l'outil et attendez l'arrêt complet de toutes les pièces mobiles avant de démonter le bac de ramassage. Remettez bien en place le bac de ramassage après l'avoir vidé.
- Si possible, évitez de tondre de l'herbe mouillée.
- N'utilisez pas le produit dans un environnement explosif, notamment à proximité de liquides, de gaz ou de poussières inflammables. L'outil génère des étincelles qui peuvent enflammer la poussière ou les vapeurs.
- Ne jamais laisser le produit sans surveillance quand la prise est branchée.
- Manipulez-le avec précaution. Ne sautez jamais avec le produit.
- Veillez à ne pas vous coincer les doigts entre les lames de coupe et les parties fixes du produit : risque de blessures graves.
- N'utilisez pas la tondeuse sur des terrains marécageux, à proximité de cours d'eau ou de fossés, ni sur des pentes abruptes : risque de perte de contrôle.

### VIKTIGT!

- **N'utilisez pas l'outil pour couper des arbustes, des plantes à vrilles ou de la végétation sur des toitures ou des balcons, pour aspirer et enlever des débris dans des allées ou pour broyer des brindilles, etc. : risque de blessures graves.**
- **N'utilisez pas l'outil pour essayer d'égaliser les irrégularités de la pelouse, telles que taupinières, etc.**
- **N'utilisez pas l'outil pour alimenter d'autres outils.**

### UTILISATION ET MANIPULATION DE PRODUITS ALIMENTÉS PAR BATTERIE

- Chargez la batterie uniquement à l'aide du chargeur recommandé par le fabricant. Un chargeur conçu pour une batterie peut causer un risque d'incendie s'il est utilisé avec une autre.
- Utilisez uniquement des piles du type recommandé par le fabricant. Si vous utilisez d'autres batteries, il existe un risque de blessure et/ou d'incendie.
- Lorsque la batterie n'est pas utilisée, gardez-la à l'écart des objets métalliques tels que les trombones, les pièces de monnaie, les clés, les clous, les vis et les autres petits objets métalliques pouvant court-circuiter les pôles. Un court-circuit libère de grandes quantités d'énergie, ce qui peut provoquer un incendie et/ou de graves blessures corporelles.
- Si la batterie est manipulée avec négligence, du liquide peut s'échapper de la batterie. Évitez tout contact avec le liquide de batterie. Si le liquide de la batterie est entré en contact avec la peau, rincez immédiatement à grandes eaux à l'eau pure. Si le liquide de batterie pénètre dans vos yeux, rincez-les avec de l'eau pure pendant au moins 10 minutes.

et consultez immédiatement un médecin. Une fuite de liquide de la batterie peut provoquer une irritation ou des dommages corrosifs.

- Lisez toutes les instructions et consignes de sécurité pour le chargeur et/ou la batterie.

## MAINTENANCE

- L'outil électrique ne doit être réparé que par un personnel qualifié utilisant des pièces de rechange identiques. Cela garantit que l'outil électrique reste sûr.

## CONSIGNES DE SÉCURITÉ SUPPLÉMENTAIRES

- Lisez attentivement l'ensemble des avertissements, consignes de sécurité et instructions avant d'utiliser et de vous familiariser avec les commandes et l'utilisation, les domaines d'utilisation, les limites fixées et les risques potentiels du produit. Nous vous recommandons de suivre une formation appropriée.
- L'outil n'est pas destiné à être utilisé par des personnes (enfants ou adultes) souffrant d'un handicap quelconque ou par des personnes n'ayant pas l'expérience ou les connaissances nécessaires, à moins qu'elles n'aient reçu des indications sur l'utilisation de l'outil de la part d'une personne responsable de leur sécurité. Les enfants doivent être sous surveillance pour veiller à ce qu'ils ne jouent pas avec le produit.
- Arrêtez l'appareil et retirez la batterie dans les situations suivantes :
  - Avant de laisser le produit sans surveillance.
  - Avant de vérifier, de régler, de nettoyer ou d'effectuer d'autres travaux sur le produit.
  - Si le produit commence à vibrer de façon anormale.
- Inspectez régulièrement la zone où le produit doit être utilisé et retirez les corps étrangers qui risquent de se coincer et d'être projetés hors du produit. Les pièces qui sont projetées peuvent causer des blessures graves et/ou des dommages matériels.
- Arrêtez le produit et attendez que toutes les pièces mobiles se soient complètement arrêtées avant de le ranger.
- Éteignez toujours le produit avant le transport.
- N'utilisez pas le produit si des poignées ou des dispositifs de sécurité ont été enlevés ou endommagés. N'utilisez pas le produit s'il n'est pas entièrement monté.
- Ne pas démonter le produit et ne pas essayer de le modifier ou de le réparer : cela annule la garantie et fait courir un risque de blessures corporelles et/ou de dommages matériels.
- Utilisez uniquement les pièces de rechange recommandées par le fabricant. Retirez la batterie avant de changer les accessoires et/ou d'installer des pièces de rechange. Installez les accessoires et/ou les pièces de rechange conformément aux instructions du fabricant.
- Après toute collision avec un objet. Inspectez l'outil et, s'il est endommagé, faites-le réparer avant de le réutiliser.
- Si l'outil commence à vibrer anormalement, inspectez-le toujours avant utilisation pour vous assurer que la lame de coupe, le porte-lame et l'unité de coupe ne sont pas usés ou endommagés. Si la lame de coupe ou le porte-lame est usé ou endommagé, l'ensemble complet doit toujours être remplacé pour éviter tout déséquilibre. Vérifiez que les panneaux de sécurité et d'avertissement sur le produit sont entiers et lisibles. Remplacez les marquages devenus illisibles ou disparus.

## CONSIGNES DE SÉCURITÉ

- Utilisez le produit uniquement à la lumière du jour ou sous un bon éclairage artificiel.
- Portez des lunettes de protection, une protection auditive, des gants de protection, des chaussures de sécurité antidérapantes et un pantalon long.
- Les vêtements amples, les bijoux et les cheveux longs peuvent être happés par des pièces mobiles. N'utilisez pas le produit pieds nus ou chaussé de sandales ouvertes.
- Ne vous penchez pas trop en avant. Veillez à garder un bon appui au sol et un bon équilibre. Utilisez le produit uniquement sur un support stable et plat.
- Faites attention de ne pas glisser ou tomber, surtout quand vous reculez.
- Ne sautez jamais avec le produit.
- Assurez-vous que l'interrupteur est positionné sur OFF avant d'insérer la batterie. L'interrupteur d'alimentation et l'interrupteur de verrouillage ne doivent pas être en position verrouillée.
- Vérifiez avant chaque utilisation que tous les raccords à vis et autres raccords sont bien serrés, que tous les dispositifs de sécurité sont en place et fonctionnent, et que les pièces mobiles peuvent bouger librement.
- Ne démontez et ne modifiez jamais les dispositifs de protection du produit.
- N'utilisez pas le produit s'il est endommagé ou si tous les dispositifs de protection ne sont pas en place et ne fonctionnent pas correctement. Remplacez les pièces endommagées ou usées.
- N'utilisez pas le produit dans un environnement explosif, notamment à proximité de liquides, de gaz ou de poussières inflammables (risque d'incendie et/ou d'explosion).

## ATTENTION !

**Le produit génère un champ électromagnétique lorsqu'il est utilisé. Dans certaines circonstances, ce champ peut affecter des implants médicaux actifs ou passifs. Si vous portez un implant médical, vous devriez consulter votre médecin et/ou le fabricant de l'implant médical avant d'utiliser ce produit, afin de réduire les risques de blessures graves ou de décès.**

## CONSIGNES DE SÉCURITÉ POUR LES BATTERIES LITHIUM-ION

- Ne pas ouvrir la batterie. Risque de court-circuit.
- N'exposez pas la batterie à l'eau, à l'humidité ainsi qu'aux sources de chaleur telles que le rayonnement solaire direct : risque d'explosion.
- La batterie peut émettre des vapeurs si elle est utilisée de manière incorrecte ou si elle est endommagée. Ces vapeurs peuvent irriter les voies respiratoires. Respirez de l'air frais. Consultez un médecin si les problèmes persistent.
- Utilisez uniquement des batteries du type recommandé par le fabricant, avec la tension indiquée sur la plaque signalétique de l'outil. L'utilisation d'autres batteries entraîne des risques d'incendie, d'explosion, de dommages corporels et/ou matériels.
- La tension de la batterie doit correspondre à la tension de charge ; dans le cas contraire, il existe un risque d'incendie et/ou d'explosion.
- Chargez la batterie uniquement à l'aide du chargeur recommandé par le fabricant. Si vous chargez d'autres batteries, il existe un risque de blessure et/ou d'incendie.
- N'essayez jamais d'ouvrir la batterie. Tenez la batterie éloignée des objets coupants

et métalliques, et ne l'exposez pas à des chocs ou des heurts : risques de court-circuit, d'incendie, d'explosion et/ou de dommages corporels.

- Lisez toutes les instructions et consignes de sécurité pour le chargeur et/ou la batterie.

## RISQUE D'INCENDIE ET/OU D'EXPLOSION

- N'utilisez jamais des batteries endommagées, défectueuses ou déformées. Ne tentez jamais d'ouvrir la batterie et ne l'exposez pas à des coups et/ou à des chocs.
- Ne chargez jamais la batterie à proximité d'acides et/ou de gaz ou de substances inflammables.
- N'exposez pas les batteries à une chaleur excessive ou à des flammes vives.
- N'utilisez et ne chargez pas la batterie à une température inférieure à 10 °C ou supérieure à 40 °C : une telle utilisation pouvant endommager la batterie.
- N'exposez pas la batterie pendant de longues périodes à des températures élevées ou à la lumière directe du soleil.
- En cas d'utilisation prolongée, la batterie devient chaude. Laissez la batterie refroidir avant de la charger.
- Ne court-circuitiez jamais les pôles de la batterie.
- La batterie doit être emballée dans un sac en plastique ou une boîte, ou les pôles de la batterie doivent être scellés, avant le transport ou l'entreposage et avant la mise au rebut de la batterie.

## RISQUES RÉSIDUELS

- Même si les règles de sécurité applicables sont respectées et que les dispositifs de sécurité sont utilisés, tous les risques ne peuvent pas être éliminés. Les risques suivants subsistent :

- Risque de blessure par cisaillement.
- Risque de lésion auditive.

- L'utilisation prolongée sans protection auditive fait courir un risque de lésions auditives. Portez une protection auditive.
- Risque de blessure en raison de vibrations en cas d'utilisation prolongée et/ou erronée.
- Dans le cadre d'une utilisation prolongée, on soupçonne que les vibrations peuvent provoquer ce qu'on appelle la maladie de Raynaud (« doigts blancs »). Arrêtez immédiatement votre travail et consultez un médecin si vous éprouvez un engourdissement, des démangeaisons, des picotements, des douleurs, un changement de couleur de la peau ou une perte de sensations. Limitez le risque de lésions dues aux vibrations en tenant l'outil correctement, en gardant les mains au chaud et en faisant des pauses.
- Même si le produit est utilisé conformément aux instructions, il est impossible de supprimer tous les risques.

## PICTOGRAMMES

Les symboles suivants peuvent figurer sur le produit.

	Lisez le mode d'emploi.
	ATTENTION !
	Portez une protection auditive.
	Portez des lunettes de protection.
	Portez des chaussures de sécurité.

	Ne pas exposer le produit à la pluie ou à l'humidité.
	Retirez toujours la clé de sécurité avant l'entretien.
	Retirez toujours la batterie des travaux de maintenance.
	Avant utilisation, retirez les objets qui pourraient se coincer ou être projetés hors de l'outil.
	Les pièces qui sont projetées peuvent causer des blessures graves et/ou des dommages matériels. Veillez à ce que les passants, en particulier les enfants et les animaux domestiques, restent à au moins 15 mètres de la zone d'utilisation.
	
	Tondez les pentes transversalement, jamais vers le haut ou vers le bas.
	Lames de coupe tranchantes : risque de blessures.
	Ne laissez jamais vos mains ou vos pieds être sous des pièces mobiles ou à proximité.
	Niveau de puissance sonore garanti.
	Homologué selon les directives/règlements en vigueur.
	Le produit usagé doit être éliminé conformément à la réglementation en vigueur.

## CARACTÉRISTIQUES TECHNIQUES

Tension nominale	40 V
Capacité, batterie/pile	5 Ah
Type de batterie	Lithium-Ion
Régime	2800 à 3200 min.
Indice de protection	IPX1
Largeur de coupe	46 cm
Bac ramassage	55 l
Réglage de la hauteur	25 à 75 mm
Niveau de pression acoustique, LpA	74,2 dB(A), K=3 dB
Niveau de puissance acoustique, LwA*	87 dB(A), K=3 dB
Niveau de puissance acoustique, LwA**	96 dB(A)
Niveau de vibrations	1,63 m/s <sup>2</sup> , K=1,5 m/s <sup>2</sup>
Poids (hors batterie)	20 kg

\*Mesuré, \*\*Garanti

### Portez toujours une protection auditive !

La valeur déclarée en ce qui concerne les vibrations, qui a été mesurée conformément à une méthode d'essai normalisée, peut être utilisée pour comparer différents outils et effectuer une première évaluation de l'exposition. Mesures réalisées conformément à la norme EN 60335-2-77:2010.

### ATTENTION !

**Le niveau effectif de vibration à l'utilisation de l'outil électrique peut différer de la valeur totale indiquée en fonction de la façon dont il est utilisé. Il convient par conséquent de déterminer les précautions de sécurité nécessaires afin de protéger l'utilisateur sur la base d'une estimation de l'exposition dans les conditions d'utilisation réelles (prenant en compte tous les éléments du cycle de travail, notamment le moment où l'outil est éteint et celui où il tourne au ralenti, en plus du temps de démarrage).**

## DESCRIPTION

1. *Bouton rotatif de réglage de la vitesse*
2. *Bouton de pliage / verrouillage de la poignée supérieure*
3. *Couvercle du compartiment de la batterie*
4. *Couvercle du canal d'éjection latérale*
5. *Levier de réglage de la hauteur de coupe*
6. *Couvercle du canal d'éjection*
7. *Collier de serrage*
8. *Bac ramassage*
9. *Verrou de sécurité*
10. *Gâchette de sécurité*
11. *Commande de conduite*
12. *Insert de paillage*
13. *Protection du canal d'éjection*
14. *Poignée*
15. *Clé de sécurité*

### FIG. 1

## PIÈCES FOURNIES

- a. 2 vis M8
- b. 2 rondelles
- c. 4 boutons en plastique
- d. 2 vis M8

### FIG. 2

## MONTAGE

### DÉBALLAGE

- Sortez toutes les pièces de l'emballage.
- Retirez tous les matériaux d'emballage et toutes les protections de transport.
- Vérifiez qu'il ne manque aucune pièce.
- Vérifiez si le produit et les accessoires ne sont pas endommagés.
- Conservez si possible l'emballage jusqu'à l'expiration de la garantie.

### REMARQUE !

**Ne laissez pas les enfants jouer avec les éléments d'emballage. Maintenez les sacs en plastique, les films plastiques et les petites pièces hors de portée des enfants: risque d'étouffement.**

## MONTAGE DE LA TONDEUSE

1. Déballer le produit et tous les accessoires en vérifiant qu'il ne manque aucune pièce.
2. Fixez la poignée inférieure à la tondeuse avec un bouton en plastique. Assurez-vous que les câbles ne gênent pas.

### FIG. 3

3. Montez la poignée supérieure sur la poignée inférieure avec, de chaque côté, un bouton en plastique avec écrou et une vis.

### FIG. 4

### FIG. 5

4. Montez les cordons sur la poignée avec les colliers de serrage.

### FIG. 6

5. Montez la poignée sur le bac de ramassage.

### FIG. 7

6. Tonte avec bac de ramassage : Soulevez le couvercle du canal d'éjection d'une main et fixez le bac de ramassage.

### FIG. 8

7. Tonte avec éjection latérale : Soulevez le couvercle du canal d'éjection et montez la protection du canal. Retirez le bac à herbe s'il est monté, puis montez l'insert de paillage.

### FIG. 9

## INSERTION DE LA BATTERIE

- Ouvrez le compartiment de la batterie. Insérez une ou deux batteries dans le compartiment. La tondeuse à gazon peut fonctionner avec une seule batterie.
- Lorsque l'une des batteries est déchargée, la tondeuse le détecte et passe automatiquement à l'autre.

FIG. 10

## UTILISATION

### UTILISATION PRÉVUE

Le produit est conçu pour un usage domestique et ne convient pas à une utilisation commerciale. Le produit est destiné à être utilisé dans les jardins privés et similaires. Il n'est pas destiné à être utilisé dans des lieux publics, ni dans des installations sportives, agricoles ou similaires.

### CLÉ DE SÉCURITÉ

Le produit ne peut être démarré que si la clé de sécurité est insérée. Retirez la clé de sécurité de l'outil après utilisation.

FIG. 11

### MISE EN MARCHÉ/ARRÊT

1. Maintenez enfoncé le cran de sécurité.
2. Appuyez sur la gâchette de sécurité. Le moteur démarre.
3. Relâchez le blocage de l'interrupteur pour éteindre.

FIG. 12

### ATTENTION !

**La lame de coupe continue de bouger pendant un court instant après le relâchement de la poignée de déplacement.**

## ENTRAÎNEMENT

1. Poussez la commande de conduite contre la poignée.
2. Réglez la vitesse d'entraînement à l'aide du bouton rotatif.

FIG. 13

## RÉGLAGE DE LA HAUTEUR DE LA POIGNÉE

La poignée peut être réglée sur trois hauteurs différentes. Choisissez celle qui vous convient.

FIG. 14

## RÉGLAGE DE LA HAUTEUR DE COUPE

### ATTENTION !

**Éteignez l'outil et retirez la clé de sécurité avant de modifier la hauteur de coupe.**

1. Placez le levier de réglage de la hauteur de coupe sur le position souhaitée.
2. Vérifiez que le levier s'enclenche dans l'une des rainures.

FIG. 15

## TONTE DE LA PELOUSE

- Une pelouse est composée de différents types d'herbe. Si la pelouse est tondue souvent, l'herbe qui a de fortes racines est favorisée et forme alors un tapis dense et ferme.
- La hauteur normale d'une pelouse est d'environ 4 à 5 cm. Ne coupez pas plus d'environ 1/3 de la hauteur à la fois, c'est-à-dire de 7 à 8 cm jusqu'à la hauteur normale.
- Ne tondez pas la pelouse sur une longueur inférieure à 4 cm environ, car l'herbe pourrait être endommagée par un terrain trop sec.

- Coupez les herbes hautes en plusieurs fois.
- Laissez toujours les bandes de tonte se chevaucher légèrement lors de la coupe.
- Si possible, évitez de tondre de l'herbe mouillée. Tondez lorsque l'herbe est aussi sèche que possible.
- Soyez très prudent lors des changements de direction et sur les pentes. Veillez à garder un bon appui au sol et un bon équilibre. Tondez les pentes transversalement, jamais vers le haut ou vers le bas.
- Ne tondez pas sur des pentes avec une déclivité supérieure à 15° : risque de blessure.

#### ATTENTION !

**Soyez très prudent lorsque vous marchez à reculons ou que vous tirez l'outil vers vous : risque de trébuchement.**

#### Tonte avec bac de ramassage

Le bac de ramassage a un indicateur de niveau. Il est maintenu ouvert par le flux d'air que l'outil génère pendant l'utilisation. Si le couvercle du canal d'éjection est fermé pendant la tonte, le bac de ramassage est plein et doit être vidé. Vérifiez que les trous sous l'obturateur sont propres et laissent passer l'air, autrement l'indicateur de niveau ne fonctionnera pas correctement. Videz le bac de ramassage s'il reste de l'herbe au sol pendant la tonte.

#### ATTENTION !

**Éteignez l'outil, attendez l'arrêt complet de toutes les pièces mobiles, puis retirez la clé de sécurité avant de retirer le bac de ramassage.**

#### Vidage le bac de ramassage

1. Pour démonter le bac de ramassage, soulevez le couvercle du canal d'éjection d'une main, saisissez la poignée du bac de l'autre main et retirez le bac.
2. Lorsque le bac de ramassage est retiré, le couvercle du canal d'éjection s'abaisse et recouvre l'ouverture d'éjection.
3. S'il reste de l'herbe dans l'ouverture, tirez la tondeuse vers l'arrière sur environ 1 mètre pour faciliter le démarrage du moteur.
4. Ne nettoyez jamais le plateau de coupe ou la lame de coupe avec les mains ou les pieds, mais utilisez une brosse ou tout autre outil approprié. Pour un fonctionnement optimal, nettoyez l'intérieur du bac de ramassage, en particulier la grille d'aération, après chaque utilisation.
5. Soulevez le couvercle du canal d'éjection d'une main et fixez le bac de ramassage par le haut de l'autre main. Montez le bac de ramassage uniquement lorsque l'outil est éteint et que les pièces mobiles sont à l'arrêt.

#### Tonte avec insert de paillage

- Lorsque l'insert de paillage est utilisé, l'herbe est broyée et étalée sur la pelouse. L'herbe n'a pas besoin d'être ramassée et jetée.
- Pour utiliser l'insert de paillage, retirez le bac à herbe, insérez l'adaptateur de l'insert de paillage dans l'ouverture du canal d'éjection et fermez le canal.

FIG. 16

FIG. 17

#### REMARQUE !

**L'insert de paillage ne doit être utilisé que lorsque l'herbe est relativement courte.**

## ENTRETIEN

Nettoyez l'outil après chaque utilisation.

1. Retirez la batterie.
2. Retirez le bac de ramassage.
3. Nettoyez l'outil à l'aide d'une brosse après chaque utilisation.
4. Retirez soigneusement les débris du dessous du plateau de coupe avec un bâton en bois ou tout autre objet similaire.
5. Veillez à ce que les ouvertures d'aération restent propres et sans poussière. Ne versez jamais d'eau sur le produit et ne le rincez jamais.
6. Nettoyez le carter du moteur avec un chiffon humide. N'utilisez pas de solutions ou de produits de nettoyage. Cela peut endommager les pièces en plastique de l'outil. Essayez soigneusement le carter du moteur.
7. Vérifiez l'état de la lame de coupe.

## BAC DE RAMASSAGE

Le bac de ramassage peut être rincé à l'eau s'il a été retiré de la tondeuse à gazon.

## DÉMONTAGE ET AFFÛTAGE D'UNE LAME DE COUPE

### REMARQUE !

**Retirez la batterie de la tondeuse avant tout entretien ou nettoyage.**

Si la lame de coupe s'émousse, elle doit être démontée et affûtée.

1. Desserrez l'écrou qui maintient la lame de coupe.
2. Retirez la lame de coupe et nettoyez soigneusement les surfaces de contact. Si la lame de coupe est trop usée, elle doit être remplacée par une lame neuve.

3. Affûtez la lame de coupe.
4. Montez la lame sur la tondeuse et serrez fermement l'écrou.
5. Utilisez uniquement les pièces de rechange recommandées par le fabricant.

### FIG. 18

## RANGEMENT

### REMARQUE !

**Retirez la clé de sécurité avant de ranger le produit.**

- Rangez la tondeuse au sec et à l'abri du gel (10 à 25 °C).
- Rangez la batterie et la tondeuse à gazon séparément.
- Chargez la batterie avant de la ranger si elle ne doit pas être utilisée pendant une longue période.
- Ne laissez jamais du liquide de frein, de l'essence, des produits à base d'huile, des huiles pénétrantes, etc. entrer en contact avec des pièces en plastique.
- Rangez la tondeuse à gazon loin de substances corrosives telles que le sel de déneigement et les engrais.

## TRANSPORT

- Avant de transporter la tondeuse, retirez la batterie.
- Desserrez les deux raccords rapides et abaissez la poignée supérieure.
- Utilisez la poignée de transport pour transporter la tondeuse.

## RECHERCHE DE PANNES

Problème	Cause possible	Solution
Le produit ne fonctionne pas.	La batterie est déchargée.	Vérifiez la batterie. Les réparations éventuelles doivent être effectuées par un électricien qualifié.
	Le verrou de sécurité est défectueux.	Confiez le produit au centre de service agréé ou à toute autre personne qualifiée pour inspection et réparation.
	Le moteur est défectueux.	Confiez le produit au centre de service agréé ou à toute autre personne qualifiée pour inspection et réparation.
	La clé de sécurité n'est pas insérée.	Insérez la clé de sécurité.
Le moteur s'arrête pendant l'utilisation.	La batterie est déchargée.	Chargez la batterie.
	La batterie n'est pas bien en place.	Mettez la batterie correctement en place.
	La batterie est défectueuse.	Remplacez la batterie par une autre de même type.
Diminution des performances.	La batterie est déchargée.	Chargez la batterie.
	La batterie n'est pas complètement chargée.	Chargez la batterie.
	L'herbe est trop longue.	Tondez en plusieurs fois.
Fortes vibrations.	La lame de coupe n'est pas montée correctement.	Vérifiez la lame de coupe.
	La lame de coupe est bloquée par des corps étrangers.	Nettoyez autour de la lame de coupe.
	La lame de coupe est endommagée.	Remplacez la lame de coupe.
Ramassage d'herbe insuffisant.	Le bac de ramassage est plein.	Videz le bac de ramassage.
	L'ouverture d'éjection est bouchée.	Dégagez l'ouverture d'éjection.
	Hauteur de coupe trop basse.	Sélectionnez la hauteur de coupe appropriée.
La pelouse est tondue de manière inégale.	La lame de coupe est émoussée.	Faites-la affûter ou remplacez-la.
	L'herbe est trop longue.	Tondez en plusieurs fois.

## VEILIGHEIDSINSTRUCTIES

### WAARSCHUWING!

**Lees voor gebruik alle waarschuwingen, veiligheidsinstructies en andere instructies zorgvuldig door. Als niet alle instructies en veiligheidsinstructies worden opgevolgd, bestaat het risico van elektrische ongevallen, brand en/of ernstig persoonlijk letsel.**

- Bewaar deze instructies en veiligheidsaanwijzingen voor later gebruik.
- Hierna wordt onder de term "elektrisch gereedschap" zowel op het elektriciteitsnet aangesloten (met snoer) als accu-aangedreven (snoerloos) elektrisch gereedschap bedoeld.

### WERKOMGEVING

- Zorg ervoor dat de werkomgeving schoon en goed verlicht is. In donkere en rommelige ruimten bestaat een groter risico op ongevallen.
- Gebruik geen elektrisch gereedschap in een explosieve omgeving, bijvoorbeeld in de buurt van brandbare vloeistoffen, gassen of stof. Elektrisch gereedschap veroorzaakt vonken die stof of dampen kunnen doen ontvlammen.
- Houd omstanders, met name kinderen, en huisdieren op een veilige afstand bij het gebruik van het elektrische gereedschap. Als u afgeleid raakt, kunt u de controle over het product verliezen.

### ELEKTRISCHE VEILIGHEID

- Zorg dat uw lichaam niet in aanraking komt met geaarde oppervlakken, zoals pijpen, radiatoren, fornuizen en koelkasten. Het risico op elektrische ongevallen neemt toe als uw lichaam geaard is.
- Stel elektrisch gereedschap niet bloot aan regen of vocht. Als er water een elektrisch

gereedschap binnendringt, neemt het risico op elektrische ongevallen toe.

### PERSOONLIJKE VEILIGHEID

- Wees altijd alert. Wees altijd voorzichtig en gebruik uw gezond verstand als u met het elektrische gereedschap werkt. Gebruik nooit elektrisch gereedschap als u vermoeid bent of als u onder invloed bent van drugs, alcohol of geneesmiddelen. Eén moment van onoplettendheid of slordigheid kan al leiden tot ernstig persoonlijk letsel.
- Gebruik persoonlijke beschermingsmiddelen. Draag een veiligheidsbril. Afhankelijk van het soort product en het gebruik, beperkt veiligheidsuitrusting, zoals een stofmasker, antislipveiligheidschoenen, een veiligheidshelm en gehoorbescherming, het risico op persoonlijk letsel.
- Voorkom onbedoeld inschakelen. Controleer of de aan/uit-schakelaar in de uit-stand staat voordat u de stekker in het stopcontact steekt, de accu aansluit of het product optilt of draagt. Het risico op ongelukken is groot als u het elektrische gereedschap draagt met uw vinger op de aan/uit-schakelaar of de stroom van het elektrische gereedschap aansluit terwijl de aan/uit-schakelaar in de startpositie staat.
- Verwijder afstelsleutels en dergelijke voordat u het product inschakelt. Afstelsleutels en dergelijke die nog bevestigd zitten op een draaiend onderdeel van het product, kunnen persoonlijk letsel veroorzaken.
- Probeer niet te ver te reiken. Zorg ervoor dat u steeds stevig staat en goed in evenwicht bent. Zo heeft u betere controle over het elektrische gereedschap in onverwachte situaties.
- Draag geschikte kleding. Draag geen loszittende kleding of sieraden. Houd uw haar, kleding en handschoenen weg van bewegende delen. Loszittende kleding,

sieraden en lang haar kunnen vast komen te zitten in bewegende delen.

- Controleer of een eventuele grasopvangbak goed gemonteerd is en goed werkt.

## GEBRUIK EN ONDERHOUD

- Forceer het elektrische gereedschap niet. Gebruik het juiste elektrisch gereedschap voor de uit te voeren werkzaamheden. Het elektrische werktuig werkt beter en veiliger met de belasting waarvoor het ontworpen is.
- Gebruik het elektrische gereedschap niet als het niet kan worden in- en uitgeschakeld met behulp van de aan/uit-schakelaar. Elektrisch gereedschap dat niet met de schakelaar kan worden bediend, is gevaarlijk en moet worden gerepareerd.
- Trek de stekker uit het stopcontact en/of verwijder de accu voordat u afstellingen uitvoert, van accessoire wisselt of het gereedschap opbergt. Dergelijke preventieve veiligheidsmaatregelen verminderen het risico dat het elektrische gereedschap onbedoeld wordt ingeschakeld.
- Elektrisch gereedschap dat niet wordt gebruikt, moet buiten het bereik van kinderen worden opgeborgen. Laat nooit kinderen of personen die niet bekend zijn met het elektrische gereedschap of deze instructies niet hebben gelezen gebruikmaken van het gereedschap. Elektrisch gereedschap is gevaarlijk als het door onervaren mensen wordt gebruikt.
- Het elektrische gereedschap moet worden onderhouden en verzorgd. Controleer vóór gebruik of bewegende delen verkeerd zijn afgesteld of stroef werken, of er onderdelen stuk zijn gegaan en of er andere factoren zijn die de werking van het product negatief kunnen beïnvloeden. Laat eventuele schade repareren voordat u het product gaat gebruiken. Veel ongelukken worden veroorzaakt door slecht onderhouden elektrisch gereedschap.
- Houd snijgereedschap scherp en schoon. Snijgereedschap dat op de juiste wijze wordt onderhouden en scherpe snijvlakken heeft, loopt minder snel vast en is gemakkelijker onder controle te houden.
- Gebruik elektrisch gereedschap, accessoires, bits enz. in overeenstemming met deze instructies, met inachtneming van de heersende werkomstandigheden en de uit te voeren klus. Het kan gevaarlijk zijn om elektrisch gereedschap te gebruiken voor andere doeleinden dan waarvoor het bedoeld is.
- Gebruik het product niet als er handgrepen of veiligheidsvoorzieningen gedemonteerd of beschadigd zijn. Demonteer het product niet en probeer ook niet om het aan te passen of te repareren. Dit kan leiden tot persoonlijk letsel en/of materiële schade.
- Zorg ervoor dat u de werkomgeving goed kent en let op eventuele risico's die u mogelijk niet opvallen als het product in bedrijf is.
- Gebruik het product niet wanneer er andere personen, met name kinderen, of huisdieren in de buurt zijn.
- Wees voorzichtig bij het werken op hellingen.
- Zorg ervoor dat u steeds stevig staat, goed in evenwicht bent en langzaam loopt.
- Werk op hellingen in de dwarsrichting en nooit van beneden naar boven en andersom.
- Wees heel voorzichtig als u van richting verandert, omdat u dan kunt struikelen.
- Maai niet op erg steile hellingen.
- Wees heel voorzichtig als u achteruit loopt of het product naar u toe trekt.
- Kantel het product niet als de motor wordt gestart.

- Ga op een veilige afstand in de rijstand staan achter de handgreep.
- Houd uw handen en voeten weg van bewegende delen als u de motor start.
- Schakel het product uit voordat u het gaat kantelen of verplaatsen, bijvoorbeeld van en naar het gazon of over paden heen.
- Rijd nooit over grind heen terwijl de motor nog loopt, omdat er dan steentjes kunnen wegschieten.
- Schakel het product uit en wacht tot alle bewegende delen volledig tot stilstand zijn gekomen voordat u het product gaat optillen of dragen.
- Schakel het product uit en wacht tot alle bewegende delen volledig tot stilstand zijn gekomen voordat u de maaihoogte gaat aanpassen.
- Maak de uitwerpklep nooit open terwijl de motor loopt.
- Schakel het product uit en wacht tot alle bewegende delen volledig tot stilstand zijn gekomen voordat u de grasopvangbak eraf haalt. Plaats de grasopvangbak na het leegmaken weer stevig terug.
- U kunt beter geen nat gras maaien.
- Gebruik het product niet in een explosieve omgeving, bijvoorbeeld in de buurt van brandbare vloeistoffen, gasen of stof. Het product genereert vonken die stof of dampen kunnen ontsteken.
- Laat het product nooit onbeheerd achter zolang de stekker in het stopcontact zit.
- Rijd voorzichtig. Ren nooit met het product.
- Wees voorzichtig en zorg ervoor dat uw vingers niet bekneld raken tussen de messen en vaste onderdelen van het product. Dit kan ernstig persoonlijk letsel tot gevolg hebben.
- Ga niet maaien op hele vochtige grond, in de buurt van beekjes, sloten e.d. of op steile hellingen, omdat u dan de controle kunt verliezen.

### BELANGRIJK!

- **Gebruik het product niet voor het maaien van struiken, klimmende planten of vegetatie op daken of balkons, voor het opzuigen en verwijderen van vuil op paden of voor het vermalen van bijvoorbeeld takken. Dit kan ernstig persoonlijk letsel tot gevolg hebben.**
- **Gebruik het product niet voor het egaliseren van uw gras, bijvoorbeeld bij molshopen.**
- **Gebruik het product niet voor het aandrijven van andere producten.**

### GEBUIK EN HANTERING VAN MET ACCU AANGEDREVEN PRODUCTEN

- Laad de accu uitsluitend op met de door de fabrikant aanbevolen oplader. Een lader die voor een bepaalde accu bedoeld is, kan brandgevaar opleveren indien gebruikt met een andere accu.
- Gebruik alleen accu's van het type dat wordt aanbevolen door de fabrikant. Als er andere accu's worden gebruikt, bestaat het risico van persoonlijk letsel en/of brand.
- Als de accu niet wordt gebruikt, moet deze uit de buurt van andere metalen voorwerpen, zoals paperclips, munten, sleutels, spijkers, bouten en andere kleine metalen voorwerpen, worden bewaard, aangezien deze kortsluiting van de polen kunnen veroorzaken. Bij kortsluiting komen grote hoeveelheden energie vrij en die kunnen brand en/of ernstig persoonlijk letsel veroorzaken.
- Als de batterij onzorgvuldig wordt behandeld, kan er vloeistof uit de batterij lekken. Vermijd contact met de accuvloeistof. Als u batterijvloeistof op uw huid krijgt, onmiddellijk afspoelen met veel schoon water. Als u accuvloeistof in de ogen krijgt, moet u de ogen minimaal 10 minuten spoelen met schoon water en

daarna direct een arts raadplegen. Vloeistof die uit de accu lekt, kan irritatie of chemische brandwonden veroorzaken.

- Lees alle aanwijzingen en veiligheidsinstructies voor de lader en/of accu door.

## SERVICE

- Het elektrische gereedschap mag uitsluitend onderhouden worden door gekwalificeerd personeel die identieke reserveonderdelen gebruiken. Zo weet u zeker dat het elektrische gereedschap veilig blijft.

## AANVULLENDE VEILIGHEIDSINSTRUCTIES

- Lees vóór gebruik alle waarschuwingen, veiligheidsinstructies en andere instructies zorgvuldig door en zorg ervoor dat u goed op de hoogte bent van de bediening en het gebruik van het product en van het toepassingsgebied, de beperkingen en de mogelijke risico's van het product. Wij adviseren om een passende opleiding te doorlopen.
- Het product is niet bedoeld voor gebruik door personen (kinderen of volwassenen) met een functiebeperking of door personen die onvoldoende ervaring of kennis hebben voor het gebruik ervan, tenzij zij instructies hebben gehad over het gebruik van het product van iemand die verantwoordelijk is voor hun veiligheid. Houd kinderen in de gaten om te voorkomen dat zij met het product spelen.
- Schakel het product uit en verwijder de accu in de volgende situaties:
  - Voordat u het product onbeheerd achterlaat.
  - Vóór controle, afstelling, reiniging of andere werkzaamheden aan het product.
- Als het product abnormaal begint te trillen.
- Inspecteer regelmatig de zone waar het product zal worden gebruikt en verwijder alle vreemde voorwerpen die door het product kunnen worden ingeklemd en weggeslingerd. Voorwerpen die worden weggeslingerd, kunnen ernstig persoonlijk letsel en/of materiële schade veroorzaken.
- Schakel het product uit en wacht tot alle bewegende delen volledig tot stilstand zijn gekomen voordat u het weglegt.
- Schakel het product uit vóór transport.
- Gebruik het product niet als er handgrepen of veiligheidsvoorzieningen gedemonteerd of beschadigd zijn. Gebruik het product niet als het niet volledig is gemonteerd.
- Demonteer het product niet en probeer ook niet om het aan te passen of te repareren, omdat hierdoor de garantie komt te vervallen en omdat het kan leiden tot persoonlijk letsel en/of materiële schade.
- Gebruik alleen reserveonderdelen die door de fabrikant worden aanbevolen. Verwijder de accu voordat u accessoires en/of reserveonderdelen gaat vervangen. Monteer accessoires en/of reserveonderdelen volgens de instructies van de fabrikant.
- Na botsing met een voorwerp. Controleer het product en laat eventuele beschadigingen repareren voordat u het opnieuw gebruikt.
- Als het product abnormaal begint te trillen. Inspecteer het product altijd vóór gebruik om te kijken of mes, meshouder en maaielement niet versleten of beschadigd zijn. Als mes of meshouder versleten of beschadigd zijn, moet altijd de hele set worden vervangen om onbalans te voorkomen. Zorg ervoor dat de veiligheids- en waarschuwingsmarkeringen op het product intact en leesbaar zijn. Vervang markeringen die onleesbaar of verdwenen zijn.

## VEILIGHEIDSINSTRUCTIES

- Gebruik het product alleen bij daglicht of bij goed kunstlicht.
- Draag een veiligheidsbril, gehoorbescherming, beschermende handschoenen, antislipveiligheidsschoenen en een stevige lange broek.
- Draag geen loszittende kleding, sieraden, horloges of soortgelijke voorwerpen, die in bewegende delen verstrikt kunnen raken. Gebruik het product niet op blote voeten of met open schoenen.
- Probeer niet te ver te reiken. Zorg ervoor dat u steeds stevig staat en goed in evenwicht bent. Gebruik het product alleen op een vlakke en stabiele ondergrond.
- Wees voorzichtig en zorg ervoor dat u niet uitglijdt of valt, vooral als u achteruit loopt.
- Ren nooit met het product.
- Controleer of de aan/uit-schakelaar in de uitgeschakelde stand staat voordat u de accu gaat plaatsen. De aan/uit-schakelaar en de schakelaarblokkering mogen niet in de vergrendelde stand staan.
- Controleer vóór ieder gebruik of alle boutverbindingen en andere verbindingen goed zijn vastgedraaid, of alle beveiligingen op hun plek zitten en goed werken en of er geen bewegende delen ergens aanlopen.
- De beveiligingen van het product mogen nooit worden gedemonteerd of aangepast.
- Gebruik het product niet als het beschadigd is of als niet alle veiligheidsvoorzieningen op hun plaats zitten en naar behoren werken. Vervang beschadigde of versleten onderdelen.
- Gebruik het product niet in een explosieve omgeving, bijvoorbeeld in de buurt van brandbare vloeistoffen, gasen of stof. Er bestaat dan een risico op brand en/of explosie.

## WAARSCHUWING!

**Het product genereert een elektromagnetisch veld tijdens het gebruik. Dit veld kan onder bepaalde omstandigheden van invloed zijn op actieve of passieve medische implantaten. Indien u een medisch implantaat heeft, dient u uw arts en/of de fabrikant van het medisch implantaat te raadplegen alvorens het product te gebruiken, om het risico van ernstig letsel of overlijden te beperken.**

## VEILIGHEIDSINSTRUCTIES VOOR LITHIUM-IONACCU'S

- Open de accu niet – risico van kortsluiting.
- Houd accu's weg van water, vocht en warmtebronnen zoals direct zonlicht – explosiegevaar.
- De accu kan dampen afgeven bij onjuist gebruik of bij beschadiging. Dergelijke dampen kunnen irriterend zijn voor de luchtwegen. Ga naar een plaats waar frisse lucht is. Raadpleeg een arts als de klachten aanhouden.
- Gebruik alleen accu's van het type dat door de fabrikant wordt aanbevolen en met de spanning die wordt aangegeven op het typeplaatje van het product. Het gebruik van andere accu's brengt gevaar van brand, explosie, lichamelijk letsel en/of materiële schade met zich mee.
- De accuspanning moet overeenkomen met de laadspanning; is dat niet zo, dan bestaat er gevaar voor brand en/of explosie.
- Laad de accu uitsluitend op met de door de fabrikant aanbevolen oplader. Als er andere accu's worden gebruikt voor het opladen, bestaat het risico op persoonlijk letsel en/of brand.
- Probeer nooit de accu open te maken. Houd de accu uit de buurt van scherpe en metalen voorwerpen, en stel deze niet bloot aan klappen of stoten – gevaar voor

kortsluiting, brand, explosie en/of persoonlijk letsel.

- Lees alle aanwijzingen en veiligheidsinstructies voor de lader en/of accu door.

### RISICO OP BRAND EN/OF EXPLOSIE

- Gebruik nooit beschadigde, defecte of vervormde accu's. Probeer de accu niet open te maken en stel hem niet bloot aan slagen en/of stoten.
- Laad de accu nooit op in de buurt van zuren en/of ontvlambare gassen of stoffen.
- Stel de accu niet bloot aan hitte of open vuur.
- De accu mag niet worden gebruikt of opgeladen bij temperaturen lager dan 10 °C of hoger dan 40 °C, omdat de accu hierdoor beschadigd kan raken.
- Stel de accu niet voor langere tijd bloot aan een hoge temperatuur of fel zonlicht.
- Bij langdurig gebruik wordt de accu warm. Laat hem dan afkoelen voordat u hem gaat opladen.
- Voorkom altijd kortsluiting tussen de accupolen.
- De accu moet worden verpakt in een plastic zak of doos (of met afgeschermd accupolen) vóór transport of opslag dan wel vóór de afvoer van de accu als afval.

### OVERIGE RISICO'S

- Zelfs als de toepasselijke veiligheidsvoorschriften worden nageleefd en veiligheidsvoorzieningen worden gebruikt, kunnen niet alle risico's worden weggenomen. De onderstaande risico's blijven bestaan:
  - Gevaar voor snijwonden.
  - Risico op gehoorbeschadiging.
- Langdurig gebruik zonder gehoorbescherming brengt risico op

gehoorbeschadiging met zich mee. Draag een gehoorscherming.

- Risico op persoonlijk letsel als gevolg van trillingen bij langdurig en/of onjuist gebruik.
- Het vermoeden bestaat dat trillingen bij langdurig gebruik de zogenaamde ziekte van Raynaud kunnen veroorzaken (ook wel het "witte vinger syndroom" genoemd). Stop direct met de werkzaamheden en raadpleeg een arts bij een verdoofd gevoel, jeuk, tintelingen, pijn, huidverkleuringen of verlies van gevoel. Beperk het risico op letsel als gevolg van trillingen door het gereedschap correct te onderhouden, de handen warm te houden en pauzes in te lassen.
- Ook als het product wordt gebruikt volgens de instructies kunnen deze risico's niet geheel worden uitgesloten.

### SYMBOLEN

De volgende symbolen kunnen op het product staan.

	Lees de gebruiksaanwijzing.
	WAARSCHUWING!
	Draag een gehoorscherming.
	Draag een veiligheidsbril.
	Draag beschermend schoeisel.
	Stel het product niet bloot aan regen of vocht.

	Verwijder vóór onderhoud altijd de veiligheidssleutel.
	Verwijder altijd de accu vóór onderhoud.
	Verwijder vóór gebruik alle voorwerpen die vast kunnen komen te zitten in het product of die door het product kunnen worden weggeslingerd.
 	Voorwerpen die worden weggeslingerd, kunnen ernstig persoonlijk letsel en/of materiële schade veroorzaken. Houd omstanders, vooral kinderen, en huisdieren op een afstand van minstens 15 meter van het werkgebied.
	Werk op hellingen in de dwarsrichting en nooit van beneden naar boven en andersom.
	Scherpe messen - gevaar voor persoonlijk letsel.
	Houd uw handen of voeten nooit in de buurt van of onder bewegende delen.
	Gegarandeerd geluidsvermogensniveau.
	Goedgekeurd volgens de geldende richtlijnen/verordeningen.
	Afgedankte producten moeten worden verwijderd in overeenstemming met de van toepassing zijnde voorschriften.

## TECHNISCHE GEGEVENS

Nominale spanning	40 V
Capaciteit, batterij/accu	5 Ah
Accutype	Li-ion
Toerental	2800–3200/min
Beschermingsklasse	IPX1
Maaibreedte	46 cm
Opvangbak	55 l
Hoogte-instelling	25–75 mm
Geluidsdruk niveau, LpA	74,2 dB(A), K=3 dB
Geluidsvermogensniveau, LwA*	87 dB(A), K=3 dB
Geluidsvermogensniveau, LwA**	96 dB(A)
Trillingsniveau	1,63 m/s <sup>2</sup> , K = 1,5 m/s <sup>2</sup>
Gewicht (excl. accu)	20 kg

\*Gemeten, \*\*Gegarandeerd

### Draag altijd gehoorbescherming!

De vermelde waarde voor trillingen, gemeten volgens een standaardtestmethode, kan worden gebruikt om verschillende gereedschappen met elkaar te vergelijken en voor een voorlopige beoordeling van de blootstelling. De meetresultaten zijn vastgesteld overeenkomstig EN 60335-2-77:2010.

### WAARSCHUWING!

**Het werkelijke trillingsniveau tijdens het gebruik van elektrisch gereedschap kan verschillen van de vermelde totale waarde, afhankelijk van de manier waarop het gereedschap wordt gebruikt. Controleer daarom de veiligheidsmaatregelen die nodig zijn om de gebruiker te beschermen op basis van een inschatting van de blootstelling onder daadwerkelijke gebruiksomstandigheden (waarbij rekening wordt gehouden met alle onderdelen van de arbeidscyclus, zoals hoelang het gereedschap is uitgeschakeld en wanneer het stationair draait, in aanvulling op de gebruikstijd).**

## BESCHRIJVING

1. *Draaiknop voor snelheidsinstelling*
2. *Knop voor in- en uitklappen/vastzetten van de bovenste handgreep*
3. *Klep van accuvak*
4. *Kap voor zij-uitworp*
5. *Hendel voor instellen van maaihoogte*
6. *Uitwerpklep*
7. *Klem*
8. *Opvangbak*
9. *Veiligheidsvergrendeling*
10. *Startonderbreker*
11. *Bediening voor aandrijving*
12. *Inzetstuk voor mulchen*
13. *Uitworpbescherming*
14. *Draaggreep*
15. *Veiligheidssleutel*

### AFB. 1

## MEEGELEVERDE ONDERDELEN

- a. 2 schroeven M8
- b. 2 ringen
- c. 4 plastic knoppen
- d. 2 schroeven M8

### AFB. 2

## MONTAGE

### UITPAKKEN

- Haal alle onderdelen uit de verpakking.
- Verwijder alle verpakkingsmaterialen en eventuele transportbescherming.
- Controleer of alle onderdelen aanwezig zijn.
- Controleer of het product en de accessoires vrij zijn van beschadigingen.
- Bewaar de verpakking indien mogelijk tot de garantietermijn is verstreken.

### LET OP!

**Laat kinderen niet met het verpakkingsmateriaal spelen. Houd plastic zakken, plasticfolie en kleine onderdelen buiten het bereik van kinderen - verstikkingsgevaar.**

## GRASMAAIER MONTEREN

1. Pak het product en alle accessoires uit en controleer of alle onderdelen aanwezig zijn.
2. Bevestig de onderste handgreep op de grasmaaier met plastic knoppen. Zorg ervoor dat de kabels niet in de weg zitten.

### AFB. 3

3. Monteer de bovenste handgreep op de onderste handgreep met een plastic knop met een moer en schroef aan weerszijden.

### AFB. 4

### AFB. 5

4. Bevestig de kabels aan de handgreep met de kabelklem.

### AFB. 6

5. Monteer de handgreep op de grasopvangbak.

### AFB. 7

6. Maaien met grasopvangbak: Breng de uitwerpklep met de ene hand omhoog en haak de grasopvangbak vast.

### AFB. 8

7. Maaien met zij-uitworp: Breng de uitwerpklep omhoog en monteer de uitworpbescherming. Verwijder de grasopvangbak als deze gemonteerd is en plaats het inzetstuk voor mulchen.

### AFB. 9

## ACCU PLAATSEN

- Open het batterijklepje. Plaats één of twee accu's in het compartiment. De grasmaaier kan maar op één accu werken.
- De grasmaaier voelt wanneer één van de accu's leeg is en schakelt dan automatisch over op de andere.

**AFB. 10**

## AANWENDING

### BEOOGD GEBRUIK

Het product is uitsluitend bestemd voor huishoudelijk gebruik en is niet geschikt voor commercieel gebruik. Het product is bedoeld voor gebruik in privétuinen e.d. Het is niet bedoeld voor gebruik in openbare ruimten of bij sportfaciliteiten, landbouw e.d.

### VEILIGHEIDSSLEUTEL

Het product kan alleen worden ingeschakeld als de veiligheidssleutel is geplaatst. Verwijder de veiligheidssleutel als u klaar bent met het gebruik van het product.

**AFB. 11**

### STARTEN/UITSCHAKELEN

1. Houd de veiligheidsvergrendeling ingedrukt.
2. Druk de startvergrendeling in. De motor start.
3. Laat de startvergrendeling los om uit te schakelen.

**AFB. 12**

### WAARSCHUWING!

**Het mes blijft kort doorbewegen nadat de rijgreep is losgelaten.**

## AANDRIJVING

1. Druk de bediening voor aandrijving tegen de handgreep.
2. Stel de aandrijfsnelheid af met de draaiknop.

**AFB. 13**

## HOOGTE VAN DE HANDGRIEP INSTELLEN

De handgreep kan in drie standen in hoogte worden versteld. Kies wat het beste past.

**AFB. 14**

## MAAIHOOGTE INSTELLEN

### WAARSCHUWING!

**Schakel het product uit en verwijder de veiligheidssleutel voordat u de maaihogte gaat wijzigen.**

1. Beweeg de instelhendel voor de maaihogte in de gewenste stand.
2. Controleer of de hendel vastklikt in een van de sleuven.

**AFB. 15**

## GRASMAAIEN

- Een gazon bestaat uit verschillende soorten gras. Als het gazon vaak wordt gemaaid, gedijt gras met sterke wortels het best. Zo vormt zich een dichte en stevige grasmat.
- De normale hoogte voor een gazon is ongeveer 4 - 5 cm. Maai niet meer dan ongeveer 1/3 van de hoogte tegelijk weg. Dat wil zeggen van 7 - 8 cm tot de normale hoogte.
- Maai het gras niet korter dan ongeveer 4 cm, omdat het gras dan beschadigd kan raken door droogte.
- Maai hoog gras in meerdere keren.

- Zorg er bij het maaien voor dat de stroken elkaar altijd een stukje overlappen.
- U kunt beter geen nat gras maaien. Maai als het gras zo droog mogelijk is.
- Wees heel voorzichtig als u van richting verandert en bij hellingen. Zorg ervoor dat u steeds stevig staat en goed in evenwicht bent. Werk op hellingen in de dwarsrichting en nooit van beneden naar boven en andersom.
- Maai geen hellingen van meer dan 15°. Er bestaat dan een risico op persoonlijk letsel.

### WAARSCHUWING!

**Wees heel voorzichtig als u achteruit loopt of het product naar u toe trekt, omdat u dan kunt struikelen.**

### Maaien met grasopvangbak

De grasopvangbak heeft een niveau-indicator. Die wordt open gehouden door de luchtstroom die het product genereert tijdens gebruik. Als de klep tijdens het maaien dichtgaat, is de grasopvangbak vol en moet die worden leeggemaakt. Controleer of de openingen onder de klep schoon zijn en lucht doorlaten, omdat anders de niveaumeter niet goed werkt. Maak de grasopvangbak leeg als er tijdens het maaien grasresten op de grond blijven liggen.

### WAARSCHUWING!

**Schakel het product uit, wacht tot alle bewegende delen volledig tot stilstand zijn gekomen en verwijder de veiligheidssleutel voordat u de grasopvangbak gaat losmaken.**

### Grasopvangbak leegmaken

1. Voor het losmaken van de grasopvangbak brengt u de uitwerpklep met één hand omhoog, pakt u met de andere hand de handgreep van de grasopvangbak vast en tilt u de grasopvangbak eruit.
2. Als de grasopvangbak is verwijderd, valt de uitwerpklep omlaag en zal die de uitwerpopening afdekken.
3. Als er nog gras in de opening zit, trekt u de grasmaaier ongeveer 1 meter naar achteren om het starten van de motor makkelijker te maken.
4. Maak het maaiede of het mes nooit schoon met uw handen of voeten, maar gebruik een borstel of een ander geschikt hulpmiddel. Voor de beste prestaties maakt u na elk gebruik de binnenkant van de grasopvangbak, en vooral het luchtrooster, schoon.
5. Breng de uitwerpklep omhoog met één hand en haak de grasopvangbak van bovenaf vast met de andere hand. Plaats de grasopvangbak alleen als het product is uitgeschakeld en bewegende delen stilstaan.

### Maaien met inzetstuk voor mulchen

- Bij gebruik van het inzetstuk voor mulchen wordt het gras fijn verdeeld en over het grasveld verspreid. Het gras hoeft niet te worden verzameld en weggegooid.
- Om het inzetstuk voor mulchen te gebruiken, verwijdert u de grasopvangbak, steekt u de adapter voor het inzetstuk voor mulchen in de uitwerpopening en sluit u de uitworp.

**AFB. 16**

**AFB. 17**

**LET OP!**

**Het inzetstuk voor mulchen mag alleen worden gebruikt wanneer het gras relatief kort is.**

## ONDERHOUD

Reinig het product na elk gebruik.

1. Verwijder de accu.
2. Verwijder de grasopvangbak.
3. Maak het product na elk gebruik schoon met een borstel.
4. Verwijder voorzichtig grasresten van de onderkant van het maaidek met een houten stok of iets dergelijks.
5. Zorg ervoor dat er geen stof en vuil zit in de ventilatieopeningen. Giet of spoel nooit water over het product.
6. Maak de motorbehuizing schoon met een vochtige doek. Gebruik geen reinigings- of oplosmiddelen. Hierdoor kunnen de plastic onderdelen van het product beschadigd raken. Droog de motorbehuizing zorgvuldig af.
7. Controleer de staat van het mes.

## GRASOPVANGBAK

De grasopvangbak kan schoon worden gespoeld met water als die van de grasmaaier af is gehaald.

## MES DEMONTEREN EN SLIJPEN

### LET OP!

**Haal de accu uit de grasmaaier voordat u service of reiniging uitvoert.**

Als het mes bot wordt, moet het worden verwijderd en geslepen.

1. Maak de moer los waarmee het mes vastzit.
2. Haal het mes eraf en maak de contactoppervlakken grondig schoon. Als het mes te erg versleten is, moet het worden vervangen door een nieuw mes.
3. Slijp het mes.

4. Monteer het mes op de grasmaaier en draai de moer stevig vast.
5. Gebruik alleen reserveonderdelen die door de fabrikant worden aanbevolen.

### AFB. 18

## OPSLAG

### LET OP!

**Verwijder vóór opslag de veiligheidsleutel.**

- Bewaar de grasmaaier droog en vorstvrij (10-25 °C).
- Bewaar de accu en grasmaaier apart.
- Laad de accu op voordat u deze opbergt als u hem langere tijd niet gebruikt.
- Zorg ervoor dat remvloeistof, benzine, producten op oliebasis, kruipolie enz. nooit in contact komen met plastic onderdelen.
- Bewaar de grasmaaier uit de buurt van corrosieve stoffen zoals strooizout en meststoffen.

## TRANSPORT

- Haal vóór transport de accu uit de grasmaaier.
- Maak de twee snelkoppelingen los en laat de bovenste handgreep zakken.
- Gebruik de draaggreep voor het transport van de grasmaaier.

## PROBLEEMOPLOSSING

Probleem	Mogelijke oorzaak	Oplossing
Het product werkt niet.	De accu is leeg.	Controleer de accu. Eventuele reparaties moeten worden uitgevoerd door een bevoegd elektricien.
	De veiligheidsvergrendeling is defect.	Lever het product voor controle en reparatie in bij een erkend servicecentrum of ander gekwalificeerd personeel.
	De motor is defect.	Lever het product voor controle en reparatie in bij een erkend servicecentrum of ander gekwalificeerd personeel.
	De veiligheidssleutel is niet geplaatst.	Plaats de veiligheidssleutel.
De motor stopt tijdens gebruik.	De accu is leeg.	Laad de accu op.
	De accu is niet goed geplaatst.	Plaats de accu correct.
	De accu is defect.	Vervang de accu door een nieuwe accu van hetzelfde type.
Verminderde prestaties.	De accu is leeg.	Laad de accu op.
	De accu is niet volledig geladen.	Laad de accu op.
	Het gras is te lang.	Maai het gras in meerdere keren.
Krachtige trillingen.	Het mes is niet correct gemonteerd.	Controleer het mes.
	Het mes wordt tegengehouden door vreemde voorwerpen.	Maak rondom het mes schoon.
	Het mes is beschadigd.	Vervang het mes.
Gras wordt niet goed opgevangen.	De grasopvangbak is vol.	Maak de grasopvangbak leeg.
	De uitwerpopening is verstopt.	Maak de uitwerpopening schoon.
	Maaihoogte te laag ingesteld.	Stel de maaihoogte goed in.
Het gazon wordt ongelijkmatig gemaaid.	Het mes is bot.	Laat het mes slijpen of vervangen.
	Het gras is te lang.	Maai het gras in meerdere keren.