

MEEC TOOLS



18 V

HEAVY-DUTY VACUUM CLEANER

Item no. 011694



SV GROVDAMMSUGARE

BRUKSANVISNING

Viktigt! Läs bruksanvisningen före användning.
Spara den för framtida bruk.
(Original bruksanvisning).

NO GROVSTØVSUGER

BRUKSANVISNING

Viktig! Les bruksanvisningen nøye før bruk.
Ta vare på den for fremtidig bruk.
(Oversettelse av original bruksanvisning).

PL ODKURZACZ PRZEMYSŁOWY

INSTRUKCJA OBSŁUGI

Ważne! Przed użyciem uważnie przeczytaj instrukcję obsługi! Zachowaj ją na przyszłość.
(Tłumaczenie oryginalnej instrukcji).

EN HEAVY-DUTY VACUUM CLEANER

OPERATING INSTRUCTIONS

Important! Read the user instructions carefully before use. Save them for future reference.
(Translation of the original instructions).

DE INDUSTRIESTAUBSAUGER

BEDIENUNGSANLEITUNG

Wichtig! Die Bedienungsanleitung vor der Verwendung bitte sorgfältig durchlesen! Für die zukünftige Verwendung aufbewahren.
(Bedienungsanleitung im Original).

FI PÖLYNIMURI

KÄYTTÖOHJEESTA

Tärkeää! Lue käyttöohje huolella ennen käyttöä!
Säilytä se myöhempää käyttöä varten.
(Käännös alkuperäisestä käyttöohjeesta).

FR ASPIRATEUR EAU ET POUSSIÈRE

MODE D'EMPLOI

Important! Lisez attentivement le mode d'emploi avant la mise en service. Conservez-le.
(Traduction des instructions originales).

NL BOUWSTOFZUIGER

GEBRUIKSAANWIJZING

Belangrijk! Lees de gebruiksaanwijzing aandachtig door voordat u het apparaat gebruikt. Bewaar de gebruiksaanwijzing voor toekomstig gebruik.
(Vertaling van de originele instructies).

Värna om miljön!

Kasserad produkt ska återvinnas enligt gällande bestämmelser.

Verne om miljøet!

Kassert produkt skal gjenvinnes etter gjeldende lover og regler.

Dbaj o środowisko!

Zużyty produkt należy poddać recyklingowi zgodnie z obowiązującymi przepisami.

Care for the environment!

Recycle discarded product in accordance with local regulations.

Schützen Sie die Umwelt!

Das entsorgte Produkt muss gemäß den geltenden Bestimmungen recycelt werden.

Suojele ympäristöä!

Käytöstä poistettu tuote on kierrätettävä voimassa olevien säännösten mukaisesti.

Pensez à l'environnement

Les appareils hors d'usage doivent être recyclés conformément à la réglementation en vigueur.

Bescherm het milieu!

Afgedankte producten moeten worden gerecycleerd volgens de van toepassing zijnde regelgeving.

Rätten till ändringar förbehålles. För senaste version av bruksanvisningen se www.jula.com

Med forbehold om endringer. Nyeste versjon av bruksanvisningen finner du på www.jula.com

Z zastrzeżeniem prawa do zmian. Najnowsza wersja instrukcji obsługi znajduje się na www.jula.com

Jula reserves the right to make changes. For latest version of operating instructions, see www.jula.com

Änderungen vorbehalten. Die aktuellste Version der Bedienungsanleitung finden Sie auf www.jula.com

Pidätämme oikeuden muutoksiin. Katso käyttöohjeiden uusin versio täältä: www.jula.com

Nous nous réservons le droit d'apporter des modifications. Vous trouverez la dernière version des consignes d'utilisation sur www.jula.com

Wijzigingen voorbehouden. Voor de recentste editie van de gebruikershandleiding, zie www.jula.com



JULA AB, BOX 363, SE-532 24 SKARA

2022-01-07

© Jula AB

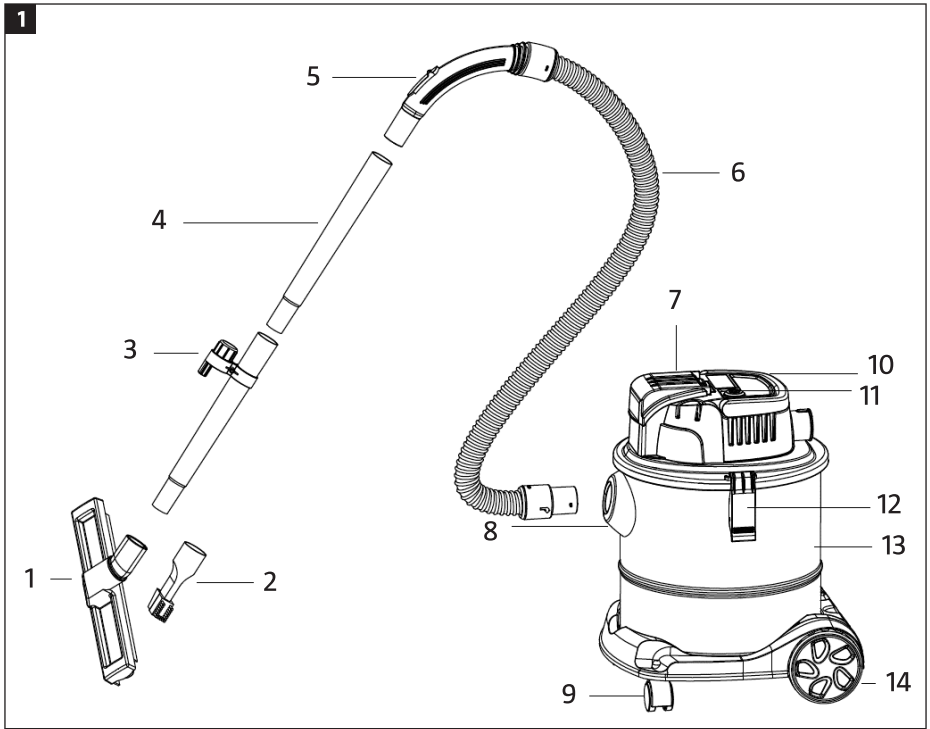

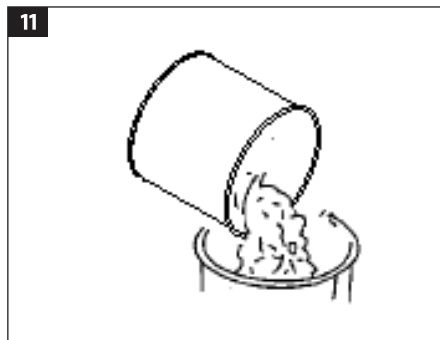

14



15



16



SÄKERHETSANVISNINGAR

- Vidta alltid grundläggande säkerhetsåtgärder vid användning av elektriska produkter, för att minska risken för brand, elolycksfall och/eller personskada.
- Använd inte produkten utomhus.
- Produkten får endast användas på avsett sätt och i enlighet med dessa anvisningar. Använd endast tillbehör som rekommenderas av tillverkaren.
- För aldrig in några föremål eller kroppsdelar genom produktens öppningar.
- Håll ventilationsöppningar rena.
- Produkten åstadkommer sugverkan och har en roterande borste. Håll hår, kläder, händer och andra kroppsdelar borta från rörliga delar.
- Använd inte produkten för att suga upp brinnande eller glödande föremål, som cigaretter eller varm aska.
- Använd inte produkten utan dammbehållare och filter.
- Var försiktig vid dammsugning av trappor.
- Använd inte produkten för att suga upp antändlig vätska och använd den inte i närheten av sådan vätska.
- Förvaras svalt och torrt inomhus.
- Stäng alltid av produkten under minst 1 minut efter 15 minuters användning, för att låta motorn svalna, annars kan motorn skadas.
- Använd inte produkten mer än 4 timmar, inklusive pauser, under ett dygn.
- Produkten kan användas för att suga upp vatten från golv och liknande, men försök inte suga upp stora mängder vatten och använd inte produkten i bad, dusch, tvättställ eller swimmingpool.
- Den här produkten kan användas av barn från 8 år och uppåt samt av personer

med nedsatt fysisk, sensorisk eller mental förmåga eller personer som saknar erfarenhet och kunskap, om de ges handledning eller får instruktioner angående en säker användning av produkten och förstår de risker som är förknippade med användningen. Barn får inte leka med produkten. Låt inte barn rengöra eller underhålla produkten utan övervakning.

- Håll produkten utom räckhåll för barn yngre än åtta år.

ANVÄNDNING OCH SKÖTSEL AV BATTERIDRIVNA VERKTYG

- Ladda batterierna enbart med den laddare som tillverkaren rekommenderar. Om annan laddare används finns risk för personskador och brand.
- Använd enbart batterier som är avsedda för elverktyget. Om andra batterier används finns risk för personskador och brand.
- Låt inte batterier komma i

närheten av gem, mynt, nycklar, spikar, skruvar och andra metallföremål som kan orsaka kortslutning. Om batterikontakterna kortsluts finns risk för brännskador eller brand.

- Vid felaktig användning kan vätska tränga ut ur batteriet. Undvik beröring med denna. Skölj med vatten vid oavsiktlig kontakt. Sök också läkare om batterivätskan hamnar i ögonen. Utrinnande batterivätska kan orsaka hudirritation eller brännskador.

SYMBOLER

	Läs bruksanvisningen.
	Godkänd enligt gällande direktiv/förordningar.
	Kasserad produkt ska återvinnas enligt gällande bestämmelser.

TEKNISKA DATA

Spänning	18 V DC
Kapslingsklass	IPX4
Luftflöde	12 l/min
Tryck	10 kPa
Volym	20 l

BESKRIVNING

Batteridriven grovdammsugare som passar för dammsugning av både torr och våt smuts. Tvättbart filter, grov- och fogmunstycke medföljer. Utrustad med avtappningsplugg. Grovdammsugarens blåsfunktion gör det möjligt att blåsa bort damm då dammsugning inte är möjligt. Ingår i Meec Tools Multiseries 18 V. Batteri och laddare säljs separat i Julas varuhus och på www.jula.com.

1. *Golvmunstycke*
2. *Munstycke*
3. *Upphållningsbeslag*
4. *Förlängningsrör*
5. *Ventil (justering av sugkraft)*
6. *Böjlig sugslang med handtag*
7. *Batterifack med lock*
8. *Luftinlopp*
9. *Framhjul*
10. *Bärhandtag*
11. *Strömbrytare (PÅ/AV)*
12. *Lås för dammbehållare*
13. *Dammbehållare*
14. *Bakhjul*

BILD 1

MONTERING

1. Öppna spärrarna för att frigöra den övre kåpan.

BILD 2

2. Ta ut alla tillbehör och montera de främre och bakre hjulen.

BILD 3

3. Sätt tillbaka den övre kåpan och lås spärrarna.

BILD 4

4. Sätt i batteriet.

BILD 5

HANDHAVANDE

1. Montera slangen och önskade tillbehör.

BILD 6

2. Tryck på strömbrytaren för att starta produkten. Tryck igen för att stänga av.

BILD 7

3. Ta ut batteriet och ladda det när produkten blir svagare, eller om produkten inte ska användas på en längre tid.

BILD 8

UNDERHÅLL

1. Frigör kroken.

BILD 9

2. Demontera den övre kåpan.

BILD 10

3. Töm dammbehållaren.

BILD 11

4. Skruva ut låsskruven för filtret.

BILD 12

5. Ta ut filtret.

BILD 13

6. Tvätta vid behov filtret med rent vatten.

BILD 14

7. Låt filtret torka i svaltt, väl ventilerat utrymme, dock inte i direkt solljus.

BILD 15

8. Montera produkten.

BILD 16

FELSÖKNING

MOTORN STARTAR INTE

Möjlig orsak:

- Inget batteri.
- Batteriet är urladdat.
- Strömbrytaren har inte tryckts in.

Förslag till åtgärd:

- Sätt i batteriet.
- Ladda batteriet.
- Tryck på strömbrytaren.

DÅLIG SUGFÖRMÅGA

Möjlig orsak:

- Produkten är igensatt.
- Filtret är igensatt.
- Den övre kåpan är inte korrekt monterad.

Förslag till åtgärd:

- Avlägsna igensättningen.
- Rengör eller byt filtret.
- Montera den övre kåpan korrekt.

SIKKERHETSANVISNINGER

- Følg alltid grunnleggende sikkerhetsregler når du bruker elektroniske produktet for å redusere faren for brann, el-ulykker og/eller personskade.
- Ikke bruk produktet utendørs.
- Produktet skal kun brukes til det som det er beregnet for, og i henhold til disse anvisningene. Bruk kun tilbehør som anbefales av produsenten.
- Ikke stikk gjenstander eller kroppsdeler inn i åpningene på produktet.
- Hold ventilasjonsåpningene rene.
- Produktet skaper en sugeseffekt og har en roterende børste. Hold hår, klær, hender og andre kroppsdeler borte fra bevegelige deler.
- Produktet må ikke brukes til å suge opp brennende eller glødende gjenstander som sigaretter eller varm aske.
- Produktet må ikke brukes uten støvbeholder og filter.
- Vær forsiktig ved støvsuging av trapper.
- Produktet må ikke brukes til å suge opp brennbare væsker eller brukes i nærheten av slike væsker.
- Oppbevares kjølig og tørt innendørs.
- Slå alltid av produktet i minst 1 minutt etter 15 minutters bruk, for å la motoren kjøle, ellers kan motoren ta skade.
- Produktet må ikke brukes lenger enn 4 timer, inklusive pauser, i løpet av et døgn.
- Produktet kan brukes til å suge opp vann fra gulv og lignende, men ikke prøv å suge opp store mengder vann, og ikke bruk produktet i bad, dusj, servant eller svømmebasseng.
- Dette produktet kan brukes av barn fra åtte år og oppover og av personer med redusert fysisk, sansemessig eller mental kapasitet, eller personer som mangler erfaring med og kunnskap om produktet, hvis de får

veiledning eller instruksjoner om sikker bruk av produktet og forstår farene som er forbundet med bruken. Barn skal ikke leke med produktet. Ikke la barn rengjøre eller vedlikeholde produktet uten tilsyn.

- Produktet skal holdes utilgjengelig for barn under åtte år.



BRUK OG VEDLIKEHOLD AV BATTERIDREVNE VERKTØY

- Lad batteriene bare med den laderen som produsenten anbefaler. Hvis det brukes en annen lader, er det fare for personskader og brann.
- Bruk bare batterier som er beregnet for el-verktøyet. Hvis det brukes andre batterier, er det fare for personskader og brann.
- La ikke batterier komme i nærheten av binders, mynter, nøkler, spiker, skruer og andre metallgjenstander som kan forårsake kortslutning. Hvis batterikontaktene kortsluttes,

er det fare for brannskader eller brann.

- Ved feil bruk kan det trenge væske ut av batteriet. Unngå berøring med denne. Skyll med vann ved utilsiktet kontakt. Oppsøk i tillegg lege hvis du får batterivæske i øynene. Batterivæske som renner ut, kan forårsake hudirritasjon eller brannskader.

SYMBOLER

	Les bruksanvisningen.
	Godkjent i henhold til gjeldende direktiver/forskrifter.
	Kassert produkt skal gjenvinnes etter gjeldende forskrifter.

TEKNISKE DATA

Spenning	18 V DC
Kapslingsklasse	IPX4
Luftstrøm	12 l/min
Trykk	10 kPa
Volum	20 l

BESKRIVELSE

Batteridrevet grovstøvsuger som passer til støvsuging av både tørt og vått smuss. Vaskbart filter, grov- og fugemunnstykke er inkludert. Utstyrt med avtappingsplugg.

Grovstøvsugerens blåsefunksjon gjør det mulig å blåse bort støv når støvsuging ikke er mulig. Inngår i Meec Tools Multiserier 18 V. Batteri og lader selges separat i Julas varehus og på www.jula.no.

1. Gulvmunnstykke
2. Munnstykke
3. Opphengsbeslag
4. Forlengelsesrør
5. Ventil (justering av sugekraft)
6. Bøyelig sugeslange med håndtak
7. Batterirom med lokk
8. Luftinntak
9. Forhjul
10. Bærehåndtak
11. Strømbryter (på/av)
12. Lås for støvbeholder
13. Støvbeholder
14. Bakhjul

BILDE 1

MONTERING

1. Åpne sperrene for å frigjøre det øvre dekselet.

BILDE 2

2. Ta ut alle tilbehør og monter de fremre og bakre hjulene.

BILDE 3

3. Sett tilbake det øvre dekselet og lås sperrene.

BILDE 4

4. Sett i batteriet.

BILDE 5

BRUK

1. Monter slangen og ønsket tilbehør.

BILDE 6

2. Trykk på strømbryteren for å starte produktet. Trykk én gang til for å slå av.

BILDE 7

3. Ta ut batteriet og lad det når produktet blir svakere, eller om produktet ikke skal brukes over lengre tid.

BILDE 8

VEDLIKEHOLD

1. Frigjør kroken.

BILDE 9

2. Demonter det øvre dekselet.

BILDE 10

3. Tøm støvbeholderen.

BILDE 11

4. Skru ut låseskruen for filteret.

BILDE 12

5. Ta ut filteret.

BILDE 13

6. Vask filteret med rent vann ved behov.

BILDE 14

7. La filteret tørke på et svalt, godt ventileret sted, men ikke i direkte sollys.

BILDE 15

8. Monter produktet.

BILDE 16

FEILSØKING

MOTOREN STARTER IKKE

Mulig årsak:

- Mangler batteri.
- Batteriet er utladet.
- Strømbryteren har ikke blitt trykket inn.

Forslag til løsning:

- Sett i batteriet.
- Lad batteriet.
- Trykk på strømbryteren.

DÅRLIG SUGEEVNE

Mulig årsak:

- Produktet er tett.
- Filteret er tett.
- Det øvre dekelet er ikke riktig montert.

Forslag til løsning:

- Fjern blokkeringen.
- Rengjør eller bytt filter.
- Monter det øvre dekelet riktig.

ZASADY BEZPIECZEŃSTWA

- Używając produktów elektrycznych, zawsze przestrzegaj podstawowych zasad bezpieczeństwa w celu zmniejszenia ryzyka pożaru, porażenia prądem i/lub wystąpienia obrażeń ciała.
- Nie używaj produktu na zewnątrz pomieszczeń.
- Produktu można używać wyłącznie w określony sposób, zgodnie z niniejszą instrukcją. Korzystaj wyłącznie z akcesoriów zalecanych przez producenta.
- Nie wkładaj żadnych przedmiotów ani części ciała w otwory produktu.
- Utrzymuj otwory wentylacyjne urządzenia w czystości.
- Produkt działa na zasadzie zasysania i ma obrotową szczotkę. Trzymaj włosy i ubrania oraz ręce i inne części ciała w bezpiecznej odległości od ruchomych części.
- Nie używaj produktu do zasysania palących się lub żarzących przedmiotów, takich jak papierosy czy gorący popiół.
- Nie używaj produktu bez filtra i zbiornika na kurz.
- Zachowuj ostrożność podczas odkurzania schodów.
- Nie używaj produktu do zasysania cieczy palnych ani w ich pobliżu.
- Przechowuj w chłodnym i suchym miejscu wewnątrz pomieszczeń.
- Zawsze wyłączaj produkt na co najmniej minutę po 15 minutach używania, aby ostudzić silnik. W przeciwnym razie może on ulec uszkodzeniu.
- Nie używaj produktu dłużej niż 4 godziny na dobę, włączając przerwę.
- Produktu można użyć do zasysania wody z podłogi lub innej powierzchni, jednak nie należy zasysać dużych ilości wody ani używać produktu w wannie, pod prysznicem, w umywalce czy w basenie.
- Produktu mogą używać dzieci w wieku od ośmiu lat, osoby

o obniżonej sprawności fizycznej, sensorycznej lub psychicznej oraz osoby, które nie używały go wcześniej, o ile uzyskają one pomoc lub wskazówki dotyczące bezpiecznego użytkowania produktu i rozumieją związane z tym zagrożenia. Nie pozwalaj dzieciom bawić się produktem. Nie pozwalaj dzieciom czyścić ani konserwować produktu bez nadzoru.



- Przechowuj produkt w miejscu niedostępnym dla dzieci w wieku poniżej ośmiu lat.

OBŚLUGA I KONSERWACJA NARZĘDZIA ZASILANEGO AKUMULATOREM

- Ładuj akumulatory wyłącznie ładowarką zalecaną przez producenta. Stosowanie innych ładowarek grozi obrażeniami ciała i pożarem.
- Używaj wyłącznie akumulatorów przeznaczonych do danego elektronarzędzia. Stosowanie innych akumulatorów grozi obrażeniami ciała i pożarem.

- Nie umieszczaj akumulatorów w pobliżu spinaczy, monet, kluczy, gwoździ, śrub ani innych metalowych przedmiotów, które mogą spowodować zwarcie. Zwarcie styków akumulatora stwarza ryzyko oparzeń lub pożaru.
- W przypadku niewłaściwego użytkowania z akumulatora może wyciec płyn. Nie dotykaj go. W razie przypadkowego kontaktu z płynem spłucz go wodą. W razie kontaktu płynu z oczami skonsultuj się również z lekarzem. Płyn wyciekający z akumulatora może powodować podrażnienie skóry lub oparzenia.

SYMBOLE

	Przeczytaj instrukcję obsługi.
	Zatwierdzona zgodność z obowiązującymi dyrektywami/rozporządzeniami.
	Zużyty produkt oddaj do utylizacji, postępując zgodnie z obowiązującymi przepisami.

DANE TECHNICZNE

Napięcie	18 V DC
Stopień ochrony obudowy	IPX4
Przepływ powietrza	12 l/min
Ciśnienie	10 kPa
Pojemność	20 l

OPIS

Zasilany akumulatorowo odkurzacz przemysłowy, który nadaje się do odkurzania suchych i mokrych zabrudzeń. W zestawie filtr nadający się do prania, końcówka do zbierania większych zabrudzeń oraz końcówka szczelinowa. Produkt wyposażony w korek spustowy. Odkurzacz jest wyposażony w funkcję dmuchawy do zdmuchiwania zabrudzeń, których nie da się odkurzyć. Produkt z serii Meecc Tools Multiseries 18 V. Akumulatory i ładowarki są do kupienia osobno w multimarketach Julia oraz na stronie www.jula.pl.

1. *Końcówka do podtóg*
2. *Ssawka*
3. *Okucie do zawieszenia*
4. *Rura przedłużająca*
5. *Zawór (do regulacji mocy ssania)*
6. *Giętki wąż ssący z uchwytem*
7. *Komora akumulatora z pokrywą*
8. *Wlot powietrza*
9. *Koło przednie*
10. *Uchwyt do przenoszenia*
11. *Przełącznik (Wł/Wył)*
12. *Blokada zbiornika na kurz*
13. *Zbiornik na kurz*
14. *Koło tylne*

RYS. 1

MONTAŻ

1. Otwórz blokady i zdejmij górną pokrywę.

RYS. 2

2. Wymij wszystkie akcesoria i zamontuj przednie i tylne koła.

RYS. 3

3. Załóż z powrotem górną pokrywę i zamknij blokady.

RYS. 4

4. Włóż akumulator.

RYS. 5

OBSŁUGA

1. Zamontuj wąż i wybrane akcesoria.

RYS. 6

2. Naciśnij przełącznik, aby uruchomić produkt. Naciśnij ponownie, aby wyłączyć.

RYS. 7

3. Wymij akumulator i naładuj go, jeśli produkt osłabł lub jeśli produkt nie będzie używany przez dłuższy czas.

RYS. 8

KONSERWACJA

1. Zwolnij hak.

RYS. 9

2. Zdemontuj górną część obudowy.

RYS. 10

3. Opróżnij zbiornik na kurz.

RYS. 11

4. Wykręć śrubę mocującą filtr.

RYS. 12

5. Wymij filtr.

RYS. 13

6. W razie potrzeby umyj filtr czystą wodą.

RYS. 14

7. Odtóż filtr do chłodnego, przewiewnego pomieszczenia, gdzie nie będzie narażony na bezpośrednie działanie słońca i odczekaj, aż wyschnie.

RYS. 15

8. Zmontuj produkt.

RYS. 16

WYKRYWANIE USTEREK

SILNIK NIE DAJE SIĘ URUCHOMIĆ

Możliwa przyczyna:

- Brak akumulatora.
- Rozładowany akumulator.
- Nie wciśnięto przełącznika.

Propozycje rozwiązań:

- Włóż akumulator.
- Naładuj akumulator.
- Naciśnij przełącznik.

SŁABA MOC SSANIA

Możliwa przyczyna:

- Produkt jest niedrożny.
- Filtr jest niedrożny.
- Górna obudowa nie jest prawidłowo zamontowana.

Propozycje rozwiązań:

- Usuń przyczynę niedrożności.
- Wyczyść lub wymień filtr.
- Zamontuj poprawnie górną część obudowy.

SAFETY INSTRUCTIONS

- Always take basic safety precautions when using electrical products to reduce the risk of fire, electric shock and/or personal injury.
- Do not use the product outdoors.
- The product must only be used for its intended purpose and in accordance with these instructions. Only use accessories recommended by the manufacturer.
- Never poke any objects or parts of your body in the openings on the product.
- Keep the ventilation openings clean.
- The product produces a suction effect and has a rotating brush. Keep your hair, clothes, hands and other parts of your body away from the moving parts.
- Do not use the product to vacuum up burning or glowing objects, such as cigarettes or hot ash.
- Do not use the product without the dust container and filter.
- Be careful when vacuum cleaning stairs.
- Do not use the product to clean up flammable liquids or use it in the vicinity of such liquids.
- Store in cool, dry place indoors.
- Always switch off the product for at least 1 minute after using for 15 minutes to allow the motor to cool, otherwise the motor can be damaged.
- Do not use the product for more than 4 hours, including breaks, during one day.
- The product can be used to suck up water from the floor, but do not attempt to suck large amounts of water or use the product in the bath, shower, sink or swimming pool.
- This product can be used by children from 8 years and upwards and by persons with physical, sensorial or mental

disabilities, or persons who lack experience or knowledge, if they are supervised or receive instructions concerning the safe use of the product and understand the risks involved with its use. Do not allow children to play with the product. Do not allow children to clean or maintain the product without supervision.



- Keep the product out of the reach of children under eight years of age.

USING AND MAINTAINING BATTERY-POWERED TOOLS

- Charge the batteries only with the charger recommended by the manufacturer. The use of another charger can result in the risk of personal injury and fire.
- Only use batteries intended for the power tool. The use of other batteries can result in the risk of personal injury and fire.

- Do not allow batteries to come into contact with paper clips, coins, keys, nails, screws and other small metal objects that can result in short circuiting. Short circuiting the battery terminals can result in the risk of burn injuries or fire.
- Incorrect use can cause liquid to leak from the battery. Avoid touching this. Rinse with water after unintentional contact. Seek medical attention if you get battery fluid in your eyes. Leaking battery fluid can cause skin irritation or burn injuries.

SYMBOLS

	Read the instructions.
	Approved in accordance with the relevant directives.
	Recycle discarded product in accordance with local regulations.

TECHNICAL DATA

Voltage	18 V DC
Protection rating	IPX4
Air flow	12 l/min
Pressure	10 kPa
Volume	20 l

DESCRIPTION

Battery-powered coarse vacuum cleaner that is suitable for vacuuming both dry and wet dirt. Washable filter, coarse and crevice nozzles included. Comes with drain plug.

The heavy-duty vacuum cleaner's blower function makes it possible to blow away dust when vacuuming is not possible. Included in Meeo Tools Multiseries 18 V. Battery and charger sold separately in Jula's department stores or at www.jula.com.

1. *Floor nozzle*
2. *Nozzle*
3. *Hanger*
4. *Extension tube*
5. *Valve (adjustment of suction power)*
6. *Flexible suction hose with handle*
7. *Battery compartment with cover*
8. *Air inlet*
9. *Front wheel*
10. *Carry handle*
11. *Power switch (On/Off)*
12. *Lock for dust container*
13. *Dust container*
14. *Back wheel*

FIG. 1

ASSEMBLY

1. Open the catches to release the top casing.

FIG. 2

2. Take out all the accessories and fit the front and back wheels.

FIG. 3

3. Replace the top casing and lock the catches.

FIG. 4

4. Insert the battery.

FIG. 5

USE

1. Fit the hose and required accessory.

FIG. 6

2. Press the power switch to start the product. Press again to switch off.

FIG. 7

3. Remove the battery and charge it when the product starts to lose power, or if the product is not going to be used for some time.

FIG. 8

MAINTENANCE

1. Release the hook.

FIG. 9

2. Remove the top cover.

FIG. 10

3. Empty the dust container.

FIG. 11

4. Unscrew the locking screw for the filter.

FIG. 12

5. Take out the filter.

FIG. 13

6. Wash the filter with clean water when necessary.

FIG. 14

7. Allow the filter to dry in a cool, well ventilated area and unexposed to direct sunlight.

FIG. 15

8. Assemble the product.

FIG. 16

TROUBLESHOOTING

THE ENGINE WILL NOT START

Possible cause:

- No battery.
- The battery is flat.
- The power switch has not been pressed in.

Proposed action:

- Insert the battery.
- Charge the battery.
- Press the power switch.

POOR SUCTION CAPACITY

Possible cause:

- The product is blocked.
- The filter is blocked.
- The top cover is not properly in place.

Proposed action:

- Remove the blockage.
- Clean or replace the filter.
- Fit the top cover correctly.

SICHERHEITSHINWEISE

- Folgen Sie immer den grundlegenden Sicherheitsmaßnahmen bei der Verwendung von Elektroprodukten, um das Risiko von Brand, Stromschlag und/oder Verletzungen zu minimieren.
- Das Produkt darf nicht im Freien verwendet werden.
- Das Produkt darf nur bestimmungsgemäß und gemäß diesen Anweisungen verwendet werden. Nur vom Hersteller empfohlene Zubehörteile verwenden.
- Stecken Sie niemals Gegenstände oder Körperteile in die Öffnungen des Produkts.
- Die Ventilationsöffnungen müssen immer sauber sein.
- Das Produkt generiert eine Saugwirkung und hat eine rotierende Bürste. Halten Sie Haare, Kleidung, Hände und andere Körperteile von beweglichen Teilen fern.
- Verwenden Sie das Produkt nicht, um brennende oder glühende Gegenstände wie Zigaretten oder heiße Asche aufzusaugen.
- Das Produkt nicht ohne Staubbeutel und Filter verwenden.
- Seien Sie vorsichtig beim Staubsaugen auf Treppen.
- Verwenden Sie das Produkt nicht, um entzündliche Flüssigkeiten aufzusaugen und setzen Sie es nicht in der Nähe solcher Flüssigkeiten ein.
- Das Produkt muss kühl, trocken und im Innenbereich aufbewahrt werden.
- Das Produkt immer für mindestens 1 Minute ausschalten, nachdem es 15 Minuten in Gebrauch war, damit der Motor abkühlen kann. Ansonsten kann der Motor beschädigt werden.
- Verwenden Sie das Produkt während eines Tages nicht länger als 4 Stunden, einschließlich Pausen.

- Das Produkt kann zum Aufsaugen von Wasser vom Fußboden oder Ähnlichem verwendet werden, versuchen Sie jedoch nicht, große Mengen Wasser aufzusaugen und setzen Sie das Produkt nicht im Bad, in der Dusche, im Waschbecken oder im Swimmingpool ein.
- Dieses Produkt darf von Kindern ab 8 Jahren und Personen mit eingeschränkten physischen, sensorischen oder mentalen Fähigkeiten oder Personen ohne Erfahrung oder Kenntnisse verwendet werden, wenn sie beaufsichtigt oder in die sichere Verwendung des Produkts eingewiesen werden und die mit der Verwendung verbundenen Gefahren verstehen. Das Produkt ist kein Spielzeug. Kinder dürfen das Produkt nicht unbeaufsichtigt reinigen oder pflegen.

- Das Produkt außerhalb der Reichweite von Kindern unter acht Jahren aufbewahren.

VERWENDUNG UND PFLEGE VON BATTERIEBETRIEBENEN WERKZEUGEN

- Die Batterien dürfen nur mit dem vom Hersteller empfohlenen Ladegerät geladen werden. Die Verwendung eines anderen Ladegeräts kann zu Verletzungs- und Brandgefahr führen.
- Verwenden Sie den Akku, der für das Elektrowerkzeug vorgesehen ist. Die Verwendung von anderen Akkus kann zu Verletzungs- und Brandgefahr führen.
- Achten Sie darauf, dass der Akku nicht mit Büroklammern, Münzen, Schlüsseln, Nägeln, Schrauben und anderen Metallgegenständen in Berührung kommt, die einen Kurzschluss verursachen können. Ein Kurzschluss der Akkupole kann zu

Verbrennungen oder Bränden führen.

- Bei unsachgemäßer Verwendung kann Flüssigkeit aus dem Akku austreten. Vermeiden Sie es, diese zu berühren. Spülen Sie die Akkuflüssigkeit nach unbeabsichtigtem Kontakt mit Wasser ab. Suchen Sie einen Arzt auf, wenn Sie Akkuflüssigkeit in die Augen bekommen. Auslaufende Batteriesäure kann zu Hautreizungen oder Verbrennungen führen.

SYMBOLS

	Die Bedienungsanleitung lesen.
	Zulassung gemäß den geltenden Richtlinien/Verordnungen.
	Das Altprodukt ist gemäß den geltenden Bestimmungen dem Recycling zuzuführen.

TECHNISCHE DATEN

Spannung	18 V DC
Schutzart	IPX4
Luftdurchsatz	12 l/min
Druck	10 kPa
Fassungsvermögen	20 l

BESCHREIBUNG

Batteriebetriebener Industriestaubsauger für das Aufsaugen von trockenem und nassem Schmutz. Waschbarer Filter und Grob- und Feindüse enthalten. Mit Ablassstöpsel. Mit der Blasfunktion des Industriestaubsauger kann Staub weggeblasen werden, wenn ein Aufsaugen nicht möglich ist. Es handelt sich um ein der Meeo Tools Multiseries 18 V. Batterie und Ladegerät sind separat bei Jula oder unter www.jula.com erhältlich.

1. Bodenmundstück
2. Düse
3. Aufhängungshalterung
4. Verlängerungsrohr
5. Ventil (Einstellung der Saugkraft)
6. Flexibler Saugschlauch mit Griff
7. Batteriefach mit Abdeckung
8. Lufteinlass
9. Vorderrad
10. Tragegriff
11. Ein-/Ausschalter
12. Verriegelung für Staubbehälter
13. Staubbehälter
14. Hinterrad

ABB. 1

MONTAGE

1. Die Sperren öffnen, um die obere Abdeckung zu lösen.

ABB. 2

2. Alle Zubehörteile herausnehmen und Sie die Vorder- und Hinterräder montieren.

ABB. 3

3. Die obere Abdeckung wieder aufsetzen und die Sperren verriegeln.

ABB. 4

4. Batterie einsetzen.

ABB. 5

BEDIENUNG

1. Den Schlauch und das gewünschte Zubehör montieren.

ABB. 6

2. Das Produkt durch Drücken des Hauptschalters einschalten. Zum Ausschalten ein weiteres Mal drücken.

ABB. 7

3. Die Batterien herausnehmen und laden, wenn das Produkt schwächer wird oder längere Zeit nicht benutzt wird.

ABB. 8

PFLEGE

1. Den Haken lösen.

ABB. 9

2. Die obere Abdeckung abnehmen.

ABB. 10

3. Leeren Sie den Staubbehälter.

ABB. 11

4. Die Sicherungsschraube für den Filter lösen.

ABB. 12

5. Den Filter entfernen.

ABB. 13

6. Den Filter bei Bedarf mit klarem Wasser abspülen.

ABB. 14

7. Den Filter an einem kühlen, gut belüfteten Ort trocknen lassen, jedoch nicht in direktem Sonnenlicht.

ABB. 15

8. Das Produkt montieren.

ABB. 16

FEHLERSUCHE

DER MOTOR STARTET NICHT

Mögliche Ursache:

- Keine Batterie.
- Die Batterie ist entladen.
- Der Ein-/Ausschalter wurde nicht gedrückt.

Lösungsvorschlag:

- Setzen Sie die Batterie ein.
- Laden Sie die Batterie auf.
- Den Ein-/Ausschalter betätigen.

SCHLECHTE SAUGKRAFT

Mögliche Ursache:

- Das Produkt ist verstopft.
- Der Filter ist verstopft.
- Die obere Abdeckung ist nicht ordnungsgemäß montiert.

Lösungsvorschlag:

- Verstopfung entfernen.
- Filter reinigen oder austauschen.
- Die obere Abdeckung ordnungsgemäß montieren.

TURVALLISUUSOHJEET

- Ryhdy aina sähkölaitteita käyttäessäsi perusvarotoimiin tulipalon, sähkötapaturmien ja/tai henkilövahinkojen riskin vähentämiseksi.
- Älä käytä tuotetta ulkona.
- Tuotetta saa käyttää vain asianmukaisesti ja näiden ohjeiden mukaisesti. Käytä vain valmistajan suosittelemia lisävarusteita.
- Älä koskaan työnnä mitään esineitä tai ruumiinosia tuotteen aukkojen läpi.
- Pidä ilmanvaihtoaukot puhtaina.
- Tuote imee ja siinä on pyörivä harja. Pidä hiukset, vaatteet, kädet ja muut ruumiinosat kaukana liikkuvista osista.
- Älä käytä tuotetta palavien tai hehkuvien esineiden, kuten tulitikkujen, savukkeiden tai tuhkan imemiseen.
- Älä käytä tuotetta ilman pölysäiliötä ja suodatinta.
- Ole varovainen imuroidessasi portaita.
- Älä käytä pölynimuria syttyvien nesteiden imemiseen äläkä käytä sitä tällaisten nesteiden läheisyydessä.
- Säilytä viileässä, kuivassa paikassa sisätiloissa.
- Sammuta tuote aina vähintään 1 minuutiksi 15 minuutin käytön jälkeen, jotta moottori voi jäähtyä. Muuten moottori voi vaurioitua.
- Älä käytä tuotetta yli 4 tuntia 24 tunnin aikana, tauot mukaan lukien.
- Tuotteella voidaan imeä vettä lattialta ja vastaavista paikoista, mutta älä yritä imeä- suuria määriä vettä äläkä käytä tuotetta kylpyammeessa, suihkussa, lavuaarissa tai uima-altaassa.
- Tätä tuotetta voivat käyttää lapset 8 vuoden iästä alkaen ja henkilöt, joilla on fyysinen tai psyykinen

toimintarajoitus tai joilla ei ole kokemusta tai tietoa, edellyttäen, että heitä valvotaan tai opastetaan tuotteen turvallisessa käytössä ja että he ymmärtävät tuotteen käyttöön liittyvät riskit. Älä anna lasten leikkiä tuotteella. Lapset eivät saa puhdistaa tai huoltaa tuotetta valvomatta.



- Pidä tuote poissa alle kahdeksanvuotiaiden lasten ulottuvilta.

AKKUKÄYTTÖISTEN TYÖKALUJEN KÄYTTÖ JA HOITO

- Lataa akut vain valmistajan suosittelemalla laturilla. Jos käytetään muuta laturia, on olemassa henkilövahinkojen ja tulipalon vaara.
- Käytä vain sähkötyökalulle suunniteltuja akkuja. Jos käytetään muita paristoja, on olemassa loukkaantumisen ja tulipalovaara.
- Pidä akut kaukana paperiliittimistä, kolikoista, avaimista, nauloista,

ruuveista ja muista metalliesineistä, jotka voivat aiheuttaa oikosulun. Jos akun napoihin tulee oikosulku, on olemassa palovammojen tai tulipalon vaara.

- Vääränlainen käyttö voi aiheuttaa nesteen vuotamisen akusta. Vältä kosketusta tämän kanssa. Huuhtelee vedellä tahattoman kosketuksen yhteydessä. Hakeudu lääkäriin, jos akkunestettä joutuu silmiin. Vuotava akkuneste voi aiheuttaa ihoärsytystä tai palovammoja.

SYMBOLIT	
	Lue käyttöohje.
	Hyväksytty voimassa olevien direktiivien/säädösten mukaisesti.
	Käytöstä poistettu tuote on kierrätettävä voimassa olevien säännösten mukaisesti.

TEKNISET TIEDOT

Jännite	18 V DC
Kotelointiluokka	IPX4
Ilmavirta	12 l/min
Paine	10 kPa
Tilavuus	20 l

KUVAUS

Akkukäyttöinen karkeapölynimuri, joka soveltuu sekä kuivan että märän lian imurointiin. Mukana pestävä suodatin, karkea- ja rako-suulake. Varustettu tyhjennystulpalla. Karkeapölynimurin puhallustoiminto mahdollistaa pölyn puhaltamisen pois silloin, kun imurointi ei ole mahdollista. Kuuluu Meec Tools Multiseries 18 V -sarjaan. Akku ja laturi myydään erikseen Julan myymälöissä ja osoitteessa www.jula.com.

1. *Lattiasuulake*
2. *Suutin*
3. *Kannake*
4. *Jatkoputki*
5. *Venttiili (imutehon säätö)*
6. *Joustava kahvallinen imuletku*
7. *Paristolokero ja kansi*
8. *Ilmanottoaukko*
9. *Etupyörä*
10. *Kantokahva*
11. *Virtakytkin (ON/OFF)*
12. *Pölysäiliön lukitus*
13. *Pölysäiliö*
14. *Takapyörät*

KUVA 1

ASENNUS

1. Avaa salvat avataksesi ylemmän kannen.

KUVA 2

2. Poista kaikki tarvikkeet ja asenna etu- ja takapyörät.

KUVA 3

3. Aseta yläkansi takaisin paikalleen ja lukitse salvat.

KUVA 4

4. Asenna akku.

KUVA 5

KÄYTTÖ

1. Asenna letku ja halutut tarvikkeet.

KUVA 6

2. Käynnistä tuote painamalla virtakytkintä. Sammuta painamalla uudelleen.

KUVA 7

3. Irrota akku ja lataa se, kun teho heikkenee tai jos tuotetta ei käytetä pitkään aikaan.

KUVA 8

HUOLTO

1. Vapauta koukku.

KUVA 9

2. Irrota yläkansi.

KUVA 10

3. Tyhjennä pölysäiliö.

KUVA 11

4. Kierrä suodattimen lukitusruuvi irti.

KUVA 12

5. Poista suodatin.

KUVA 13

6. Pese suodatin tarvittaessa puhtaalla vedellä.

KUVA 14

7. Anna suodattimen kuivua viileässä, hyvin tuuletetussa tilassa, mutta ei suorassa auringonvalossa.

KUVA 15

8. Kokoa tuote.

KUVA 16**VIANETSINTÄ****MOOTTORI EI KÄYNNISTY**

Mahdollinen syy:

- Ei akkua.
- Akku on tyhjentynyt.
- Kytöntä ei ole painettu.

Toimenpide-ehdotus:

- Asenna akku.
- Lataa akku.
- Paina virtapainiketta.

HUONO IMUTEHO

Mahdollinen syy:

- Tuote on tukossa.
- Suodatin tukossa.
- Yläkantta ei ole asennettu oikein.

Toimenpide-ehdotus:

- Poista tukos.
- Puhdista tai vaihda suodatin.
- Asenna yläkansi oikein.

CONSIGNES DE SÉCURITÉ

- Prenez toujours des précautions de sécurité de base lors de l'utilisation de produits électriques, afin de réduire le risque d'incendie, d'accident électrique et/ou de blessure corporelle.
- Ne pas utiliser le produit en extérieur.
- Le produit ne peut être utilisé que comme prévu et conformément à ces instructions. N'utilisez que les accessoires recommandés par le fabricant.
- Ne jamais insérer d'objets ou de parties du corps dans les orifices de l'appareil.
- Gardez les orifices de ventilation propres.
- Le produit engendre un effet d'aspiration et comporte une brosse rotative. Gardez les cheveux, les vêtements, les mains et autres objets étrangers à l'écart des pièces mobiles.
- N'utilisez pas le produit pour aspirer des objets brûlants ou incandescents, tels que des cigarettes ou des cendres chaudes.
- N'utilisez pas le produit sans bac à poussière ni filtre.
- Soyez prudent lorsque vous passez l'aspirateur dans les escaliers.
- N'utilisez pas le produit pour aspirer un liquide inflammable et ne l'utilisez pas à proximité d'un tel liquide.
- Conserver au frais et au sec à l'intérieur.
- Éteignez toujours l'appareil pendant au moins 1 minute après 15 minutes d'utilisation, pour permettre au moteur de refroidir, autrement le moteur risque d'être endommagé.
- Ne pas utiliser le produit plus de 4 heures, pauses comprises, pendant une journée.
- L'appareil peut être utilisé pour aspirer l'eau des sols et ou autres surfaces, mais n'essayez pas d'aspirer de

grandes quantités d'eau et n'utilisez pas le produit dans les bains, les douches, les lavabos ou les piscines.

- Cet appareil peut être utilisé par des enfants à partir de 8 ans ainsi que par des personnes ayant des capacités physiques, sensorielles ou mentales réduites ou des personnes manquant d'expérience et de connaissances, à condition de leur indiquer comment utiliser le produit en toute sécurité et de leur faire comprendre les risques associés à l'utilisation. Les enfants ne doivent pas jouer avec le produit. Ne laissez pas les enfants nettoyer ou entretenir le produit sans surveillance.
- Maintenez l'appareil hors de portée des enfants de moins de huit ans.

UTILISATION ET ENTRETIEN DES OUTILS À BATTERIE



- Chargez les piles uniquement à l'aide du chargeur

recommandé par le fabricant. Si vous utilisez un autre chargeur, il existe un risque de blessure et/ou d'incendie.

- Utilisez uniquement des piles prévues pour cet outil électrique. Si vous utilisez d'autres piles, cela implique un risque de blessures et d'incendie.
- Ne laissez pas les piles à proximité de trombones, pièces de monnaie, clés, clous, vis et autres objets métalliques qui pourraient provoquer un court-circuit. Si les contacts des piles sont court-circuités, cela implique un risque de brûlures ou d'incendie.
- En cas d'utilisation incorrecte, du liquide peut s'échapper des piles. Évitez de le toucher. Rincez à l'eau en cas de contact accidentel. Consultez également un médecin si le liquide de pile pénètre dans les yeux. Les fuites de liquide de batterie peuvent provoquer des

irritations ou des brûlures de la peau.

PICTOGRAMMES

	Lisez le mode d'emploi.
	Homologué selon les directives/règlements en vigueur.
	Le produit en fin de vie doit être recyclé conformément à la réglementation en vigueur.

CARACTÉRISTIQUES TECHNIQUES

Tension	18 V CC
Indice de protection	IPX4
Flux d'air	12 l/min
Pression	10 kPa
Contenance	20 l

DESCRIPTION

Aspirateur à batterie pour l'aspiration de salissures sèches et humides. Filtre lavable, brosse de sol et suceur fente inclus. Avec bouchon de vidange. La fonction soufflage de l'aspirateur permet de souffler la poussière lorsque l'aspiration n'est pas possible. Fait partie de la famille Meec Tools Multiseris 18 V. La batterie et le chargeur sont vendus séparément dans les magasins Jula et sur www.jula.com.

1. Brosse de sol
2. Buse
3. Ferrure de suspension
4. Tube d'extension
5. Soupape (réglage de la puissance d'aspiration)

6. Flexible d'aspiration souple avec poignée
7. Compartiment de la batterie avec couvercle
8. Entrée d'air
9. Roulette avant
10. Poignée de transport
11. Interrupteur (Marche/Arrêt)
12. Dispositif de verrouillage du réservoir à poussière
13. Réservoir à poussière
14. Roulette arrière

FIG. 1

MONTAGE

1. Soulevez les crochets de fermeture pour libérer le capot supérieur.

FIG. 2

2. Retirez tous les accessoires et montez les roulettes avant et arrière.

FIG. 3

3. Remettez en place le couvercle supérieur et fermez les crochets.

FIG. 4

4. Mettez la batterie en place.

FIG. 5

UTILISATION

1. Montez le flexible et l'accessoire souhaité.

FIG. 6

2. Appuyez sur l'interrupteur pour démarrer l'appareil. Appuyez à nouveau pour l'éteindre.

FIG. 7

3. Retirez la batterie et chargez-la lorsque la puissance de l'appareil baisse, ou s'il ne

doit pas être utilisé pendant une période prolongée.

FIG. 8

ENTRETIEN

1. Soulevez les crochets.

FIG. 9

2. Ouvrez le capot supérieur.

FIG. 10

3. Videz le bac à poussière.

FIG. 11

4. Dévissez les vis du filtre.

FIG. 12

5. Enlevez le filtre.

FIG. 13

6. Si nécessaire, rincez le filtre à l'eau claire.

FIG. 14

7. Laissez sécher le filtre dans une pièce tempérée et bien ventilée, mais sans l'exposer au soleil.

FIG. 15

8. Remontez l'appareil.

FIG. 16

RECHERCHE DE PANNES

LE MOTEUR NE DÉMARRE PAS

Cause possible :

- Batterie absente.
- La batterie est déchargée.
- L'interrupteur n'est pas appuyé.

Action proposée :

- Mettez la batterie en place.
- Chargez la batterie
- Appuyez sur l'interrupteur.

CAPACITÉ D'ASPIRATION INSUFFISANTE

Cause possible :

- L'appareil est colmaté.
- Le filtre est obstrué.
- Le capot supérieur n'est pas correctement monté.

Action proposée :

- Éliminez le blocage.
- Nettoyez ou remplacez le filtre.
- Montez correctement le capot supérieur.

VEILIGHEIDSINSTRUCTIES

- Neem altijd basisveiligheidsmaatregelen bij het gebruik van elektrische producten om het risico op brand, elektrische ongevallen en/of persoonlijk letsel te verminderen.
- Gebruik het product niet buitenshuis.
- Het product mag alleen worden gebruikt zoals bedoeld en in overeenstemming met deze instructies. Gebruik alleen door de fabrikant aanbevolen accessoires.
- Steek nooit voorwerpen of lichaamsdelen door de openingen van het product.
- Houd ventilatieopeningen schoon.
- Het product produceert zuigwerking en heeft een roterende borstel. Houd haar, kleding, handen en andere lichaamsdelen uit de buurt van bewegende delen.
- Gebruik het product niet om brandende of gloeiende voorwerpen, zoals sigaretten of hete as, op te zuigen.
- Gebruik het product niet zonder stofreservoirs en filters.
- Wees voorzichtig bij het stofzuigen van trappen.
- Gebruik het product niet om brandbare vloeistof op te zuigen of in de buurt van dergelijke vloeistof.
- Bewaren op een koele en droge plaats.
- Schakel het product na 15 minuten gebruik altijd minstens 1 minuut uit, zodat de motor kan afkoelen, anders kan de motor beschadigd raken.
- Gebruik het product niet langer dan 4 uur, inclusief pauzes, gedurende 24 uur.
- Het product kan worden gebruikt om water van vloeren en dergelijke op te zuigen, maar probeer niet grote hoeveelheden water op te nemen en gebruik het product niet in baden,

douches, wastafels of zwembaden.

- Dit product kan worden gebruikt door kinderen vanaf 8 jaar en door personen met een fysieke, sensorische of mentale beperking of personen die onvoldoende kennis of ervaring hebben, mits toezicht of als er instructies worden gegeven voor het veilige gebruik van het product en zij de risico's begrijpen die samengaan met het gebruik. Kinderen mogen niet met het product spelen. Laat kinderen het product niet zonder toezicht schoonmaken of onderhouden.
- Houd het product buiten het bereik van kinderen jonger dan acht jaar.

GEBRUIK EN ONDERHOUD VAN ACCUGEREEDSCHAP

- Laad de accu's alleen op met de door de fabrikant aanbevolen lader. Als u een andere lader wordt gebruikt,

bestaat het risico op persoonlijk letsel en brand.

- Gebruik enkel accu's die bedoeld zijn voor het elektrisch gereedschap. Als andere accu's worden gebruikt, bestaat het risico op persoonlijk letsel en brand.
- Zorg ervoor dat batterijen niet in de buurt komen van paperclips, munten, sleutels, spijkers, schroeven en andere metalen voorwerpen die kortsluiting kunnen veroorzaken. Een kortsluiting in de accucontacten kan brandwonden of brand veroorzaken.
- Bij verkeerd gebruik kan er vloeistof uit de accu lopen. Raak de vloeistof niet aan. Bij accidenteel contact spoelt u meteen met water. Raadpleeg een arts als er accuvloeistof in uw ogen terechtkomt. Weglopende accuvloeistof kan huidirritatie of brandwonden veroorzaken.

SYMBOLEN

	Lees de gebruiksaanwijzing.
	Goedgekeurd volgens de geldende richtlijnen/verordeningen.
	Afgedankte producten moeten worden gerecycled volgens de geldende voorschriften.

TECHNISCHE GEGEVENS

Spanning	18 V DC
Beschermingsklasse	IPX4
Luchtstroom	12 l/min.
Druk	10 kPa
Inhoud	20 l

BESCHRIJVING

Allesstofzuiger met accu geschikt voor het stofzuigen van droog en nat vuil. Wasbaar filter, inclusief mondstuk voor grove vuildeeltjes en voegmondstuk. Met een aftapplug. Met de blaasfunctie van de allesstofzuiger is het mogelijk om stof weg te blazen op plekken waar stofzuigen niet mogelijk is. Is onderdeel van de Meecc Tools Multiseries 18 V. Accu's en opladers worden afzonderlijk verkocht in Jula-warenhuizen en op www.jula.com.

1. *Vloermondstuk*
2. *Mondstuk*
3. *Ophanghulpstuk*
4. *Verlengstukken*
5. *Ventiel (afstelling zuigkracht)*
6. *Flexibele zuigslang met handvat*
7. *Accucompartiment met deksel*
8. *Luchtinlaat*
9. *Voorwiel*

10. *Draaggreep*
11. *Schakelaar (aan/uit)*
12. *Vergrendeling voor stofopvang*
13. *Stofopvang*
14. *Achterwiel*

AFB. 1

MONTAGE

1. Open de vergrendelingen om de bovenklep te ontgrendelen.

AFB. 2

2. Haal alle accessoires eruit en monteer de voor- en achterwielen.

AFB. 3

3. Plaats de bovenklep terug en vergrendel de vergrendelingen.

AFB. 4

4. Plaats de accu.

AFB. 5

AANWENDING

1. Monteer de slang en de gewenste accessoires.

AFB. 6

2. Druk op de aan/uit-schakelaar om het product te starten. Druk nogmaals om uit te schakelen.

AFB. 7

3. Verwijder de accu en laad deze op wanneer het product zwakker wordt of als het product gedurende lange tijd niet wordt gebruikt.

AFB. 8

ONDERHOUD

1. Maak de haak los.

AFB. 9

2. Verwijder de bovenklep.

AFB. 10

3. Maak het stofbakje leeg.

AFB. 11

4. Draai de borgschroef voor het filter los.

AFB. 12

5. Trek het filter uit.

AFB. 13

6. Was het filter indien nodig met schoon water.

AFB. 14

7. Laat het filter drogen in een koele, goed geventileerde ruimte, maar niet in direct zonlicht.

AFB. 15

8. Monteer het product.

AFB. 16

PROBLEEMOPLOSSING

DE MOTOR START NIET

Mogelijke oorzaak:

- Geen accu.
- De accu is leeg.
- De aan/uit-schakelaar is niet ingedrukt.

Mogelijke oplossing:

- Plaats de accu.
- Laad de accu op.
- Druk op de schakelaar.

SLECHTE ZUIGKRACHT

Mogelijke oorzaak:

- Het product zit verstopt.
- Het filter is verstopt.
- De bovenklep is niet correct gemonteerd.

Mogelijke oplossing:

- Verhelp de verstopping.
- Reinig of vervang het filter.
- Monteer de bovenklep correct.

