



HOSE REEL WITH WATER HOSE

SLANGVINDA MED VATTENSLANG

SLANGETROMMEL MED VANNSLANGE

TROMLE MED VANDSLANGE

BĘBEN Z WĘŻEM NA WODĘ

SCHLAUCHBOX MIT WASSERSCHLAUCH

LETKUKELA

ENROULEUR AVEC TUYAU D'ARROSAGE

SLANGHASPEL MET WATERSLANG

EN

OPERATING INSTRUCTIONS

▲ Important! Read the user instructions carefully before use. Save them for future reference.
(Translation of the original instructions)

SE

BRUKSANVISNING

▲ Viktigt! Läs bruksanvisningen före användning. Spara den för framtida bruk.
(Original bruksanvisning)

NO

BRUKSANVISNING

▲ Viktigt! Les bruksanvisningen nøye før bruk. Ta vare på den for fremtidig bruk.
(Oversættelse av original bruksanvisning)

DA

BETJENINGSVEJLEDNING

▲ Vigtigt! Læs betjeningsvejledningen før brug. Gem den til senere brug.
(Oversættelse af den originale vejledning)

PL

INSTRUKCJA OBSŁUGI

▲ Ważne! Przed użyciem uważnie przeczytaj instrukcję obsługi! Zachowaj ją na przyszłość.
(Tłumaczenie oryginalnej instrukcji)



DE

BEDIENUNGSANLEITUNG

▲ Wichtig! Die Bedienungsanleitung vor der Verwendung bitte sorgfältig durchlesen! Für die zukünftige Verwendung aufbewahren.
(Bedienungsanleitung im Original)

FI

KÄYTTÖOHJEESTA

▲ Tärkeää! Lue käyttöohje huolella ennen käyttöä! Säilytä se myöhempää käyttöä varten.
(Käännös alkuperäisestä käyttöohjeesta)

FR

MODE D'EMPLOI

▲ Important ! Lisez attentivement le mode d'emploi avant la mise en service. Conservez-le.
(Traduction des instructions originales)

NL

GEBRUIKSAANWIJZING

▲ Belangrijk! Lees de gebruiksaanwijzing aandachtig door voordat u het apparaat gebruikt. Bewaar de gebruiksaanwijzing voor toekomstig gebruik. (Vertaling van de originele instructies)

Rätten till ändringar förbehålles.
För senaste version av bruksanvisningen se www.jula.se

Med forbehold om endringer.
Nyeste versjon av bruksanvisningen finner du på www.jula.no

Ret til ændringer forbeholdes.
Den seneste version af betjeningsvejledningen findes på www.jula.com

Z zastrzeżeniem prawa do zmian.
Najnowsza wersja instrukcji obsługi znajduje się na www.jula.pl

Jula reserves the right to make changes.
For latest version of operating instructions, see www.jula.com

Änderungen vorbehalten.
Die aktuellste Version der Bedienungsanleitung finden Sie auf www.jula.com

Pidätämme oikeuden muutoksiin.
Katso käyttöohjeiden uusien versio täältä: www.jula.com

Nous nous réservons le droit d'apporter des modifications.
Pour la dernière version du manuel utilisateur, voir www.jula.com

Wijzigingen voorbehouden.
Voor de nieuwste versie van de gebruiksaanwijzing, zie www.jula.com

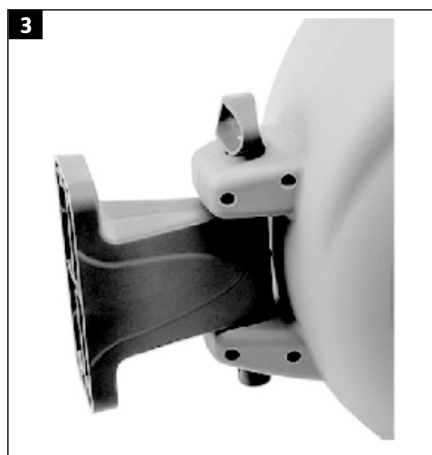
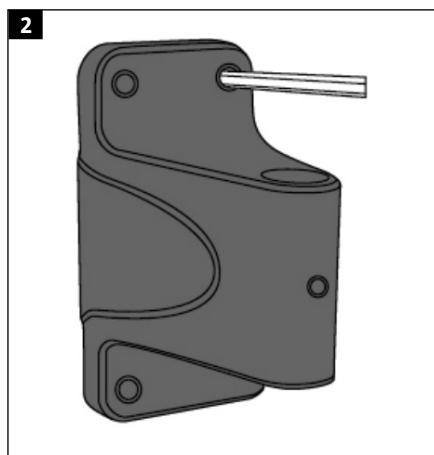
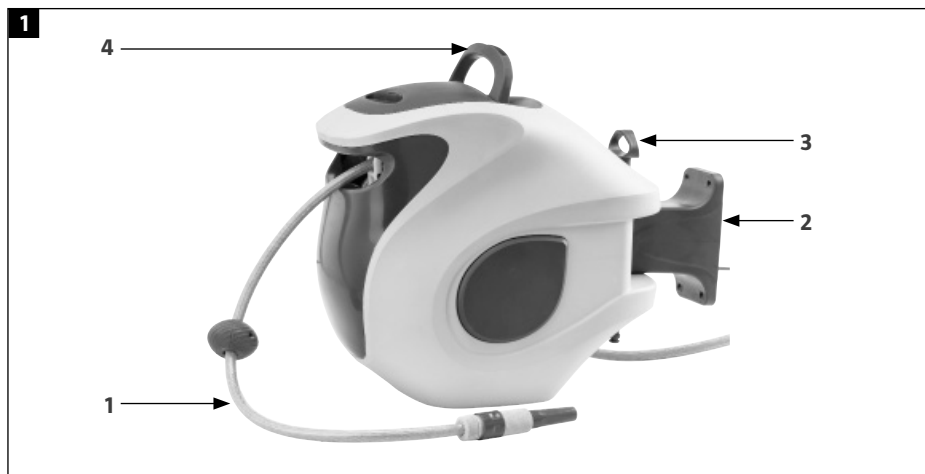

JULA AB, BOX 363, SE-532 24 SKARA
2025-07-17
© Jula AB



SÄKERHETSANVISNINGAR

Läs dessa anvisningar noga före användning och spara dem för framtida behov.

SYMBOLER

	Läs bruksanvisningen.
	Godkänd enligt gällande direktiv/förordningar.

TEKNISKA DATA

Slangdiameter	1/2"
Slanglängd	30 m
Max. arbetstryck	8 bar

BESKRIVNING

1. Slang för vattentillförsel
2. Väggfäste
3. Ledtapp/låsstift
4. Bärhandtag

BILD 1

MONTERING

1. Använd väggfästet som mall och märk ut monteringshålens placering.
2. Skruva fast väggfästet på väggen med lämpliga monteringsdetaljer (säljs separat) för det aktuella väggmaterialet.

BILD 2

3. Placera produkten på väggfästet och sätt i låsstiftet.
4. Anslut vattentillförselslangen till vattenledningen.

BILD 3

OBS!

Kontrollera före borring att det inte finns dolda ledningar eller rör.

HANDHAVANDE

- Produkten är försedd med broms, som låser slangen när önskad längd dragits ut. Aktivera bromsfunktionen genom att dra ut önskad slanglängd från rullen och sedan långsamt släppa efter.
- För att rulla in slangen, dra ut den cirka 20 cm för att lossa bromsen och låt sedan slangen dras in. Håll alltid i slangen medan den rullas in, annars finns risk för egendomsskada.



OBS!

- **Slangen får inte vara trycksatt när den rullas in. Öppna munstycket, stäng av vattentillförseln vid tappstället och låt allt vatten rinna ut innan slangen rullas in.**
- **Skydda produkten från frysning. Töm slangen och lägg undan produkten före frostsäsongen.**

SIKKERHETSANVISNINGER

Les disse anvisningene nøye før bruk, og ta vare på dem for eventuell fremtidig bruk.

SYMBOLER

	Les bruksanvisningen.
	Godkjent i henhold til gjeldende direktiver/forskrifter.

TEKNISKE DATA

Slangediameter	1/2"
Slangelengde	30 m
Maks. arbeidstrykk	8 bar

BESKRIVELSE

1. *Vanntilførselsslange*
2. *Veggfeste*
3. *Ledetapp/låsestift*
4. *Bærehåndtak*

BILDE 1

MONTERING

1. Bruk veggfestet som mal og merk av monteringshullenes plassering.
2. Skru fast veggfestet på veggen med hensiktsmessige monteringsdetaljer (selges separat) for det aktuelle veggmaterialet.

BILDE 2

3. Plasser produktet på veggfestet og sett inn låsestiften.
4. Koble vanntilførselsslangen til vannledningen.

BILDE 3

MERK!

Før du borer må du kontrollere at det ikke finnes skjulte ledninger eller rør.

BRUK

- Produktet er utstyrt med brems som låser slangen når ønsket lengde er dratt ut. Aktiver bremsefunksjonen ved å dra ut ønsket slangelengde fra rullen og slippe den langsomt.
- For å rulle slangen inn drar du den cirka 20 cm ut for å frigjøre bremsen og deretter la slangen bli dratt inn. Hold alltid i slangen mens den rulles inn, ellers kan det oppstå skade på eiendom.



MERK!

- **Slangen må ikke være trykksatt når den rulles inn. Åpne munnstykket, steng av vanntilførselen ved kranen og la alt vannet renne ut før slangen rulles inn.**
- **Beskytt produktet mot frost. Tøm slangen og sett produktet til oppbevaring før vintersesongen.**

SIKKERHEDSINSTRUKTIONER

Læs disse anvisninger omhyggeligt før brug, og gem dem til senere brug.

SYMBOLER

	Læs brugsanvisningen.
	Godkendt i henhold til gældende direktiver/forordninger.

TEKNISKE DATA

Slangens diameter	1/2"
Slangelængde	30 m
Maks. arbejdstryk	8 bar

BESKRIVELSE

1. Vandforsyningsslange
2. Vægbeslag
3. Drejetap/låsestift
4. Bærehåndtag

FIGUR 1

MONTERING

1. Brug vægbeslaget som skabelon til at markere placeringen af monteringshullerne.
2. Skru vægbeslaget fast på væggen ved hjælp af passende monteringsbeslag (sælges separat) til det pågældende vægmateriale.

FIGUR 2

3. Placer produktet på vægbeslaget, og sæt låsestiften i.
4. Tilslut vandforsyningsslangen til vandrøret.

FIGUR 3

OBS!

Før du borer, skal du kontrollere, at der ikke er skjulte ledninger eller rør.

HÅNDTERING

- Produktet er udstyret med en bremse, som låser slangen, når den ønskede længde trækkes ud. For at aktivere bremsefunktionen skal du trække den ønskede længde slange ud af rullen og derefter slippe den langsomt.
- For at trække slangen tilbage skal du trække den ca. 20 cm ud for at løsne bremsen og derefter lade slangen rulle op. Hold altid i slangen, mens den rulles op, ellers er der risiko for materielle skader.



OBS!

- **Slangen må ikke være under tryk, når den er rulles op. Åbn mundstykket, luk for vandtilførslen ved tæppestedet, og lad alt vandet løbe ud, før du ruller slangen op.**
- **Beskyt produktet mod at frost. Tøm slangen, og sæt produktet på plads inden frostsæsonen.**

ZASADY BEZPIECZEŃSTWA

Przed użyciem zapoznaj się z niniejszą instrukcją i zachowaj ją na przyszłość.

SYMBOLE

	Przeczytaj instrukcję obsługi.
	Zatwierdzona zgodność z obowiązującymi dyrektywami/rozporządzeniami.

DANE TECHNICZNE

Średnica węża	1/2"
Długość węża	30 m
Maks. ciśnienie robocze	8 barów

OPIS

1. *Wąż do wody*
2. *Uchwyt ścienny*
3. *Czop prowadzący/trzpień blokujący*
4. *Uchwyt do przenoszenia*

RYS. 1

MONTAŻ

1. Użyj uchwyty ścienny jako szablonu i zaznacz rozmieszczenie otworów montażowych.
2. Przykręć uchwyt do ściany, używając odpowiednich elementów montażowych (do kupienia osobno) względem materiału, z którego wykonana jest ściana.

RYS. 2

3. Umieść produkt na uchwycie ściennym i załóż trzpień blokujący.

4. Podłącz wąż do ujęcia wody.

RYS. 3

UWAGA!

Przed wierceniem sprawdź, czy w miejscu instalacji nie ma ukrytych przewodów elektrycznych ani rur.

OBŚŁUGA

- Produkt jest wyposażony w blokadę aktywującą się po wyciągnięciu żądanej długości węża. Blokadę aktywuje się poprzez wyciągnięcie określonej długości węża i następnie powolne jego puszczenie.
- Aby zwinać wąż, należy go wyciągnąć na około 20 cm, aby zwolnić blokadę, a następnie pozwolić, aby wąż się zwinął. Podczas zwijania należy zawsze trzymać wąż w rękach, w przeciwnym razie zachodzi ryzyko uszkodzeń mienia.



UWAGA!

- **Nie wolno zwinąć węża pod ciśnieniem. Otwórz dyszę, zamknij dopływ wody kranem i przed rozpoczęciem zwijania węża poczekać, aż cała woda wypłynie.**
- **Chroń produkt przed mrozem. Opróżnij wąż i schowaj go przed sezonem zimowym.**

SAFETY INSTRUCTIONS

Read these instructions carefully before use, and save them for future reference.

SYMBOLS

	Read the instructions.
	Approved in accordance with the relevant directives.

TECHNICAL DATA

Hose diameter	1/2"
Hose length	30 m
Max working pressure	8 bar

DESCRIPTION

1. *Water hose*
2. *Wall bracket*
3. *Guide/lock pin*
4. *Carry handle*

FIG. 1

INSTALLATION

1. Use the wall bracket as a template and mark out the position of the holes.
2. Screw the wall bracket to the wall with suitable screws (sold separately) for the actual wall material.

FIG. 2

3. Put the product on the bracket and insert the lock pin.
4. Connect the water hose to the water supply.

FIG. 3

NOTE:

Check before drilling that there are no concealed cables or pipes.

USE

- The product has a brake, which locks the hose when the required length has been pulled out. Activate the brake function by pulling out the hose to the required length from the reel and then slowly releasing it.
- To rewind the hose, pull it out about 20 cm to release the brake and then allow it to be pulled in. Always hold the hose while it is winding in, otherwise there is a risk of material damage.



NOTE:

- **The hose must not be under pressure when it is reeled in. Open the nozzle, turn off the water supply at the tap, and allow all the water to run out before the hose is reeled in.**
- **Protect the product from freezing. Empty the hose and put the product away before frosty weather.**

SICHERHEITSHINWEISE

Lesen Sie diese Anleitung vor dem Gebrauch sorgfältig durch und bewahren Sie sie zum späteren Nachschlagen auf.

SYMBOLE

	Die Bedienungsanleitung lesen.
	Zulassung gemäß den geltenden Vorschriften/Verordnungen.

TECHNISCHE DATEN

Schlauchdurchmesser	1/2"
Schlauchlänge	30 m
Max. Arbeitsdruck	8 bar

BESCHREIBUNG

1. Schlauchtrommel für die Wasserzufuhr
2. Wandhalterung
3. Führungstift/Sperrbolzen
4. Tragegriff

ABB. 1

MONTAGE

1. Verwenden Sie die Wandhalterung als Schablone und markieren Sie die Position der Löcher.
2. Schrauben Sie die Wandhalterung mit für das jeweilige Wandmaterial geeigneten Schrauben (separat erhältlich) an die Wand.

ABB. 2

3. Setzen Sie das Produkt auf die Halterung und setzen Sie den Sicherungsstift ein.
4. Schließen Sie den Wasserschlauch an die Wasserleitung an.

ABB. 3

ACHTUNG!

Prüfen Sie die Wand vor dem Bohren im Hinblick auf verdeckte Leitungen oder Rohre.

BEDIENUNG

- Das Produkt ist mit einer Arretierung ausgestattet, die den Schlauch blockiert, wenn die gewünschte Länge herausgezogen ist. Sie aktivieren die Arretierung, indem Sie den Schlauch in der gewünschten Länge von der Trommel abziehen und dann langsam loslassen.
- Um den Schlauch aufzurollen, ziehen Sie ihn etwa 20 cm heraus, um die Arretierung zu lösen, und lassen ihn dann einziehen. Lassen Sie den Schlauch beim Aufrollen nicht los, sonst besteht die Gefahr von Sachschäden.



ACHTUNG!

- **Der Schlauch darf beim Aufrollen nicht unter Druck stehen. Vor dem Aufrollen öffnen Sie die Schlauchdüse, drosseln die Wasserzufuhr am Wasserhahn und lassen das restliche Wasser im Schlauch abfließen.**
- **Schützen Sie das Produkt vor Frost. Vor der Frostsaison entleeren Sie den Schlauch und lagern ihn ein.**

TURVALLISUUSOHJEET

Lue nämä ohjeet huolellisesti ennen käyttöä ja säilytä ne myöhempäa käyttöä varten.

SYMBOLIT

	Lue käyttöohje.
	Hyväksytty voimassa olevien direktiivien/säädösten mukaisesti.

TEKNISET TIEDOT

Letkun halkaisija	1/2"
Letkun pituus	30 m
Maks. käyttöpaine	8 baaria

KUVAUS

1. Letku veden syöttöä varten
2. Seinäkiinnike
3. Ohjaustappi/lukitustappi
4. Kantokahva

KUVA 1

ASENNUS

1. Käytä seinäkannatinta mallina ja merkitse kiinnitysreikien sijainti.
2. Ruuvaa seinäkannatin seinään käyttäen kyseiselle seinämateriaalille sopivia kiinnitystarvikkeita (myydään erikseen).

KUVA 2

3. Aseta tuote seinäkannattimeen ja aseta lukitustappi paikalleen.
4. Liitä veden syöttöletku vesiletkuun.

KUVA 3

HUOM!

Tarkista ennen porausta, ettei seinän sisällä ole piilossa olevia johtoja tai putkia.

KÄYTTÖ

- Tuotteessa on jarru, joka lukitsee letkun, kun haluttu pituus on vedetty ulos. Aktivoi jarrutoiminto vetämällä haluttu letkupituus kelalta ja vapauttamalla se sitten hitaasti.
- Kun haluat kelata letkun sisään, vedä sitä noin 20 cm ulos, jotta jarru vapautuu, ja anna sitten letkun vetäytyä sisään. Pidä aina letkusta kiinni, kun se kelautuu, muutoin on olemassa omaisuusvahinkojen vaara.



HUOM!

- **Letku ei saa olla paineen alaisena, kun se on kelataan sisään. Avaa suutin, sulje vedensyöttö hanasta ja anna kaiken veden valua ulos ennen letkun kelaamista.**
- **Suojaa tuote jäätymiseltä. Tyhjennä letku ja laita tuote pois ennen pakkaskautta.**

CONSIGNES DE SÉCURITÉ

Lisez attentivement les présentes instructions avant l'utilisation et conservez-les pour toute référence ultérieure.

PICTOGRAMMES

	Lisez le mode d'emploi.
	Conforme aux directives et règlements en vigueur.

CARACTÉRISTIQUES TECHNIQUES

Diamètre du tuyau	1/2"
Longueur de tuyau	30 m
Pression de service max.	8 bars

DESCRIPTION

1. *Tuyau d'alimentation en eau*
2. *Support mural*
3. *Guide/goupille de verrouillage*
4. *Poignée de transport*

FIG. 1

INSTALLATION

1. Utilisez le support mural comme gabarit et marquez l'emplacement des trous de fixation.
2. Vissez le support mural au mur avec des fixations (vendues séparément) appropriées au matériau du mur en question.

FIG. 2

3. Placez le produit sur son support mural et insérez la goupille de verrouillage.

4. Raccordez le tuyau d'alimentation en eau à l'arrivée d'eau.

FIG. 3

REMARQUE !

Avant le forage, vérifiez s'il n'y a pas de fils ou de tuyaux cachés.

UTILISATION

- Le produit est équipé d'un frein, qui verrouille le tuyau quand la longueur souhaitée est atteinte. Activez la fonction de freinage en tirant la longueur de tuyau souhaitée du dévidoir puis en le relâchant lentement.
- Pour enrouler le tuyau, tirez-le sur environ 20 cm pour relâcher le frein puis laissez le tuyau s'enrouler. Tenez toujours le tuyau pendant l'enroulement. Risque de dommages matériels.

REMARQUE !

- **Le tuyau ne peut être mis sous pression quand il est enroulé. Ouvrez la buse, coupez l'alimentation en eau au robinet et laissez toute l'eau s'écouler avant d'enrouler le tuyau.**
- **Protégez le produit du gel. Videz le tuyau et rangez le produit avant la saison des gelées.**

VEILIGHEIDSINSTRUCTIES

Lees deze instructies voor gebruik aandachtig door en bewaar ze voor toekomstig gebruik.

SYMBOLEN

	Lees de gebruiksaanwijzing.
	Goedgekeurd overeenkomstig de geldende richtlijnen/verordeningen.

TECHNISCHE GEGEVENS

Slangdiameter	1/2"
Slanglengte	30 m
Max. werkdruk	8 bar

BESCHRIJVING

1. *Slang voor watertoevoer*
2. *Wandbevestiging*
3. *Geleider/borgpen*
4. *Draagbeugel*

AFB. 1

INSTALLATIE

1. Gebruik de wandbevestiging als mal en markeer de plaats van de montagegaten.
2. Schroef de wandbevestiging vast op de muur met geschikt montagebeslag (afzonderlijk verkrijgbaar) voor de muur in kwestie.

AFB. 2

3. Plaats het product op de wandbevestiging en plaats de borgpen.
4. Sluit de watertoevoerslang aan op de waterleiding.

AFB. 3

LET OP!

Controleer voor het boren of er geen verborgen leidingen of buizen aanwezig zijn.

GEBRUIK

- Het product heeft een rem die de slang vastzet wanneer de gewenste lengte is uitgetrokken. Activeer de remfunctie door de gewenste slanglengte uit te trekken van de rol en vervolgens langzaam los te laten.
- Om de slang op te rollen, trekt u deze ongeveer 20 cm uit om de rem eraf te halen en wordt de slang naar binnen getrokken. Houd de slang bij het oprollen altijd vast, anders bestaat de kans op materiële schade.

LET OP!

- **De slang mag bij het oprollen niet onder druk staan. Open het mondstuk, sluit de watertoevoer bij het tappunt en laat het water eruit lopen voordat u de slang oprolt.**
- **Bescherm het product tegen vorst. Laat de slang leeglopen en berg het product op voor het vorstseizoen.**