

**SV SPOTLIGHT**

BRUKSANVISNING

Viktigt! Läs bruksanvisningen före användning.
Spara den för framtida bruk.
(Original bruksanvisning).

NO SPOTLIGHT

BRUKSANVISNING

Viktig! Les bruksanvisningen nøye før bruk.
Ta vare på den for fremtidig bruk.
(Oversettelse av original bruksanvisning).

DA SPOTLIGHT

BETJENINGSVEJLEDNING

Vigtigt! Læs betjeningsvejledningen før brug.
Gem den til senere brug.
(Oversættelse af den originale vejledning).

PL OPRAWA PUNKTOWA

INSTRUKCJA OBSŁUGI

Ważne! Przed użyciem uważnie przeczytaj instrukcję obsługi! Zachowaj ją na przyszłość.
(Tłumaczenie oryginalnej instrukcji).

EN SPOTLIGHT

OPERATING INSTRUCTIONS

Important! Read the user instructions carefully before use. Save them for future reference.
(Translation of the original instructions).

DE SCHEINWERFER

BEDIENUNGSANLEITUNG

Wichtig! Die Bedienungsanleitung vor der Verwendung bitte sorgfältig durchlesen!
Für die zukünftige Verwendung aufbewahren.
(Bedienungsanleitung im Original).

FI KOHDEVALO

KÄYTTÖOHJE

Tärkeää! Lue käyttöohje huolella ennen käyttöä!
Säilytä se myöhempää käyttöä varten.
(Käännös alkuperäisestä käyttöohjeesta).

FR SPOT

MODE D'EMPLOI

Important! Lisez attentivement le mode d'emploi avant la mise en service. Conservez-le.
(Traduction des instructions originales).

NL SPOTLIGHT

GEBRUIKSAANWIJZING

Belangrijk! Lees de gebruiksaanwijzing aandachtig door voordat u het apparaat gebruikt. Bewaar de gebruiksaanwijzing voor toekomstig gebruik.
(Vertaling van de originele instructies).

Värna om miljön!

Kasserad produkt ska återvinnas enligt gällande bestämmelser.

Verne om miljøet!

Kassert produkt skal gjenvinnnes etter gjeldende lover og regler.

Beskyt miljøet!

Produktet skal bortskaffes i henhold til gjældende regler.

Dbaj o środowisko!

Zużyty produkt należy poddać recyklingowi zgodnie z obowiązującymi przepisami.

Care for the environment!

Recycle discarded product in accordance with local regulations.

Schützen Sie die Umwelt!

Das entsorgte Produkt muss gemäß den geltenden Bestimmungen recycelt werden.

Suojele ympäristöä!

Käytöstä poistettu tuote on kierrätettävä voimassa olevien säännösten mukaisesti.

Pensez à l'environnement

Les appareils hors d'usage doivent être recyclés conformément à la réglementation en vigueur.

Bescherm het milieu!

Afgedankte producten moeten worden gerecycleerd volgens de van toepassing zijnde regelgeving.



Rätten till ändringar förbehålles.
För senaste version av bruksanvisningen se www.jula.com

Med forbehold om endringer.
Nyeste versjon av bruksanvisningen finner du på www.jula.com

Ret til ændringer forbeholdes.
Den seneste version af betjeningsvejledningen findes på www.jula.com

Z zastrzeżeniem prawa do zmian.
Najnowsza wersja instrukcji obsługi znajduje się na www.jula.com

Jula reserves the right to make changes.
For latest version of operating instructions, see www.jula.com

Änderungen vorbehalten.
Die aktuellste Version der Bedienungsanleitung finden Sie auf www.jula.com

Pidätämme oikeuden muutoksiin.
Katso käyttöohjeiden uusin versio täältä: www.jula.com

Nous nous réservons le droit d'apporter des modifications. Vous trouverez la dernière version des consignes d'utilisation sur www.jula.com

Wijzigingen voorbehouden. Voor de recentste editie van de gebruikershandleiding, zie www.jula.com

JULA AB, BOX 363, SE-532 24 SKARA

2025-09-12

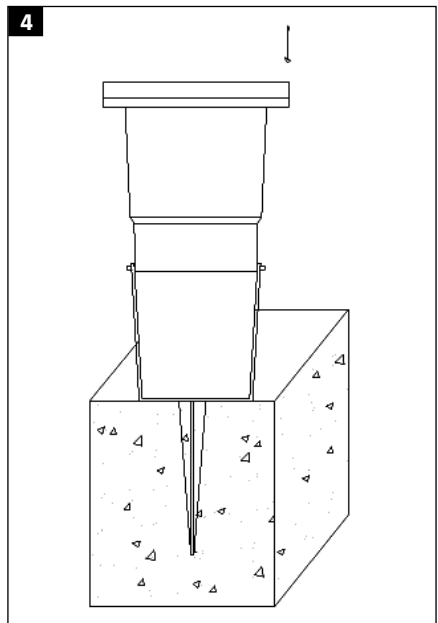
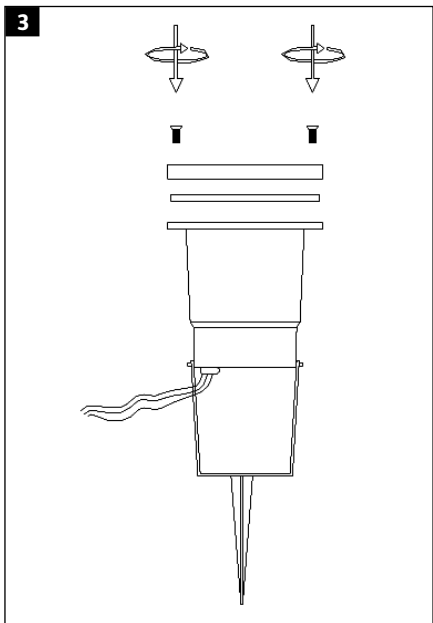
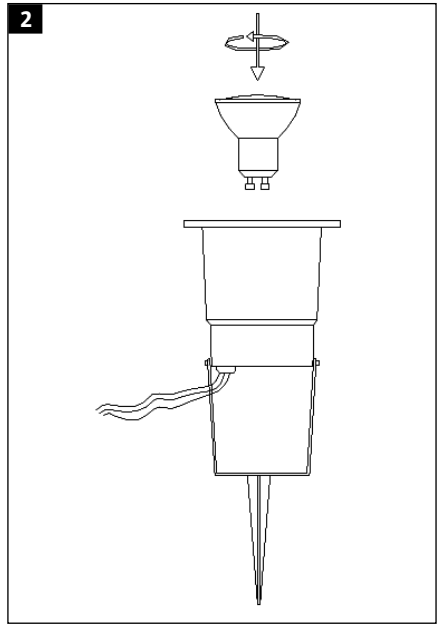
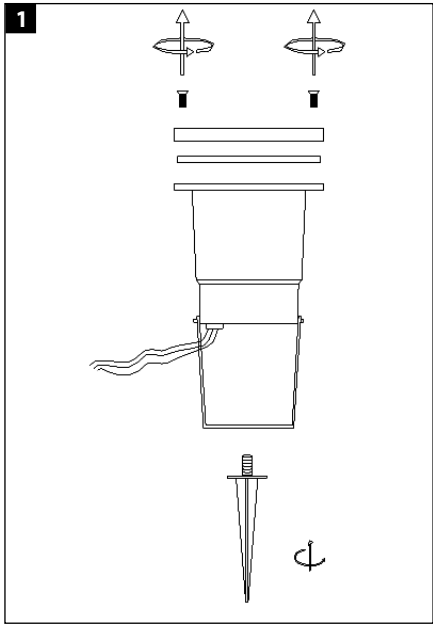

© Jula AB



SÄKERHETSANVISNINGAR

- Avsedd för utomhusbruk.
- Produkten måste anslutas till skyddsjordad nätspänning.
- Följ alltid de elektriska specifikationer som finns på produktens märkning.
- Koppla alltid ifrån strömförsörjningen före installation, anslutning och underhåll.
- Modifiera aldrig produkten, då detta kan leda till allvarlig personskada och/eller egendomsskada samt att garantin upphör att gälla.
- Produkten får inte användas utan monterat skyddsglas. Trasigt skyddsglas ska bytas omedelbart.
- Använd inte belysningen om nätkabeln eller stickkontakten är skadad på något sätt. Av säkerhetsskäl får nätkabeln endast bytas ut eller repareras av en auktoriserad serviceverkstad.
- När produkten är tänd blir den varm. Vidrör inte produkten med bara händer.
- Släck och låt produkten svalna före byte av ljuskälla.
- Titta inte rakt mot ljuskällan.
- Belysta föremål och ytor får inte vara närmare produkten än 50 cm.

SYMBOLER

	Läs bruksanvisningen.
	Godkänd enligt gällande direktiv/förordningar.
	Uttjänt produkt ska återvinnas enligt gällande bestämmelser.

TEKNISKA DATA

Märkspänning	230 V ~ 50 Hz
Effekt	Max. 9 W
Kapslingsklass	IP54
Socket	GU10

MONTERING

1. Montera armaturen på jordspettet.
2. Lossa skruvarna som håller skyddsglas. Lyft av skyddsglas.

BILD 1

3. Sätt i ljuskällan.

BILD 2

4. Montera skyddsglas och fäst det med skruvarna.

BILD 3

5. Lägg ut anslutningskabeln. Se till att den placeras så att ingen kan snubbla på den.
6. Placera stickkontakten (anslut den inte ännu) vid eluttaget som armaturen ska anslutas till.
7. Tryck ned jordspettet i marken och se till att lampkabeln når förlängningskabeln.

BILD 4

8. Anslut stickkontakten till nätspänning.

UNDERHÅLL

OBS!

Bryt strömförsörjningen före rengöring.

1. Koppla bort armaturen från nätspänning.
2. Torka av armaturen med en torr, alternativt lätt fuktad, trasa.
3. Vänta tills armaturen är helt torr innan strömförsörjningen kopplas på igen.

OBS!

Rengöringsmedel, alkohol, lösningsmedel eller liknande får inte användas för rengöring.

BYTE AV LJUSKÄLLA**OBS!**



Släck och låt ljuskällan svalna före byte.

1. Bryt strömförsörjningen.
2. Avlägsna skyddsglasat.
3. Skruva försiktigt loss ljuskällan.
4. Sätt försiktigt i den nya ljuskällan.
5. Sätt tillbaka skyddsglasat innan ljuskällan tänds.

SIKKERHETSANVISNINGER

- Beregnet for utendørs bruk.
- Produktet må kobles til et jordet uttak.
- Følg alltid de elektriske spesifikasjonene som står på produktets merking.
- Koble alltid fra strømforsyningen før installasjon, tilkobling og vedlikehold.
- Forsøk aldri å modifisere dette produktet. Det kan føre til alvorlig personskade og eller eiendomsskade, og ugyldiggjøre garantien.
- Produktet skal ikke brukes uten montert beskyttelsesglass. Ødelagt beskyttelsesglass må byttes ut umiddelbart.
- Belysningen må ikke brukes hvis strømkabelen eller støpselet er skadet. Av sikkerhetsgrunner skal strømledningen kun skiftes ut eller repareres av et autorisert serviceverksted.
- Når produktet er tent, blir det varmt. Ikke ta på produktet med bare hender.
- Slukk produktet og la det kjøle seg ned før du bytter lyskilde.
- Ikke se direkte mot lyskilden.
- Belyste gjenstander og flater skal ikke være nærmere enn 50 cm.

SYMBOLER

	Les bruksanvisningen.
	Godkjent i henhold til gjeldende direktiver/forskrifter.
	Kasserte produkter skal gjenvinnes etter gjeldende forskrifter.

TEKNISKE DATA

Nominell spenning	230 V ~ 50 Hz
Effekt	Maks. 9 W
Kapslingsklasse	IP54
Sokkel	GU10

MONTERING

1. Monter armaturen på jordspydet.
2. Løsne skruene som holder beskyttelsesglasset på plass. Løft av beskyttelsesglasset.

BILDE 1

3. Sett i lyskilden.

BILDE 2

4. Monter beskyttelsesglasset og fest det med skruene.

BILDE 3

5. Legg ut tilkoblingskabelen. Pass på at den plasseres slik at ingen kan snuble på den.
6. Plasser støpselet (skal ikke settes inn enda) i stikkkontakten som armaturen skal kobles til.
7. Trykk jordspydet ned i bakken og sørg for at lampeledningen når skjøteledningen.

BILDE 4

8. Koble støpselet til nettspenning.

VEDLIKEHOLD

MERK!

Bryt strømforsyningen før rengjøring.

1. Koble strømmen fra armaturen.
2. Tørk av armaturen med en tørr eller lett fuktet klut.
3. Vent til armaturen er helt tørr før du kobler til strømforsyningen igjen.

MERK!

Rengjøringsmidler, alkohol, løsemidler eller lignende skal ikke brukes til rengjøring.

BYTTE LYSKILDE**MERK!**



Slå av og la lyskilden kjøle før du bytter den.

1. Bryt strømforsyningen.
2. Fjern beskyttelsesglasset.
3. Skru lyskilden forsiktig ut.
4. Sett den nye lyskilden forsiktig inn.
5. Sett tilbake beskyttelsesglasset før du tenner lyskilden.

SIKKERHEDSANVISNINGER

- Beregnet til udendørs brug.
- Produktet skal tilsluttes en strømforsyning med jordforbindelse.
- Overhold altid de elektriske specifikationer på produktets mærkning.
- Sluk altid for strømmen før installation, tilslutning og vedligeholdelse.
- Foretag aldrig ændringer på produktet, da det kan medføre alvorlig personskade og/eller materielle skader og indebære, at garantien bortfalder.
- Produktet må ikke bruges uden monteret lampeglas. Hvis lampeglasset går i stykker, skal det udskiftes med det samme.
- Brug ikke produktet, hvis strømkablet eller stikket er beskadiget. Af sikkerhedsmæssige årsager må strømkablet kun udskiftes eller repareres af et autoriseret servicecenter.
- Når produktet er tændt, bliver det varmt. Rør ikke ved produktet med bare hænder.
- Sluk produktet, og lad det køle af, før du skifter pære.
- Undgå at se direkte ind i pæren.
- Der skal være et mellemrum på mindst 50 cm mellem produktet og oplyste genstande og overflader.

SYMBOLER

	Læs betjeningsvejledningen.
	Godkendt i henhold til gældende direktiver/forordninger.
	Udtjente produkter skal bortskaffes i overensstemmelse med de til enhver tid gældende bestemmelser.

TEKNISKE DATA

Mærkespænding	230 V ~ 50 Hz
Effekt	Maks. 9 W
Klassifikation	IP54
Fatning	GU10

MONTERING

1. Monter produktet på jordspyddet.
2. Løsn skrueerne, der holder lampeglasset. Tag lampeglasset af.

FIGUR 1

3. Isæt pæren.

FIGUR 2

4. Sæt lampeglasset på, og sæt det fast med skrueerne.

FIGUR 3

5. Træk forbindelseskablet. Sørg for, at det er placeret, så ingen kan snuble over den.
6. Placer stikket (sæt det ikke i stikkontakten endnu) ved siden af det udtag, hvortil produktet skal tilsluttes.
7. Stik jordspyddet ned i jorden, og sørg for, at kablet kan nå forlænger-kablet.

FIGUR 4

8. Sæt stikket i stikkontakten.

VEDLIGEHOLDELSE

OBS!

Sluk for strømmen før rengøring.

1. Sørg for, at frakoble produktet elnettet.
2. Tør produktet af med en tør eller let fugtig klud.
3. Vent, indtil produktet er helt tørt, før du tænder for strømmen igen.

OBS!

Der må ikke anvendes rengøringsmidler, sprit, opløsningsmidler eller lignende til rengøring.

UDSKIFTNING AF PÆRE**OBS!**



Sluk, og lad pæren køle af, før du udskifter den.

1. Sluk for strømmen.
2. Fjern lampeglasset.
3. Skru forsigtigt pæren ud.
4. Sæt forsigtigt den nye pære i.
5. Sæt lampeglasset på igen, før du tænder for lampen.

ZASADY BEZPIECZEŃSTWA

- Produkt przeznaczony do użytku na zewnątrz pomieszczeń.
- Produkt należy podłączyć do uziemionej instalacji zasilania.
- Postępuj zawsze zgodnie ze specyfikacją elektryczną, która znajduje się na tabliczce znamionowej produktu.
- Przed montażem, podłączeniem lub konserwacją urządzenia zawsze odłączaj zasilanie.
- Nigdy nie modyfikuj produktu, ponieważ może to doprowadzić do ciężkich obrażeń ciała i/lub uszkodzenia mienia oraz utraty gwarancji.
- Produktu nie należy używać bez zamontowanej szybki ochronnej. Uszkodzoną szybkę ochronną należy natychmiast wymienić.
- Nie używaj oświetlenia, jeśli przewód zasilający lub wtyk są w jakikolwiek sposób uszkodzone. W celu zachowania bezpieczeństwa przewód zasilający należy poddawać wymianie lub naprawie jedynie w autoryzowanym punkcie serwisowym.
- Produkt rozgrzewa się podczas świecenia. Nie dotykaj produktu gołymi rękoma.
- Przed wymianą żarówki wyłącz produkt i odczekaj, aż ostygnie.
- Nie patrz prosto w żarówkę.
- Oświetlane obiekty i powierzchnie nie mogą znajdować się bliżej niż 50 cm od produktu.

SYMBOLE

	Przeczytaj instrukcję obsługi.
	Zatwierdzona zgodność z obowiązującymi dyrektywami/rozporządzeniami.
	Zużyty produkt oddaj do utylizacji, postępując zgodnie z obowiązującymi przepisami.

DANE TECHNICZNE

Napięcie znamionowe	230 V~50 Hz
Moc	Maks. 9 W
Stopień ochrony obudowy	IP54
Gwint	GU10

MONTAŻ

1. Umieść oprawę na bagnecie.
2. Odkręć śruby szybki ochronnej. Zdejmij szybkę ochronną.

RYS. 1

3. Włóż żarówkę.

RYS. 2

4. Załóż szybkę ochronną i dokręć śruby.

RYS. 3

5. Rozwiń przewód. Dopilnuj, by przewód został umieszczony w taki sposób, że nikt się o niego nie potknie.
6. Połóż wtyk (nie podłączając go jeszcze) w pobliżu gniazda sieciowego, do którego ma zostać podłączona oprawa.
7. Wbij bagnet uziemiający w ziemię i upewnij się, że przewód lampy sięga przedłużacza.

RYS. 4

8. Podłącz wtyk do zasilania.

KONSERWACJA

UWAGA!

Przed rozpoczęciem czyszczenia należy odłączyć zasilanie.

1. Odłącz zasilanie od oprawy.
2. Wycieraj oprawę suchą lub lekko zwilżoną szmatką.
3. Przed ponownym podłączeniem zasilania poczekaj, aż oprawa całkowicie wyschnie.

UWAGA!

Do czyszczenia nie należy używać środków czystości, alkoholu, rozpuszczalników ani podobnych substancji.

WYMIANA ŻARÓWKI**UWAGA!**



Przed wymianą żarówki wyłącz produkt i poczekaj, aż żarówka ostygnie.

1. Odłącz zasilanie.
2. Zdejmij szybkę ochronną.
3. Ostrożnie wykręć żarówkę.
4. Delikatnie wkręć nową żarówkę.
5. Przed włączeniem lampy załóż z powrotem szybkę ochronną.

SAFETY INSTRUCTIONS

- For outdoor use.
- The product must be connected to an earthed power supply.
- Always follow the electrical specifications on the product labelling.
- Always switch off the power supply before installation, connection and maintenance.
- Never modify the product, this could result in serious personal injury and/or material damage, and will invalidate the warranty.
- Do not use the product without the glass cover. Replace a damaged glass front immediately.
- Do not use the light if the power cord or plug are damaged in any way. To ensure safe use the power cord should only be replaced or repaired by an authorised service centre.
- The product gets hot when it is switched on. Do not touch the product with bare hands.
- Switch off and allow the product to cool before replacing the light source.
- Do not look directly at the light source.
- There must be a gap of at least 50 cm between the product and illuminated objects and surfaces.

SYMBOLS

	Read the instructions.
	Approved in accordance with the relevant directives.
	Recycle end-of-life product in accordance with local regulations.

TECHNICAL DATA

Rated voltage	230 V ~ 50 Hz
Output	Max 9 W
Protection rating	IP54
Socket	GU10

INSTALLATION

1. Fit the light on the earth spike.
2. Undo the screws holding the glass cover. Lift off the glass cover.

FIG. 1

3. Insert the light source.

FIG. 2

4. Fit the glass cover and fasten it with the screws.

FIG. 3

5. Lay out the connection cord. Make sure to place it so that nobody can trip over it.
6. Place the plug (do not plug in yet) next to the power point to which the light is to be connected.
7. Press the spike into the ground and make sure the cord reaches the extension cord.

FIG. 4

8. Plug the plug into the mains.

MAINTENANCE

NOTE:

Switch off the power supply before cleaning.

1. Switch off the power supply to the light.
2. Wipe the light with a dry or slightly damp cloth.
3. Wait until the light is completely dry before switching the power supply on again.

NOTE:

Do not use detergents, alcohol, solvents or the equivalent to clean.

REPLACING THE LIGHT SOURCE**NOTE:**

Switch off and allow the light source to cool before replacing.

1. Switch off the power supply.
2. Remove the glass cover.
3. Carefully unscrew the light source.
4. Carefully insert the new light source.
5. Replace the glass cover before switching on the light source.

SICHERHEITSHINWEISE

- Für den Einsatz im Freien bestimmt.
- Das Produkt muss an eine geerdete Netzspannung angeschlossen werden.
- Befolgen Sie immer die elektrischen Spezifikationen, die auf dem Produktschild angegeben sind.
- Die Stromversorgung vor der Installation, dem Anschluss und der Wartung immer trennen.
- Das Produkt darf nicht verändert werden, da dies zu schweren Verletzungen und/oder Sachschäden und dem Erlöschen der Garantie führen kann.
- Das Gerät darf nicht ohne das mitgelieferte Schutzglas verwendet werden. Beschädigtes Schutzglas muss umgehend ausgetauscht werden.
- Die Beleuchtung darf nicht verwendet werden, wenn Netzkabel oder Stecker Schäden aufweisen. Aus Sicherheitsgründen darf das Netzkabel nur von einer autorisierten Werkstatt ausgetauscht oder repariert werden.
- Wenn das Produkt eingeschaltet ist, wird es warm. Berühren Sie das Produkt nicht mit bloßen Händen.
- Schalten Sie das Produkt aus und lassen es abkühlen, bevor das Leuchtmittel ausgetauscht wird.
- Nicht direkt in die Lichtquelle schauen.
- Beleuchtete Gegenstände und Flächen müssen mindestens 50 cm vom Produkt entfernt sein.

SYMBOLE

	Die Bedienungsanleitung lesen.
	Zulassung gemäß den geltenden Richtlinien/Verordnungen.
	Das Altprodukt ist gemäß den geltenden Bestimmungen dem Recycling zuzuführen.

TECHNISCHE DATEN

Nennspannung	230 V ~ 50 Hz
Leistung	Max. 9 W
Schutzart	IP54
Fassung	GU10

MONTAGE

1. Leuchte am Bodenspieß montieren.
2. Schrauben vom Schutzglas lösen. Schutzglas abnehmen.

ABB. 1

3. Leuchtmittel einsetzen.

ABB. 2

4. Schutzglas anbringen und mit den Schrauben befestigen.

ABB. 3

5. Anschlusskabel auslegen. Darauf achten, dass es keine Stolpergefahr darstellt.
6. Den Stecker (noch nicht anschließen) bei der Steckdose platzieren, an die die Leuchte angeschlossen werden soll.
7. Den Erdspeiß in den Boden drücken und darauf achten, dass das Lampenkabel das Verlängerungskabel erreicht.

ABB. 4

8. Stecker in die Steckdose einsetzen.

PFLEGE

ACHTUNG!

Vor der Reinigung die Stromversorgung trennen.

1. Leuchte von der Netzspannung trennen.
2. Die Leuchte mit einem weichen bzw. leicht angefeuchteten Tuch abwischen.
3. Warten Sie, bis die Leuchte vollkommen trocken ist, bevor die Stromversorgung wieder angeschlossen wird.

ACHTUNG!

Zum Reinigen darf kein Reinigungsmittel, Alkohol, Lösungsmittel oder Ähnliches verwendet werden.

AUSTAUSCH DES LEUCHTMITTELS

ACHTUNG!



Schalten Sie das Produkt aus und lassen Sie das Leuchtmittel vor dem Austauschen abkühlen.

1. Stromversorgung trennen.
2. Schutzglas abnehmen.
3. Leuchtmittel vorsichtig herausdrehen.
4. Neues Leuchtmittel vorsichtig einsetzen.
5. Schutzglas wieder aufsetzen, bevor das Leuchtmittel eingeschaltet wird.

TURVALLISUUSOHJEET

- Tarkoitettu ulkokäyttöön.
- Tuote on kytkettävä suojamaadoitettuun pistorasiaan.
- Noudata aina tuotteen etiketissä olevia sähköisiä tietoja.
- Katkaise aina jännitteensyöttö ennen asennusta, kytkentää ja huoltoa.
- Älä koskaan tee muutoksia tuotteeseen, sillä se voi aiheuttaa vakavia omaisuus- ja henkilövahinkoja ja mitätöidä takuun.
- Tuotetta ei saa käyttää ilman asennettua suojalasia. Vaurioitunut suojalasi on vaihdettava välittömästi.
- Älä käytä valaisinta, jos johto tai pistotulppa on vaurioitunut. Turvallisuussyistä virtajohdon saa vaihtaa tai korjata vain valtuutettu huoltoliike.
- Kun tuote sytytetään, se kuumenee. Älä koske tuotteeseen paljain käsin.
- Sammuta tuote ja anna sen jäähtyä ennen valonlähteen vaihtamista.
- Älä katso suoraan valonlähteeseen.
- Valaistut esineet ja pinnat eivät saa olla 50 cm:ä lähempänä tuotetta.

SYMBOLIT

	Lue käyttöohje.
	Hyväksytty voimassa olevien direktiivien/säädösten mukaisesti.
	Käytetty tuote on kierrätettävä voimassa olevien säännösten mukaisesti.

TEKNISET TIEDOT

Nimellisjännite	230 V ~ 50 Hz
Teho	Maks. 9 W
Kotelointiluokka	IP54
Kanta	GU10

ASENNUS

1. Asenna valaisin maapiikkiin.
2. Irrota suojalasin ruuvit. Nosta suojalasi pois.

KUVA 1

3. Asenna valonlähde.

KUVA 2

4. Asenna suojalasi ja kiinnitä se ruuveilla.

KUVA 3

5. Asenna liitäntäkaapeli. Varmista, että se on sijoitettu niin, ettei kukaan voi kompastua siihen.
6. Aseta pistotulppa (älä kytke sitä vielä) pistorasian viereen, johon valaisin liitetään.
7. Paina maapiikki maahan ja varmista, että lampun kaapeli ulottuu jatkojohtoon.

KUVA 4

8. Kytke pistotulppa pistorasiaan.

HUOLTO

HUOM!

Katkaise jännitteensyöttö ennen puhdistusta.

1. Irrota valaisin pistorasiasta.
2. Pyyhi valaisin kuivalla tai hieman kostealla liinalla.
3. Odota, että valaisin on täysin kuiva, ennen kuin kytket jännitteensyötön uudelleen.

HUOM!

Älä käytä puhdistukseen puhdistusaineita, alkoholia, liuottimia tai vastaavia aineita.

VALONLÄHTEEN VAIHTAMINEN**HUOM!**



Sammuta ja anna valonlähteen jäähtyä ennen vaihtamista.

1. Katkaise jännitteensyöttö.
2. Poista suojalasi.
3. Kierrä vanha valonlähde varovasti irti.
4. Asenna varovasti uusi valonlähde.
5. Aseta suojalasi takaisin paikalleen ennen valonlähteen sytyttämistä.

CONSIGNES DE SÉCURITÉ

- Conçu pour un usage extérieur.
- Le produit doit être branché à une alimentation électrique avec terre de protection.
- Conformez-vous toujours aux spécifications électriques sur le marquage du produit.
- Avant d'installer l'appareil, de le raccorder d'effectuer une intervention technique, coupez toujours l'alimentation électrique.
- Ne modifiez jamais le produit, car vous vous exposeriez à des dommages matériels et/ou des blessures graves, et à l'annulation de la garantie.
- Le produit ne doit pas être utilisé sans verre de protection. Un verre de sécurité endommagé doit être remplacé immédiatement.
- N'utilisez pas l'éclairage si la prise le cordon d'alimentation est endommagé de quelque façon que ce soit. Pour des raisons de sécurité, le câble d'alimentation ne doit être remplacé ou réparé que par un atelier de maintenance agréé.
- Lorsque le produit est allumé, il devient chaud. Ne touchez pas le produit à mains nues.
- Éteignez et laissez le produit refroidir avant de changer la source lumineuse.
- Ne regardez pas directement la source lumineuse.
- Les objets éclairés ne doivent pas se trouver à moins de 50 cm du produit.

PICTOGRAMMES

	Lisez le mode d'emploi.
	Homologué selon les directives/règlements en vigueur.
	Le produit en fin de vie doit être recyclé conformément à la réglementation en vigueur.

CARACTÉRISTIQUES TECHNIQUES

Tension nominale	230 V ~ 50 Hz
Puissance	9 W maxi
Indice de protection	IP54
Douille	GU10

MONTAGE

1. Montez le luminaire sur le piquet.
2. Desserrez les vis qui maintiennent le verre de protection. Soulevez le verre de protection.

FIG. 1

3. Insérez la source lumineuse.

FIG. 2

4. Montez le verre de protection et fixez-la avec les vis.

FIG. 3

5. Déployez le câble de connexion. Placez-le de telle manière que personne ne risque de trébucher dessus.
6. Placez la fiche à proximité de la prise à laquelle le luminaire doit être branché, mais ne la branchez pas encore.

7. Enfoncez le piquet dans le sol et assurez-vous que le cordon de la lampe atteint la rallonge.

FIG. 4

8. Branchez la prise sur le secteur.

ENTRETIEN**REMARQUE !**

Coupez l'alimentation électrique avant le nettoyage.

1. Débranchez le luminaire de la prise secteur.
2. Essuyez le luminaire avec un chiffon sec ou légèrement humide.
3. Attendez que le luminaire soit complètement sec avant de remettre sous tension.

REMARQUE !

Ne pas utiliser de détergents, d'alcool, de solvants ou similaires pour le nettoyage.

CHANGEMENT DE SOURCE LUMINEUSE**REMARQUE !**

Éteignez et laissez le produit refroidir avant de changer la source lumineuse.

1. Coupez l'alimentation électrique.
2. Retirez la vitre de protection.
3. Dévissez la source lumineuse avec précaution.
4. Insérez délicatement la nouvelle ampoule.
5. Remettez la vitre de protection avant d'allumer l'ampoule.

VEILIGHEIDSINSTRUCTIES

- Bedoeld voor gebruik buitenshuis.
- Het product moet worden aangesloten op geaarde netspanning.
- Volg altijd de elektrische specificaties op het productetiket.
- Schakel de stroomvoorziening altijd uit vóór installatie, aansluiting en onderhoud.
- Wijzig het product nooit, omdat dit kan leiden tot ernstig persoonlijk letsel, en/of materiële schade en het vervallen van de garantie.
- Het product mag niet worden gebruikt zonder dat de glazen afdekking is geplaatst. Beschadigd veiligheidsglas moet onmiddellijk worden vervangen.
- Gebruik de verlichting niet als het netsnoer of de stekker op welke wijze dan ook beschadigd is. Om veiligheidsredenen mag het netsnoer alleen worden vervangen of gerepareerd door een erkend servicecentrum.
- Wanneer het product is ingeschakeld, wordt het heet. Raak het product niet met blote handen aan.
- Schakel het product uit en laat het afkoelen voordat u de lichtbron verwisselt.
- Kijk niet rechtstreeks in de lichtbron.
- Verlichte voorwerpen en oppervlakken mogen zich niet dichterbij dan 50 cm van het product bevinden.

SYMBOLEN

	Lees de gebruiksaanwijzing.
	Goedgekeurd volgens de geldende richtlijnen/verordeningen.
	Afgedankte producten moeten worden gerecycled volgens de geldende voorschriften.

TECHNISCHE GEGEVENS

Nominale spanning	230 V ~ 50 Hz
Vermogen	Max. 9 W
Beschermingsklasse	IP54
Fitting	GU10

MONTAGE

1. Monteer de armatuur op de grondpin.
2. Draai de schroeven van de glazen afdekking los. Haal de glazen afdekking eraf.

AFB. 1

3. Plaats de lichtbron.

AFB. 2

4. Installeer de glazen afdekking en bevestig ze met de schroeven.

AFB. 3

5. Leg de aansluitkabel klaar. Zorg ervoor dat deze zo is gelegd dat niemand erover kan struikelen.
6. Leg de stekker bij het stopcontact waarop de armatuur zal worden aangesloten (maar er nog niet insteken).
7. Druk de grondpin in de grond en zorg ervoor dat de kabel van de lamp tot aan de verlengkabel komt.

AFB. 4

8. Steek de stekker in het stopcontact.

ONDERHOUD

LET OP!

Schakel de stroomtoevoer uit vóór reiniging.

1. Haal de stekker van de armatuur uit het stopcontact.
2. Veeg de armatuur af met een droge of licht bevochtigde doek.

3. Wacht tot de armatuur volledig droog is voordat u de voeding weer inschakelt.

LET OP!

Reinigingsmiddelen, alcohol, oplosmiddelen en dergelijke mogen niet worden gebruikt voor reiniging.

LAMP VERVANGEN**LET OP!**

Schakel uit en laat de lamp afkoelen voordat u deze vervangt.

1. Schakel de stroomtoevoer uit.
2. Maak het veiligheidsglas los.
3. Schroef de lichtbron voorzichtig los.
4. Plaats voorzichtig de nieuwe lichtbron.
5. Plaats het veiligheidsglas terug voordat u de lamp inschakelt.

