



## **SV** ELEKTRONISKT NYCKELSKÅP

### BRUKSANVISNING

Viktigt! Läs bruksanvisningen före användning.  
Spara den för framtida bruk.  
(Original bruksanvisning).

## **NO** ELEKTRONISK NØKKELSKAP

### BRUKSANVISNING

Viktig! Les bruksanvisningen nøye før bruk.  
Ta vare på den for fremtidig bruk.  
(Oversettelse av original bruksanvisning).

## **DA** ELEKTRONISK NØGLESKAB

### BETJENINGSVEJLEDNING

Vigtigt! Læs betjeningsvejledningen før brug.  
Gem den til senere brug.  
(Oversættelse af den originale vejledning).

## **PL** ELEKTRONICZNA SZAFKA NA KLUCZE

### INSTRUKCJA OBSŁUGI

Ważne! Przed użyciem uważnie przeczytaj  
instrukcję obsługi! Zachowaj ją na przyszłość.  
(Tłumaczenie oryginalnej instrukcji).

## **EN** ELECTRONIC KEY CABINET

### OPERATING INSTRUCTIONS

Important! Read the user instructions carefully  
before use. Save them for future reference.  
(Translation of the original instructions).

## **DE** ELEKTRONISCHER SCHLÜSSELSCHRANK

### BEDIENUNGSANLEITUNG

Wichtig! Die Bedienungsanleitung vor der  
Verwendung bitte sorgfältig durchlesen!  
Für die zukünftige Verwendung aufbewahren.  
(Bedienungsanleitung im Original).

## **FI** ELEKTRONINEN AVAINKAAPPI

### KÄYTTÖOHJE

Tärkeää! Lue käyttöohje huolella ennen käyttöä!  
Säilytä se myöhempää käyttöä varten.  
(Käännös alkuperäisestä käyttöohjeesta).

## **FR** ARMOIRE À CLÉS ÉLECTRONIQUE

### MODE D'EMPLOI

Important! Lisez attentivement le mode d'emploi  
avant la mise en service. Conservez-le.  
(Traduction des instructions originales).

## **NL** ELEKTRONISCHE SLEUTELKAST

### GEBRUIKSAANWIJZING

Belangrijk! Lees de gebruiksaanwijzing aandachtig  
door voordat u het apparaat gebruikt. Bewaar de  
gebruiksaanwijzing voor toekomstig gebruik.  
(Vertaling van de originele instructies).

**Värna om miljön!**

Kasserad produkt ska återvinnas enligt gällande bestämmelser.

**Verne om miljøet!**

Kassert produkt skal gjenvinnnes etter gjeldende lover og regler.

**Beskyt miljøet!**

Produktet skal bortskaffes i henhold til gjældende regler.

**Dbaj o środowisko!**

Zużyty produkt należy poddać recyklingowi zgodnie z obowiązującymi przepisami.

**Care for the environment!**

Recycle discarded product in accordance with local regulations.

**Schützen Sie die Umwelt!**

Das entsorgte Produkt muss gemäß den geltenden Bestimmungen recycelt werden.

**Suojele ympäristöä!**

Käytöstä poistettu tuote on kierrätettävä voimassa olevien säännösten mukaisesti.

**Pensez à l'environnement**

Les appareils hors d'usage doivent être recyclés conformément à la réglementation en vigueur.

**Bescherm het milieu!**

Afgedankte producten moeten worden gerecycleerd volgens de van toepassing zijnde regelgeving.



Rätten till ändringar förbehålles. För senaste version av bruksanvisningen se [www.jula.com](http://www.jula.com)

Med forbehold om endringer. Nyeste versjon av bruksanvisningen finner du på [www.jula.com](http://www.jula.com)

Ret til ændringer forbeholdes. Den seneste version af betjeningsvejledningen findes på [www.jula.com](http://www.jula.com)

Z zastrzeżeniem prawa do zmian. Najnowsza wersja instrukcji obsługi znajduje się na [www.jula.com](http://www.jula.com)

Jula reserves the right to make changes. For latest version of operating instructions, see [www.jula.com](http://www.jula.com)

Änderungen vorbehalten. Die aktuellste Version der Bedienungsanleitung finden Sie auf [www.jula.com](http://www.jula.com)

Pidätämme oikeuden muutoksiin. Katso käyttöohjeiden uusin versio täältä: [www.jula.com](http://www.jula.com)

Nous nous réservons le droit d'apporter des modifications. Vous trouverez la dernière version des consignes d'utilisation sur [www.jula.com](http://www.jula.com)

Wijzigingen voorbehouden. Voor de recentste editie van de gebruikershandleiding, zie [www.jula.com](http://www.jula.com)

1

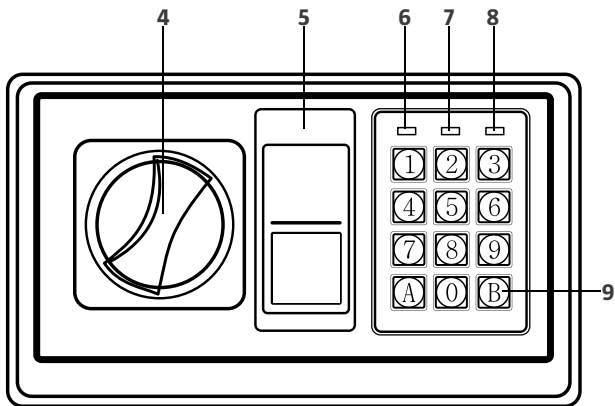
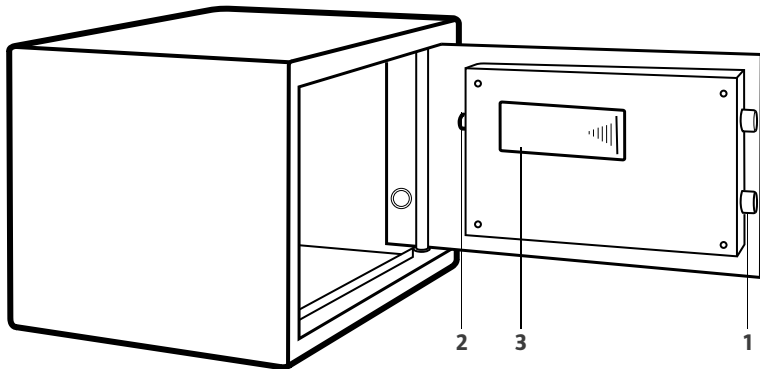

2

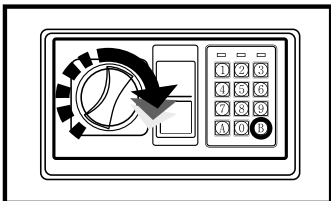
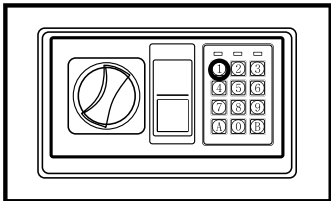
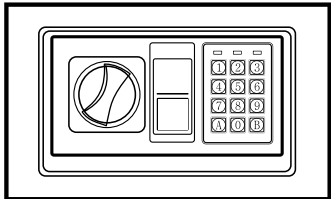

3

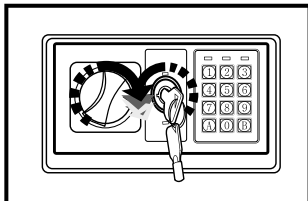
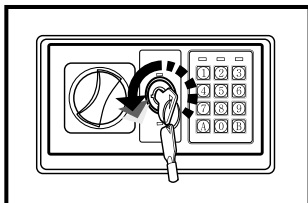
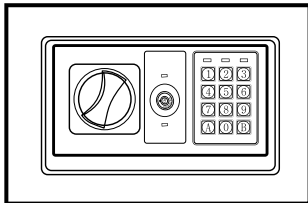
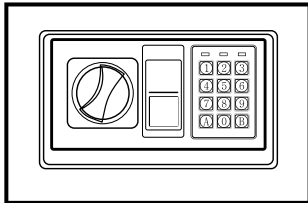

## SÄKERHETSANVISNINGAR

### OBS!

**Förvara aldrig nödnycklar i säkerhetsskåpet.**

## SYMBOLER

|   |   |
|---|---|
|  | Läs bruksanvisningen.   |
|  | Godkänd enligt gällande direktiv/förordningar.                |
|  | Kasserad produkt ska återvinnas enligt gällande bestämmelser. |

## TEKNISKA DATA

|              |                       |
|--------------|-----------------------|
| Batteri      | 4 x 1,5 V AA          |
| Mått         | H360 x B300 x D100 mm |
| Vikt         | 7,5 kg                |
| Material     | Stålplåt              |
| Väggjocklek  | 1,5 mm                |
| Lucktjocklek | 4 mm                  |
| Nödnycklar   | 2 st                  |

## BESKRIVNING

1. Låskolvar
2. Återställningsknapp
3. Batterifack
4. Vred (huvudnyckel)
5. Nödlåskåpa
6. Grön lampa
7. Röd lampa
8. Gul lampa
9. Knapp för bekräftelse

### BILD 1

## MONTERING

### ISÄTTNING AV BATTERIER

1. Öppna luckan.
2. Sätt i fyra stycken AA-batterier i batterifacket.
3. Under normala omständigheter ska batterierna bytas om både den röda och den gröna lampan är tända samtidigt.

### MONTERA SÄKERHETSÅPNET

1. Borra skruvhål på önskat ställe.
2. Skruva expanderskruvar moturs för att separera.
3. Montera skåpet på väggen med expanderskruv eller liknande.
4. Kontrollera att skåpet sitter på rätt ställe och dra åt skruvförbanden.

### VIKTIGT!

- Använd lämpliga skruvar beroende på underlaget.
- Sätt i fyra stycken nya batterier med rätt polaritet enligt märkningen i batterifacket.
- Om strömförsörjningen varit bruten mer än 30 minuter måste ny användarkod anges.

## HANDHAVANDE

### FÖRSTA GÅNGEN SÄKERHETSÅPNET ÖPPNAS

Använd nödnyckeln för att öppna skåpet första gången. Följ anvisningarna i avsnittet om öppning av säkerhetsskåp med nödnyckel.

1. Avlägsna nödlåskåpan, sätt i nödnyckeln och vrid den moturs.
2. Vrid vredet (huvudnyckeln) medurs för att öppna luckan.
3. Slutför manövern helt, dra ut nödnyckeln och förvara den på säker plats.

## ÖPPNING AV LUCKA

1. Skriv in användarkoden (3–8 siffror). Vid varje knapptryckning hörs en ljudsignal och den gula lampan blinkar.
2. Tryck på knappen A ( C / #) eller B ( E / \*). Den gröna lampan tänds.
3. Vrid vredet (huvudnyckeln) medurs och dra i luckan inom 5 sekunder för att öppna.

### BILD 2

## STÄNGNING AV LUCKA

Vrid vredet (huvudnyckeln) moturs för att låsa luckan.

## AUTOMATISK LÅSNING

Om fel kod anges tre gånger i rad avges en ljudsignal under 20 sekunder.

## INSTÄLLNING AV ANVÄNDARKOD

1. När luckan är öppen, tryck på återställningsknappen. Den nya användarkoden kan ställas in när den gula lampan tänts.
2. Skriv in den nya koden (3–8 siffror) och tryck på knappen A ( C / #) eller B ( E / \*) för att bekräfta. Två ljudsignaler avges för att bekräfta att den nya koden lagrats.
3. Om den gula lampan blinkar och tre ljudsignaler hörs har kodbytet inte fungerat. Upprepa stegen ovan.

## INSTÄLLNING AV MASTERKOD

1. När luckan är öppen, tryck två gånger på knappen O och sedan på återställningsknappen. Den nya masterkoden kan ställas in när den gula lampan tänts.

2. Skriv in den nya masterkoden (3–8 siffror) och tryck på knappen A ( C / #) eller B ( E / \*) för att bekräfta. Två ljudsignaler avges och den gula lampan blinkar två gånger för att bekräfta att den nya masterkoden lagrats.
3. Om den gula lampan blinkar tre gånger har kodbytet inte fungerat. Upprepa stegen ovan

## NÖDÖPPNING

Första gången skåpet öppnas, vid elfel eller om koden tappats bort, kan säkerhetsskåpet öppnas med nödnyckeln.

1. Ta bort kåpan över nödlåset.
2. Sätt i nödnyckeln i nyckelhålet och vrid den moturs. Vrid sedan vredet (huvudnyckeln) medurs för att öppna luckan.

### BILD 3

#### VIKTIGT!



- **Den fabriksinställda användarkoden är 159. Ange användarkoden igen om den gula lampan blinkar och tre ljudsignaler hörs.**
- **Knappsatsen är avaktiverad medan ljudsignalen ljuder. Ljudsignalen kan avbrytas endast genom att nödnyckeln används och strömförsörjningen bryts genom att batteriet tas ut.**

## SIKKERHETSANVISNINGER

### MERK!

Oppbevar aldri nødnøkler i sikkerhetsskapet.

## SYMBOLER

|   |  |
|---|--|
|  | Les bruksanvisningen.  |
|  | Godkjent i henhold til gjeldende direktiver/forskrifter.     |
|  | Kassert produkt skal gjenvinnes etter gjeldende forskrifter. |

## TEKNISKE DATA

|              |                          |
|--------------|--------------------------|
| Batteri      | 4 x 1,5 V AA             |
| Mål          | H 360 x B 300 x D 100 mm |
| Vekt         | 7,5 kg                   |
| Materiale    | Stålplate                |
| Veggtykkelse | 1,5 mm                   |
| Luketykkelse | 4 mm                     |
| Nødnøkler    | 2 stk.                   |

## BESKRIVELSE

1. Låsestempler
2. Nullstillingsknapp
3. Batterirom
4. Bryter (hovednøkkel)
5. Nødlåsdeksel
6. Grønn lampe
7. Rød lampe
8. Gul lampe
9. Knapp for bekreftelse

### BILDE 1

## MONTERING

### SETTE INN BATTERIER

1. Åpne luken.
2. Sett inn fire AA-batterier i batterirommet.
3. Under normale forhold skal batteriene skiftes ut når både den røde og den grønne lampen lyser samtidig.

### MONTER SIKKERHETSSKAPET

1. Bor skruerull på ønsket sted.
2. Skru ekspansjonsskruer mot klokken for å separere.
3. Monter skapet på veggen med en ekspansjonsskrue eller lignende.
4. Kontroller at skapet sitter på riktig sted, og stram til skrueforbindelsene.

### VIKTIG!

- **Bruk egnede skruer avhengig av underlaget.**
- **Sett i fire nye batterier med riktig polaritet i henhold til merkingen i batterirommet.**
- **Hvis strømforsyningen har vært brutt i mer enn 30 minutter, må ny brukerkode angis.**

## BRUK

### FØRSTE GANG SIKKERHETSSKAPET ÅPNES

Bruk nødnøkkelen til å åpne skapet for første gang. Følg anvisningene i avsnittet om åpning av sikkerhetsskap med nødnøkkel.

1. Fjern nødlåsdekslet, sett i nødnøkkelen og vri den mot klokken.
2. Vri bryteren (hovednøkkelen) med klokken for å åpne luken.
3. Fullfør manøveren helt, dra ut nødnøkkelen og oppbevar den på et trygt sted.

## ÅPNING AV LUKE

1. Skriv inn brukerkoden (3–8 tall). Ved hvert tastetrykk høres et lydsignal, og den gule lampen blinker.
2. Trykk på knappen A (C/#) eller B (E/\*). Den grønne lampen tennes.
3. Vri bryteren (hovednøkkelen) med klokken, og trekk i luken innen 5 sekunder for å åpne.

## BILDE 2

## LUKKING AV LUKE

Vri bryteren (hovednøkkelen) mot klokken for å låse luken.

## AUTOMATISK LÅSING

Hvis feil kode angis tre ganger på rad, avgis et lydsignal som varer i 20 sekunder.

## INNSTILLING AV BRUKERKODE

1. Trykk på tilbakestillingsknappen mens luken er åpen. Den nye brukerkoden kan stilles inn når den gule lampen er tent.
2. Skriv inn den nye koden (3–8 tall) og trykk på knappen A (C/#) eller B (E/\*) for å bekrefte. To lydsignaler avgis for å bekrefte at den nye koden er lagret.
3. Hvis den gule lampen blinker og tre lydsignaler høres, har ikke kodebyttet fungert. Gjenta skrittet ovenfor.

## INNSTILLING AV MASTERKODE

1. Trykk på knappen 0 og deretter på tilbakestillingsknappen mens luken er åpen. Den nye masterkoden kan stilles inn når den gule lampen er tent.

2. Skriv inn den nye masterkoden (3–8 tall), og trykk på knappen A (C/#) eller B (E/\*) for å bekrefte. To lydsignaler avgis og den gule lampen blinker to ganger for å bekrefte at den nye masterkoden er lagret.
3. Hvis den gule lampen blinker tre ganger, har ikke kodebyttet fungert. Gjenta skrittet ovenfor.

## NØDÅPNING

Første gang skapet åpnes, ved elektrisk feil, eller hvis koden har gått tapt, kan sikkerhetsskapet åpnes med nødnøkkelen.

1. Fjern dekselet over nøddlåsen.
2. Sett nødnøkkelen i nøkkelhullet, og vri den mot klokken. Vri deretter bryteren (hovednøkkelen) med klokken for å åpne luken.

## BILDE 3

## VIKTIG!



- **Den fabrikkinnstilte brukerkoden er 159. Angi brukerkoden igjen hvis den gule lampen blinker og tre lydsignaler høres.**
- **Tastaturet er deaktivert mens lydsignalet høres. Lydsignalet kan avbrytes bare ved at nødnøkkelen brukes og strømforsyningen brytes ved at batteriet tas ut.**

## SIKKERHEDSMEDDELELSER

### OBS!

Opbevar aldrig nødnøgler i pengeskabet.

## SYMBOLER

|   |  |
|---|--|
|  | Læs betjeningsvejledningen.  |
|  | Godkendt i henhold til gældende direktiver/forordninger.           |
|  | Produktet skal bortskaffes i overensstemmelse med gældende regler. |

## TEKNISKE DATA

|              |                       |
|--------------|-----------------------|
| Batteri      | 4 x 1,5 V AA          |
| Mål          | H360 x B300 x D100 mm |
| Vægt         | 7,5 kg                |
| Materiale    | Stålplade             |
| Vægttykkelse | 1,5 mm                |
| Dørtykkelse  | 4 mm                  |
| Nødnøgler    | 2 stk.                |

## BESKRIVELSE

1. Rigler
2. Nulstillingsknap
3. Batterirum
4. Greb (hovednøgle)
5. Dæksel til nødlås
6. Grønt lys
7. Rødt lys
8. Gul lampe
9. Bekræftelsesknop

### FIGUR 1

## OPSÆTNING

### ISÆTNING AF BATTERIER

1. Åbn døren.
2. Sæt fire AA-batterier i batterirummet.
3. Under normale omstændigheder skal batterierne skiftes, hvis både den røde og den grønne lampe er tændt på samme tid.

### MONTERING AF PENGESKABET

1. Bor skruehuller på det ønskede sted.
2. Skru ekspansionsboltene mod uret for at separere.
3. Monter skabet på væggen med en ekspansionsbolt eller lignende.
4. Kontroller, at skabet er placeret rigtigt, og spænd boltene.

### VIGTIGT!

- **Brug passende bolte afhængigt af underlaget.**
- **Sæt fire nye batterier i med den korrekte polaritet som angivet i batterirummet.**
- **Hvis strømforsyningen har været afbrudt i mere end 30 minutter, skal der indtastes en ny brugerkode.**

## BETJENING

### FØRSTE GANG PENGESKABET ÅBNES

Brug nødnøglen til at åbne skabet for første gang. Følg anvisningerne i afsnittet om at åbne pengeskabet med en nødnøgle.

1. Fjern dækslet til nødlåsen, sæt nødnøglen i, og drej den mod uret.
2. Drej grebet (hovednøglen) med uret for at åbne døren.
3. Færdiggør proceduren, træk nødnøglen ud, og opbevar den et sikkert sted.

## ÅBNING AF DØREN

1. Indtast brugerkoden (3-8 cifre). Hver gang der trykkes på knappen, udsendes der et lydsignal, og den gule lampe blinker.
2. Tryk på knap A (C / #) eller B (E / \*)  
Den grønne lampe tændes.
3. Drej grebet (hovednøglen) med uret, og træk i døren inden for 5 sekunder for at åbne den.

### FIGUR 2

## LUKNING AF DØREN

Drej grebet (hovednøglen) mod uret for at låse døren.

## AUTOMATISK LÅSNING

Hvis der indtastes en forkert kode tre gange i træk, udsendes der et lydsignal i 20 sekunder.

## INDSTILLING AF BRUGERKODE

1. Når døren er åben, skal du trykke på nulstillingsknappen. Den nye brugerkode kan indstilles, når den gule lampe er tændt.
2. Indtast den nye kode (3-8 cifre), og tryk på knap A (C / #) eller B (E / \*) for at bekræfte. Der udsendes to lydsignaler for at bekræfte, at den nye kode er blevet gemt.
3. Hvis den gule lampe blinker, og der høres tre lydsignaler, er skift af kode mislykket. Gentag trinnene ovenfor.

## INDSTILLING AF MASTERKODE

1. Når døren er åben, skal du trykke to gange på 0-knappen og derefter på nulstillingsknappen. Den nye masterkode kan indstilles, når den gule lampe er tændt.

2. Indtast den nye masterkode (3-8 cifre), og tryk på knappen A (C/#) eller B (E/\*) for at bekræfte. Der udsendes to lydsignaler, og den gule lampe blinker to gange for at bekræfte, at den nye masterkode er blevet gemt.
3. Hvis den gule lampe blinker tre gange, er skift af kode gennemført. Gentag trinnene ovenfor

## NØDÅBNING

Første gang pengeskabet åbnes, i tilfælde af en elektrisk fejl, eller hvis koden mistes, kan pengeskabet åbnes med nødnøglen.

1. Fjern dækslet over nødlåsen.
2. Sæt nødnøglen ind i nøglehullet, og drej den mod uret. Drej derefter grebet (hovednøglen) med uret for at åbne lugen.

### FIGUR 3

#### VIGTIGT!



- **Den fabriksindstillede brugerkode er 159. Indtast brugerkoden igen, hvis den gule lampe blinker, og der høres tre lydsignaler.**
- **Tastaturet er deaktiveret, mens lydsignalet udsendes. Lydsignalet kan kun slukkes ved at bruge reservenøglen, og strømforsyningen afbrydes ved at fjerne batteriet.**

## ZASADY BEZPIECZEŃSTWA

### UWAGA!

**Nigdy nie przechowuj kluczy awaryjnych wewnątrz sejfów.**

## SYMBOLY

|   |   |
|---|---|
|  | Przeczytaj instrukcję obsługi.  |
|  | Zatwierdzona zgodność z obowiązującymi dyrektywami/rozporządzeniami.                |
|  | Zużyty produkt oddaj do utylizacji, postępując zgodnie z obowiązującymi przepisami. |

## DANE TECHNICZNE

|  |                |
|--|----------------|
| Baterie                                    | 4 x 1,5 V AA   |
| Wymiary Wys. 360x szer. 300 x głęb. 100 mm |                |
| Masa                                       | 7,5 kg         |
| Materiał                                   | Błacha stalowa |
| Grubość ścianek                            | 1,5 mm         |
| Grubość drzwiczek                          | 4 mm           |
| Klucze awaryjne                            | 2 szt.         |

## OPIS

1. Rygle zamka
2. Przycisk resetu
3. Komora baterii
4. Pokrętło (klucz główny)
5. Obudowa zamka awaryjnego
6. Zielona dioda
7. Czerwona dioda
8. Żółta dioda
9. Przycisk potwierdzający

### RYS. 1

## MONTAŻ

### WKŁADANIE BATERII

1. Otwórz drzwiczki.
2. Włóż cztery baterie AA do komory baterii.
3. Zazwyczaj baterie należy wymienić, gdy jednocześnie świeci czerwona i zielona dioda.

### MONTAŻ SEJFU

1. Wywierć otwory na śruby w wybranym miejscu.
2. Przekręć śruby rozporowe w kierunku przeciwnym do wskazówek zegara, aby oddzielić je od kołków.
3. Zamontuj sejf na ścianie śrubami rozporowymi lub podobnymi.
4. Sprawdź, czy sejf znajduje się w odpowiednim miejscu i dokręć śruby.

### WAŻNE!

- **Używaj śrub odpowiednich do danego podłoża.**
- **Włóż cztery nowe baterie zgodnie z oznaczeniem biegunów wewnątrz komory baterii.**
- **Jeśli przerwa w dostawie prądu była dłuższa niż 30 minut, należy wprowadzić nowy kod użytkownika.**

## OBSŁUGA

### PIERWSZE OTWIERANIE SEJFU

Do pierwszego otwarcia sejfów użyj klucza awaryjnego. Stosuj się do instrukcji w rozdziale dotyczącym otwierania sejfów kluczem awaryjnym.

1. Zdejmij obudowę zamka awaryjnego, umieść klucz awaryjny w zamku i obróć go w lewo.
2. Przekręć pokrętło (klucz główny) zgodnie z ruchem wskazówek zegara, żeby otworzyć drzwiczki.
3. Po zakończeniu czynności wyciągnij klucz i przechowuj go w bezpiecznym miejscu.

## OTWIERANIE DRZWICZEK

1. Wprowadź kod użytkownika (3–8 cyfr). Przy każdym naciśnięciu przycisku rozlega się sygnał dźwiękowy i miga żółta dioda.
2. Naciśnij przycisk A (C / #) lub B (E / \*). Zapali się zielona lampka dioda.
3. Przekręć pokrętło (klucz główny) zgodnie z ruchem wskazówek zegara i w ciągu 5 sekund pociągnij za drzwiczki, żeby je otworzyć.

### RYS. 2

## ZAMYKANIE DRZWICZEK

Przekręć pokrętło (klucz główny) przeciwnie do ruchu wskazówek zegara, aby zamknąć drzwiczki.

## AUTOMATYCZNA BLOKADA

Jeżeli trzy razy z rzędu zostanie podany nieprawidłowy kod, przez 20 sekund będzie rozlegał się sygnał dźwiękowy.

## USTAWIANIE KODU UŻYTKOWNIKA

1. Przy otwartych drzwiczkach wciśnij przycisk resetujący. Nowy kod użytkownika można ustawić, kiedy pali się żółta dioda.
2. Wprowadź nowy kod (3–8 cyfr) i naciśnij przycisk A (C / #) lub B (E / \*), aby potwierdzić. Urządzenie wyda dwa sygnały dźwiękowe, aby potwierdzić, że nowy kod został zapisany.
3. Jeżeli zacznie migać żółta dioda i rozlegną się trzy sygnały dźwiękowe, oznacza to, że zmiana kodu nie przebiegła pomyślnie. Powtórz powyższe czynności.

## USTAWIANIE KODU GŁÓWNEGO

1. Przy otwartych drzwiczkach, naciśnij dwukrotnie przycisk „0”, a następnie przycisk resetujący. Nowy kod główny można ustawić, kiedy pali się żółta dioda.

2. Wprowadź nowy kod główny (3–8 cyfr) i naciśnij przycisk A (C / #) lub B (E / \*), aby potwierdzić. Urządzenie wyda dwa sygnały dźwiękowe, a żółta dioda migie dwukrotnie, aby potwierdzić, że nowy kod główny został zapisany.
3. Jeżeli żółta dioda migie trzykrotnie, oznacza to, że zmiana kodu nie przebiegła pomyślnie. Powtórz powyższe czynności.

## OTWIERANIE AWARYJNE

Podczas pierwszego otwierania sejfu, w razie przerwy w dostawie prądu lub utraty kodu, sejf można otworzyć za pomocą klucza awaryjnego.

1. Zdejmij obudowę zamka awaryjnego.
2. Umieść klucz awaryjny w zamku i przekręć go w kierunku przeciwnym do ruchu wskazówek zegara. Następnie przekręć pokrętło (klucz główny) zgodnie z ruchem wskazówek zegara, żeby otworzyć drzwiczki.

### RYS. 3

#### WAŻNE!



- **Ustawiony fabrycznie kod użytkownika to 159. Jeżeli zacznie migać żółta dioda i rozlegną się trzy sygnały dźwiękowe, wprowadź ponownie kod użytkownika.**
- **Przyciski są aktywne, kiedy rozlega się sygnał dźwiękowy. Sygnał dźwiękowy można przerwać wyłącznie poprzez użycie klucza awaryjnego i odłączenie zasilania w wyniku wyjęcia baterii.**

## SAFETY INSTRUCTIONS

### NOTE:

Never store emergency keys in the safe.

## SYMBOLS

|   |   |
|---|---|
|  | Read the instructions.  |
|  | Approved in accordance with the relevant directives.            |
|  | Recycle discarded product in accordance with local regulations. |

## TECHNICAL DATA

|                |                       |
|----------------|-----------------------|
| Battery        | 4 x 1.5 V AA          |
| Size           | H360 x W300 x D100 mm |
| Weight         | 7.5 kg                |
| Material       | Sheet steel           |
| Wall thickness | 1.5 mm                |
| Door thickness | 4 mm                  |
| Emergency keys | 2                     |

## DESCRIPTION

1. Lock bolts
2. Reset button
3. Battery compartment
4. Knob (main key)
5. Emergency lock cover
6. Green light
7. Red light
8. Yellow light
9. Confirm button

FIG. 1

## INSTALLATION

### INSERTING THE BATTERIES

1. Open the door.
2. Insert four AA batteries in the battery compartment.
3. In normal circumstances the batteries should be replaced if both the red and green lights go on at the same time.

### INSTALLING THE SAFE

1. Drill a screw holes at the required place.
2. Screw expander screws anticlockwise to separate.
3. Mount the safe on the wall with expander screws, or the like.
4. Check that the safe is correctly positioned and tighten the screw unions.

### IMPORTANT:

- Use screws suitable for the underlying surface.
- Insert four new batteries with the correct polarity as shown by the markings in the battery compartment.
- If the power supply has been interrupted for more than 30 minutes, you must enter a new user code.

## USE

### OPENING THE SAFE FOR THE FIRST TIME

Use the emergency key to open the safe the first time. Follow the instructions in the section on opening the safe with the emergency key.

1. Remove the emergency lock cover, insert the emergency key and turn it anticlockwise.
2. Turn the knob (main key) clockwise to open the door.
3. Complete this operation, pull out the emergency key and store it in a safe place.

## OPENING THE DOOR

1. Enter the user code (3–8 digits). An audio prompt is given every time a button is pressed and the yellow light flashes.
2. Press the button A (C / #) or B (E / \*). The green light goes on.
3. Turn the knob (main key) clockwise to pull the door within 5 seconds to open.

FIG. 2

## CLOSING THE DOOR

Turn the knob (main key) anticlockwise to lock the door.

## AUTOMATIC LOCKING

If an incorrect code is entered three times in succession there will be an audio prompt for 20 seconds.

## SETTING THE USER CODE

1. When the door is open, press the reset button. The new user code can be set when the yellow light goes on.
2. Enter the new code (3–8 digits) and press the button A (C / #) or B (E / \*) to confirm. Two audio prompts are given to confirm that the new code has been stored.
3. If the yellow light flashes and three audio prompts are given this means the code has not been changed. Repeat the above steps.

## SETTING THE MASTER CODE

1. When the door is open, press the 0 button twice and then the reset button. The new master code can be set when the yellow light goes on.

2. Enter the new master code (3–8 digits) and press the button A (C / #) or B (E / \*) to confirm. Two audio prompts are given and the yellow light flashes twice to confirm that the new master code has been stored.
3. If the yellow light flashes three times this means the code has not been changed. Repeat the above steps.

## EMERGENCY OPENING

The first time the safe is opened, during an electrical fault, or if you have forgotten the code, the safe can be opened with the emergency key.

1. Remove the cover over the emergency lock.
2. Insert the emergency key in the keyhole and turn it anticlockwise. Turn the knob (main key) clockwise to open the door.

FIG. 3

### IMPORTANT:

- **The default user code is 159. Enter the user code again if the yellow light flashes and three audio prompts are given.**
- **The button pad is deactivated while the audio prompts are given. The audio prompts can only be stopped by using the emergency key and cutting the power supply by removing the battery.**

## SICHERHEITSHINWEISE

### ACHTUNG!

**Notschlüssel nie im Safe aufbewahren.**

## SYMBOLE

|   |   |
|---|---|
|  | Die Bedienungsanleitung lesen.  |
|  | Zulassung gemäß den geltenden Richtlinien/Verordnungen.                       |
|  | Das Altprodukt ist gemäß den geltenden Bestimmungen dem Recycling zuzuführen. |

## TECHNISCHE DATEN

|                |                       |
|----------------|-----------------------|
| Batterie       | 4 x 1,5 V AA          |
| Maße           | H360 x B300 x D100 mm |
| Gewicht        | 7,5 kg                |
| Materialien    | Stahlblech            |
| Dicke der Wand | 1,5 mm                |
| Dicke der Luke | 4 mm                  |
| Notschlüssel   | 2                     |

## BESCHREIBUNG

1. Sperrkolben
2. Rückstellschalter
3. Batteriefach
4. Drehregler (Hauptschlüssel)
5. Abdeckung des Notschlusses
6. Grüne Leuchte
7. Rote Leuchte
8. Gelbe Leuchte
9. Bestätigungstaste

### ABB. 1

## MONTAGE

### EINSETZEN DER BATTERIEN

1. Klappe öffnen.
2. Vier Batterien vom Typ AA in das Batteriefach einsetzen.
3. Unter normalen Umständen sollten die Batterien ausgetauscht werden, wenn sowohl die rote als auch die grüne Leuchte gleichzeitig leuchten.

### SAFE MONTIEREN

1. Schraubenlöcher an der gewünschten Stelle bohren.
2. Expanderschrauben zum Trennen entgegen dem Uhrzeigersinn drehen.
3. Schrank mit Expanderschrauben o. Ä. an der Wand montieren.
4. Sicherstellen, dass der Safe an der richtigen Stelle sitzt. Dann die Schraubverbindungen anziehen.

### WICHTIG!

- **Geeignete Schrauben für den Untergrund verwenden.**
- **Vier neue Batterien mit der richtigen Polarität gemäß dem Schild in das Batteriefach einsetzen.**
- **Wenn die Stromversorgung länger als 30 Minuten unterbrochen ist, muss ein neuer Benutzercode eingegeben werden.**

## BEDIENUNG

### ERSTE ÖFFNUNG DES SAFES

Zum ersten Öffnen des Safes den Notschlüssel verwenden. Die Anweisungen im Abschnitt zum Öffnen des Safes mit einem Notschlüssel befolgen.

1. Die Abdeckung des Notschlusses entfernen, den Notschlüssel hineinstecken und entgegen dem Uhrzeigersinn drehen.
2. Zum Öffnen der Klappe den Drehregler (Hauptschlüssel) im Uhrzeigersinn drehen.

- Den Vorgang vollständig abschließen, den Notschlüssel abziehen und an einem sicheren Ort aufbewahren.

### ÖFFNEN DER KLAPPE

- Den Anwendercode (3 bis 8 Ziffern) eingeben. Bei jedem Knopfdruck ist ein akustisches Signal zu hören und die gelbe Leuchte blinkt.
- Die Taste A (C/#) oder B (E/\*) drücken. Die grüne Leuchte leuchtet auf.
- Den Drehregler (Hauptschlüssel) im Uhrzeigersinn drehen und die Klappe innerhalb von 5 Sekunden aufziehen.

#### ABB. 2

### SCHLIESSEN DER KLAPPE

Zum Schließen der Klappe den Drehregler (Hauptschlüssel) entgegen dem Uhrzeigersinn drehen.

### AUTOMATISCHE VERRIEGELUNG

Wird dreimal hintereinander ein falscher Code eingegeben, wird 20 Sekunden lang ein Signalton ausgegeben.

### EINSTELLEN DES ANWENDERCODES

- Wenn die Klappe geöffnet ist, die Rückstelltaste drücken. Der neue Anwendercode kann eingestellt werden, wenn die gelbe Leuchte leuchtet.
- Den neuen Code (3-8 Ziffern) eingeben und zur Bestätigung die Taste A (C/#) oder B (E/\*) drücken. Es werden zwei Audiosignale ausgegeben, um zu bestätigen, dass der neue Code gespeichert wurde.
- Wenn die gelbe Leuchte blinkt und drei Signaltöne zu hören sind, hat die Codeänderung nicht funktioniert. Die oben aufgeführten Schritte wiederholen.

### EINSTELLEN DES MASTERCODES

- Bei geöffneter Klappe zweimal die Taste O und dann die Rückstelltaste drücken. Der neue Mastercode kann eingestellt werden, wenn die gelbe Leuchte leuchtet.
- Den neuen Code (3-8 Ziffern) eingeben und zur Bestätigung die Taste A (C/#) oder B (E/\*) drücken. Es werden zwei Signaltöne ausgegeben und die gelbe Leuchte blinkt zweimal, um zu bestätigen, dass der neue Mastercode gespeichert wurde.
- Wenn die gelbe Leuchte dreimal blinkt, hat die Codeänderung nicht funktioniert. Die oben aufgeführten Schritte wiederholen.

### NOTÖFFNUNG

Beim ersten Öffnen des Safes, bei einem elektrischen Ausfall oder bei Verlust des Codes kann der Safe mit dem Notschlüssel geöffnet werden.

- Die Abdeckung über dem Notschloss entfernen.
- Den Notschlüssel in das Schlüsselloch stecken und entgegen dem Uhrzeigersinn drehen. Dann zum Öffnen der Klappe den Drehregler (Hauptschlüssel) im Uhrzeigersinn drehen.

#### ABB. 3

### WICHTIG!

- Der werkseitig voreingestellte Anwendercode ist 159. Den Anwendercode erneut eingeben, wenn die gelbe Leuchte blinkt und drei Signaltöne zu hören sind.**
- Das Tastenfeld ist deaktiviert, während der Signalton ertönt. Der Signalton kann nur durch Verwendung des Notschlüssels und Unterbrechung der Stromversorgung durch Herausnehmen der Batterie unterbrochen werden.**

## TURVALLISUUSOHJEET

### HUOM!

**Älä koskaan säilytä hätäavaimia turvakaapissa.**

## SYMBOLIT

|   |   |
|---|---|
|  | Lue käyttöohje.   |
|  | Hyväksytty voimassa olevien direktiivien/säädösten mukaisesti.                    |
|  | Käytöstä poistettu tuote on kierrätettävä voimassa olevien säännösten mukaisesti. |

## TEKNISET TIEDOT

|                |                    |
|----------------|--------------------|
| Akku           | 4 x 1,5 V AA       |
| Mitat          | 360 x 300 x 100 mm |
| Paino          | 7,5 kg             |
| Materiaali     | Teräslevy          |
| Seinän paksuus | 1,5 mm             |
| Luukun paksuus | 4 mm               |
| Hätäavaimet    | 2 kpl              |

## KUVAUS

1. Lukitusmännät
2. Nollauspainike
3. Akkulokero
4. Nuppi (päävain)
5. Hätälukon kansi
6. Vihreä merkkivalo
7. Punainen merkkivalo
8. Keltainen lamppu
9. Vahvistuspainike

### KUVA 1

## ASENNUS

### PARISTOJEN ASENTAMINEN

1. Avaa luukku.
2. Aseta neljä AA-paristoa paristolokeroon.
3. Normaaliolosuhteissa paristot on vaihdettava, jos sekä punainen että vihreä valo palavat samanaikaisesti.

### TURVAKAAPIN ASENTAMINEN

1. Poraa ruuvireiät haluttuun paikkaan.
2. Kierrä ankkuriruuveja vastapäivään irrottaaksesi ne toisistaan.
3. Kiinnitä kaappi seinään ankkuriruuvilla tai vastaavalla.
4. Tarkista, että kaappi on oikeassa paikassa ja kiristä ruuvit.

### TÄRKEÄÄ!

- **Käytä sopivia ruuveja alustan mukaan.**
- **Aseta neljä uutta paristoa paristolokeroon merkityn oikean napaisuuden mukaisesti.**
- **Jos virransyöttö on keskeytynyt yli 30 minuutiksi, on syötettävä uusi käyttäjäkoodi.**

## KÄYTTÖ

### KUN TURVAKAAPPI AVATAAN ENSIMMÄISEN KERRAN

Avaa kaappi ensimmäistä kertaa hätäavaimella. Noudata kohdassa Turvakaapin avaaminen hätäavaimella annettuja ohjeita.

1. Irrota hätälukon kansi, aseta hätävain paikalleen ja käännä sitä vastapäivään.
2. Avaa ovi käänämällä nuppia (pääavainta) myötäpäivään.
3. Suorita toimenpide loppuun, vedä hätävain ulos ja säilytä se turvallisessa paikassa.

## LUUKUN AVAAMINEN

1. Syötä käyttäjäkoodi (3–8 numeroa). Aina kun painiketta painetaan, kuuluu äänimerkki ja keltainen valo vilkkuu.
2. Paina painiketta A (C / #) tai B (E / \*). Vihreä merkkivalo syttyy.
3. Käännä nuppia (pääavain) myötäpäivään ja vedä ovi auki 5 sekunnin kuluessa.

### KUVA 2

## LUUKUN SULKEMINEN

Käännä nuppia (pääavainta) vastapäivään lukitaksesi luukun.

## AUTOMAATTINEN LUKITUS

Jos väärä koodi syötetään kolme kertaa peräkkäin, äänimerkki kuuluu 20 sekunnin ajan.

## KÄYTTÄJÄKOODIN ASETUS

1. Kun ovi on auki, paina nollauspainiketta. Uusi käyttäjäkoodi voidaan asettaa, kun keltainen valo palaa.
2. Syötä uusi koodi (3–8 numeroa) ja vahvista painamalla A (C/#) tai B (E/\*) -painiketta. Kaksi äänimerkkiä vahvistaa, että uusi koodi on tallennettu.
3. Jos keltainen valo vilkkuu ja kuuluu kolme äänimerkkiä, koodinvaihto ei ole onnistunut. Toista edellinen vaihe.

## PÄÄKOODIN ASETUS

1. Kun ovi on auki, paina 0-painiketta kahdesti ja sitten nollauspainiketta. Uusi pääkoodi voidaan asettaa, kun keltainen valo palaa.

2. Syötä uusi pääkoodi (3–8 numeroa) ja vahvista painamalla A (C/#) tai B (E/\*) -painiketta. Kaksi äänimerkkiä kuuluu ja keltainen valo vilkkuu kaksi kertaa vahvistaen, että uusi pääkoodi on tallennettu.
3. Jos keltainen valo vilkkuu kolme kertaa, koodinvaihto ei ole onnistunut. Toista edellinen vaihe.

## VARA-AVAUS

Kun kaappi avataan ensimmäisen kerran, sähkövian sattuessa tai jos koodi on kadonnut, turvakaappi voidaan avata hätäavaimella.

1. Irrota hätälukon kansi.
2. Aseta hätäavain avaimenreikään ja käännä sitä vastapäivään. Avaa ovi kääntämällä nuppia (pääavainta) myötäpäivään.

### KUVA 3

#### TÄRKEÄÄ!



- **Tehtaalla asetettu käyttäjäkoodi on 159. Anna käyttäjäkoodi uudelleen, jos keltainen valo vilkkuu ja kuuluu kolme äänimerkkiä.**
- **Näppäimistö kytkeytyy pois päältä äänimerkin aikana. Äänimerkki voidaan keskeyttää vain hätäavainta käyttämällä, ja virransyöttö katkeaa poistamalla paristo.**

## CONSIGNES DE SÉCURITÉ

### REMARQUE !

**Ne rangez jamais les clés d'urgence dans le coffre-fort.**

## PICTOGRAMMES

|   |   |
|---|---|
|  | Lisez le mode d'emploi.   |
|  | Homologué selon les directives/règlements en vigueur.                                   |
|  | Le produit en fin de vie doit être recyclé conformément à la réglementation en vigueur. |

## CARACTÉRISTIQUES TECHNIQUES

|                        |                       |
|------------------------|-----------------------|
| Pile                   | 4 x 1,5 V AA          |
| Dimensions             | H360 x L300 x P100 mm |
| Poids                  | 7,5 kg                |
| Matériau               | Tôle d'acier          |
| Épaisseur de la paroi  | 1,5 mm                |
| Épaisseur de la trappe | 4 mm                  |
| Clés d'urgence         | 2                     |

## DESCRIPTION

1. *Pistons de blocage*
2. *Bouton de réinitialisation*
3. *Compartment à piles*
4. *Poignée (clef principale)*
5. *Couvercle de verrouillage d'urgence*
6. *Voyant vert*
7. *Voyant rouge*
8. *Voyant jaune*
9. *Bouton de validation*

FIG. 1

## MONTAGE

### INSERTION DES PILES

1. Ouvrez la trappe.
2. Insérez quatre piles AA dans le compartiment à piles.
3. Dans des circonstances normales, les piles doivent être remplacées si les voyants rouge et vert sont allumés en même temps.

### INSTALLEZ LE COFFRE-FORT

1. Percez des trous de vis à l'endroit souhaité.
2. Vissez les vis d'expansion dans le sens inverse des aiguilles d'une montre pour séparer.
3. Montez le coffre-fort avec des vis d'expansion ou similaires.
4. Vérifiez que l'armoire est correctement positionnée et serrez fermement les raccords vissés.

### IMPORTANT !

- **Utilisez des vis appropriées en fonction du support.**
- **Insérez quatre nouvelles piles avec la bonne polarité, conformément aux repères à l'intérieur du compartiment.**
- **Si l'alimentation électrique a été coupée pendant plus de 30 minutes, un nouveau code d'utilisateur doit être saisi.**

## UTILISATION

### LA PREMIÈRE FOIS QUE LE COFFRE-FORT EST OUVERT

Utilisez la clé d'urgence pour ouvrir le coffre-fort pour la première fois. Suivez les instructions de la section sur l'ouverture des coffres-forts avec des clés d'urgence.

1. Retirez le couvercle du verrou d'urgence, insérez la clé d'urgence et tournez-la dans le sens inverse des aiguilles d'une montre.

2. Tournez le bouton (clé principale) dans le sens des aiguilles d'une montre pour ouvrir la porte.
3. Terminez complètement l'opération, retirez la clé d'urgence et conservez-la en lieu sûr.

### OUVERTURE DE LA TRAPPE.

1. Saisissez le code utilisateur (3–8 chiffres). A chaque pression sur le bouton, un bip retentit et le voyant jaune clignote.
2. Appuyez sur le bouton A (C / #) ou B (E / \*) . Le voyant indicateur vert s'allume.
3. Tournez le bouton (clé principale) dans le sens des aiguilles d'une montre et tirez la porte dans les 5 secondes pour l'ouvrir.

FIG. 2

### FERMETURE DE LA TRAPPE.

Tournez le bouton (clé principale) dans le sens des aiguilles d'une montre pour verrouiller la trappe.

### VERROUILLAGE AUTOMATIQUE

Si le mauvais code est saisi trois fois de suite, un bip retentit pendant 20 secondes.

### RÉGLAGE DU CODE UTILISATEUR.

1. Lorsque la trappe est ouverte, appuyez sur le bouton de réinitialisation. Le nouveau code utilisateur peut être défini lorsque le voyant jaune est allumé.
2. Saisissez le nouveau code (3–8 chiffres) et appuyez sur le bouton A (C / #) ou B (E / \*) pour confirmer. Deux bips sonores confirment que le nouveau code a été enregistré.
3. Si le voyant jaune clignote et que trois bips retentissent, le changement de code n'a pas fonctionné. Répétez les étapes ci-dessus.

### RÉGLAGE DU CODE MAÎTRE

1. Lorsque la trappe est ouverte, appuyez deux fois sur le bouton 0 puis sur le bouton de réinitialisation. Le nouveau code maître peut être défini lorsque le voyant jaune est allumé.
2. Saisissez le nouveau code maître (3–8 chiffres) et appuyez sur le bouton A (C / #) ou B (E / \*) pour confirmer. Deux bips retentissent et le voyant jaune clignote deux fois pour confirmer que le nouveau code maître a été enregistré.
3. Si le voyant jaune clignote et que trois bips retentissent, le changement de code n'a pas fonctionné. Répétez les étapes ci-dessus.

### DÉVERROUILLAGE DE SECOURS

Lors de la première ouverture de l'armoire, en cas de coupure de courant ou de perte du code, l'armoire de sécurité peut être ouverte avec la clé de secours.

1. Retirez le couvercle du verrou d'urgence.
2. Insérez la clé d'urgence dans le trou de la serrure et tournez-la dans le sens inverse des aiguilles d'une montre. Tournez ensuite le bouton (clé principale) dans le sens des aiguilles d'une montre pour ouvrir la porte.

FIG. 3

### IMPORTANT !

- **Le code utilisateur par défaut est 159. Saisissez à nouveau le code utilisateur si le voyant jaune clignote et que trois bips retentissent.**
- **Le clavier est désactivé pendant que le bip retentit. Le signal audio ne peut être interrompu qu'en utilisant la clé d'urgence et en coupant l'alimentation électrique en retirant la pile.**

## VEILIGHEIDSLUS

### LET OP!

**Bewaar de nood sleutels nooit in de veiligheidskluis.**

## SYMBOLEN

|   |  |
|---|--|
|  | Lees de gebruiksaanwijzing.  |
|  | Goedgekeurd volgens de geldende richtlijnen/verordeningen.                       |
|  | Afgedankte producten moeten worden gerecycled volgens de geldende voorschriften. |

## TECHNISCHE GEGEVENS

|                  |                       |
|------------------|-----------------------|
| Batterij         | 4 x 1,5 V AA          |
| Afmetingen       | H360 x B300 x D100 mm |
| Gewicht          | 7,5 kg                |
| Materiaal        | Staalplaat            |
| Dikte van wanden | 1,5 mm                |
| Dikte van deur   | 4 mm                  |
| Noodsleutels     | 2 st.                 |

## BESCHRIJVING

1. Vergrendelpennen
2. Resetknop
3. Batterijvak
4. Draaiknop (hoofdsleutel)
5. Kapje over noodslot
6. Groen lampje
7. Rood lampje
8. Geel lampje
9. Bevestigingsknop

**AFB. 1**

## MONTAGE

### BATTERIJEN PLAATSEN

1. Open het deksel.
2. Plaats vier stuks AA-batterijen in het batterijvak.
3. Onder normale omstandigheden moeten de batterijen worden vervangen als zowel het rode als het groene lampje tegelijkertijd branden.

### MONTAGE VAN DE VEILIGHEIDSKLUIS

1. Boor schroefgaten op de gewenste plaats.
2. Draai de expansieschroeven tegen de klok in om ze te scheiden.
3. Monteer de kluis muur op met expansieschroeven of iets soortgelijks.
4. Controleer of de kluis op de juiste plaats zit en draai de schroefverbindingen vast.

### BELANGRIJK!

- **Gebruik geschikte schroeven, afhankelijk van de ondergrond.**
- **Plaats vier stuks nieuwe batterijen met de juiste polariteit overeenkomstig de markeringen in het batterijvak.**
- **Als de voeding langer dan 30 minuten is onderbroken, moet een nieuwe gebruikerscode worden ingevoerd.**

## AANWENDING

### DE VEILIGHEIDSKLUIS VOOR HET EERST OPENEN

Gebruik de nood sleutel om de kluis voor de eerste keer te openen. Volg de instructies in de sectie over het openen van de kluis met de nood sleutel.

1. Verwijder het kapje van het noodslot, steek de nood sleutel erin en draai deze tegen de klok in.

2. Draai de draaiknop (hoofdsleutel) met de klok mee om de deur te openen.
3. Voltooi de handeling volledig, trek de nood sleutel eruit en bewaar deze op een veilige plaats.

## DEUR OPENEN

1. Voer de gebruikerscode in (3-8 cijfers). Bij iedere druk op een knop klinkt een geluidssignaal en knippert het gele lampje.
2. Druk op de knop A (C/#) of B (E/\*). Het groene lampje gaat branden.
3. Draai de draaiknop (hoofdsleutel) met de klok mee en trek binnen 5 seconden aan de deur om deze te openen.

### AFB. 2

## DEUR SLUITEN

Draai de draaiknop (hoofdsleutel) tegen de klok in om de deur te vergrendelen.

## AUTOMATISCHE VERGRENDING

Als drie keer achter elkaar de verkeerde code wordt ingevoerd, klinkt er gedurende 20 seconden een geluidssignaal.

## GEBRUIKERSCODE INSTELLEN

1. Druk terwijl de deur open is op de resetknop. De nieuwe gebruikerscode kan worden ingesteld wanneer het gele lampje brandt.
2. Voer de nieuwe code in (3-8 cijfers) en druk op de knop A (C/#) of B (E/\*) om te bevestigen. Er klinken twee geluidssignalen om te bevestigen dat de nieuwe code is opgeslagen.
3. Als het gele lampje knippert en er klinken drie geluidssignalen, dan is de codewijziging niet gelukt. Herhaal bovenstaande stappen.

## MASTERCODE INSTELLEN

1. Druk terwijl de deur open is twee keer op de 0-knop en vervolgens op de resetknop. De nieuwe mastercode kan worden ingesteld wanneer het gele lampje brandt.
2. Voer de nieuwe mastercode in (3-8 cijfers) en druk op de knop A (C/#) of B (E/\*) om te bevestigen. Er klinken twee geluidssignalen en het gele lampje knippert twee keer om te bevestigen dat de nieuwe mastercode is opgeslagen.
3. Als het gele lampje drie keer knippert dan is de codewijziging niet gelukt. Herhaal bovenstaande stappen

## NOODOPENING

De eerste keer dat de kluis wordt geopend, bij stroomuitval of bij verlies van de code, kan de veiligheidskluis worden geopend met de nood sleutel.

1. Verwijder het kapje van het noodslot.
2. Steek de nood sleutel in het sleutelgat en draai deze tegen de klok in. Draai vervolgens de draaiknop (hoofdsleutel) met de klok mee om de deur te openen.

### AFB. 3

## BELANGRIJK!

- **De in de fabriek ingestelde standaard gebruikerscode is 159. Voer de gebruikerscode opnieuw in als het gele lampje knippert en er drie geluidssignalen klinken.**
- **Het toetsenbord is gedeactiveerd terwijl het geluidssignaal klinkt. Het geluidssignaal kan alleen worden gestopt door de nood sleutel te gebruiken en de voeding los te koppelen door de batterij te verwijderen.**



