



SECURITY BAG

SÄKERHETSVÄSKA

SIKKERHETSVESKE

DOKUMENT-/OPBEVARINGSTASKE

TORBA ANTYKRADZIEŻOWA

SICHERHEITSKOFFER

TURVALAUKKU

SAC DE SÛRETÉ

DOCUMENTENBOX



EN OPERATING INSTRUCTIONS

▲ Important! Read the user instructions carefully before use. Save them for future reference. (Translation of the original instructions)

SV BRUKSANVISNING

▲ Viktigt! Läs bruksanvisningen före användning. Spara den för framtida bruk. (Original bruksanvisning)

NO BRUKSANVISNING

▲ Viktigt! Les bruksanvisningen nøye før bruk. Ta vare på den for fremtidig bruk. (Oversettelse av original bruksanvisning)

DA BETJENINGSVEJLEDNING

▲ Vigtigt! Læs betjeningsvejledningen før brug. Gem den til senere brug. (Oversættelse af den originale vejledning)

PL INSTRUKCJA OBSŁUGI

▲ Ważne! Przed użyciem uważnie przeczytaj instrukcję obsługi! Zachowaj ją na przyszłość. (Tłumaczenie oryginalnej instrukcji)

DE BEDIENUNGSANLEITUNG

▲ Wichtig! Die Bedienungsanleitung vor der Verwendung bitte sorgfältig durchlesen! Für die zukünftige Verwendung aufbewahren. (Bedienungsanleitung im Original)

FI KÄYTTÖOHJEESTA

▲ Tärkeää! Lue käyttöohje huolella ennen käyttöä! Säilytä se myöhempää käyttöä varten. (Käännös alkuperäisestä käyttöohjeesta)

FR MODE D'EMPLOI

▲ Important ! Lisez attentivement le mode d'emploi avant la mise en service. Conservez-le. (Traduction des instructions originales)

NL GEBRUIKSAANWIJZING

▲ Belangrijk! Lees de gebruiksaanwijzing aandachtig door voordat u het apparaat gebruikt. Bewaar de gebruiksaanwijzing voor toekomstig gebruik. (Vertaling van de originele instructies)

Rätten till ändringar förbehålles.
För senaste version av bruksanvisningen se www.jula.com

Med forbehold om endringer.
Nyeste versjon av bruksanvisningen finner du på www.jula.com

Ret til ændringer forbeholdes.
Den seneste version af betjeningsvejledningen findes på www.jula.com

Z zastrzeżeniem prawa do zmian.
Najnowsza wersja instrukcji obsługi znajduje się na www.jula.com

Jula reserves the right to make changes.
For latest version of operating instructions, see www.jula.com

Änderungen vorbehalten.
Die aktuellste Version der Bedienungsanleitung finden Sie auf www.jula.com

Pidätämme oikeuden muutoksiin.
Katso käyttöohjeiden uusin versio täältä: www.jula.com

Nous nous réservons le droit d'apporter des modifications.
Pour la dernière version du manuel utilisateur, voir www.jula.com

Wijzigingen voorbehouden.
Voor de nieuwste versie van de gebruiksaanwijzing, zie www.jula.com

1

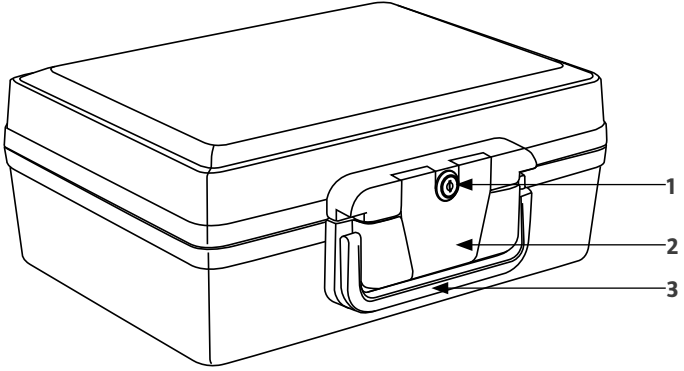

3

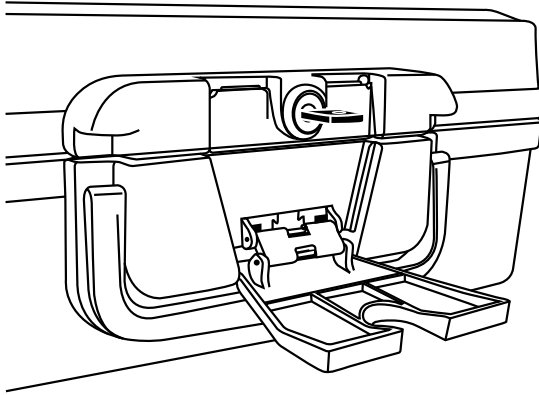

4

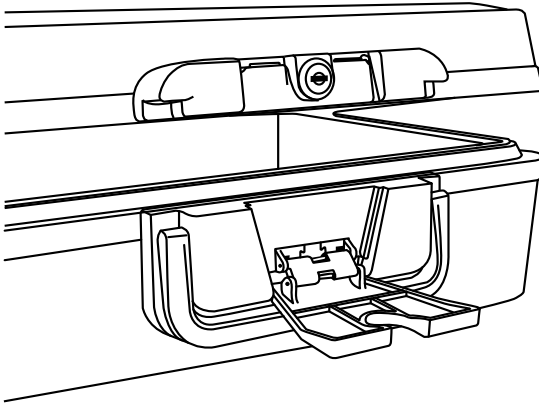

SYMBOLER



Läs bruksanvisningen.

TEKNISK DATA

Yttermått	B39 x H16 x D34,2 cm
Innermått	B31,5 x H9,7 x D21,5 cm
Volym	6,6 L

BESKRIVNING

1. Nyckellås
2. Hasp
3. Handtag

BILD 1

HANDHAVANDE

ÖPPNA

1. Fäll ned haspen.
2. Sätt i nyckeln i låset och vrid moturs för att låsa upp.

BILD 2

3. Fäll upp locket.

BILD 3

STÅNGA

1. Stäng locket.
2. Sätt in nyckeln i låset och vrid medurs för att låsa.
3. Fäll upp haspen.

SYMBOLER



Les bruksanvisningen.

TEKNISKE DATA

Utvendige mål	B39 x H16 x D34,2 cm
Innvendige mål	B31,5 x H9,7 x D21,5 cm
Volum	6,6 l

BESKRIVELSE

1. Nøkkellås
2. Haspe
3. Håndtak

BILDE 1

BRUK

ÅPNE

1. Fell ned haspen.
2. Sett nøkkelen i låsen og vri mot klokken for å låse opp.

BILDE 2

3. Fell opp lokket.

BILDE 3

LUKKE

1. Lukk lokket.
2. Sett nøkkelen i låsen og vri med klokken for å låse.
3. Fell opp haspen.

SYMBOLER



Læs betjeningsvejledningen.

TEKNISKE DATA

Ydre dimensioner	B39 x H16 x D34, 2 cm
Indvendige dimensioner	B31,5 x H9,7 x D21, 5 cm
Volumen	6,6 l

BESKRIVELSE

1. Nøglelås
2. Haspe
3. Håndtag

FIGUR 1

BETJENING

ÅBN

1. Klap haspen ned.
2. Sæt nøglen i låsen, og drej den mod uret for at låse op.

FIGUR 2

3. Klap låget op.

FIGUR 3

LUK

1. Luk låget.
2. Sæt nøglen i låsen, og drej den med uret for at låse.
3. Klap haspen op.

SYMBOLE



Przeczytaj instrukcję obsługi.

DANE TECHNICZNE

Wymiary zewnętrzne	Szer. 39 x wys. 16 x głęb. 34,2 cm
Wymiary wewnętrzne	Szer. 31,5 x wys. 9,7 x głęb. 21,5 cm
Pojemność	6,6 L

OPIS

1. Zamek
2. Wrzeciędz
3. Uchwyt

RYS. 1

OBŚLUGA

OTWIERANIE

1. Opuść wrzeciędz.
2. Aby otworzyć walizkę, włoż kluczyk do zamka i przekręć go w lewo.

RYS. 2

3. Podnieś pokrywę.

RYS. 3

ZAMYKANIE

1. Zamknij pokrywę.
2. Aby zamknąć walizkę, włoż kluczyk do zamka i przekręć go w prawo.
3. Podnieś wrzeciędz.

SYMBOLS



Read the instructions.

TECHNICAL DATA

External size	W39 x H16 x D34.2 cm
Internal size	W31,5 x H9,7 x D21,5 cm
Volume	6,6 L

DESCRIPTION

1. *Key lock*
2. *Hasp*
3. *Handle*

FIG. 1

USE

OPEN

1. Push down the hasp.
2. Put the key in the lock and turn anticlockwise to unlock.

FIG. 2

3. Push up the lock.

FIG. 3

CLOSE

1. Close the lock.
2. Put the key in the lock and turn clockwise to lock.
3. Push up the hasp.

SYMBOLE



Die Bedienungsanleitung lesen.

TECHNISCHE DATEN

Außenabmessungen	B39 x H16 x T34,2 cm
Innenabmessungen	B31,5 x H9,7 x T21,5 cm
Fassungsvermögen	6,6 L

BESCHREIBUNG

1. *Schlüsselschloss*
2. *Riegel*
3. *Griff*

ABB. 1

BEDIENUNG

ÖFFNEN

1. Verriegeln.
2. Zum Entriegeln den Schlüssel in das Schloss stecken und entgegen dem Uhrzeigersinn drehen.

ABB. 2

3. Die Klappe öffnen.

ABB. 3

SCHLIESSEN

1. Die Klappe schließen.
2. Zum Verriegeln den Schlüssel in das Schloss stecken und im Uhrzeigersinn drehen.
3. Entriegeln.

SYMBOLIT



Lue käyttöohje.

TEKNISET TIEDOT

Ulkomitat	39 x 16 x 34,2 cm
Sisämitat	31,5 x 9,7 x 21,5 cm
Tilavuus	6,6 l

KUVAUS

1. Avainlukko
2. Säppi
3. Kahva

KUVA 1

KÄYTTÖ

AVAA

1. Käännä säppi alas.
2. Työnnä avain lukkoon ja avaa lukitus kääntämällä sitä vastapäivään.

KUVA 2

3. Avaa kansi.

KUVA 3

SULJE

1. Sulje luukku.
2. Työnnä avain lukkoon ja käännä sitä myötäpäivään lukitsemiseksi.
3. Nosta säppi ylös.

PICTOGRAMMES



Lisez le mode d'emploi.

CARACTÉRISTIQUES
TECHNIQUES

Dimensions extérieures	L39 x H16 x P34,2 cm
Dimensions intérieures	L31,5 x H9,7 x P21,5 cm
Contenance	6,6 l

DESCRIPTION

1. Serrure à clef
2. Loquet
3. Poignée

FIG. 1

UTILISATION

OUVREZ

1. Rabattez le loquet.
2. Introduisez la clef dans la serrure et tournez dans le sens antihoraire pour verrouiller.

FIG. 2

3. Ramenez le loquet vers le haut.

FIG. 3

FERMEZ

1. Fermez le couvercle.
2. Introduisez la clef dans la serrure et tournez dans le sens horaire pour verrouiller.
3. Rabattez le loquet.

SYMBOLEN



Lees de gebruiksaanwijzing.

TECHNISCHE GEGEVENS

Buitenafmetingen B39 x H16 x D34,2 cm

Binnenafmetingen B31,5 x H9,7 x D21,5 cm

Volume 6,6 L

BESCHRIJVING

1. *Slotgat*
2. *Borgklem*
3. *Handvat*

AFB. 1

AANWENDING

OPENEN

1. Trek de borgklem naar beneden.
2. Steek de sleutel in het slot en draai tegen de klok in om te openen.

AFB. 2

3. Til het deksel op.

AFB. 3

SLUITEN

1. Sluit het deksel.
2. Steek de sleutel in het slot en draai met de klok mee om te sluiten.
3. Duw de borgklem omhoog.