



SV BAKLAMPSATS SLÄPVAGN

BRUKSANVISNING

Viktigt! Läs bruksanvisningen före användning.
Spara den för framtida bruk.
(Original bruksanvisning).

NO BAKLYKTSETT TIL TILHENGER

BRUKSANVISNING

Viktig! Les bruksanvisningen nøye før bruk.
Ta vare på den for fremtidig bruk.
(Oversettelse av original bruksanvisning).

DA TRAILERLYGTESÆT

BETJENINGSVEJLEDNING

Vigtigt! Læs betjeningsvejledningen før brug.
Gem den til senere brug.
(Oversættelse af den originale vejledning).

PL ZESTAW ŚWIATEŁ TYLNYCH DO PRZYCZEPY

INSTRUKCJA OBSŁUGI

Ważne! Przed użyciem uważnie przeczytaj instrukcję obsługi! Zachowaj ją na przyszłość.
(Tłumaczenie oryginalnej instrukcji).

EN REAR LIGHTS SET FOR TRAILER OPERATING INSTRUCTIONS

Important! Read the user instructions carefully before use. Save them for future reference.
(Translation of the original instructions).

DE ANHÄNGER-RÜCKLEUCHTENSATZ

BEDIENUNGSANLEITUNG

Wichtig! Die Bedienungsanleitung vor der Verwendung bitte sorgfältig durchlesen!
Für die zukünftige Verwendung aufbewahren.
(Bedienungsanleitung im Original).

FI PERÄVAUNUN TAKAVALOSARJA

KÄYTTÖOHJE

Tärkeää! Lue käyttöohje huolella ennen käyttöä!
Säilytä se myöhempää käyttöä varten.
(Käännös alkuperäisestä käyttöohjeesta).

FR JEU DE FEUX ARRIÈRE POUR REMORQUE

MODE D'EMPLOI

Important! Lisez attentivement le mode d'emploi avant la mise en service. Conservez-le.
(Traduction des instructions originales).

NL SET ACHTERLICHTEN VOOR AANHANGER

GEBRUIKSAANWIJZING

Belangrijk! Lees de gebruiksaanwijzing aandachtig door voordat u het apparaat gebruikt. Bewaar de gebruiksaanwijzing voor toekomstig gebruik.
(Vertaling van de originele instructies).

Värna om miljön!

Kasserad produkt ska återvinnas enligt gällande bestämmelser.

Verne om miljøet!

Kassert produkt skal gjenvinnnes etter gjeldende lover og regler.

Beskyt miljøet!

Produktet skal bortskaffes i henhold til gjældende regler.

Dbaj o środowisko!

Zużyty produkt należy poddać recyklingowi zgodnie z obowiązującymi przepisami.

Care for the environment!

Recycle discarded product in accordance with local regulations.

Schützen Sie die Umwelt!

Das entsorgte Produkt muss gemäß den geltenden Bestimmungen recycelt werden.

Suojele ympäristöä!

Käytöstä poistettu tuote on kierrätettävä voimassa olevien säännösten mukaisesti.

Pensez à l'environnement

Les appareils hors d'usage doivent être recyclés conformément à la réglementation en vigueur.

Bescherm het milieu!

Afgedankte producten moeten worden gerecycleerd volgens de van toepassing zijnde regelgeving.



Rätten till ändringar förbehålles. För senaste version av bruksanvisningen se www.jula.com

Med forbehold om endringer. Nyeste versjon av bruksanvisningen finner du på www.jula.com

Ret til ændringer forbeholdes. Den seneste version af betjeningsvejledningen findes på www.jula.com

Z zastrzeżeniem prawa do zmian. Najnowsza wersja instrukcji obsługi znajduje się na www.jula.com

Jula reserves the right to make changes. For latest version of operating instructions, see www.jula.com

Änderungen vorbehalten. Die aktuellste Version der Bedienungsanleitung finden Sie auf www.jula.com

Pidätämme oikeuden muutoksiin. Katso käyttöohjeiden uusin versio täältä: www.jula.com

Nous nous réservons le droit d'apporter des modifications. Vous trouverez la dernière version des consignes d'utilisation sur www.jula.com

Wijzigingen voorbehouden. Voor de recentste editie van de gebruikershandleiding, zie www.jula.com

1

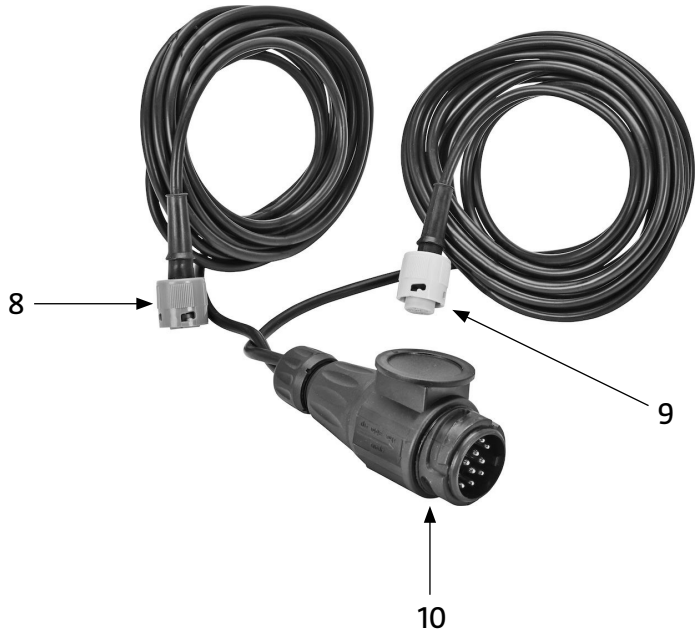
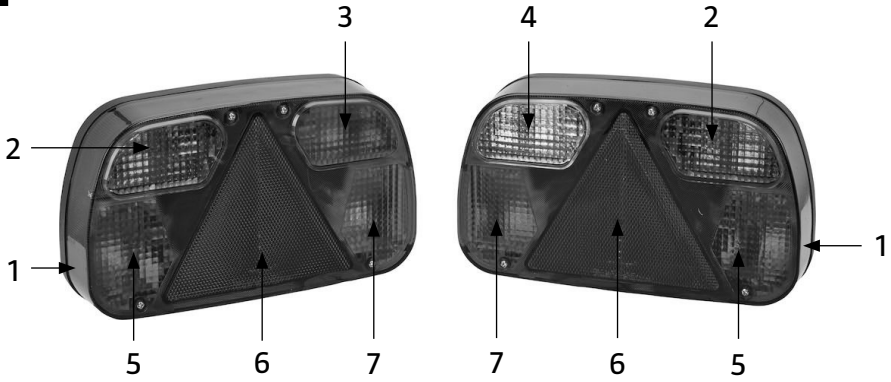

2

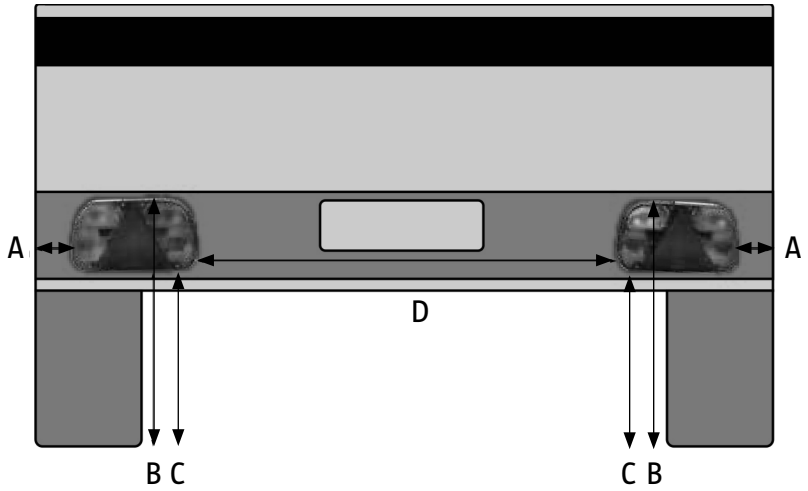

3

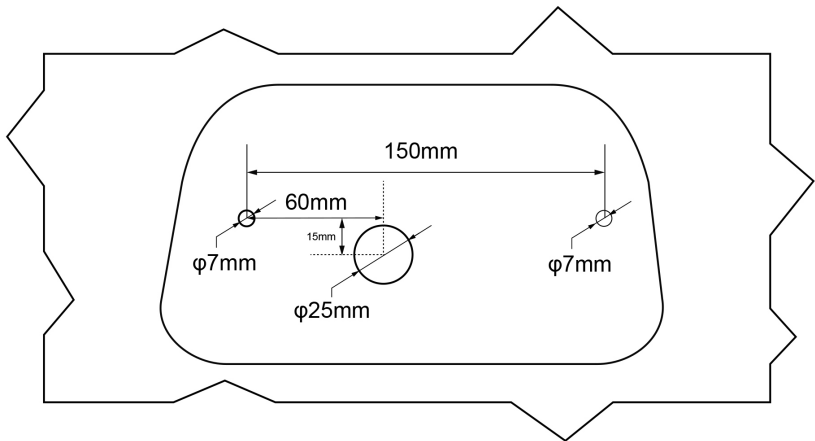

4

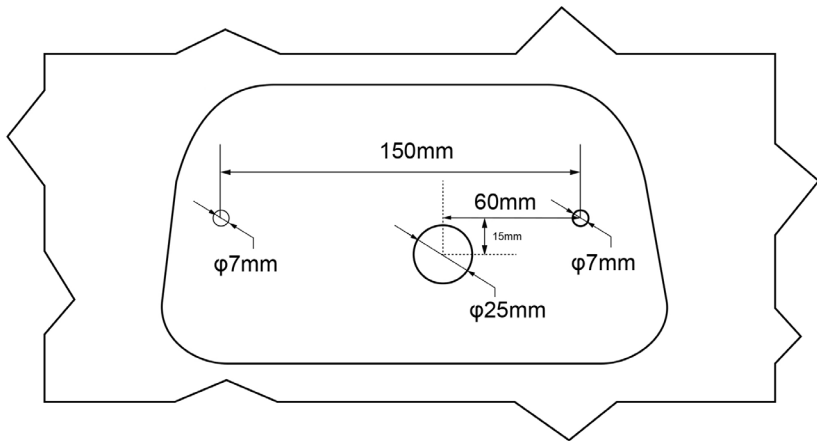

5

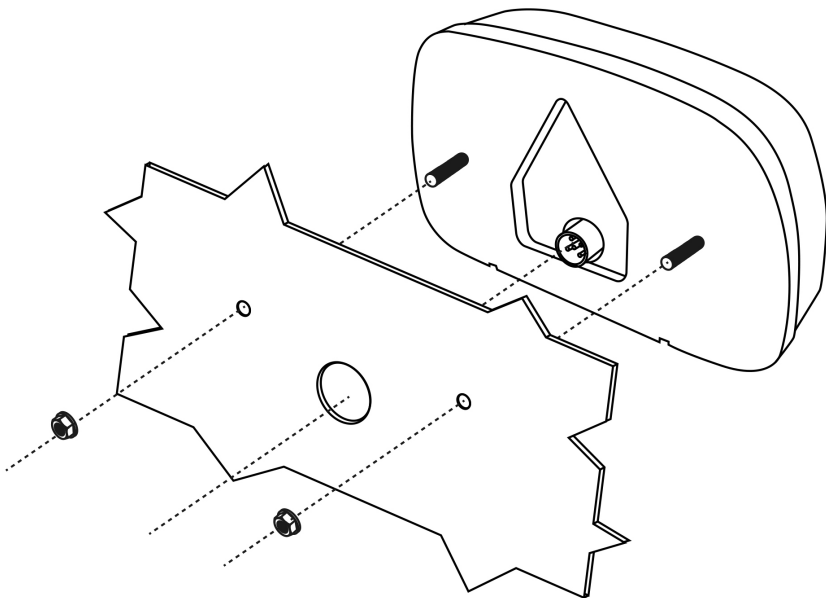

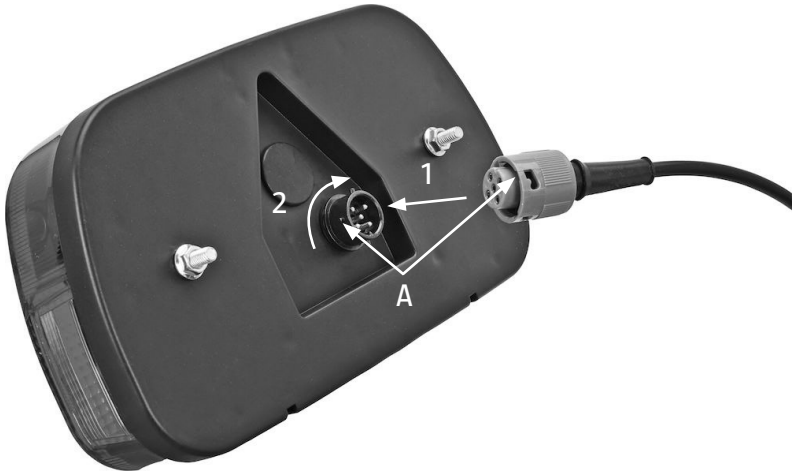

6



SÄKERHETSANVISNINGAR

- Använd produkten endast på avsett sätt.
- Demontera eller ändra inte produkten.
- Använd endast reservdelar och tillbehör som rekommenderas i denna bruksanvisning. Användning av andra reservdelar eller tillbehör kan orsaka personskada och/eller egendomsskada.

SYMBOLER

	Läs bruksanvisningen.
	Godkänd enligt gällande direktiv/förordningar.
	Kasserad produkt ska återvinnas enligt gällande bestämmelser.

TEKNISKA DATA

Spänning	12/24 V
Släpvagnskontakt	13-polig
Glödlampa	P21/5W BAY15d
Yttermått	238 x 138 x 54 mm
Kabellängd (per sida)	5 m

BESKRIVNING

1. Skyttbelysning (vit)
2. Körriktningsvisare (orange)
3. Dimljus (röd)
4. Backljus (vit)
5. Bakljus (röd)
6. Triangulär reflex (röd)
7. Bromsljus (röd)
8. Bajonettkontakt höger (grön)
9. Bajonettkontakt vänster (gul)
10. Släpvagnskontakt, bajonett

BILD 1

MONTERING

VIKTIGT!

- Fordonsbelysning, fordons elektronik och övrig fordonsutrustning ska monteras av kvalificerad personal.
- Sladd och anslutningar ska vara väl fastsatta för att inte glappkontakt eller ledarbrott ska uppstå vid vibration eller andra mekaniska påfrestningar under användning.
- Dra inte åt monteringskruvarna för hårt – risk att lyktglas eller lampsockel spricker.

PLACERING

Enligt ECE-föreskrift nr 48.

- A. Max. 400 mm
- B. Min. 350 mm
- C. Max. 900 mm
- D. Min. 600 mm

BILD 2

Om släpvagnen saknar förborrade monteringshål ska hål borraras enligt bild 3 (vänster bakljus) och bild 4 (höger bakljus).

BILD 3

BILD 4

Fäst baklyktorna i monteringshålen med de medföljande skruvarna och muttrarna.

BILD 5

Anslut den gröna bajonettkontakten till höger bakljus och den gula till vänster bakljus enligt bilden. Passa in styrtiftet mot urtaget på bajonettkontakten (A) och tryck på plats. Vrid sedan medurs så att bajonettkontakten låses fast.

BILD 6

UNDERHÅLL



RENGÖRING

- Skölj av lyktglaset med rinnande vatten och tvätta om så behövs med ett skonsamt bilschampo eller liknande.
- Använd inte starka rengörande- eller avfettande lösningsmedel - det kan göra att plastglaset spricker.
- Använd inte slipande rengöringsverktyg (scotchbrite eller liknande) eller slipande rengöringsmedel.

SIKKERHETSANVISNINGER

- Bruk produktet kun på tiltenkt måte.
- Produktet skal ikke demonteres eller endres.
- Bruk kun reservedeler og tilbehør som anbefales i denne bruksanvisningen. Bruk av andre reservedeler eller tilbehør kan forårsake personskade og/eller eiendomsskade.

SYMBOLER

	Les bruksanvisningen.
	Godkjent i henhold til gjeldende direktiver/forskrifter.
	Kassert produkt skal gjenvinnes i henhold til gjeldende forskrifter.

TEKNISKE DATA

Spenning	12/24 V
Tilhengerkontakt	13-polet
Glødepære	P21/5W BAY15d
Utvendige mål	238 x 138 x 54 mm
Kabellengde (per side)	5 m

BESKRIVELSE

1. Skiltbelysning (hvit)
2. Kjøreretningsviser (oransje)
3. Tåkelys (rød)
4. Ryggelys (hvit)
5. Baklys (rød)
6. Trekantet refleks (rød)
7. Bremselys (rød)

8. Bajonettkontakt høyre (grønn)

9. Bajonettkontakt venstre (gul)

10. Tilhengerkontakt, bajonett

BILDE 1

MONTERING

VIKTIG!

- Kjøretøybelysning, kjøretøyelektronikk og annet kjøretøyutstyr skal monteres av kvalifisert personale.
- Ledning og koblinger skal være godt festet for å unngå dårlig kontakt eller lederbrudd ved vibrasjoner eller andre mekaniske påkjenninger under bruk.
- Ikke trekk monteringskruene for hardt til – fare for at lyktglass eller lampesokkel sprekker.

PLASSERING

I henhold til ECE-forskrift nr 48.

- A. Maks. 400 mm
- B. Min. 350 mm
- C. Maks. 900 mm
- D. Min. 600 mm

BILDE 2

Hvis tilhengeren mangler forhåndsbores monteringshull, skal hull bores som vist på bilde 3 (venstre baklys) og bilde 4 (høyre baklys).

BILDE 3

BILDE 4

Fest bakyttene i monteringshullene med de inkluderte skruene og mutterne.

BILDE 5

Koble til den grønne bajonettkontakten til høyre baklys og den gule til venstre baklys som vist på bildet. Innrett styringsstiften mot uttaket på bajonettkontakten (A) og trykk på plass. Vri deretter med klokken slik at bajonettkontakten låses fast.

BILDE 6

VEDLIKEHOLD



RENGJØRING

- Skyll av lyktglasset med rennende vann og vask deretter ved behov med en skånsom bilsjampo eller lignende.
- Ikke bruk sterke rengjøringsmidler eller avfettende løsemidler – det kan gjøre at plastglasset sprekker.
- Ikke bruk slipende rengjøringsverktøy (scotchbrite eller lignende) eller slipende rengjøringsmidler.

SIKKERHEDSINSTRUKTIONER

- Brug kun produktet til det formål, det er beregnet til.
- Produktet må ikke skilles ad eller ændres.
- Brug kun reservedele og tilbehør, der er anbefalet i denne manual. Brug af andre reservedele eller andet tilbehør kan medføre personskaade og/eller materielle skader.

SYMBOLER

	Læs brugsanvisningen.
	Godkendt i henhold til gældende direktiver/forordninger.
	Kasserede produkter skal genbruges i overensstemmelse med gældende regler.

TEKNISKE DATA

Spænding	12/24 V
Anhængerstik	13-polet
Glødepære	P21/5W BAY15d
Ydre dimensioner	238 x 138 x 54 mm
Kabellængde (pr. side)	5 m

BESKRIVELSE

1. Nummerpladelygte (hvid)
2. Retningsviserblinklygte (orange)
3. Tågelygte (rød)
4. Baglygte (hvid)
5. Baglygte (rød)
6. Trekantet refleks (rød)
7. Bremselys (rødt)
8. Bajonetstik til højre (grøn)
9. Bajonetstik til venstre (gul)
10. Anhængerstik, bajonet

FIGUR 1

MONTERING

VIKTIGT!

- Køretøjsbelysning, køretøjs elektronik og andet køretøjsudstyr skal monteres af kvalificeret personale.
- Ledninger og stik skal være forsvarligt fastgjort for at forhindre løs kontakt eller lederbrud på grund af vibrationer eller andre mekaniske belastninger under brug.
- Spænd ikke monteringskruerne for hårdt – der er risiko for, at lytteglasset eller fatningen revner.

PLACERING

I henhold til ECE-regulativ nr. 48.

- A. Max. 400 mm
- B. Min. 350 mm
- C. Max. 900 mm
- D. Min. 600 mm

FIGUR 2

Hvis traileren ikke har forborede monteringshuller, skal du bore huller som vist i figur 3 (venstre baglygte) og figur 4 (højre baglygte).

FIGUR 3

FIGUR 4

Sæt baglygterne fast i monteringshullerne med de medfølgende skruer og møtrikker.

FIGUR 5

Tilslut det grønne bajonetstik til højre baglygte og det gule til venstre baglygte som vist. Sæt styrestiften ind i fordybningen i bajonetstikkets (A), og tryk den på plads. Drej derefter med uret for at låse bajonetstikket.

FIGUR 6

VEDLIGEHOELSE



RENGØRING

- Skyl lytteglassene med rindende vand, og vask dem om nødvendigt med en skånsom bilshampoo eller lignende.
- Brug ikke stærke rengørings- eller affedtningsmidler – det kan få plastglasset til at revne.
- Brug ikke slibende rengøringsredskaber (Scotch-Brite eller lignende) eller slibende rengøringsmidler.

ZASADY BEZPIECZEŃSTWA

- Używaj produktu wyłącznie zgodnie z przeznaczeniem.
- Nie demontuj ani nie modyfikuj produktu.
- Korzystaj wyłącznie z części zamiennych i akcesoriów zalecanych w niniejszej instrukcji. Użycie innych części zapasowych lub akcesoriów może spowodować obrażenia ciała i/lub szkody materialne.

SYMBOLE

	Przeczytaj instrukcję obsługi.
	Zatwierdzona zgodność z obowiązującymi dyrektywami/rozporządzeniami.
	Zużyty produkt oddaj do utylizacji, postępując zgodnie z obowiązującymi przepisami.

DANE TECHNICZNE

Napięcie	12/24 V
Gniazdo przyczepty	13-biegunowe
Żarówka	P21/5W BAY15d
Wymiary zewnętrzne	238 x 138 x 54 mm
Długość przewodu (z każdej strony)	5 m

OPIS

1. *Oświetlenie tablicy rejestracyjnej (białe)*
2. *Kierunkowskaz (pomarańczowe)*
3. *Światło przeciwmgielne (czerwone)*
4. *Światło cofania (białe)*
5. *Światło tylne pozycyjne (czerwone)*
6. *Odblask trójkątny (czerwony)*
7. *Światło stop (czerwone)*
8. *Gniazdo bagnetu prawe (zielone)*

9. *Gniazdo bagnetu lewe (żółte)*

10. *Gniazdo przyczepty na bagnet*

RYS. 1

MONTAŻ

WAŻNE!

- Montaż oświetlenia pojazdu, elektroniki pojazdu i pozostałych elementów wyposażenia pojazdu powinien być przeprowadzany przez wykwalifikowany personel.
- Przewód oraz złącza muszą być solidnie zamocowane, aby nie wystąpiła przerwa na stykach ani zerwanie przewodu na skutek drgań lub innych obciążeń mechanicznych podczas użytkowania produktu.
- Nie dokręcaj śrub montażowych zbyt mocno – stwarza to ryzyko pęknięcia reflektora lub oprawki żarówki.

UMIĘSZCZENIE

Zgodnie z przepisem ECE nr 48.

- A. Maks. 400 mm
- B. Min. 350 mm
- C. Maks. 900 mm
- D. Min. 600 mm

RYS. 2

Jeśli przyczepta nie ma nawierconych otworów montażowych, należy wywiercić otwory zgodnie z ilustracjami nr 3 (lewe światło tylne pozycyjne) i nr 4 (prawe światło tylne pozycyjne).

RYS. 3

RYS. 4

Przykręć światła do otworów montażowych, używając dołączonych śrub i nakrętek.

RYS. 5

Podłącz zielone gniazdo bagnetu do prawego światła tylnego pozycyjnego, a żółte do lewego zgodnie z ilustracją. Wsuń bolec sterujący w otwór gniazda bagnetu (A) i dociśnij. Następnie przekręć w prawo, aby zablokować gniazdo bagnetu.



RYS. 6**KONSERWACJA****CZYSZCZENIE**

- Opłucz reflektor pod bieżącą wodą i w razie potrzeby wyczyść go delikatnym szamponem samochodowym lub podobnym środkiem.
- Nie używaj silnych środków czyszczących ani odtłuszczających rozpuszczalników, ponieważ mogą spowodować pęknięcie szybki z tworzywa.
- Nie używaj ściernych narzędzi (szorstkich gąbek itp.) ani ściernych środków czyszczących.

SAFETY INSTRUCTIONS

- Only use the product as it is intended to be used.
- Do not dismantle or modify the product.
- Only use the spare parts and accessories recommended in these instructions. The use of other spare parts or accessories can result in personal injury and/or material damage.

SYMBOLS

	Read the instructions.
	Approved in accordance with the relevant directives.
	Recycle discarded product in accordance with local regulations.

TECHNICAL DATA

Voltage	12/24 V
Trailer connector	13-pin
Bulb	P21/5W BAY15d
Overall size	238 x 138 x 54 mm
Cord length (per side)	5 m

DESCRIPTION

1. *Number plate light (white)*
2. *Direction indicator (orange)*
3. *Fog light (red)*
4. *Reversing light (white)*
5. *Rear light (red)*
6. *Triangular reflector (red)*
7. *Brake light (red)*
8. *Bayonet connector right (green)*

9. *Bayonet connector left (yellow)*

10. *Trailer connector, bayonet*

FIG. 1

INSTALLATION

IMPORTANT:

- Vehicle lighting, vehicle electronics and other vehicle parts should be installed by qualified personnel.
- The cord and connections should be well fastened to avoid loose contact or breakage as a result of vibration or other mechanical stress when in use.
- Do not overtighten the screws – risk of cracking the glass or socket.
-

POSITIONING

As per ECE directive no. 48.

- A. Max 400 mm
- B. Min 350 mm
- C. Max 900 mm
- D. Min 600 mm

FIG. 2

If there are no predrilled holes on the trailer, drill holes as per figure 3 (left rear light) and 4 (right rear light).

FIG. 3

FIG. 4

Fasten the rear lights in the holes with the supplied screws and nuts.

FIG. 5

Connect the green bayonet connector to the right rear light and the yellow one to the left rear light as per the figure. Fit the guide pin in the slot on the bayonet connector (A) and press in place. Twist clockwise so that the bayonet connector locks in place.

FIG. 6

MAINTENANCE

CLEANING

- Wash the glass under running water and if necessary with a mild car shampoo or the equivalent.
- Do not use strong detergent – or degreaser solvent – this can cause the plastic glass to crack.
- Do not use abrasive detergent (scotchbrite or equivalent).

SICHERHEITSHINWEISE

- Produkt nur in vorgesehener Weise verwenden.
- Produkt nicht abbauen oder ändern.
- Nur in dieser Gebrauchsanleitung empfohlene Ersatz- und Zubehörteile verwenden. Die Verwendung anderer Ersatzteile oder Zubehörteile kann zu Verletzungen und/oder Sachschäden führen.

SYMBOLE

	Die Bedienungsanleitung lesen.
	Zulassung gemäß den geltenden Richtlinien/Verordnungen.
	Das Altprodukt ist gemäß den geltenden Bestimmungen dem Recycling zuzuführen.

TECHNISCHE DATEN

Spannung	12/24 V
Anhängerstecker	13-polig
Leuchtmittel	P21/5W BAY15d
Außenabmessungen	238 x 138 x 54 mm
Kabellänge (pro Seite)	5 m

BESCHREIBUNG

1. Nummernschildbeleuchtung (weiß)
2. Blinker (orange)
3. Ablendlicht (rot)
4. Rückfahrleuchten (weiß)
5. Rücklicht (rot)
6. Dreieckiger Reflektor (rot)
7. Bremslicht (rot)
8. Bajonettanschluss rechts (grün)

9. Bajonettanschluss links (gelb)

10. Anhängeranschluss, Bajonett

ABB. 1

MONTAGE

WICHTIG!

- Fahrzeugbeleuchtung, Fahrzeugelektronik und andere Fahrzeugausrüstung müssen von qualifizierten Mitarbeiter:innen eingebaut werden.
- Kabel und Anschlüsse müssen sicher angebracht werden, um zu verhindern, dass sich bei Vibrationen oder anderen mechanischen Belastungen während des Gebrauchs ein Kontakt löst oder ein Leiter ausfällt.
- Die Befestigungsschrauben nicht zu fest anziehen – Gefahr von Rissen im Leuchtenglas oder in der Leuchtenfassung.

PLATZIERUNG

Gemäß ECE-Vorschrift Nr. 48.

- A. Max. 400 mm
- B. Mind. 350 mm
- C. Max. 900 mm
- D. Mind. 600 mm

ABB. 2

Wenn der Anhänger keine vorgebohrten Befestigungslöcher aufweist, müssen Löcher gebohrt werden, wie in Abbildung 3 (linkes Rücklicht) und Bild 4 (rechtes Rücklicht) dargestellt.

ABB. 3

ABB. 4

Die Rückleuchten mit den mitgelieferten Schrauben und Muttern an den Montagelöchern anbringen.

ABB. 5

Den grünen Bajonettanschluss wie abgebildet mit dem rechten Rücklicht und den gelben mit dem linken Rücklicht verbinden. Den Führungsstift in die Aussparung des Bajonettanschlusses (A) einführen und hineindrücken. Dann im Uhrzeigersinn drehen, um den Bajonettanschluss zu verriegeln.



ABB. 6**PFLEGE****REINIGUNG**

- Das Leuchtenglas mit fließendem Wasser abspülen und waschen Sie es gegebenenfalls mit einem sanften Autoshampoo o. Ä.
- Verwenden Sie keine starken Reinigungs- oder Entfettungslösungsmittel, da die Kunststoffgläser andernfalls reißen können.
- Verwenden Sie keine abrasiven Reinigungswerkzeuge (Scotchbrite o. Ä.) und keine scheuernden Reinigungsmittel.

TURVALLISUUSOHJEET

- Käytä tuotetta vain sille tarkoitettulla tavalla.
- Älä pura tai muuta tuotetta.
- Käytä vain tässä käyttöohjeessa suositeltuja varaosia ja tarvikkeita. Muiden varaosia tai tarvikkeiden käyttö voi aiheuttaa henkilövahingon ja/tai omaisuusvahingon.

SYMBOLIT

	Lue käyttöohje.
	Hyväksytty voimassa olevien direktiivien/säädösten mukaisesti.
	Käytöstä poistettu tuote on kierrätettävä voimassa olevien säännösten mukaisesti.

TEKNISET TIEDOT

Jännite	12/24 V
Perävaunupistoke	13-napainen
Polttimo	P21/5W BAY15d
Ulkomitat	238 x 138 x 54 mm
Kaapelin pituus (yksi puoli)	5 m

KUVAUS

1. Rekisterikilven valo (valkoinen)
2. Suuntavallo (oranssi)
3. Sumuvalo (punainen)
4. Peruutusvalo (valkoinen)
5. Takavallo (punainen)
6. Kolmioheijastin (punainen)
7. Jarruvalo (punainen)
8. Pikaliitin oikea (vihreä)

9. Pikaliitin vasen (keltainen)

10. Perävaunupistoke, bajonetti

KUVA 1

ASENNUS

TÄRKEÄÄ!

- Pätevän henkilöstön on asennettava ajoneuvon valaistus, ajoneuvon elektroniikka ja muut ajoneuvon laitteet.
- Johdot ja liitännät on kiinnitettävä tukevasti, jotta vältetään löysä kosketus tai johtimen katkeaminen värinän tai muiden mekaanisten rasitusten vuoksi käytön aikana.
- Älä kiristä kiinnitysruuveja liikaa - lampulasin tai lampun kannan särkymisvaara

SIJOTUS

ECE-säännön nro 48 mukaan.

- A. Maks. 400 mm
- B. Min. 350 mm
- C. Maks. 900 mm
- D. Min. 600 mm

KUVA 2

Jos perävaunussa ei ole valmiiksi porattuja kiinnitysreiکی, poraa reiät kuvan 3 (vasen takavallo) ja kuvan 4 (oikea takavallo) mukaisesti.

KUVA 3

KUVA 4

Kiinnitä takavalot kiinnitysreiکیin mukana toimitetuilla ruuveilla ja muttereilla.

KUVA 5

Kytke vihreä pikaliitin oikeaan takavaloon ja keltainen vasempaan takavaloon kuvan mukaisesti. Aseta ohjaustappi pikaliittimen (A) uraan ja paina se paikalleen. Käännä sitten myötäpäivään lukitaksesi pikaliittimen paikalleen.

KUVA 6

HUOLTO



PUHDISTUS

- Huuhtelee valon lasi juoksevalla vedellä ja pese tarvittaessa hellävaraisella autoshampoolla tai vastaavalla.
- Älä käytä voimakkaita puhdistus- tai rasvanpoistoliuottimia - ne voivat aiheuttaa muovilasin halkeilua.
- Älä käytä hankaavia puhdistustyökaluja (scotchbrite tai vastaava) tai hankaavia puhdistusaineita.

CONSIGNES DE SÉCURITÉ

- Utilisez l'appareil uniquement de la manière prévue.
- Ne démontez pas et ne modifiez pas le produit.
- Utilisez exclusivement des pièces de rechange et des accessoires qui sont recommandés dans ce mode d'emploi. L'utilisation d'autres pièces de rechange ou accessoires peut provoquer des dommages corporels et/ou des dégâts matériels.

PICTOGRAMMES

	Lisez le mode d'emploi.
	Homologué selon les directives/règlements en vigueur.
	Le produit en fin de vie doit être recyclé conformément à la réglementation en vigueur.

CARACTÉRISTIQUES TECHNIQUES

Tension	12/24 V
Prise pour remorque	13 pôles
Lampe à incandescence	P21/5W BAY15d
Dimensions extérieures	238 x 138 x 54 mm
Longueur de câble (par côté)	5 m

DESCRIPTION

1. *Eclairage de la plaque d'immatriculation (blanc)*
2. *Clignotant (orange)*
3. *Feu antibrouillard (rouge)*
4. *Feu de recul (blanc)*
5. *Feu arrière (rouge)*

6. *Catadioptre triangulaire (rouge)*
7. *Feu stop (rouge)*
8. *Contact à baionnette droit (vert)*
9. *Contact à baionnette droit (jaune)*
10. *Contact de remorque, à baionnette*

FIG. 1

MONTAGE

IMPORTANT !

- **L'éclairage du véhicule, l'électronique du véhicule et les autres équipements du véhicule doivent être montés par un personnel qualifié.**
- **Le cordon et les raccordements doivent être bien fixés pour éviter tout mauvais contact ou toute rupture de conducteur en cas de vibrations ou d'autres sollicitations mécaniques pendant l'utilisation.**
- **Ne serrez pas trop vigoureusement les vis de montage : la lentille ou le culot de lampe risquent de se fissurer.**

EMPLACEMENT

Conforme à la prescription ECE n° 48.

- A. Max. 400 mm
- B. Min. 350 mm
- C. Max. 900 mm
- D. Min. 600 mm

FIG. 2

Si la remorque est dépourvue de trous de montage pré-perçés, il faudra percer des trous selon la figure 3 (feu arrière gauche) et la figure 4 (feu de recul droit).

FIG. 3

FIG. 4

Fixez les feux arrière dans les trous de montage avec les vis et les écrous fournis.

FIG. 5

Raccordez le contact à baïonnette vert au feu arrière droit et le contact jaune au feu arrière jaune selon la figure. Insérez la goupille de guidage dans l'encoche d'arrêt du contact à baïonnette (A) et poussez-la en place. Tournez-la ensuite dans le sens horaire afin que le contact à baïonnette soit fermement verrouillé.

FIG. 6

ENTRETIEN

NETTOYAGE

- Rincez la lentille à l'eau courante et lavez-la au besoin avec un shampoing pour voitures agissant avec ménagement ou similaire.
- N'utilisez pas de solvants puissamment nettoyants ou dégraissants : il peut en résulter que le verre en plastique se fendille.
- N'utilisez pas d'outil de nettoyage abrasif (scotchbrite ou similaire) ou de détergent agressif.

VEILIGHEIDSINSTRUCTIES

- Gebruik het product alleen zoals bedoeld.
- Demonteer of wijzig het product niet.
- Gebruik alleen reserveonderdelen en accessoires die in deze gebruiksaanwijzing worden aanbevolen. Het gebruik van andere reserveonderdelen of accessoires kan leiden tot persoonlijk letsel en/of materiële schade.

SYMBOLEN

	Lees de gebruiksaanwijzing.
	Goedgekeurd volgens de geldende richtlijnen/verordeningen.
	Afgedankte producten moeten worden gerecycled volgens de geldende voorschriften.

TECHNISCHE GEGEVENS

Spanning	12/24 V
Aanhangwagenstopcontact	13-polig
Gloeilamp	P21/5W BAY15d
Buitenafmetingen	238 x 138 x 54 mm
Kabellengte (per kant)	5 m

BESCHRIJVING

1. *Nummerbordverlichting (wit)*
2. *Richtingaanwijzer (oranje)*
3. *Mistlamp (rood)*
4. *Achteruitrijverlichting (wit)*
5. *Achterlicht (rood)*
6. *Driehoekige reflex (rood)*
7. *Remlicht (rood)*
8. *Bajonetaansluiting rechts (groen)*
9. *Bajonetaansluiting links (geel)*
10. *Aanhangerconnector, bajonet*

AFB. 1

MONTAGE

BELANGRIJK!

- **Voertuigverlichting, voertuigelektronica en andere voertuiguitrusting moeten worden geïnstalleerd door gekwalificeerd personeel.**
- **Kabels en aansluitingen moeten stevig worden vastgemaakt, zodat er geen los contact of geleiderbreuk optreedt tijdens trillingen of andere mechanische belastingen tijdens het gebruik.**
- **Draai de bevestigingsschroeven niet te strak aan – risico dat het glas of de lampfitting kapotgaat**

PLAATSING

Volgens ECE-reglement nr. 48.

- A. Max. 400 mm
- B. Min. 350 mm
- C. Max. 900 mm
- D. Min. 600 mm

AFB. 2

Indien de aanhanger niet is voorzien van voorgeboorde montagegaten, dienen gaten geboord te worden zoals op afbeelding 3 (linkerachterlicht) en afbeelding 4 (rechterachterlicht).

AFB. 3

AFB. 4

Bevestig de achterlichten in de montagegaten met de meegeleverde schroeven en moeren.

AFB. 5

Sluit de groene bajonetaansluiting aan op het rechterachterlicht en de gele op het linkerachterlicht zoals afgebeeld. Plaats de geleidepen in de inkeping op de bajonetaansluiting (A) en druk hem op zijn plaats. Draai vervolgens met de klok mee zodat de bajonetaansluiting vergrendeld is.

AFB. 6

ONDERHOUD

REINIGING

- Spoel het glas van de lichten af met stromend water en was ze indien nodig met een milde autoshampoo of iets soortgelijks.
- Gebruik geen sterke reinigings- of ontvettende oplosmiddelen – hierdoor kan de plastic lampbehuizing barsten.
- Gebruik geen schurende reinigingsgereedschappen (scotchbrite of iets soortgelijks) of schurende reinigingsmiddelen.

