

**MEEC
TOOLS**

Item no. 015268

50 W
25 l/min



SV BATTERIDRIVEN DRÄNKBAR PUMP
BRUKSANVISNING

Viktigt! Läs bruksanvisningen före användning.
Spara den för framtida bruk.
(Original bruksanvisning).

NO BATTERIDREVET SENKBAR PUMPE
BRUKSANVISNING

Viktig! Les bruksanvisningen nøye før bruk.
Ta vare på den for fremtidig bruk.
(Oversettelse av original bruksanvisning).

DA BATTERIDREVEN DYKPUMPE
BETJENINGSVEJLEDNING

Vigtigt! Læs betjeningsvejledningen før brug.
Gem den til senere brug.
(Oversættelse af den originale vejledning).

PL ZASILANA AKUMULATOROWO
POMPA ZANURZENIOWA

INSTRUKCJA OBSŁUGI

Ważne! Przed użyciem uważnie przeczytaj instrukcję obsługi! Zachowaj ją na przyszłość.
(Tłumaczenie oryginalnej instrukcji).

EN BATTERY-POWERED
SUBMERSIBLE PUMP

OPERATING INSTRUCTIONS

Important! Read the user instructions carefully before use. Save them for future reference.
(Translation of the original instructions).

DE BATTERIEBETRIEBENE TAUCHPUMPE
BEDIENUNGSANLEITUNG

Wichtig! Die Bedienungsanleitung vor der Verwendung bitte sorgfältig durchlesen!
Für die zukünftige Verwendung aufbewahren.
(Bedienungsanleitung im Original).

FI AKKUKÄYTTÖINEN UPPOPUMPPU
KÄYTTÖOHJE

Tärkeää! Lue käyttöohje huolella ennen käyttöä!
Säilytä se myöhempää käyttöä varten.
(Käännös alkuperäisestä käyttöohjeesta).

FR POMPE SUBMERSIBLE À BATTERIE
MODE D'EMPLOI

Important! Lisez attentivement le mode d'emploi avant la mise en service. Conservez-le.
(Traduction des instructions originales).

NL DOMPELPOMP OP
BATTERIJVOEDING

GEBRUIKSAANWIJZING

Belangrijk! Lees de gebruiksaanwijzing aandachtig door voordat u het apparaat gebruikt. Bewaar de gebruiksaanwijzing voor toekomstig gebruik.
(Vertaling van de originele instructies).

Värna om miljön!

Kasserad produkt ska återvinnas enligt gällande bestämmelser.

Verne om miljøet!

Kassert produkt skal gjenvinnnes etter gjeldende lover og regler.

Beskyt miljøet!

Produktet skal bortskaffes i henhold til gjældende regler.

Dbaj o środowisko!

Zużyty produkt należy poddać recyklingowi zgodnie z obowiązującymi przepisami.

Care for the environment!

Recycle discarded product in accordance with local regulations.

Schützen Sie die Umwelt!

Das entsorgte Produkt muss gemäß den geltenden Bestimmungen recycelt werden.

Suojele ympäristöä!

Käytöstä poistettu tuote on kierrätettävä voimassa olevien säännösten mukaisesti.

Pensez à l'environnement

Les appareils hors d'usage doivent être recyclés conformément à la réglementation en vigueur.

Bescherm het milieu!

Afgedankte producten moeten worden gerecycleerd volgens de van toepassing zijnde regelgeving.



Rätten till ändringar förbehålles. För senaste version av bruksanvisningen se www.jula.com

Med forbehold om endringer. Nyeste versjon av bruksanvisningen finner du på www.jula.com

Ret til ændringer forbeholdes. Den seneste version af betjeningsvejledningen findes på www.jula.com

Z zastrzeżeniem prawa do zmian. Najnowsza wersja instrukcji obsługi znajduje się na www.jula.com

Jula reserves the right to make changes. For latest version of operating instructions, see www.jula.com

Änderungen vorbehalten. Die aktuellste Version der Bedienungsanleitung finden Sie auf www.jula.com

Pidätämme oikeuden muutoksiin. Katso käyttöohjeiden uusin versio täältä: www.jula.com

Nous nous réservons le droit d'apporter des modifications. Vous trouverez la dernière version des consignes d'utilisation sur www.jula.com

Wijzigingen voorbehouden. Voor de recentste editie van de gebruikershandleiding, zie www.jula.com

JULA AB, BOX 363, SE-532 24 SKARA

2025-07-02

© Jula AB



EU DECLARATION OF CONFORMITY / EU FÖRSÄKRAN OM ÖVERENSSTÄMMELSE / EU SAMSVARSKLÄRING /
EU-OVERENSSTEMMELSESERKLÄRING / DEKLARACJA ZGODNOŚCI UE / EU KONFORMITÄTSEKRLÄRUNG /
EU VAATIMUSTENMUKAISUUSVAKUUTUS / DÉCLARATION UE DE CONFORMITÉ / EU CONFORMITEITSVERKLARING

Item number / Artikelnummer / Artikkelnummer / Varenummer / Numer artykułu / Artikelnummer /
Tuotenumero / Numéro de référence / Artikelnummer

015268



Jula AB, Box 363, SE-532 24 SKARA, SWEDEN

This declaration of conformity is issued under the sole responsibility of the manufacturer. / Denna försäkran om överensstämmelse utfärdas på tillverkarens eget ansvar. / Denne samsvarserklæring er utstedt under ansvaret til produsenten. / Denne overensstemmelseserklæring er utstedt under producentens eneansvar. / Niniejsza deklaracja zgodności wydana zostaje na wyłączną odpowiedzialność producenta. / Diese Konformitätserklärung wird unter der alleinigen Verantwortung des Herstellers ausgestellt. / Tämä vaatimustenmukaisuusvakuutus on annettu valmistajan yksinomaisella vastuulla. / La présente déclaration de conformité est émise sous la seule responsabilité du fabricant. / Deze conformiteitsverklaring wordt afgegeven onder de uitsluitende verantwoordelijkheid van de fabrikant. /

**BATTERY-POWERED SUBMERSIBLE PUMP / BATTERIDRIVEN DRÄNKBAR PUMP / BATTERIDREVT
SENKBAR PUMPE / BATTERIDREVT DYKPUMPE / ZASILANA AKUMULATOROWO POMPA
ZANURZENIOWA / BATTERIEBETRIEBENE TAUCHPUMPE / AKKUKÄYTTÖINEN UPPOPUMPPU /
POMPE SUBMERSIBLE À BATTERIE / DOMEPELPPOM OP BATTERIJVOEDING**

12V, 50W, 1500l/h

Conforms to the following directives, regulations and standards. / Överensstämmer med följande direktiv, förordningar och standarder. / Er i samsvar med følgende direktiver, forordning og standarder. / Overholder følgende direktiver, forordninger og standarder. / Są zgodne z następującymi dyrektywami, regulacją i normami. / Entspricht den folgenden Richtlinien, Vorschriften und Normen. / Seuraavien direktiivien, asetusten ja standardien mukainen. / Conforme aux directives, règlements et normes suivants. / Voldoet aan de volgende richtlijnen, voorschriften en normen. /

Directive/Regulation	Harmonised standard
MD 2006/42/EC	EN 60335-1:2012+A11+A13, EN 60335-2-41:2003+A1+A2, EN 62233:2018
EMC 2014/30/EU	EN 55014-1:2017+A11, EN 55014-2:2015, EN IEC 61000-3-2:2019, EN 61000-3-3:2013+A1
RoHS 2011/65/EU + 2015/863	EN 50581:2012

This product was CE marked in year. / Produkten CE-märktes år. / Dette produktet ble CE-merket dette året. / Produktet blev CE-mærket i år. / Wyrób oznakowany znakiem CE w roku. / Dieses Produkt erhielt die CE-Kennzeichnung im Jahr. / Tämä tuote on CE-merkitty vuonna. / Ce produit a reçu le marquage CE en. / Dit product werd CE-gemarkeerd in het jaar. -21

Skara 2021-03-31

Mattias Lif

BUSINESS AREA MANAGER (Signatory for Jula and authorised to compile the technical documentation. / Undertecknat för Jula samt behörig att sammanställa den tekniska dokumentationen. / Signert for Jula og kvalifisert til å sammenfatte den tekniske dokumentasjonen. / Underskrevet på vegne af Jula og bemyndiget til udarbejdelse af den tekniske dokumentation. / Podpisano w imieniu Jula oraz osoby upoważnionej do sporządzenia dokumentacji technicznej. / Unterzeichnet im Namen von Jula und befugt, die technische Dokumentation zusammenzustellen. / Allekirjoittanut Julian puolesta ja valtuutettu kokoamaan tekniset asiakirjat. / Signé au nom de Jula et habilité à établir la documentation technique. / Ondertekend namens Jula en gemachtigde voor de samenstelling van de technische documentatie

1

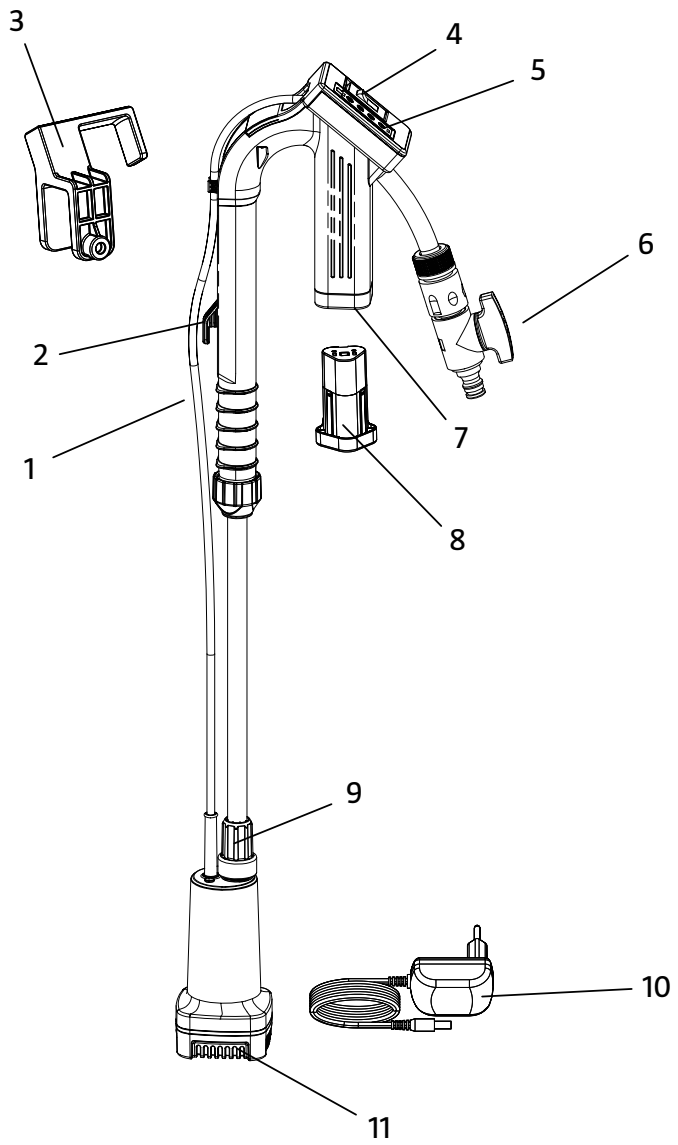

2

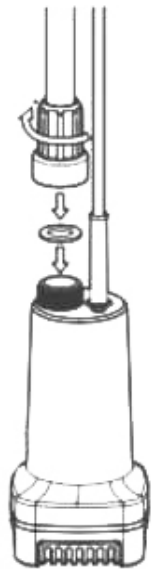

3

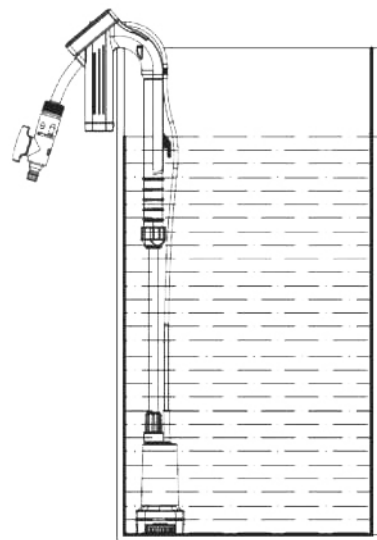

4

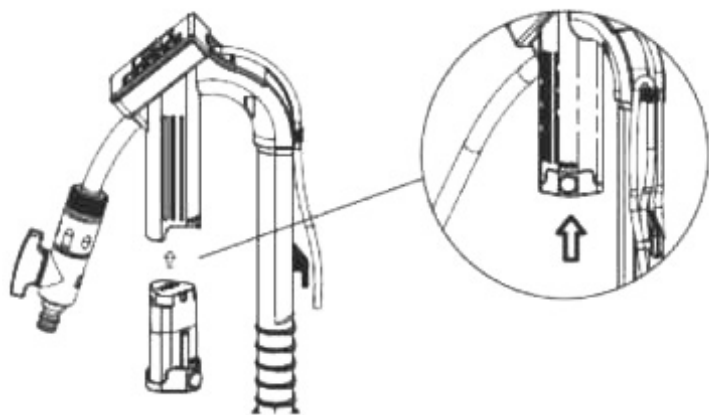

5

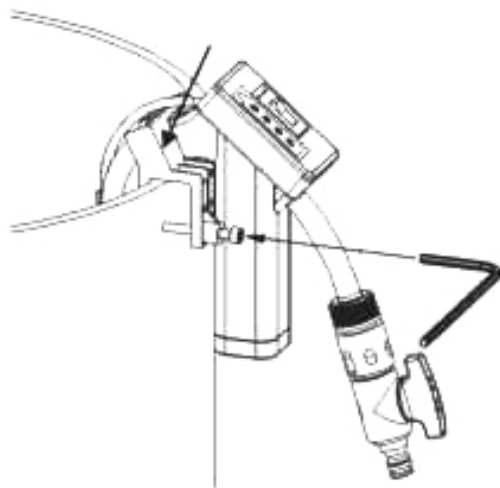

6

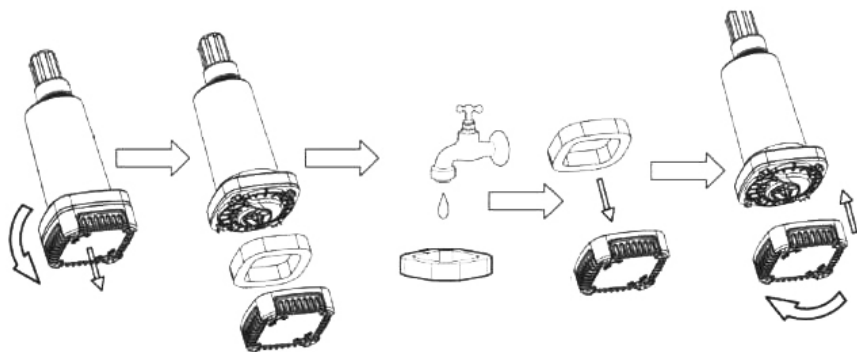

SÄKERHETSANVISNINGAR

- Den här produkten kan användas av barn från 8 år och uppåt samt av personer med nedsatt fysisk, sensorisk eller mental förmåga eller personer som saknar erfarenhet och kunskap, om de ges handledning eller får instruktioner angående en säker användning av produkten och förstår de risker som är förknippade med användningen. Barn får inte leka med produkten. Låt inte barn rengöra eller underhålla produkten utan övervakning.
- Barn ska hållas under uppsikt så att de inte leker med produkten. Låt inte barn rengöra eller underhålla produkten utan övervakning.
- Bekanta dig med produktens reglage och användning. Läs alla anvisningar och säkerhetsanvisningar före användning. Om inte alla anvisningar och säkerhetsanvisningar följs finns risk för elolycksfall, allvarlig personskada och/eller egendomsskada.
- Kontakta återförsäljaren eller kvalificerad personal vid problem eller frågor.
- Förvara dessa anvisningar så att de är åtkomliga för alla som använder produkten. Anvisningarna ska följa med produkten om den säljs eller lämnas vidare.
- Gör inga ändringar på produkten. Använd endast tillbehör som rekommenderas av tillverkaren.
- Produkten får endast användas på avsett sätt och i enlighet med dessa anvisningar. Produkten får endast användas på avsett sätt och i enlighet med dessa anvisningar, annars finns risk för personskada och/eller egendomsskada. Tillverkaren påtar sig inget ansvar för personskada och/eller egendomsskada som uppkommer till följd av felaktig användning.
- Om sladden eller stickproppen är skadad ska den bytas ut av behörig servicerepresentant eller annan kvalificerad personal, för att undvika fara.
- Använd inte produkten om den är skadad. Kontrollera sladden, stickproppen och höljet före varje användning. Om produkten är skadad eller inte fungerar korrekt måste den repareras eller kasseras.
- Dra omedelbart ut stickproppen om sladden eller produkten skadas eller inte fungerar normalt, annars finns risk för elolycksfall.
- Eventuella reparationer måste utföras av kvalificerad personal. Felaktigt utförda reparationer kan medföra risk för elolycksfall, allvarlig personskada och/eller egendomsskada.
- Dra inte i sladden för att dra ut stickproppen.
- Låt inte sladden hänga över bords- eller bänkkant eller komma i kontakt med heta ytor. Undvik att vika eller böja sladden kraftigt.
- Om förlängningssladd används ska dess ledartvårsnitsarea vara tillräcklig för produktens strömförsörjning.
- Om produkten används utomhus, använd endast förlängningssladd som är godkänd för utomhusbruk.
- Produkten är inte avsedd för transport av vatten avsett att konsumeras av människor.
- Använd inte produkten för transport av frätande, antändliga eller explosiva ämnen som bensin och andra petroleumprodukter, kvävehaltiga vätskor, fett, olja, saltvatten eller spillvatten från toaletter, eller vätska som har högre viskositet än vatten.
- Den pumpade vätskans temperatur får inte överskrida 35 °C.
- Placera produkten oåtkomligt för barn.
- Använd inte produkten om personer vistas i vattnet.
- Säkerställ att produkten inte suger upp vattenlevande djur, som fisk.

- Var uppmärksam på risken att vätskan förorenas till följd av smörjmedelsläckage.
- Skydda elanslutningar från fukt.
- Utsätt inte produkten för temperatur under 0 °C. Säkerställ att produkten inte körs utan vätska.
- Pumpa inte aggressiva vätskor eller slipande material.
- Dra inte i sladden eller nivåvipans kabel för att flytta produkten och använd dem inte för att säkra produkten mot rörelse.
- Produkten är endast avsedd för hushållsbruk och är inte lämplig för kommersiell användning.
- Tillverkaren påtar sig inget ansvar för personskada eller egendomsskada som uppkommer till följd av felaktig användning.
- Använd endast den medföljande batteriladdaren för att ladda produktens batteri. Försök inte ladda andra produkter eller batterier med laddaren. Försök inte ladda produktens batteri med andra laddare än den medföljande.
- Stäng av laddaren och dra ut stickproppen när den inte används.
- Utsätt inte produkten för slag, stötar, tryck eller annan mekanisk belastning. Utsätt inte batteriet för extrem temperatur.
- Förvara produktens delar (pump, batteri och batteriladdare) rent, torrt och svalt inomhus.
- Utsätt inte batteriet eller batteriladdaren för fukt. Använd inte batteriladdaren utomhus.
- Använd, ladda eller förvara inte batteriet vid omgivningstemperatur lägre än 10 °C eller högre än 45 °C, det kan skada batteriet.
- **WARNING!** Kortslut aldrig batteriet och utsätt det inte för fukt. När batteriet inte används ska det hållas åtskilt från metallföremål som gem, mynt, nycklar, spikar, skruvar och andra små metallföremål som kan kortsluta polerna och orsaka brand och/eller explosion.

VIKTIGT!

Produkten ska anslutas till nät med jordfelsbrytare med utlösningsström högst 30 mA.

SYMBOLER

	Läs bruksanvisningen.
	Godkänd enligt gällande direktiv/förordningar.
	Kasserad produkt ska återvinnas enligt gällande bestämmelser.

TEKNISKA DATA**Batteri**

Batterityp	Litiumjon
Batterispänning	12 V DC
Batterikapacitet	2,0 Ah

Laddare

Märkspänning	230 V ~ 50 Hz
Utgångsdata	13,5 V DC, 0,4 A
Skyddsklass	II
Laddningstid	ca. 5-6 h

Nominell ingående effekt	50 W
Drifttid per laddning	ca. 30 min
Arbetstryck	1,1 bar
Flöde	25 l/min
Lyfthöjd	11 m
Nedsänkingsdjup	0,5 m
Partikelstorlek	max. 0,5 mm
Vattentemperatur	max. 35 °C
Omgivningstemperatur	max. 40 °C
Kapslingsklass, styrenhet	IPX4
Kapslingsklass, pump	IPX8
Anslutning	3/4"
Rördiameter	17 mm
Mått	L20 x B86 x H7,9 cm
Vikt	1,03 Kg

Använd alltid hörselskydd!

Det deklarerade värdet för vibration och buller, som har uppmätts i enlighet med standardiserad testmetod, kan användas för att jämföra olika verktyg med varandra och för en preliminär bedömning av exponering. Mätvärdena har fastställts i enlighet med EN ISO 3744:1995.

VARNING!

Den faktiska vibrations- och bullernivån under användning av verktyg kan skilja sig från det angivna totalvärdet beroende på hur verktyget används samt vilket material som bearbetas. Identifiera därför de säkerhetsåtgärder som krävs för att skydda användaren baserat på en uppskattning av exponering i verkliga driftförhållanden (som tar hänsyn till alla delar av arbetscykeln såsom tiden när verktyget är avstängt och när den körs på tomgång, utöver igångsättningstiden).

BESKRIVNING

Den här batteridrivna pumpen hängs enkelt i kanten av trädgårdens vattentunna och hjälper till att förse din trädgårdsslang med vatten. Utrustad med ett teleskopiskt rör med snabbkoppling. Eftersom pumpen är batteridriven behöver du inte ha tillgång till några strömuttag för drift. Levereras med ett 2,0 Ah-batteri och laddare. En laddning ger ca. 30 min drifttid. Pumpen är avsedd att användas på upp till 2000 m höjd över havet.

PRODUKTENS DELAR

1. Strömladd
2. Upphängningskrok
3. Klämma
4. Batteriindikator
5. Strömbrytare
6. Avstängningsventil

7. Batterifack
8. Batteri
9. Kopplingsmutter
10. Batteriladdare
11. Filterhus med inloppsgaller

BILD 1

MONTERING

1. Kontrollera före varje användning att rörliga delar är korrekt justerade och rör sig fritt, att inga delar är felmonterade eller trasiga samt att inga andra faktorer föreligger som kan påverka funktionen. Om produkten är skadad måste den repareras innan den används.
2. Placera packningen på pumphuset och skruva på kopplingsmuttern på pumphuset.
3. Fäst utloppsslangen (säljs separat) i avstängningsventilens snabbkoppling.
4. Om så behövs, lossa teleskoplås-muttern och justera teleskopröret till önskad längd. Dra åt teleskoplås-muttern.

BILD 2

HANDHAVANDE

AVSEDD ANVÄNDNING

- Produkten är en regnvattenpump avsedd för pumpning av regnvatten från vattentunna eller vattentank, för bevattnings- eller dräneringsändamål. Använd inte produkten för något annat ändamål än det avsedda.
- Använd inte produkten för att pumpa saltvatten, frätande vätskor, antändliga eller explosiva vätskor (till exempel olja, bensin, paraffin eller lösningsmedel), livsmedel, eller spillvatten från toaletter.
- Produkten är avsedd endast för hushållsbruk. Den är inte avsedd för industriell eller kommersiell användning.

- Produkten är inte lämplig för kontinuerlig drift, till exempel som cirkulationspump för dammar eller liknande.
- Var uppmärksam på risken att vätskan förorenas till följd av smörjmedelsläckage. Använd inte produkten i trädgårdsdammor som innehåller fisk eller värdefulla växter.
- Produkten är avsedd att användas endast enligt denna bruksanvisning. All annan användning, till exempel pumpning av annan vätska än rent vatten, överbelastning eller våld, och ändringar av produkten eller användning av andra tillbehör än de tillverkaren rekommenderar, anses vara ej avsedd användning. Tillverkaren påtar sig inget ansvar för skador som uppstått till följd av ej avsedd användning.

FÖRE FÖRSTA ANVÄNDNING

Packa upp produkten och kontrollera att alla delar finns med och är oskadade. Se till att förpackningsmaterialet är oätkomligt för barn – kvävningrisk.

BATTERILADDNING

Fulladda batteriet före första användning.

1. Anslut batteriladdaren till ett nätuttag. Den gröna indikeringslampan tänds för att visa att nätspänning är ansluten.
2. Anslut batteriet till batteriladdaren. Den röda indikeringslampan tänds för att visa att batteriet laddas.

WARNING!

Endast medföljande batteri och laddare får användas till produkten. Säkerställ att platsen för laddning är lämplig och att rätt laddare används. Anslut aldrig en okänd laddare eller laddare, laddningskabel eller batteri som kan misstänkas vara defekt. I annat fall kan överhettning och i värsta fall

brand uppstå. Lämna inte batteriet obevakat under laddning. Se elsäkerhetsverkets hemsida för ytterligare information.

3. Låt batteriet laddas i cirka 8 timmar första gången. Vid efterföljande laddningar räcker normalt cirka 5-6 timmar.
4. När batteriet är fulladdat lyser indikeringslampan med fast grönt sken.
5. Efter fullbordad laddning, koppla först bort batteriladdaren från batterivaggan och sedan från nätuttaget.

ANVÄNDNING

1. Placera produkten så att pumpen står på en plan yta i den vattenbehållare från vilken vatten ska pumpas. Kontrollera att produkten står stadigt och inte kan flytta sig under drift.
 - Överskrid inte max. nedsänkingsdjup. Kontrollera att inloppsöppningen (8) inte är eller riskerar att bli blockerad.
 - För att minska blockeringsrisken kan produkten ställas på en tegelsten eller liknande.
2. Lägg ut bevattningsslangen. Beakta max. lyfthöjd.
3. Öppna avstängningsventilen.

BILD 3

4. Sätt i batteriet i batterifacket. Starta produkten genom att föra strömbrytaren till läge **I**. För att stänga av produkten, för strömbrytaren till läge **O**.
5. Ta ut batteriet ur batterifacket när produkten inte används. Tryck in batteriets frigöringsknapp och dra ut batteriet ur batterifacket.
 - Se till att inte vatten eller fukt tränger in i styrenheten.
 - Se till att partiklar större än cirka 1 mm inte sugas in i pumpen.

- Flytta aldrig produkten genom att dra i sladden.
- Kör aldrig produkten utan att pumphuset är vattenfyllt.

BILD 4**ANVÄNDNING AV KLÄMMA**

1. Om så behövs kan produkten fästas i regnvattentunnan med den medföljande klämman.
2. Dra åt klämskraven med 5 mm insexnyckel. Klämman hindrar att produkten välter.

BILD 5**BATTERIINDIKATOR**

Batteriladdningsnivån visas med indikeringslampor enligt följande:

Antal LED	Laddningsnivå
4	100 %
3	75 %
2	50 %
1	25 %

När den fjärde (sista) lampan släcks stannar pumpen. Stäng av produkten med strömbrytaren. Ta ut batteriet och ladda det med batteriladdaren.

UNDERHÅLL

Rengöring, underhåll, förvaring och transport

VARNING!

Stäng av produkten, avlägsna batteriet och vänta tills alla rörliga delar har stannat helt före rengöring och underhåll.

RENGÖRING

Rengör produkten genom att torka den med en lätt fuktad trasa. Använd inte vassa redskap eller redskap av metall, som kan skada ytan. Använd inte starka eller slipande rengöringsmedel som kan skada ytan.

Filter

Produkten kräver inget underhåll utöver utvändig rengöring och rengöring av filtret. För att rengöra filtret, skruva loss filterkåpan moturs. Rengör filtret med rent vatten och återmontera det.

BILD 6**OBS!**

Sand, lera och liknande föroreningar i vattnet kan sänka flödet.

FÖRVARING

Förvara produkten och alla tillbehör rent, torrt och frostfritt samt oåtkomligt för barn.

REPARATION

Produkten innehåller inga delar som kan repareras av användaren. Demontera inte produkten och försök inte reparera den. Reparation ska utföras av behörig servicerepresentant.

SIKKERHETSANVISNINGER



- Dette produktet kan brukes av barn fra åtte år og oppover og av personer med redusert fysisk, sansemessig eller mental kapasitet, eller personer som mangler erfaring med og kunnskap om produktet, hvis de får veiledning eller instruksjoner om sikker bruk av produktet og forstår farene som er forbundet med bruken. Barn skal ikke leke med produktet. Ikke la barn rengjøre eller vedlikeholde produktet uten tilsyn.
 - Barn skal holdes under oppsyn, slik at de ikke leker med produktet. Ikke la barn rengjøre eller vedlikeholde produktet uten tilsyn.
 - Gjør deg kjent med produktets betjeningsorganer og bruk. Les alle anvisninger og sikkerhetsanvisninger før bruk. Hvis ikke alle anvisningene og sikkerhetsanvisningene følges, er det fare for el-ulykker, alvorlig personskade og/eller materielle skader.
 - Kontakt forhandleren eller kvalifisert personale ved problemer eller spørsmål.
 - Oppbevar disse anvisningene slik at de er lett tilgjengelige for alle som bruker produktet. Anvisningene skal følge med produktet hvis det selges eller gis videre.
 - Ikke gjør endringer på produktet. Bruk kun tilbehør som anbefales av produsenten.
 - Produktet skal kun brukes til det som det er beregnet for, og i henhold til disse anvisningene. Produktet skal kun brukes på tiltenkt måte og i henhold til disse anvisningene. Ellers er det fare for personskade og/eller materielle skader. Produsenten påtar seg ikke ansvar for personskader og/eller materielle skader som oppstår som følge av feil bruk av produktet.
 - Hvis ledningen eller støpselet er skadet, må den/det byttes av en godkjent servicerepresentant eller en annen kvalifisert fagperson for å unngå risiko.
 - Ikke bruk produktet hvis det er skadet.
- Kontroller ledningen, støpselet og dekelet før hver bruk. Hvis produktet er skadet eller ikke fungerer som det skal, må det repareres eller kasseres.
- Trekk ut støpselet umiddelbart hvis ledningen eller produktet blir skadet eller ikke fungerer normalt. Ellers er det fare for el-ulykker.
 - Eventuelle reparasjoner må utføres av kvalifisert personale. Feilaktig utførte reparasjoner kan medføre fare for el-ulykker, alvorlig personskade og/eller materielle skader.
 - Ikke dra i ledningen når du skal trekke ut støpselet.
 - Ikke la ledningen henge over kanten på bord eller benker, og pass på at den ikke kommer i kontakt med varme overflater. Unngå å bøye ledningen kraftig.
 - Ved bruk av skjøteledning skal lederne ha et tverrsnittsareal som er tilstrekkelig for produktets strømforsyning.
 - Hvis produktet brukes utendørs, skal du bare bruke skjøteledninger som er godkjent for utendørs bruk.
 - Produktet er ikke beregnet på transport av vann som skal konsumeres av mennesker.
 - Ikke bruk produktet til transport av etsende, antenkelige eller eksplosive stoffer som bensin og andre petroleumsprodukter, nitrogenholdige væsker, fett, olje, saltvann eller spillvann fra toaletter, eller væske som har høyere viskositet enn vann.
 - Den pumpede væskens temperatur må ikke overskride 35 °C.
 - Plasser produktet utilgjengelig for barn.
 - Ikke bruk produktet hvis det oppholder seg personer i vannet.
 - Pass på at produktet ikke suger opp dyr som lever i vann, deriblant fisk.
 - Vær oppmerksom på risikoen for at væsken forurennes på grunn av smøremiddellekkasje.
 - Beskytt strømtilkoblinger mot fukt.

- Ikke utsett produktet for temperaturer under 0 °C. Pass på at produktet ikke kjøres uten væske.
- Ikke pump aggressive væsker eller slipende materialer.
- Ikke trekk i ledningen eller nivåbryterens kabel for å flytte produktet, og ikke bruk disse til å sikre produktet mot bevegelse.
- Produktet er kun beregnet til privat bruk og er ikke egnet til kommersielt bruk.
- Produsenten påtar seg ikke ansvar for personskader eller materielle skader som oppstår som følge av feil bruk.
- Bruk bare batteriladeren som følger med til å lade batteriet til produktet. Ikke forsøk å lade andre produkter eller batterier med laderen. Ikke forsøk å lade batteriet til produktet med en annen lader enn den som følger med.
- Slå av laderen og trekk ut støpselet når den ikke er i bruk.
- Ikke utsett produktet for slag, støt, trykk eller annen mekanisk belastning. Ikke utsett batteriet for ekstreme temperaturer.
- Oppbevar delene til produktet (pumpe, batteri og batteriladere) på et rent, tørt og svalt sted innendørs.
- Ikke utsett batteriet eller batteriladeren for fuktighet. Ikke bruk laderen utendørs.
- Ikke bruk, lad eller oppbevar batteriet ved lavere omgivelsestemperaturer enn 10 °C eller høyere enn 45 °C, da det kan skade batteriet.
- ADVARSEL! Kortslett aldri batteriet, og ikke utsett det for fukt. Når batteriet ikke er i bruk, skal det oppbevares atskilt fra metallgjenstander som binders, mynter, nøkler, spiker, skruer og andre små metallgjenstander som kan kortslutte polene og forårsake brann og/eller eksplosjon.

VIKTIG!

Produktet skal kobles til strømmettet via jordfeilbryter med utløsningsstrøm på maks. 30 mA.

SYMBOLER

	Les bruksanvisningen.
	Godkjent i henhold til gjeldende direktiver/forskrifter.
	Kassert produkt skal gjenvinnnes i henhold til gjeldende forskrifter.

TEKNISKE DATA

Batteri

Batteritype	Litiumion
Batterispenning	12 V DC
Batterikapasitet	2,0 Ah

Lader

Nominell spenning	230 V ~ 50 Hz
Utgangsdata	13,5 V DC, 0,4 A
Beskyttelsesklasse	II
Ladetid	ca. 5-6 t

Nominell inngående effekt	50 W
Driftstid per lading	ca. 30 min
Arbeidstrykk	1,1 bar
Gjennomstrømning	25 l/min
Løftehøyde	11 m
Nedsenkingsdybde	0,5 m
Partikkelstørrelse	maks. 0,5 mm
Vanntemperatur	maks. 35 °C
Omgivelsestemperatur	maks. 40 °C
Kapslingsklasse, styreenhet	IPX4
Kapslingsklasse, pumpe	IPX8
Tilkobling	3/4"
Rørdiameter	17 mm
Mål	L20 x B86 x H7,9 cm
Vekt	1,03 kg

Bruk alltid hørselsvern!

Den angitte verdien for vibrasjon og støy, som er målt i henhold til standardiserte testmetoder, kan brukes til å sammenlikne ulike verktøy og til å gi en foreløpig vurdering av eksponering. Måleverdiene er fastsatt i henhold til EN ISO 3744:1995.

ADVARSEL!

Det faktiske vibrasjons- og støynivået ved bruk av verktøy kan avvike fra den angitte totalverdien, avhengig av hvordan verktøyet brukes og hvilket materiale som bearbeides. Finn derfor ut hvilke sikkerhetstiltak som kreves for å beskytte brukeren på bakgrunn av en vurdering av eksponeringen under reelle driftsforhold (som tar hensyn til alle delene av arbeidsprosessen, som tiden når verktøyet er avslått og når det kjøres på tomgang, i tillegg til igangsettingstiden).

BESKRIVELSE

Denne batteridrevne pumpen er enkel å henge opp i kanten av vanntønnen i hagen, og bidrar til å forsyne hageslangen med vann. Den er utstyrt med et teleskopisk rør med hurtigkobling. Ettersom pumpen er batteridrevet, trenger du ikke tilgang til strømuttak for drift. Leveres med et 2,0 Ah-batteri og lader. En lading gir en driftstid på ca. 30 minutter. Pumpen er beregnet for bruk i opptil 2000 m høyde over havet.

PRODUKTETS DELER

1. *Strømledning*
2. *Opphengskrok*
3. *Klemme*
4. *Batteriindikator*
5. *Av/på-bryter*
6. *Avstengningsventil*
7. *Batterirom*

8. *Batteri*
9. *Koblingsmutter*
10. *Batterilader*
11. *Filterhus med inntaksgitter*

BILDE 1

MONTERING

1. Kontroller før hver bruk at bevegelige deler er riktig justert og kan bevege seg fritt, at ingen deler er feilmontert eller skadd samt at ingen andre faktorer foreligger som kan påvirke funksjonen. Hvis produktet er skadet, må det repareres før det tas i bruk igjen.
2. Plasser pakningen på pumpehuset og skru på koblingsmutteren på pumpehuset.
3. Fest utløpsslengen (selges separat) i avstengningsventilens hurtigkobling.
4. Løsne om nødvendig teleskoplåsেমutteren og juster teleskoprøret til ønsket lengde. Stram teleskoplåsেমutteren.

BILDE 2

BETJENING

TILTENKT BRUKSOMRÅDE

- Produktet er en regnvannspumpe for pumping av regnvann fra vanntønne eller rennertank, beregnet for vannings- eller dreneringsformål. Ikke bruk produktet til andre formål enn det er beregnet for.
- Ikke bruk produktet til å pumpe saltvann, etsende væsker, antenkelige eller eksplosive væsker (for eksempel olje, bensin, parafin eller løsemidler), næringsmidler eller spillvann fra toaletter.
- Produktet er kun beregnet for husholdningsbruk. Den er ikke beregnet for industriell eller kommersiell bruk.
- Produktet egner seg ikke for kontinuerlig drift, for eksempel som sirkulasjonspumpe for dammer eller lignende.

- Vær oppmerksom på risikoen for at væsken forurennes som følge av smøremiddelkasje. Ikke bruk produktet i hagedammer som inneholder fisk eller verdifulle planter.
- Produktet er beregnet på bruk i henhold til denne bruksanvisningen. All annen bruk, for eksempel pumping av annen væske enn rent vann, overbelastning eller bruk av makt samt endringer av produktet eller bruk av andre tilbehør enn de som er anbefalt av produsenten, betraktes som ikke beregnet bruk. Produsenten påtar seg ikke ansvar for skader som oppstår som følge av ikke beregnet bruk.

FØR FØRSTE GANGS BRUK

Pakk ut produktet og kontroller at alle deler er med og er uskadde. Sørg for at emballasjen oppbevares utilgjengelig for barn – kvelningsfare.

BATTERILADING

Fullad batteriet før første gangs bruk.

1. Koble batteriladeren til en stikkontakt. Den grønne indikatorlampen tennes for å vise at nettspenningen er tilkoblet.
2. Koble batteriet til batteriladeren. Den røde indikatorlampen tennes for å vise at batteriet lades.

ADVARSEL!

Bruk bare batteriet og laderen som følger med til produktet. Sikre at ladingen skjer på et egnet sted, og at du bruker riktig lader.

Bruk aldri en ukjent lader, eller en lader, ladekabel eller et batteri som du mistenker kan være defekt. Hvis du gjør det, kan det oppstå overoppheting og i verste fall brann. Batteriet må ikke etterlates uten oppsyn under lading. Du finner mer informasjon på Elsikkerhetsverkets hjemmeside.

3. La batteriet lade i cirka 8 timer første gang. Ved etterfølgende ladinger er det normalt tilstrekkelig med cirka 5-6 timer.
4. Når batteriet er fulladet, lyser indikatorlampen kontinuerlig grønt.
5. Etter fullført lading kobler du først batteriladeren fra batterivuggen og deretter fra stikkontakten.

BRUK

1. Plasser produktet slik at pumpen står på et plant underlag i vannbeholderen som det skal pumpes vann fra. Kontroller at produktet står stabilt og ikke kan flytte seg under drift.
 - Ikke overskrid maks. nedsenkingsdybde. Kontroller at inntaksåpningen (8) ikke er eller risikerer å bli blokkert.
 - For å redusere blokkeringsrisikoen kan produktet settes på en murstein eller lignende.
2. Legg ut vannslangen. Overhold maks. løftehøyde.
3. Åpne avstengingsventilen.

BILDE 3

4. Sett batteriet i batterirommet. Start produktet ved å sette av/på-bryteren i stilling **I**. Slå av produktet ved å sette av/på-bryteren i stilling **O**.
5. Ta ut batteriet når produktet ikke er i bruk. Trykk på batteriets frigjøringsknapp og trekk batteriet ut av batterirommet.
 - Pass på at det ikke trenger vann eller fuktighet inn i styreenheten.
 - Pass på at partikler som er større enn cirka 1 mm ikke suges inn i pumpen.
 - Ikke flytt produktet ved å trekke det etter ledningen.
 - Kjør aldri produktet uten at pumpehuset er fylt med vann.

BILDE 4

BRUK AV KLEMME

1. Ved behov kan produktet festes i regnvannstønnen med klemmen som følger med.
2. Stram klemmeskruen med en 5 mm unbrakonøkkel. Klemmen hindrer at produktet velter.

BILDE 5

BATTERIINDIKATOR

Batteriladenivået vises med indikatorlamper i henhold til følgende:

Antall LED	Ladenivå
4	100 %
3	75 %
2	50 %
1	25 %

Når den fjerde (siste) lampen slokker, stopper pumpen. Slå av produktet med strømbryteren. Ta ut batteriet og lad det med batteriladeren.

VEDLIKEHOLD

Rengjøring, vedlikehold og transport

ADVARSEL!

Slå av produktet, ta ut batteriet og vent til alle bevegelige deler har stanset helt før rengjøring og vedlikehold.

RENGJØRING

Rengjør produktet ved å tørke av det med en lett fuktet klut. Ikke bruk skarpe redskaper eller redskaper av metall som kan skade overflaten. Ikke bruk sterke eller slipende rengjøringsmidler som kan skade overflaten.

Filter

Produktet krever ikke vedlikehold ut over utvendig rengjøring og rengjøring av filteret. For å rengjøre filteret, skru løs filterdekslet mot klokken. Rengjør filteret med rent vann og sett det på plass igjen.

BILDE 6

MERK!

Sand, leire og lignende forurensning i vannet kan redusere gjennomstrømningen.

OPPBEVARING

Oppbevar produktet og alt tilbehør på et rent, tørt og frostfritt sted som er utilgjengelig for barn.

REPARASJON

Produktet inneholder ingen deler som kan repareres av brukeren. Ikke demonter produktet, og ikke forsøk å reparere det. Eventuelle reparasjoner skal utføres av et autorisert servicerepresentant.

SIKKERHEDSINSTRUKTIONER



- Dette produkt kan bruges af børn fra 8 år og opefter og af personer med nedsatte fysiske, sensoriske eller mentale evner eller personer med manglende erfaring og viden, hvis de får hjælp eller instrueres i sikker brug af produktet og forstår de risiko, som brug af produktet indebærer. Børn må ikke lege med produktet. Lad ikke børn rengøre eller vedligeholde produktet uden opsyn.
- Børn skal være under opsyn, så de ikke leger med produktet. Lad ikke børn rengøre eller vedligeholde produktet uden opsyn.
- Gør dig fortrolig med produktets betjeningsanordninger og brugen af produktet. Læs alle instruktioner og sikkerhedsanvisninger før brug. Manglende overholdelse af instruktioner og sikkerhedsanvisninger kan medføre elektrisk stød, alvorlig personskade og/eller materielle skader.
- Kontakt din forhandler eller kvalificeret personale, hvis du har problemer eller spørgsmål.
- Opbevar denne vejledning på et sted, hvor den er tilgængelig for alle, der bruger produktet. Denne vejledning skal følge med produktet, hvis det sælges eller gives videre.
- Der må ikke foretages ændringer på produktet. Brug kun tilbehør, der er anbefalet af producenten.
- Produktet må kun anvendes efter hensigten og i overensstemmelse med denne vejledning. Produktet må kun bruges efter hensigten og i overensstemmelse med disse instruktioner, ellers er der risiko for personskade og/eller materielle skader. Producenten påtager sig intet ansvar for personskader og/eller materielle skader som følge af ukorrekt brug.
- Hvis ledningen er beskadiget, skal den udskiftes af en kvalificeret servicerepræsentant eller en anden kvalificeret person for at undgå fare.
- Brug ikke produktet, hvis det er beskadiget. Kontroller ledning, stik og hus før hver brug. Hvis produktet er beskadiget eller ikke fungerer korrekt, skal det repareres eller kasseres.
- Hvis ledningen eller produktet bliver beskadiget eller ikke fungerer normalt, skal du straks trække stikket ud, ellers er der risiko for elektrisk stød.
- Eventuelle reparationer skal udføres af kvalificeret personale. Reparationer, som ikke er udført korrekt, kan medføre risiko for elektrisk stød, alvorlig personskade og/eller materielle skader.
- Træk ikke i ledningen for at tage stikket ud.
- Lad ikke ledningen hænge ud over kanten af bordet eller bænken eller komme i kontakt med varme overflader. Undgå at folde eller bøje ledningen kraftigt.
- Hvis der bruges en forlængerledning, skal dens ledertværsnitsareal være tilstrækkeligt til at forsyne produktet med strøm.
- Hvis produktet bruges udendørs, må der kun anvendes en forlængerledning, der er godkendt til udendørs brug.
- Produktet er ikke beregnet til transport af drikkevand.
- Brug ikke produktet til transport af ætsende, brandfarlige eller eksplosive stoffer såsom benzin og andre olieprodukter, kvælstofholdige væsker, fedt, olie, saltvand eller spildevand fra toiletter eller væsker med en viskositet, der er højere end vand.
- Temperaturen på den pumpede væske må ikke overstige 35 °C.
- Opbevar produktet utilgængeligt for børn.
- Brug ikke produktet, hvis der er mennesker i vandet.
- Sørg for, at produktet ikke suger vandlevende dyr, f.eks. fisk, op.
- Vær opmærksom på, at der er risiko for forurening af væsken på grund af lækage af smøremiddel.

- Beskyt de elektriske forbindelser mod fugt.
- Udsæt ikke produktet for temperaturer under 0 °C. Sørg for, at produktet ikke kører uden væske.
- Pump ikke aggressive væsker eller slibende materialer.
- Træk ikke i ledningen eller niveauafbryderens kabel for at flytte produktet, og brug dem ikke til at sikre produktet mod bevægelse.
- Produktet er kun beregnet til husholdningsbrug og er ikke egnet til kommerciel brug.
- Producenten påtager sig intet ansvar for personskader eller materielle skader som følge af ukorrekt brug.
- Brug kun den medfølgende batterioplader til at oplade produktets batteri. Forsøg ikke at oplade andre produkter eller batterier med opladeren. Forsøg ikke at oplade produktets batteri med andre opladere end den medfølgende.
- Sluk for opladeren, og tag stikket ud, når den ikke er i brug.
- Udsæt ikke produktet for slag, stød, tryk eller anden mekanisk belastning. Udsæt ikke batteriet for ekstreme temperaturer.
- Opbevar produktets dele (pumpe, batteri og batterioplader) indendørs på et rent, tørt og køligt sted.
- Udsæt ikke batteriet eller batteriopladeren for fugt. Brug ikke batteriopladeren udendørs.
- Brug, oplad eller opbevar ikke batteriet ved omgivelsestemperaturer under 10 °C eller over 45 °C, da det kan beskadige batteriet.
- ADVARSEL! Kortslut aldrig batteriet, og udsæt det ikke for fugt. Når batteriet ikke er i brug, skal holdes adskilt fra metalgenstande såsom papirclips, mønter, nøgler, søm, skruer og andre små metalgenstande, der kan kortslutte polerne og forårsage brand og/eller eksplosion.

VIGTIGT!

Produktet skal tilsluttes elnettet med en fejlstrømsafbryder med en udløsningsstrøm på højst 30 mA.

SYMBOLER

	Læs brugsanvisningen.
	Godkendt i henhold til gældende direktiver/forordninger.
	Kasserede produkter skal genbruges i overensstemmelse med gældende regler.

TEKNISKE DATA**Batteri**

Batteritype	Litium-ion
Batterispænding	12 V DC
Batterikapacitet	2,0 Ah

Oplader

Mærkespænding	230 V ~ 50 Hz
Udgangsdata	13,5 V DC, 0,4 A
Beskyttelsesklasse	II
Opladningstid	Ca. 5-6 t

Nominel indgangseffekt	50 W
Driftstid pr. opladning	Ca. 30 min.
Arbejdstryk	1,1 bar
Flow	25 l/min.
Løftehøjde	11 m
Nedsænkingsdybde	0,5 m
Partikelstørrelse	maks. 0,5 mm
Vandtemperatur	Maks. 35 °C
Omgivelsestemperatur	Maks. 40 °C
Kapslingsklasse, styreenhed	IPX4
Kapslingsklasse, pumpe	IPX8
Tilslutning	3/4"
Rørdiameter	17 mm
Dimensioner	L20 x B86 x H7,9 cm
Vægt	1,03 kg

Brug altid høreværn!

Den erklærede værdi for vibrationer og støj, målt i overensstemmelse med en standardiseret testmetode, kan bruges til at sammenligne forskellige værktøjer med hinanden og til en foreløbig vurdering af eksponeringen. Måleværdierne er fastlagt i overensstemmelse med EN ISO 3744:1995.

ADVARSEL!

Det faktiske vibrations- og støjniveau under brug af værktøjet kan afvige fra den angivne totalværdi afhængigt af, hvordan værktøjet bruges, og hvilket materiale der bearbejdes. Identificer derfor de sikkerhedsforanstaltninger, der er nødvendige for at beskytte brugeren, baseret på en vurdering af eksponeringen under reelle driftsforhold (under hensyntagen til alle dele af arbejdsprocessen, f.eks. den tid, hvor værktøjet er slukket, og hvor det kører i tomgang, ud over opstartstiden).

BESKRIVELSE

Den batteridrevne pumpe kan nemt hænges på kanten af vandtønden i din have og hjælper med at forsyne din haveslange med vand. Udstyret med et teleskoprør med hurtigkobling. Eftersom pumpen er batteridrevet, behøver du ikke at have adgang til stikkontakter for at kunne bruge den. Leveres med et 2,0 Ah-batteri og oplader. Én opladning giver ca. 30 minutters driftstid. Pumpen er beregnet til brug op til 2000 meter over havets overflade.

PRODUKTETS DELE

1. Strømlledning
2. Ophængningskrog
3. Klemme
4. Batteriindikator
5. Afbrydere
6. Afspærringsventil

7. Batterirum
8. Batteri
9. Koblingsmøtrik
10. Batterioplader
11. Filterhus med indløbsgitter

FIGUR 1

MONTERING

1. Kontroller før hver brug, at de bevægelige dele er korrekt justeret og bevæger sig frit, at ingen dele er forkert monteret eller ødelagte, og at der ikke er andre faktorer, der kan påvirke produktets funktion. Hvis produktet er beskadiget, skal det repareres, før det tages i brug.
2. Placer pakningen på pumpehuset, og skru koblingsmøtrikken på pumpehuset.
3. Sæt udløbslangen (sælges separat) på afspærringsventilens lynkobling.
4. Løs om nødvendigt låsemøtrikken på teleskoprøret, og indstil teleskoprøret i den ønskede længde. Spænd teleskoprørets låsemøtrik.

FIGUR 2

HÅNDTERING

TILSIGTET BRUG

- Produktet er en regnvandspumpe, der er beregnet til at pumpe regnvand fra en vandtønde eller vandtank med henblik på vanding eller dræning. Brug ikke produktet til andre formål end det, det er beregnet til.
- Brug ikke produktet til at pumpe saltvand, ætsende væsker, brandfarlige eller eksplosive væsker (såsom olie, benzin, paraffin eller opløsningsmidler), fødevarer eller spildevand fra toiletter.
- Produktet er kun beregnet til husholdningsbrug. Det er ikke beregnet til industriel eller kommerciel brug.

- Produktet er ikke egnet til kontinuerlig drift, f.eks. som cirkulationspumpe til damme eller lignende.
- Vær opmærksom på, at der er risiko for forurening af væsken på grund af lækage af smøremiddel. Brug ikke produktet i hoveddamme, der indeholder fisk eller værdifulde planter.
- Produktet er kun beregnet til at blive brugt i overensstemmelse med denne betjeningsvejledning. Enhver anden brug, f.eks. pumpning af andre væsker end rent vand, overbelastning eller overdreven kraft samt ændringer af produktet eller brug af andet tilbehør end det, der er anbefalet af producenten, betragtes som utilsigtet brug. Producenten påtager sig intet ansvar for skader som følge af utilsigtet brug.

FØR FØRSTE BRUG

Pak produktet ud, og kontroller, at alle dele forefindes og er ubeskadigede. Opbevar emballagematerialet utilgængeligt for børn – kvælningsfare.

BATTERIOPLADNING

Oplad batteriet helt før første brug.

1. Sæt batteriopladeren i en stikkontakt. Den grønne indikatorlampe tænder for at vise, at netspændingen er tilsluttet.
2. Slut batteriet til batteriopladeren. Den røde indikatorlampe tænder for at vise, at batteriet oplades.

ADVARSEL!

Det er kun det medfølgende batteri og den medfølgende oplader, der må bruges sammen med produktet. Sørg for, at opladningsstedet er egnet, og at den rigtige oplader bruges. Tilslut aldrig en ukendt oplader eller en oplader, et ladekabel eller et batteri, som mistænkes for at være defekte.

I så fald kan der opstå overophedning og i værste fald brand. Lad ikke batteriet være uden opsyn, mens det oplades.

Se sikkerhedsstyrelsens hjemmeside for yderligere information.

3. Oplad batteriet i ca. 8 timer første gang. Efterfølgende opladninger varer normalt omkring 5-6 timer.
4. Når batteriet er fuldt opladet, lyser indikatorlampen konstant grønt.
5. Når opladningen er færdig, skal du først tage batteriopladeren ud af batteriholderen og derefter ud af stikkontakten.

BRUG

1. Placer produktet, så pumpen står på en flad overflade i den vandbeholder, hvorfor der skal pumpes vand. Kontroller, at produktet står stabilt og ikke kan flytte sig under drift.
 - Overskrid ikke den maksimale nedsænkingsdybde. Kontroller, at indløbsåbningen (8) ikke er blokeret eller risikerer at blive det.
 - For at mindske risikoen for tilstopning kan produktet placeres på en mursten eller lignende.

2. Læg vandingsslangen ud. Tag hensyn til maks. løftehøjde.
3. Åbn afspærringsventilen.

FIGUR 3

4. Sæt batteriet i batterirummet. Tænd for produktet ved at stille afbryderen i position **I**. For at slukke for produktet skal du stille afbryderen i position **O**.
5. Tag batteriet ud af batterirummet, når produktet ikke er i brug. Tryk på batteriets udløserknap, og træk batteriet ud af batterirummet.

- Sørg for, at der ikke kommer vand eller fugt ind i styreenheden.
- Sørg for, at der ikke suges partikler, der er større end ca. 1 mm, ind i pumpen.
- Flyt aldrig produktet ved at trække i ledningen.
- Lad aldrig produktet køre, uden at pumpehuset er fyldt med vand.

FIGUR 4

BRUG AF KLEMME

1. Produktet kan om nødvendigt fastgøres til regnvandstønden ved hjælp af den medfølgende klemme.
2. Spænd klemskruen med en 5 mm unbrakonøgle. Klemmen forhindrer produktet i at vælte.

FIGUR 5

BATTERIINDIKATOR

Batteriets opladningsniveau vises med indikatorlamper som følger:

Antal LED'er	Opladningsniveau
4	100 %
3	75 %
2	50 %
1	25 %

Når den fjerde (sidste) lampe slukkes, stopper pumpen. Sluk for produktet med tænd/slukknappen. Tag batteriet ud, og oplad det med batteriopladeren.

VEDLIGEHOLDELSE

Rengøring, vedligeholdelse, opbevaring og transport.

ADVARSEL!

Sluk produktet, og vent, indtil alle bevægelige dele er stoppet helt, før du rengør eller udfører vedligeholdelse.

RENGØRING

Rengør produktet ved at tørre det af med en let fugtig klud. Brug ikke skarpe redskaber eller metalredskaber, som kan beskadige overfladen. Brug ikke skræppe eller slibende rengøringsmidler, der kan beskadige overfladen.

Filter

Produktet kræver ingen vedligeholdelse ud over udvendig rengøring og rengøring af filteret. For at rengøre filteret skal du skrue filterdækslet af ved at dreje mod uret. Rengør filteret med rent vand, og sæt det på plads igen.

FIGUR 6

OBS!

Sand, mudder og lignende urenheder i vandet kan bremse gennemstrømningen.

OPBEVARING

Opbevar produktet og alt tilbehør på et rent, tørt og frostfrit sted, hvor det ikke er tilgængeligt for børn.

REPARATION

Produktet indeholder ingen dele, der kan repareres af brugeren. Du må ikke skille produktet ad eller forsøge at ændre eller reparere det. Reparationer skal udføres af en autoriseret servicerepræsentant.

ZASADY BEZPIECZEŃSTWA

- Produktu mogą używać dzieci w wieku od ośmiu lat, osoby o obniżonej sprawności fizycznej, sensorycznej lub psychicznej oraz osoby, które nie używały go wcześniej, o ile uzyskają one pomoc lub wskazówki dotyczące bezpiecznego użytkowania produktu i rozumieją związane z tym zagrożenia. Nie pozwalaj dzieciom bawić się produktem. Nie pozwalaj dzieciom czyścić ani konserwować produktu bez nadzoru.
- Należy dopilnować, aby dzieci nie bawiły się produktem. Nie pozwalaj dzieciom czyścić ani konserwować produktu bez nadzoru.
- Zapoznaj się ze sposobem regulacji i użytkowania produktu. Przed użyciem przeczytaj wszystkie instrukcje i zasady bezpieczeństwa. Nieprzestrzeganie wszystkich zaleceń i instrukcji bezpieczeństwa grozi porażeniem prądem, ciężkimi obrażeniami ciała i/lub szkodami materialnymi.
- W razie problemów lub pytań skontaktuj się z dystrybutorem lub wykwalifikowanym personelem.
- Przechowuj niniejsze instrukcje w miejscu dostępnym dla wszystkich korzystających z produktu. W razie przekazania lub sprzedaży produktu innej osobie należy dołączyć niniejszą instrukcję.
- Nie dokonuj żadnych zmian produktu. Korzystaj wyłącznie z akcesoriów zalecanych przez producenta.
- Produktu można używać wyłącznie w określony sposób, zgodnie z niniejszą instrukcją. Produktu można używać wyłącznie w określony sposób, zgodnie z niniejszą instrukcją, w przeciwnym razie zachodzi ryzyko obrażeń i/lub szkód materialnych. Producent nie ponosi odpowiedzialności za obrażenia ciała i/lub szkody materialne powstałe na skutek błędnego użytkowania produktu.
- Jeśli przewód lub wtyk jest uszkodzony, powinien zostać wymieniony w autoryzowanym serwisie lub przez uprawnioną personel, aby uniknąć zagrożenia.
- Nie używaj produktu, jeśli jest uszkodzony. Sprawdzaj stan przewodu, wtyku i obudowy przed każdym użyciem. Jeśli produkt jest uszkodzony lub jeśli nie działa prawidłowo, należy go naprawić lub zutylizować.
- Jeśli przewód lub produkt jest uszkodzony lub jeśli nie działa prawidłowo, natychmiast wyciągnij wtyk z gniazda, w przeciwnym razie zachodzi ryzyko porażenia prądem.
- Ewentualne naprawy powinien wykonywać wykwalifikowany personel. Źle wykonane naprawy mogą spowodować ryzyko porażenia prądem, ciężkie obrażenia ciała i/lub szkody materialne.
- Nie ciągnij za przewód, aby wyjąć wtyk.
- Dopilnuj, aby przewód nie zwisał ze stołu ani blatu, ani nie dotykał gorących powierzchni. Unikaj mocnego zaginania i wyginania przewodu.
- Jeżeli używasz przedłużacza, powierzchnia jego przekroju powinna być wystarczająca do zasilania danego produktu.
- Jeżeli korzystasz z produktu na świeżym powietrzu, używaj wyłącznie przedłużacza przeznaczonego do użytku zewnętrznego.
- Produkt nie jest przeznaczony do transportu wody przewidzianej do spożycia przez ludzi.
- Nie stosuj produktu do transportu substancji żrących, łatwopalnych lub wybuchowych, takich jak benzyna i inne produkty ropopochodne, płynów zawierających azot, tłuszczy, olej, stonę wodę lub ścieki z toalet, ani cieczy o lepkości wyższej niż woda.
- Temperatura pompowanej cieczy nie może przekraczać 35°C.
- Umieść produkt w miejscu niedostępnym dla dzieci.



- Nie używaj produktu, jeśli w wodzie przebywają ludzie.
- Upewnij się, że produkt nie zassie żyjących w wodzie zwierząt, np. ryb.
- Uważaj na ryzyko zanieczyszczenia cieczy w wyniku wycieku środków smarnych.
- Chroni złącza elektryczne przed wilgocią.
- Nie narażaj produktu na temperatury poniżej 0°C. Upewnij się, że produkt nie pracuje bez cieczy.
- Nie pompuj agresywnych cieczy ani materiałów ściernych.
- Nie ciągnij za kabel ani za przewód pływaka w celu przemieszczenia produktu i nie używaj ich do zabezpieczenia produktu przed poruszeniem.
- Produkt jest przeznaczony wyłącznie do użytku domowego i nie nadaje się do zastosowań komercyjnych.
- Producent nie ponosi odpowiedzialności za obrażenia oraz szkody materialne powstałe na skutek błędnego użytkowania urządzenia.
- Do ładowania akumulatora produktu używaj wyłącznie załączonej ładowarki. Nie próbuj ładować innych produktów ani akumulatorów tą ładowarką. Nie ładuj akumulatora produktu inną ładowarką niż dołączona.
- Wyłącz ładowarkę i wyciągnij wtyk z gniazda, gdy ładowarka nie jest używana.
- Nie narażaj produktu na uderzenia, wstrząsy, nacisk ani inne mechaniczne obciążenia. Nie narażaj akumulatora na działanie ekstremalnych temperatur.
- Przechowuj części produktu (pompe, akumulator i ładowarkę) w czystym, suchym i chłodnym pomieszczeniu.
- Nie narażaj akumulatora ani ładowarki na działanie wilgoci. Nie używaj ładowarki na zewnątrz pomieszczeń.
- Nie ładuj, nie używaj ani nie przechowuj akumulatora w temperaturze niższej niż 10°C lub wyższej niż 45°C, ponieważ może to spowodować jego uszkodzenie.

- **OSTRZEŻENIE!** Nigdy nie wywołuj zwarcia akumulatora ani nie narażaj go na działanie wilgoci. Jeśli nie korzystasz z akumulatora, przechowuj go z dala od metalowych przedmiotów, takich jak spinacze, monety, klucze, gwoździe, śruby itp., które mogą spowodować zwarcie i doprowadzić do pożaru i/lub wybuchu.

WAŻNE!

Produkt należy podłączyć do sieci elektrycznej za pomocą bezpiecznika różnicowoprądowego z maks. poziomem prądu wyzwalania 30 mA.

SYMBOLE

	Przeczytaj instrukcję obsługi.
	Zatwierdzona zgodność z obowiązującymi dyrektywami/rozporządzeniami.
	Zużyty produkt oddaj do utylizacji, postępując zgodnie z obowiązującymi przepisami.

DANE TECHNICZNE

Akumulator

Rodzaj akumulatora	Litowo-jonowy
Napięcie akumulatora	12 V DC
Pojemność akumulatora	2,0 Ah

Ładowarka

Napięcie znamionowe	230 V ~ 50 Hz
Dane wyjściowe	13,5 V DC, 0,4 A
Klasa ochronności	II
Czas ładowania	ok. 5–6 h

Nominalna moc wejściowa	50 W
Czas pracy na jeden cykl ładowania	ok. 30 min
Ciśnienie robocze	1,1 bara
Przepływ	25 l/min

Wysokość podnoszenia	11 m
Głębokość zanurzenia	0,5 m
Wielkość cząstek	maks. 0,5 mm
Temperatura wody	maks. 35°C
Temperatura otoczenia	maks. 40°C
Stopień ochrony obudowy, moduł sterowania	IPX4
Stopień ochrony obudowy, pompa	IPX8
Złącze	3/4"
Średnica rur	17 mm
Wymiary	Dł. 20 x szer. 86 x wys. 7,9 cm
Masa	1,03 kg

Zawsze stosuj środki ochrony słuchu!

Deklarowaną wartość drgań i hałasu zmierzoną zgodnie ze standardową metodą testową można wykorzystać do porównania różnych narzędzi oraz dokonania wstępnej oceny narażenia na działanie drgań. Wartości pomiarowe określono zgodnie z normą EN ISO 3744:1995.

OSTRZEŻENIE!

W zależności od sposobu korzystania z elektronarzędzia i rodzaju obrabianego materiału rzeczywisty poziom drgań i hałasu podczas pracy z narzędziem może różnić się od podanej wartości całkowitej. Dlatego środki ostrożności wymagane do ochrony użytkownika należy zidentyfikować na podstawie oceny narażenia na oddziaływanie szkodliwych czynników w warunkach rzeczywistych (biorąc pod uwagę wszystkie etapy cyklu roboczego, jak również czas, w którym narzędzie jest wyłączone lub pracuje na biegu jałowym, poza czasem rozruchu).

OPIS

Tę zasilaną akumulatorowo pompę wystarczy powiesić na krawędzi ogrodowej beczki na wodę, aby ułatwić doprowadzenie wody do węża ogrodowego. Wyposażona w teleskopową rurę z szybkozłączką. Ponieważ pompa

jest zasilana akumulatorowo, do pracy nie potrzebuje gniazda elektrycznego. W zestawie z akumulatorem 2,0 Ah i ładowarką. Jedno ładowanie wystarcza na ok. 30 min pracy. Pompa jest przeznaczona do użytkowania na wysokości do 2000 m n.p.m.

CZĘŚCI PRODUKTU

1. Przewód zasilający
2. Hak do zawieszenia
3. Zacisk
4. Wskaźnik stanu akumulatora
5. Przełącznik
6. Zawór zamykający
7. Komora akumulatora
8. Akumulator
9. Nakrętka złącza
10. Ładowarka do akumulatora
11. Obudowa filtra z kratką wlotową

RYS. 1

MONTAŻ

1. Przed każdym użyciem sprawdź, czy ruchome części są prawidłowo ustawione i poruszają się bez przeszkód, czy wszystkie części są zamontowane we właściwy sposób i czy nie są uszkodzone. Zwróć również uwagę, czy nie istnieją inne czynniki, które mogłyby wpłynąć na działanie. W razie uszkodzenia produkt musi zostać naprawiony przed użyciem.
2. Umieść uszczelkę na obudowie pompy i przykręć nakrętkę złącza do obudowy.
3. Przymocuj wąż odpływowy (sprzedawany osobno) do szybkozłączki zaworu odcinającego.
4. W razie potrzeby odkręć nakrętkę blokującą teleskop i wyreguluj rurę teleskopową do żądanej długości. Dokręć nakrętkę blokującą teleskop.

RYS. 2

OBŚŁUGA

ZASTOSOWANIE ZGODNE Z PRZEZNACZENIEM

- Produkt to pompa do wody deszczowej przeznaczona do wypompowywania deszczówki z beczek lub zbiorników w celu użycia jej do podlewania lub drenażu. Nie używaj produktu do innych celów niż zgodne z przeznaczeniem.
- Nie używaj produktu do pompowania wody stonej, cieczy żrących, łatwopalnych lub wybuchowych (np. olej, benzyna, parafina lub rozpuszczalniki), produktów spożywczych lub ścieków z toalet.
- Produkt przeznaczony jest wyłącznie do użytku w gospodarstwie domowym. Nie jest przeznaczony do zastosowań przemysłowych ani komercyjnych.
- Produkt nie nadaje się do długotrwałego użytkowania, na przykład jako pompa cyrkulacyjna w oczkach wodnych itp.
- Uważaj na ryzyko zanieczyszczenia cieczy w wyniku wycieku środków smarnych. Nie używaj produktu w oczkach ogrodowych, w których znajdują się ryby lub cenne rośliny.
- Produkt przeznaczony jest do użytku wyłącznie zgodnie z instrukcją obsługi. Wszelkie inne użytkowanie, np. pompowanie innych cieczy niż czysta woda, przeciążanie lub stosowanie siły, wprowadzanie zmian w produkcie lub stosowanie innych akcesoriów niż zaleca producent uważa się za stosowanie niezgodne z przeznaczeniem. Producent nie ponosi odpowiedzialności za szkody powstałe na skutek użycia niezgodnego z przeznaczeniem.

PRZED PIERWSZYM UŻYCIEM

Rozpakuj produkt i upewnij się, że wszystkie części w opakowaniu są nieuszkodzone. Upewnij się, że materiały użyte do opakowania są niedostępne dla dzieci – ryzyko uduszenia.

ŁADOWANIE AKUMULATORA

Przed pierwszym użyciem urządzenia naładuj akumulator.

1. Podłącz ładowarkę akumulatora do gniazda sieciowego. Zielona lampka kontrolna zapala się, co oznacza, że podłączone jest zasilanie sieciowe.
2. Podłącz akumulator do ładowarki. Gdy akumulator się ładuje, świeci się czerwona lampka kontrolna.

OSTRZEŻENIE!

Produktu wolno używać tylko z załączoną ładowarką i akumulatorem. Upewnij się, że miejsce, w którym przebywasz jest odpowiednie do ładowania urządzenia, oraz że używasz właściwej ładowarki. Nigdy nie podłączaj do urządzenia ładowarki niewiadomego pochodzenia, przewodu do ładowania ani akumulatora, które mogą być uszkodzone. W przeciwnym razie istnieje ryzyko przegrzania urządzenia lub nawet pożaru. Podczas ładowania nie pozostawiaj akumulatora bez nadzoru. Odwiedź stronę [Elsäkerhetsverket \(Krajowego Urzędu Bezpieczeństwa Elektrycznego\)](#), aby zasięgnąć więcej informacji.

3. Przy pierwszym ładowaniu zestaw akumulator podłączony do ładowarki na ok. 8 godzin. Podczas kolejnych cykli ładowania wystarczy zwykle 5–6 godzin.
4. Po całkowitym naładowaniu akumulatora lampka kontrolna pali się zielonym światłem stałym.
5. Po zakończeniu ładowania najpierw odłącz ładowarkę od podstawki akumulatora, a potem od gniazda sieciowego.

SPOSÓB UŻYCIA

1. Umieść produkt tak, by stał na płaskim podłożu w zbiorniku, z którego ma być wypompowana woda. Upewnij się, że produkt stoi stabilnie i nie przemieści się w trakcie pracy.

- Nie przekraczaj maksymalnej głębokości zanurzenia. Sprawdź, czy otwór wlotowy (8) nie jest lub nie może zostać zablokowany.
 - Aby zmniejszyć ryzyko zablokowania, można umieścić produkt na cegle itp.
2. Rozwiń wąż do podlewania. Uwzględnij maks. wysokość podnoszenia.
 3. Otwórz zawór odcinający.

RYS. 3

4. Włóż akumulator do komory akumulatora. Uruchom produkt, ustawiając przełącznik w pozycji **I**. Aby wyłączyć produkt, ustaw przełącznik w pozycji **O**.
5. Wyjmij akumulator ze schowka, jeżeli produkt nie jest używany. Naciśnij przycisk zwalnający akumulator i wyśuń akumulator ze schowka.
 - Dopilnuj, aby do wnętrza panelu sterowania nie dostała się woda ani wilgoć.
 - Dopilnuj, aby pompa nie zasysała cząsteczek większych niż ok. 1 mm.
 - Nigdy nie przesuwaj produktu, ciągnąc za przewód.
 - Nigdy nie uruchamiaj produktu, jeżeli obudowa pompy nie jest wypełniona wodą.

RYS. 4**UŻYWANIE ZACISKU**

1. W razie potrzeby produkt można zamocować na becze na deszczówkę przy pomocy załączonego zacisku.
2. Dokręć śrubę zacisku przy pomocy klucza imbusowego 5 mm. Zacisk zapobiega przewróceniu produktu.

RYS. 5**WSKAŹNIK STANU AKUMULATORA**

Poziom naładowania baterii wskazują lampki kontrolne według poniższego schematu:

Liczba diod LED	Poziom naładowania
4	100%
3	75%
2	50%
1	25%

Gdy zgaśnie czwarta (ostatnia) lampka, pompa się zatrzyma. Wyłącz produkt za pomocą przełącznika. Wyjmij akumulator i naładuj go przy pomocy ładowarki.

KONSERWACJA

Czyszczenie, konserwacja, przechowywanie i transport

OSTRZEŻENIE!

Przed czyszczeniem i konserwacją wyłącz produkt, wyjmij akumulator i odczekaj, aż wszystkie ruchome części całkowicie się zatrzymają.

CZYSZCZENIE

Czyść produkt wycierając go lekko zwilżoną ściereczką. Nie używaj ostrych ani metalowych narzędzi, które mogą uszkodzić powierzchnię. Nie używaj silnych ani ściernych środków czyszczących, które mogą uszkodzić powierzchnię.

Filtr

Produkt nie wymaga konserwacji poza czyszczeniem z zewnątrz i oczyszczaniem filtra. W celu oczyszczenia filtra odkręć jego osłonę w kierunku przeciwnym do ruchu wskazówek zegara. Umyj filtr czystą wodą i ponownie zamontuj.

RYS. 6

UWAGA!

Piasek, glina i podobne zanieczyszczenia znajdujące się w wodzie mogą spowolnić jej przepływ.

PRZECHOWYWANIE

Produkt i wszystkie akcesoria należy przechowywać w czystym, suchym, zabezpieczonym przed mrozem i niedostępnym dla dzieci miejscu.

NAPRAWA

Produkt nie zawiera żadnych części, które może naprawić użytkownik. Nie rozbieraj produktu na części i nie próbuj go naprawiać. Naprawy powinny być przeprowadzane przez przedstawiciela autoryzowanego serwisu.

SAFETY INSTRUCTIONS

- This product can be used by children from 8 years and upwards and by persons with physical, sensorial or mental disabilities, or persons who lack experience or knowledge, if they are supervised or receive instructions concerning the safe use of the product and understand the risks involved with its use. Do not allow children to play with the product. Do not allow children to clean or maintain the product without supervision.
- Keep children under supervision to make sure they do not play with the product. Do not allow children to clean or maintain the product without supervision.
- Familiarise yourself with the controls on the product and how to use them. Read all the instructions and safety instructions before use. Failure to follow all the instructions and safety instructions can result in a risk of electric shock, serious personal injury and/or material damage.
- Contact the retailer or qualified personnel if you have any problems or questions.
- Store these instructions so that they are readily available for everyone who uses the product. These instructions should be enclosed with the product if it is sold or passed on.
- Do not make any modifications to the product. Only use accessories recommended by the manufacturer.
- The product must only be used for its intended purpose and in accordance with these instructions. The product must only be used for its intended purpose and in accordance with these instructions, otherwise there is a risk of personal injury and/or material damage. The manufacturer cannot accept liability for personal injury and/or material damage resulting from improper use.
- A damaged cord or plug must be replaced by an authorised service centre or qualified person to ensure safe use.
- Do not use the product if it is damaged. Always check the power cord, plug and casing before use. If the product is damaged, or not working properly, it must be repaired or discarded.
- Pull out the plug immediately if the power cord or product gets damaged or stops working properly, otherwise there is a risk of electric shock.
- Qualified personnel must carry out repairs. Imperfect repairs can result in a risk of electric shock, serious personal injury and/or material damage.
- Do not pull the power cord to pull out the plug.
- Do not allow the power cord to hang over the edge of a table or worktop, or to come in contact with hot surfaces. Avoid kinking or bending the power cord.
- If an extension cord is used the cross-sectional area of the wires must be dimensioned for the power supply to the product.
- If the product is used outdoors, only use an extension cord approved for outdoor use.
- The product is not intended to transport water for human consumption.
- Do not use the product to transport corrosive, flammable or explosive substances such as petrol or other petroleum products, nitrogenous liquids, grease, oil, salt water or waste water from toilets, or liquid that has a higher viscosity than water.
- The temperature of the pumped liquid must not exceed 35°C.
- Keep this product out of the reach of children.
- Do not use the product if there are any persons in the water.
- Make sure the product does not suck up aquatic animals, such as fish.
- Pay attention to the risk of contaminating the liquid as a result of leaking lubricant.

- Protect electrical connections from moisture.
- Do not expose the product to temperatures below 0°C. Make sure that the product is not run without liquid.
- Do not pump aggressive liquids or abrasive material.
- Do not pull the power cord or float switch cord to move the product, and do not use them to secure the product from moving.
- The product is only intended for household use and is not suitable for commercial purposes.
- The manufacturer cannot accept liability for personal injury or material damage resulting from improper use.
- Only use the supplied battery charger to charge the product battery. Do not attempt to charge other products or batteries with the charger. Do not attempt to charge the product battery with any other charger than the one supplied.
- Switch off the charger and pull out the plug when it is not in use.
- Do not subject the product to knocks, pressure or other mechanical stress. Do not expose the battery to extreme temperatures.
- Store the product parts (pump, battery and battery charger) in a clean, dry and cool place indoors.
- Do not expose the battery or battery charger to moisture. Do not use the battery charger outdoors.
- Do not use, charge or store the battery at ambient temperatures below 10°C or above 45°C, this can damage the battery.
- **WARNING:** Never short-circuit the battery or expose it moisture. When the battery is not in use keep it away from metal objects such as paperclips, coins, keys, nails, screws and other small metal objects that can short circuit the terminals and cause a fire and/or explosion.

IMPORTANT:

The product must be connected to the mains with a residual current device of max 30 mA.

SYMBOLS

	Read the instructions.
	Approved in accordance with the relevant directives.
	Recycle discarded product in accordance with local regulations.

TECHNICAL DATA

Battery

Battery type	Lithium-ion
Battery voltage	12 V DC
Battery capacity	2.0 Ah

Charger

Rated voltage	230 V ~ 50 Hz
Output data	13.5 V DC, 0.4 A
Safety class	II
Charging time	approx. 5-6 h

Nominal input power	50 W
Run time per charging	approx. 30 min
Working pressure	1.1 bar
Flow	25 l/min
Lifting height	11 m
Submersion depth	0.5 m
Particle size	max 0,5 mm
Water temperature	max 35°C
Ambient temperature	max 40°C
Protection rating, control unit	IPX4
Protection rating, pump	IPX8
Connection	3/4"
Tube diameter	17 mm
Size	L20 x W86 x H7.9 cm
Weight	1.03 Kg

Always wear ear protection.

The declared values for vibration and noise, which have been measured according to a standardised test method, can be used to compare different tools with each other and for a preliminary assessment of exposure. The measurement values have been determined in accordance with EN ISO 3744:1995.

WARNING!

The actual vibration and noise level when using tools may differ from the specified maximum value, depending on how the tool is used and the material. It is therefore necessary to determine which safety precautions are required to protect the user, based on an estimate of exposure in actual operating conditions (taking into account all stages of the work cycle, e.g. the time when the tool is switched off and when it is idling, in addition to the start-up time).

DESCRIPTION

This battery powered pump is easily hung from the edge of the water barrel in the garden and helps to supply your garden hose with water. It has a telescopic tube with a quick-coupling. Because the pump runs on a battery you do not need access to a power point. Supplied with 2.0 Ah battery and charger. One charging provides approx. 30 minutes run time. The pump is intended to be used up to 2000 m above sea level.

PRODUCT PARTS

1. *Power cord*
2. *Hook hanger*
3. *Clamp*
4. *Battery indicator*
5. *Power switch*
6. *Shut-off valve*

7. *Battery compartment*
8. *Battery*
9. *Coupling nut*
10. *Battery charger*
11. *Filter housing with inlet grille*

FIG. 1

INSTALLATION

1. Check before use that moving parts are correctly adjusted and can move freely, and that no parts are incorrectly fitted or damaged and that no other factors can affect functionality. If the product is damaged it must be repaired before using it again.
2. Put the gasket on the pump housing and screw on the coupling nut.
3. Fasten the outlet hose (sold separately) in the quick-coupling on the shut-off valve.
4. If necessary, undo the telescopic nut and adjust the telescopic tube to the required length. Tighten the telescopic nut.

FIG. 2

USE

INTENDED USE

- The product is a rainwater pump intended for pumping rainwater from a water barrel or tank for watering or draining purposes. Do not use the product for any other purpose than the one it is intended to be used for.
- Do not use the product to pump salt water, corrosive liquids, flammable or explosive liquids (for example oil, petrol, paraffin or solvent), food, or wastewater from toilets.
- The product is only intended to be used for household use. It is not intended for industrial or commercial use.

- The product is not suitable for continuous use, for example as a circulation pump for ponds.
- Pay attention to the risk of contaminating the liquid as a result of leaking lubricant. Do not use the product in garden ponds that contain fish or valuable plants.
- The product is only intended to be used in accordance with these instructions. All other use, for example pumping liquid other than clean water, overloading or force, modifications to the product or the use of other accessories than those recommended by the manufacturer is to be considered unsuitable. The manufacturer cannot assume liability for damage that occurs as a result of improper use.

BEFORE USING FOR THE FIRST TIME

Unpack the product and check that all the parts are included and undamaged. Keep the packaging material out of the reach of children – risk of suffocation.

CHARGING THE BATTERY

Fully charge the battery before using it for the first time.

1. Connect the battery charger to a power point. The green status light goes on to show that the mains voltage is connected.
2. Connect the battery to the charger. The red status light goes on to show that the battery is charging.

WARNING!

Only use the supplied battery and charger for the product. Make sure to do the charging in a suitable place and to use the right charger. Never connect an unknown charger, or a charger, charging cord or battery that can be suspected to be defective. Otherwise there is a risk of overheating, and in the worst case fire.

Do not leave the battery unattended when charging. See website of Swedish National Electrical Safety Board for further information.

3. Charge the battery for about 8 hours the first time. It normally takes 5-6 hours for subsequent charging.
4. The status light stops flashing when the battery is fully charged.
5. After charging, first disconnect the battery charger from the battery cradle and then from the power point.

HOW TO USE

1. Place the product so that the pump is standing on a level surface in the water container from which water is to be pumped. Check that product stands firmly and cannot move when in use.
 - Do not exceed the maximum submersion depth. Check that the inlet opening (8) is not, or risks being blocked.
 - To reduce the risk of blocking the product can be placed on a brick, or something similar.

2. Lay out the watering hose. Observe the maximum lifting height.
3. Open the shut-off valve.

FIG. 3

4. Put the battery in the battery compartment. Start the product by moving the power switch to **I**. To switch off the product, move the switch to **O**.
5. Remove the battery from the battery compartment when the product is not in use. Press the release button on the battery and pull out the battery from the battery compartment.
 - Make sure that no water or moisture gets into the control unit.

- Make sure no particles larger than about 1 mm are sucked into the pump.
- Never move the product by pulling the power cord.
- Never run the product without the pump housing full of water.

FIG. 4

USING THE CLIP

1. If necessary the product can be fastened to the rainwater barrel with the supplied clip.
2. Tighten the clamping screw with a 5 mm hex key. The clip prevents the product tipping over.

FIG. 5

BATTERY INDICATOR

The battery charging level is shown with the status lights as follows:

No. of LEDs	Charging level
4	100%
3	75%
2	50%
1	25%

When the fourth (last) light goes off the pump stops. Switch off the product with the power switch. Remove the battery and charge it with the battery charger.

MAINTENANCE

Cleaning, maintenance, storage and transport

WARNING!

Switch off the product, remove the battery and wait until all moving parts have completely stopped before adjusting and maintenance.

CLEANING

Clean the product by wiping it with a slightly damp cloth. Do not use sharp or metal utensils that can damage the surface. Do not use strong or abrasive detergent that can damage the surface.

Filter

The product does not require any maintenance apart from external cleaning and cleaning the filter. To clean the filter, unscrew the filter cover anticlockwise. Clean the filter with clean water and replace it.

FIG. 6

NOTE:

Sand, clay and other contaminants in the water can reduce the flow.

STORAGE

Store the product and all accessories in a clean, dry and frost-free place, and out of the reach of children.

REPAIRS

The product does not contain any parts that can be repaired by the user. Do not dismantle the product or attempt to repair it. Repairs should be carried out by an authorised service centre.

SICHERHEITSHINWEISE

- Dieses Produkt darf von Kindern ab 8 Jahren und Personen mit eingeschränkten physischen, sensorischen oder mentalen Fähigkeiten oder Personen ohne Erfahrung oder Kenntnisse verwendet werden, wenn sie beaufsichtigt oder in die sichere Verwendung des Produkts eingewiesen werden und die mit der Verwendung verbundenen Gefahren verstehen. Das Produkt ist kein Spielzeug. Kinder dürfen das Produkt nicht unbeaufsichtigt reinigen oder pflegen.
- Kinder beaufsichtigen, um sicherzustellen, dass sie nicht mit dem Produkt spielen. Kinder dürfen das Produkt nicht unbeaufsichtigt reinigen oder pflegen.
- Machen Sie sich mit der Bedienung und Verwendung des Produkts vertraut. Lesen Sie alle Anweisungen und Sicherheitshinweise vor der Verwendung durch. Werden nicht alle Anweisungen und Sicherheitshinweise befolgt, besteht Stromschlaggefahr sowie die Gefahr von schweren Personen- und/oder Sachschäden.
- Bei Problemen oder Fragen den Vertriebshändler oder qualifiziertes Personal kontaktieren.
- Diese Anweisungen aufbewahren, damit sie für alle, die das Produkt nutzen, zugänglich sind. Sollte das Produkt weiterverkauft/weggegeben werden, sind diese Anweisungen beizulegen.
- Keine Änderungen am Produkt vornehmen. Nur vom Hersteller empfohlene Zubehörteile verwenden.
- Das Produkt darf nur bestimmungsgemäß und gemäß diesen Anweisungen verwendet werden. Das Produkt darf nur auf die vorgesehene Weise und gemäß dieser Anleitung verwendet werden, anderenfalls besteht die Gefahr von Personen- und/oder Sachschäden. Der Hersteller übernimmt keine Verantwortung für Personen- und/oder Sachschäden, die durch unsachgemäßen Gebrauch entstehen.
- Ist das Kabel oder der Stecker beschädigt, muss das entsprechende Teil zur Gefahrvermeidung von einem zuständigen Techniker oder einer anderen qualifizierten Person ausgetauscht werden.
- Das Produkt nicht verwenden, wenn es beschädigt ist. Kabel, Stecker und Gehäuse müssen vor jeder Verwendung kontrolliert werden. Wenn das Produkt beschädigt ist oder nicht ordnungsgemäß funktioniert, muss es repariert oder entsorgt werden.
- Sofort den Stecker ziehen, wenn das Kabel oder das Produkt beschädigt ist oder nicht normal funktioniert, sonst besteht Stromschlaggefahr.
- Eventuelle Reparaturen sind von qualifizierten Fachkräften durchzuführen. Bei unsachgemäß durchgeführten Reparaturen besteht Stromschlaggefahr oder die Gefahr von schweren Personen- und/oder Sachschäden.
- Den Stecker nicht am Kabel aus der Steckdose ziehen.
- Das Kabel darf nicht über Tisch- oder andere Kanten hängen oder mit heißen Oberflächen in Berührung kommen. Das Kabel nicht knicken oder biegen.
- Wenn ein Verlängerungskabel verwendet wird, muss dessen Leiterquerschnitt für die Stromversorgung des Produkts ausreichend sein.
- Wird das Produkt im Freien verwendet, dürfen nur Verlängerungskabel verwendet werden, die für die Verwendung im Freien zugelassen sind.
- Das Produkt ist nicht für die Förderung von Wasser vorgesehen, das für den menschlichen Verbrauch vorgesehen ist.
- Das Produkt nicht zur Förderung von ätzenden, entzündlichen oder explosiven Stoffen wie Benzin und anderen Erdölprodukten, stickstoffhaltigen

Flüssigkeiten, Fett, Öl, Salzwasser oder Abwasser aus Toiletten oder Flüssigkeiten mit einer höheren Viskosität als Wasser vorgesehen.

- Die Temperatur der gepumpten Flüssigkeit darf 35 °C nicht übersteigen.
- Das Produkt außerhalb der Reichweite von Kindern aufstellen.
- Das Produkt nicht verwenden, wenn sich Personen im Wasser befinden.
- Sicherstellen, dass das Produkt keine im Wasser lebenden Tiere wie Fische ansaugt.
- Darauf achten, dass die Flüssigkeit nicht infolge eines Schmiermittellecks verunreinigt wird.
- Stromanschlüsse vor Feuchtigkeit schützen.
- Das Produkt keinen Temperaturen unter 0 °C aussetzen. Sicherstellen, dass das Produkt nicht ohne Flüssigkeit betrieben wird.
- Keine aggressiven Flüssigkeiten oder abrasives Material pumpen.
- Nicht am Netzkabel oder am Kabel des Pegelreglers ziehen, um das Produkt umzusetzen, und das Produkt nicht mit diesen Kabeln gegen Bewegung sichern.
- Das Produkt ist nur für den Gebrauch im Haushalt bestimmt und nicht für den gewerblichen Gebrauch geeignet.
- Der Hersteller übernimmt keine Haftung für Personen- oder Sachschäden, die durch unsachgemäßen Gebrauch entstehen.
- Zum Aufladen des Akkus nur das mitgelieferte Ladegerät verwenden. Keine anderen Produkte oder Akkus mit dem Ladegerät laden. Den Akku des Produkts nicht mit anderen Ladegeräten als dem mitgelieferten laden.
- Das Ladegerät abschalten und den Stecker ziehen, wenn das Gerät nicht verwendet wird.

- Das Produkt nicht Schlägen, Stößen, Druck oder anderer mechanischer Belastung aussetzen. Den Akku keinen extremen Temperaturen aussetzen.
- Die Produktkomponenten (Pumpe, Akku und Ladegerät) sauber, trocken und kühl im Innenbereich lagern.
- Den Akku nicht Feuchtigkeit aussetzen. Das Ladegerät nicht im Freien verwenden.
- Den Akku nicht bei Umgebungstemperaturen unter 10 °C oder über 45 °C verwenden, da dies zu Schäden am Akku führen kann.
- **WARNUNG!** Schließen Sie den Akku nie kurz und setzen Sie ihn nicht Feuchtigkeit aus. Wird der Akku nicht verwendet, darf er nicht in der Nähe von Metallgegenständen wie Büroklammern, Münzen, Schlüsseln, Nägeln, Schrauben oder anderen kleinen Metallgegenständen aufbewahrt werden, die einen Kurzschluss der Pole und einen Brand und/oder eine Explosion verursachen können.

WICHTIG!

Das Produkt muss an eine Stromversorgung mit Fehlerstrom-Schutzschalter mit einem Auslösestrom von maximal 30 mA angeschlossen werden.

SYMBOLE

	Die Bedienungsanleitung lesen.
	Zulassung gemäß den geltenden Richtlinien/Verordnungen.
	Das Altprodukt ist gemäß den geltenden Bestimmungen dem Recycling zuzuführen.

TECHNISCHE DATEN

Batterie

Akkutyp	Lithiumionen
Batteriespannung	12 V DC
Akkukapazität	2,0 Ah

Ladegerät

Nennspannung	230 V ~ 50 Hz
Ausgangsdaten	13,5 V DC, 0,4 A
Schutzklasse	II
Ladedauer	ca. 5 – 6 Stunden

Nenneingangsleistung	50 W
Betriebszeit je Ladung	ca. 30 min
Arbeitsdruck	1,1 bar
Durchfluss	25 l/min
Hubhöhe	11 m
Eintauchtiefe	0,5 m
Partikelgröße	max. 0,5 mm
Wassertemperatur	max. 35 °C
Umgebungstemperatur	max. 40 °C
Schutzart, Steuerung	IPX4
Schutzart, Pumpe	IPX8
Anschluss	3/4"
Rohrdurchmesser	17 mm
Maße	L 20 x B 86 x H 7,9 cm
Gewicht	1,03 Kg

Stets einen Gehörschutz tragen!

Die angegebenen Werte für Vibrationen und Lärm wurden in normierten Versuchen gemessen und können zum Vergleich verschiedener Werkzeuge und zu einer vorläufigen Einschätzung der Lärmbelastung herangezogen werden. Die Messwerte wurden gemäß EN ISO 3744:1995 ermittelt.

WARNUNG!

Die tatsächliche Vibrations- und Lärmbelastung während der Verwendung des Werkzeugs kann abhängig von seiner Verwendung und vom bearbeiteten Material vom angegebenen Gesamtwert abweichen. Sicherheitsmaßnahmen zum Schutz des Benutzers müssen daher auf Grundlage einer Einschätzung der Bedingungen während der tatsächlichen Verwendung ergriffen werden (dies beinhaltet unter anderem den gesamten Arbeitszyklus, also neben der Einschaltzeit auch Zeiten, in denen das Werkzeug ausgeschaltet ist oder im Leerlauf läuft).

BESCHREIBUNG

Diese akkubetriebene Pumpe wird einfach an den Rand der Regentonne gehängt und pumpt Wasser in den Gartenschlauch. Mit Teleskoprohr mit Schnellkupplung. Da die Pumpe akkubetrieben ist, wird für den Betrieb keine Steckdose benötigt. Mit Akku (2,0 Ah) und Ladegerät. Eine Ladung reicht für 30 min Betriebszeit. Die Pumpe ist für den Einsatz bis 2000 m ü. d. M. vorgesehen.

PRODUKTKOMPONENTEN

1. *Netzkabel*
2. *Aufhängehaken*
3. *Klemme*
4. *Batterieanzeige*
5. *Ein/Aus-Schalter*
6. *Abschaltventil*
7. *Batteriefach*
8. *Batterie*
9. *Kupplungsmutter*
10. *Ladegerät*
11. *Filtergehäuse mit Einlaufgitter*

ABB. 1

MONTAGE

1. Vor jeder Verwendung sicherstellen, dass bewegliche Teile korrekt eingestellt sind und sich frei bewegen können, dass keine Teile falsch montiert oder defekt sind und dass die Funktion nicht beeinträchtigt ist. Ist das Produkt beschädigt, muss es vor der Verwendung repariert werden.
2. Die Dichtung am Pumpengehäuse anbringen und die Kupplungsmutter am Pumpengehäuse anschrauben.
3. Den Auslaufschlauch (separat erhältlich) an der Schnellkupplung des Absperrventils befestigen.
4. Bei Bedarf die Teleskopmutter lösen und das Teleskoprohr auf die gewünschte Länge einstellen. Die Teleskopmutter anziehen.

ABB. 2

BEDIENUNG

BESTIMMUNGSGEMÄSSE VERWENDUNG

- Bei dem Produkt handelt es sich um eine Regenwasserpumpe, die dafür vorgesehen ist, zu Be- und Entwässerungszwecken Regenwasser aus einer Wassertonne oder einem Wassertank zu pumpen. Das Produkt darf nur für den vorgesehenen Zweck verwendet werden.
- Das Produkt nicht zum Pumpen von Salzwasser, ätzenden Flüssigkeiten, entzündlichen oder explosiven Flüssigkeiten (z. B. Öl, Benzin, Paraffin oder Lösungsmittel) oder Abwasser aus Toiletten verwenden.
- Das Produkt ist ausschließlich zur Verwendung im Haushalt vorgesehen. Es ist nicht für den industriellen oder gewerblichen Gebrauch bestimmt.

- Das Produkt ist nicht für den Dauerbetrieb geeignet, wie z. B. als Umwälzpumpe in Teichen o. dgl.
- Darauf achten, dass die Flüssigkeit nicht infolge eines Schmiermittellecks verunreinigt wird. Das Produkt nicht in Gartenteichen mit Fischen oder wertvollen Pflanzen verwenden.
- Das Produkt ist ausschließlich zur Verwendung gemäß dieser Gebrauchsanweisung vorgesehen. Jede andere Verwendung, z. B. das Pumpen von anderen Flüssigkeiten als reinem Wasser, Überlastung oder Gewaltanwendung sowie Änderungen des Produkts oder die Verwendung von anderem Zubehör als dem vom Hersteller empfohlenen, wird als nicht bestimmungsgemäß betrachtet. Der Hersteller übernimmt keine Haftung für Schäden, die auf nicht bestimmungsgemäße Verwendung zurückzuführen sind.

VOR DER ERSTMALIGEN VERWENDUNG

Das Produkt auspacken und überprüfen, ob alle Teile vorhanden und unbeschädigt sind. Das Verpackungsmaterial von Kindern fernhalten. Es besteht Erstickungsgefahr.

AKKU LADEN

Den Akku vor der ersten Anwendung laden.

1. Das Ladegerät an eine Steckdose anschließen. Die grüne Anzeigeleuchte leuchtet auf, um Netzspannungsversorgung anzuzeigen.
2. Den Akku ins Ladegerät einsetzen. Die rote Anzeigeleuchte leuchtet auf um anzuzeigen, dass der Akku lädt.

WARNUNG!

Nur der Akku und das Ladegerät, die mitgeliefert wurden, dürfen für das Produkt

verwendet werden. Sicherstellen, dass die betreffende Stelle für das Laden geeignet ist und das richtige Ladegerät verwendet wird. In keinem Fall ein unbekanntes Ladegerät oder ein Ladegerät, ein Ladekabel oder einen Akku, die defekt sein könnten, anschließen. Denn dies kann zu Überhitzung und schlimmstenfalls zu einem Brand führen. Den Akku während des Ladevorgangs nicht unbeaufsichtigt lassen. Weitere Informationen auf der Homepage der zuständigen Behörde für Elektrosicherheit.

3. Beim ersten Mal den Akku ca. 8 Stunden laden lassen. Bei nachfolgenden Ladevorgängen reichen normalerweise ca. 5 – 6 Stunden.
4. Wenn die Batterie vollständig aufgeladen ist, leuchtet die Anzeigeleuchte grün.
5. Nach Beendigung des Ladevorgangs zuerst das Ladegerät von der Akkuschale trennen und dann von der Steckdose.

VERWENDUNG

1. Das Produkt so aufstellen, dass die Pumpe auf einer ebenen Fläche in einem Wasserbehälter steht, aus dem Wasser abgepumpt werden soll. Sicherstellen, dass das Produkt fest steht und sich während des Betriebs nicht verschieben kann.
 - Die maximale Absenktiefe nicht überschreiten. Sicherstellen, dass die Einlauföffnung (8) nicht verstopft ist oder die Gefahr einer Verstopfung bestehen könnte.
 - Um das Verstopfungsrisiko zu mindern, kann das Produkt auf einen Backstein oder dergleichen gestellt werden.
2. Den Bewässerungsschlauch auslegen. Die maximale Förderhöhe beachten.

3. Das Absperrventil öffnen.

ABB. 3

4. Die Batterie in das Batteriefach einsetzen. Das Produkt starten, indem der Schalter auf **I** gestellt wird. Zum Ausschalten des Produkts den Schalter auf **O** stellen.
5. Wenn das Produkt nicht verwendet wird, den Akku aus dem Akkufach nehmen. Die Sperrtaste des Akkus drücken und den Akku aus dem Akkufach nehmen.
 - Darauf achten, dass kein Wasser bzw. keine Feuchtigkeit in die Steuerung eindringt.
 - Darauf achten, dass keine Partikel, die größer als ca. 1 mm sind, in die Pumpe eingesaugt werden.
 - Das Produkt nie durch Ziehen am Kabel umsetzen.
 - Die Pumpe nie betreiben, wenn das Pumpengehäuse nicht mit Wasser gefüllt ist.

ABB. 4

VERWENDUNG DER KLEMME

1. Bei Bedarf kann das Produkt mithilfe der mitgelieferten Klemme an der Regentonne befestigt werden.
2. Die Klemmschraube mit einem 5-mm-Inbusschlüssel festziehen. Die Klemme verhindert, dass das Produkt umkippt.

ABB. 5

BATTERIEANZEIGE

Den Akkuladestand zeigt die Anzeigeleuchte wie folgt an:

Anzahl LEDs	Ladezustand
4	100 %
3	75 %
2	50 %
1	25 %

Wenn die vierte (letzte) Leuchte erlischt, wird die Pumpe abgeschaltet. Das Produkt mit dem Schalter ausschalten. Den Akku herausnehmen und im Ladegerät laden.

PFLEGE

Reinigung, Wartung, Aufbewahrung und Transport

WARNUNG!

Vor einer Reinigungs- oder Wartungsmaßnahme das Produkt ausschalten, den Akku entfernen und warten, bis alle beweglichen Teile vollständig zum Stillstand gekommen sind.

REINIGUNG

Das Produkt mit einem leicht befeuchteten Tuch reinigen. Keine scharfen oder metallischen Werkzeuge verwenden, die die Oberfläche beschädigen könnten. Keine scharfen oder scheuernden Reinigungsmittel oder verwenden, die die Oberfläche beschädigt könnten.

Filter

Abgesehen von der äußeren Reinigung und der Reinigung des Filters erfordert das Produkt keine Wartung. Zur Reinigung des Filters das Filtergehäuse entgegen dem Uhrzeigersinn losschrauben. Den Filter mit sauberem Wasser reinigen und wieder montieren.

ABB. 6

ACHTUNG!

Sand, Lehm und ähnliche Verunreinigungen im Wasser können den Durchfluss verringern.

AUFBEWAHRUNG

Das Produkt und sämtliches Zubehör sauber, trocken, frostgeschützt und außerhalb der Reichweite von Kindern aufbewahren.

REPARATUR

Das Produkt enthält keine Teile, die vom Benutzer gewartet werden können. Das Produkt darf nicht auseinandergenommen oder repariert werden. Reparaturen müssen von einer zugelassenen Servicewerkstatt ausgeführt werden.

TURVALLISUUSOHJEET

- Tätä tuotetta voivat käyttää lapset 8 vuoden iästä alkaen ja henkilöt, joilla on fyysinen tai psyykinen toimintarajoitus tai joilla ei ole kokemusta tai tietoa, edellyttäen, että heitä valvotaan tai opastetaan tuotteen turvallisessa käytössä ja että he ymmärtävät tuotteen käyttöön liittyvät riskit. Älä anna lasten leikkiä tuotteella. Lapset eivät saa puhdistaa tai huoltaa tuotetta valvomatta.
- Huolehdi siitä, että lapset eivät leiki tuotteella. Lapset eivät saa puhdistaa tai huoltaa tuotetta valvomatta.
- Tutustu tuotteen hallintalaitteisiin ja käyttöön. Lue kaikki ohjeet ja turvallisuusohjeet huolellisesti ennen käyttöä. Ohjeiden ja turvallisuusohjeiden noudattamatta jättäminen voi aiheuttaa sähkötapaturman, vakavan henkilövahingon ja/tai omaisuusvahinkoja.
- Ota yhteys jälleenmyyjään ja valtuutettuun henkilöstöön, jos ilmenee ongelmia tai kysymyksiä.
- Säilytä nämä ohjeet paikassa, jossa ne ovat kaikkien tuotetta käyttävien saatavilla. Ohjeiden on oltava tuotteen mukana, jos se myydään tai luovutetaan eteenpäin.
- Älä tee tuotteeseen mitään muutoksia. Käytä vain valmistajan suosittelemia lisävarusteita.
- Tuotetta saa käyttää vain asianmukaisesti ja näiden ohjeiden mukaisesti. Tuotetta saa käyttää vain asianmukaisesti ja näiden ohjeiden mukaisesti, muutoin on olemassa henkilövahinkojen ja/tai omaisuusvahinkojen vaara. Valmistaja ei ota vastuuta väärästä käytöstä johtuvista henkilövahingoista ja/tai omaisuusvahingoista.
- Jos johto tai pistotulppa on vaurioitunut, sen saa vaihtaa vain valtuutettu huoltoliike tai muu pätevä henkilökunta.
- Älä käytä tuotetta, jos se on vaurioitunut. Tarkista johto, pistotulppa ja kotelo ennen jokaista käyttökertaa. Jos tuote on vaurioitunut tai ei toimi oikein, se on korjattava tai hävitettävä.
- Jos johto tai tuote on vaurioitunut tai ei toimi normaalisti, irrota se välittömästi pistorasiasta, muuten on olemassa sähköiskun vaara.
- Vain pätevät henkilöstö saa tehdä korjaukset. Virheellinen korjaus voi aiheuttaa sähkötapaturman, vakavan henkilövahingon ja/tai omaisuusvahinkoja.
- Älä irrota pistotulppaa johdosta vetämällä.
- Älä anna johdon roikkua pöydän tai työtason reunan yli tai joutua kosketuksiin kuumien pintojen kanssa. Vältä johdon taivuttamista tai jyrkkää vääntämistä.
- Jos käytät jatkojohtoa, sen johtimien poikkipinta-alan on oltava riittävä tuotteen virransyötölle.
- Jos tuotetta käytetään ulkona, käytä vain ulkokäyttöön hyväksyttyä jatkojohtoa.
- Tuotetta ei ole tarkoitettu ihmisravinnoksi tarkoitettua vettä siirtämiseen.
- Tuotetta ei saa käyttää syövyttävien, syttyvien tai räjähdysalttiiden aineiden, kuten bensiinin ja muiden öljytuotteiden, tyyppitoisten nesteiden, rasvan, öljyn, suolaveden tai käymäläjäteveden tai sellaisten nesteiden kuljettamiseen, joiden viskositeetti on vettä suurempi.
- Pumpattavan nesteen lämpötila saa olla enintään 35 °C.
- Sijoita tuote lasten ulottumattomiin.
- Älä käytä tuotetta, jos vedessä on ihmisiä.
- Varmista, että tuote ei ime vesieläimiä, kuten kaloja.
- Huomaa voiteluainevuodon aiheuttama nesteen saastumisriski.
- Suojaa sähköliitännät kosteudelta.
- Älä altista tuotetta alle 0 °C:n lämpötiloille. Varmista, että tuotetta ei käytetä ilman nestettä.

- Älä pumpppaa syövyttäviä nesteitä tai hankaavia materiaaleja.
- Älä siirrä tuotetta johdosta tai tasokeinukytkimen kaapelista äläkä käytä niitä tuotteen kiinnittämiseen liikettä vastaan.
- Laite on tarkoitettu vain kotikäyttöön, ei kaupalliseen käyttöön.
- Valmistaja ei ota vastuuta väärästä käytöstä johtuvista henkilövahingoista tai omaisuusvahingoista.
- Käytä tuotteen akun lataamiseen ainoastaan mukana toimitettua akkulaturia. Älä yritä ladata muita tuotteita tai akkuja laturilla. Älä yritä ladata tuotteen akkua millään muulla kuin mukana toimitetulla laturilla.
- Kytke laturi pois päältä ja irrota pistotulppa, kun tuotetta ei käytetä.
- Älä altista tuotetta iskuille, kolhuille, paineelle tai muulle mekaaniselle rasitukselle. Älä altista akkua korkeille lämpötiloille.
- Pidä tuotteen osat (pumppu, akku ja akkulaturi) puhtaina, kuivina ja viileinä sisätiloissa.
- Älä altista akkua tai akkulaturia kosteudelle. Älä käytä akkulaturia ulkona.
- Älä käytä, lataa tai säilytä akkua alle 10 °C:n tai yli 45 °C:n lämpötilassa, sillä se voi vahingoittaa akkua.
- VAROITUS! Älä koskaan oikosulje akkua tai altista sitä kosteudelle. Kun akkua ei käytetä, pidä se kaukana metalliesineistä, kuten paperiliittimistä, kolikoista, avaimista, nauloista, ruuveista ja muista pienistä metalliesineistä, jotka voivat aiheuttaa oikosulun liittimiin ja aiheuttaa tulipalon ja/tai räjähdysen.

TÄRKEÄÄ!

Laite on kytkettävä verkkoon vikavirtasuojakytkimellä, jonka laukaisuvirta on enintään 30 mA.

SYMBOLIT

	Lue käyttöohje.
	Hyväksytty voimassa olevien direktiivien/säädösten mukaisesti.
	Käytöstä poistettu tuote on kierrätettävä voimassa olevien säännösten mukaisesti.

TEKNISET TIEDOT

Akku

Akkutyyppi	Litiumioni
Akun jännite	12 V DC
Akun kapasiteetti	2,0 Ah

Laturi

Nimellisjännite	230 V ~ 50 Hz
Lähtötiedot	13,5 V DC, 0,4 A
Suojausluokka	II
Latausaika	n. 5-6 h
Nimellinen ottoteho	50 W
Käyttöaika yhdellä latauksella	n. 30 min
Työpaine	1,1 bar
Virtaus	25 l/min
Nostokorkeus	11 m
Upotussyvyys	0,5 m
Hiukkaskoko	maks. 0,5 mm
Veden lämpötila	maks. 35 °C
Ympäristön lämpötila	maks. 40 °C
Kotelointiluokka, ohjauksyksikkö	IPX4
Kotelointiluokka, pumppu	IPX8
Liitäntä	3/4"
Putken halkaisija	17 mm
Mitat	20 x 86 x 7,9 cm
Paino	1,03 kg

Käytä aina kuulonsuojaimia!

Tärinän ja melun ilmoitettua arvoa, joka on mitattu standardoidulla testimenetelmällä, voidaan käyttää eri työkalujen keskinäiseen vertailuun ja altistumisen alustavaan arviointiin. Mitatut arvot on määritetty standardin EN ISO 3744:1995 mukaisesti.

VAROITUS!

Todellinen tärinä- ja melutaso työkalun käytön aikana voi poiketa määritellystä kokonaisarvosta riippuen siitä, miten työkalua käytetään ja mitä materiaalia käsitellään. Määritä sen vuoksi käyttäjän suojelemiseksi tarvittavat turvatoimenpiteet, jotka perustuvat arvioon altistumisesta todellisissa käyttöolosuhteissa (ottaen huomioon kaikki työnkulun osat, kuten aika, jolloin työkalu on pois päältä ja tyhjäkäynnillä, käynnistysajan lisäksi).

KUVAUS

Tämä akkukäyttöinen pumppu on helppo ripustaa vesitynnyrin reunaan, ja se auttaa syöttämään vettä puutarhaletkuun. Varustettu teleskooppiputkella, jossa on pikaliitin. Koska pumppu toimii akkukäyttöisenä, et tarvitse pistorasiaa. Mukana toimitetaan 2,0 Ah:n akku ja laturi. Yksi lataus antaa noin. 30 min käyttöaika. Pumppu on suunniteltu käytettäväksi jopa 2000 metrin korkeudessa merenpinnasta.

TUOTTEEN OSAT

1. Johto
2. Ripustuskoukku
3. Kiristin
4. Akkuilmaisin
5. Virtakytkin
6. Sulkuventtiili
7. Akkulokero
8. Akku

9. Liitinmutteri
10. Akkulaturi
11. Suodatinkotelo ja tulosäleikkö

KUVA 1

ASENNUS

1. Tarkista ennen käyttöä, että liikkuvat osat on säädetty oikein ja että ne liikkuvat vapaasti, että mitään osia ei ole koottu väärin, että ne eivät ole rikki ja ettei ole muita toimintaan vaikuttavia tekijöitä. Jos tuote on vaurioitunut, se on korjattava ennen kuin sitä voidaan käyttää.
2. Aseta tiiviste pumppukotelon päälle ja kierrä liitinmutteri pumppukoteloon.
3. Kiinnitä lähtöletku (myydään erikseen) sulkuventtiilin pikaliittimeen.
4. Löysää tarvittaessa teleskoopin lukitusmutteri ja säädä teleskooppiputki haluttuun pituuteen. Kiristä teleskooppiputken mutteri.

KUVA 2

KÄYTTÖ

SUUNNITELTU KÄYTTÖTARKOITUS

- Tuote on sadevesipumppu, joka on suunniteltu sadeveden pumppaamiseen vesitynnyristä tai vesisäiliöstä kastelu- tai kuivastustarkoituksiin. Älä käytä tuotetta mihinkään muuhun kuin sen suunniteltuun käyttötarkoitukseen.
- Älä käytä tuotetta suolaisen veden, syövyttävien nesteiden, palavien tai räjähdysherkkien nesteiden (kuten öljyn, bensiinin, parafiinin tai liuottimien), elintarvikkeiden tai käymälävesien pumppaamiseen.
- Tuote on tarkoitettu ainoastaan kotitalouskäyttöön. Sitä ei ole tarkoitettu ammattimaiseen tai teolliseen käyttöön.

- Tuote ei sovellu jatkuvaan käyttöön, esimerkiksi lammikoiden tai vastaavien kiertovesipumpppuna.
- Huomaa voiteluainevuodon aiheuttama nesteen saastumisriski. Älä käytä tuotetta puutarhalammikoissa, joissa on kaloja tai arvokkaita kasveja.
- Tuote on tarkoitettu käytettäväksi ainoastaan näiden ohjeiden mukaisesti. Kaikki muu käyttö, kuten muun nesteen kuin puhtaan veden pumppaaminen, ylikuormitus tai voimankäyttö sekä tuotteen muuttaminen tai muiden kuin valmistajan suosittelmien lisävarusteiden käyttö, katsotaan epäasianmukaiseksi käytöksi. Valmistaja ei ota vastuuta vahingoista, jotka johtuvat epäasianmukaisesta käytöstä.

ENNEN ENSIMMÄISTÄ KÄYTTÖÄ

Pura tuote pakkauksesta ja tarkista, että kaikki osat ovat tallella ja ehjiä. Varmista, että pakkausmateriaali on lasten ulottumattomissa -tukehtumisvaara.

AKUN LATAUS

Lataa akku täyteen ennen ensimmäistä käyttöä.

1. Kytke akkulaturi pistorasiaan. Vihreä merkkivalo syttyy osoittamaan, että verkkojännite on kytketty.
2. Kytke akku akkulatureihin. Punainen merkkivalo syttyy osoittamaan, että akkua ladataan.

VAROITUS!

Tuotteen kanssa saa käyttää vain mukana toimitettua akkua ja laturia. Varmista, että latauspaikka on sopiva ja että käytetään oikeaa laturia. Älä koskaan liitä tuntematonta laturia tai laturia, latauskaapelia tai akkua, jonka epäillään olevan viallinen. Muuten voi aiheutua ylikuumentumista ja pahimmassa tapauksessa tulipalo. Älä jätä akkua ilman valvontaa latauksen aikana. Katso lisätietoja Tukesin verkkosivuilta.

3. Anna akun latautua noin 8 tuntia ensimmäisellä kerralla. Seuraavat lataukset kestävät yleensä noin 5-6 tuntia.
4. Kun akku on ladattu täyteen, merkkivalo palaa vihreänä.
5. Kun lataus on valmis, irrota akkulaturi ensin akkutelineestä ja sitten pistorasiasta.

KÄYTTÖ

1. Aseta tuote siten, että pumppu on tasaisella pinnalla vesiastiassa, josta vettä pumpataan. Tarkista, että tuote on vakaa eikä pääse liikkumaan käytön aikana.
 - Älä ylitä suurinta upotussyvyyttä. Tarkista, että imuaukko (8) ei ole tukossa tai tukkeutumisvaarassa.
 - Tukkeutumisriskin vähentämiseksi tuote voidaan asettaa tiilen tai vastaavan päälle.
2. Aseta kasteluletku. Huomaa nostokorkeus.
3. Avaa sulkuventtiili.

KUVA 3

4. Aseta paristo paristokoteloon. Käynnistä laite siirtämällä virtakytkin asentoon **I**. Jos haluat sammuttaa tuotteen, siirrä virtakytkin asentoon **O**.
5. Poista akku akkulokerosta, kun tuotetta ei käytetä. Paina akun vapautuspainiketta ja vedä akku ulos lokerosta.
 - Varmista, ettei ohjauksikköön pääse vettä tai kosteutta.
 - Varmista, ettei pumppuun imeydy yli 1 mm:n kokoisia hiukkasia.
 - Älä koskaan siirrä tuotetta johdosta vetämällä.
 - Älä koskaan käytä tuotetta ilman, että pumppukotelo on täynnä vettä.

KUVA 4

KIRISTIMEN KÄYTTÖ

1. Tarvittaessa tuote voidaan kiinnittää sadevesitynnynriin mukana toimitetulla kiristimellä.
2. Kiristä ruuvi 5 mm kuusiokoloavaimella. Kiristin estää tuotteen kaatumisen.

KUVA 5

PARISTON MERKKIVALO

Akun varaustaso näytetään merkkivaloilla seuraavasti:

LEDien lukumäärä Lataustaso

4	100 %
3	75 %
2	50 %
1	25 %

Kun neljäs (viimeinen) valo sammuu, pumppu pysähtyy. Sammuta tuote virtakytkimellä. Poista akku ja lataa se akkulaturilla.

HUOLTO

Puhdistus, huolto, varastointi ja kuljetus

VAROITUS!

Pysäytä tuote, irrota akku ja odota ennen puhdistusta ja huoltoa, että kaikki liikkuvat osat ovat pysähtyneet.

PUHDISTUS

Puhdista tuote pyyhkimällä se hieman kostealla liinalla. Älä käytä teräviä tai metallisia välineitä, jotka voivat vahingoittaa pintaa. Älä käytä voimakkaita tai hankaavia puhdistusaineita, jotka voivat vahingoittaa pintaa.

Suodatin

Tuote ei vaadi muuta huoltoa kuin ulkoisen puhdistuksen ja suodattimen puhdistuksen. Puhdista suodatin ruuvaamalla suodattimen kansi irti vastapäivään. Puhdista suodatin puhtaalla vedellä ja asenna se uudelleen.

KUVA 6

HUOM!

Hiekka, muta ja vastaavat epäpuhtaudet vedessä voivat vähentää virtausta.

SÄILYTYS

Säilytä tuote ja kaikki tarvikkeet puhtaina, kuivina lämpimässä ja lasten ulottumattomissa.

KORJAUS

Tuote ei sisällä käyttäjän korjattavia osia. Älä pura tuotetta tai yritä korjata sitä. Valtuutetun huoltoliikkeen on suoritettava korjaukset.

CONSIGNES DE SÉCURITÉ

- Cet appareil peut être utilisé par des enfants à partir de 8 ans ainsi que par des personnes ayant des capacités physiques, sensorielles ou mentales réduites ou des personnes manquant d'expérience et de connaissances, à condition de leur indiquer comment utiliser le produit en toute sécurité et de leur faire comprendre les risques associés à l'utilisation. Ne pas laisser les enfants jouer avec l'appareil. Ne laissez pas les enfants nettoyer ou entretenir le produit sans surveillance.
- Les enfants doivent être sous surveillance pour veiller à ce qu'ils ne jouent pas avec le produit. Ne laissez pas les enfants nettoyer ou entretenir le produit sans surveillance.
- Familiarisez-vous avec les commandes et l'utilisation du produit. Lire toutes les instructions et consignes de sécurité avant utilisation. Le non-respect des instructions et consignes de sécurité fait courir un risque de décès, de blessures graves et/ou de dégâts matériels.
- Contactez votre revendeur ou un personnel qualifié en cas de problèmes ou de questions.
- Conservez ces instructions pour qu'elles soient accessibles à toute personne qui utilise le produit. Les instructions doivent accompagner le produit s'il est vendu ou cédé.
- N'apportez aucune modification au produit. N'utilisez que les accessoires recommandés par le fabricant.
- L'appareil ne peut être utilisé que de la manière prévue et conformément aux présentes instructions. Utilisez uniquement le produit de manière sûre et conformément à ces instructions. Dans le cas contraire, vous courez un risque de blessures et/ou de dommages matériels. Le fabricant décline toute responsabilité pour tout dommage éventuel – y compris les dommages indirects – résultant d'une utilisation non conforme.
- Si le cordon ou la fiche secteur est endommagé, faites-le/la remplacer par un représentant du service après-vente compétent ou du personnel qualifié afin d'écarter tout danger.
- N'utilisez pas le produit s'il est endommagé. N'utilisez pas le produit s'il est endommagé. Vérifiez le cordon, la fiche et le couvercle avant chaque utilisation.
- Si le produit est endommagé ou ne fonctionne pas correctement, il doit être réparé ou mis au rebut.
- Les réparations éventuelles doivent être effectuées par un personnel qualifié. Les réparations effectuées de manière incorrecte peuvent entraîner un risque de blessures/décès ou de dommages matériels.
- Ne pas tirer sur le cordon pour débrancher la prise.
- Ne laissez pas le cordon pendre au bord de tables ou de plans de travail, ni toucher des surfaces chaudes. Évitez de couder ou de plier vigoureusement le cordon.
- Si une rallonge est utilisée, la section de son conducteur doit être suffisante pour l'alimentation électrique du produit.
- Si vous utilisez le produit en extérieur, utilisez exclusivement une rallonge homologuée pour une utilisation en extérieur.
- Le produit n'est pas destiné au transport d'eau destinée à la consommation humaine.
- N'utilisez pas le produit pour le transport de substances corrosives, inflammables ou explosives telles que l'essence et autres produits pétroliers, les liquides azotés, la graisse, l'huile, l'eau salée ou les eaux usées des toilettes, ou un liquide ayant une viscosité plus élevée que l'eau.
- La température du liquide pompé ne doit pas dépasser 35 °C.
- Gardez le produit hors de la portée des enfants.



- N'utilisez pas le produit si des personnes sont dans l'eau.
- Assurez-vous que le produit n'aspire pas les animaux aquatiques tels que les poissons.
- Soyez conscient du risque de contamination du liquide due à une fuite de lubrifiant.
- Protégez l'appareil contre l'humidité.
- N'exposez pas le produit à des températures inférieures à 0 °C. Assurez-vous que le produit ne fonctionne pas sans liquide.
- Ne pompez pas de liquides agressifs ou de matériaux abrasifs.
- Ne tirez pas sur le cordon ou le câble du commutateur de niveau pour déplacer le produit ou ne les utilisez pas pour protéger le produit contre tout mouvement.
- Ce produit est uniquement conçu pour un usage domestique et ne convient pas pour un usage commercial.
- Le fabricant décline toute responsabilité pour tout dommage éventuel – y compris les dommages indirects – résultant d'une utilisation non conforme.
- Utilisez uniquement le chargeur de batterie fourni pour charger la batterie du produit. N'essayez pas de charger d'autres produits ou batteries avec le chargeur. N'essayez pas de charger la batterie du produit avec un chargeur autre que celui qui a été fourni.
- Éteignez le chargeur et débranchez-le de la prise de courant lorsqu'il n'est pas utilisé.
- Ne soumettez pas le produit à des impacts, chocs, pressions ou autres contraintes mécaniques. N'exposez pas la batterie à des températures extrêmes.
- Rangez les pièces du produit (pompe, batterie et chargeur de batterie) à l'intérieur en les gardant propres, sèches et au frais.
- N'exposez pas la batterie à l'humidité. N'utilisez pas le chargeur en plein air.

- N'utilisez et ne chargez pas la batterie à une température inférieure à 10 °C ou supérieure à 45 °C : une telle utilisation pouvant endommager la batterie.
- ATTENTION ! Ne court-circuitez jamais la pile et ne l'exposez pas à l'humidité. Lorsque la batterie n'est pas utilisée, gardez-la à distance d'objets métalliques tels que trombones, pièces de monnaie, clés, clous, vis et autres petits objets métalliques pouvant court-circuiter les pôles et provoquer un incendie et/ou une explosion.

IMPORTANT !

Le produit doit être connecté à un réseau avec un disjoncteur différentiel et un courant de déclenchement ne dépassant pas 30 mA.

PICTOGRAMMES

	Lisez le mode d'emploi.
	Homologué selon les directives/règlements en vigueur.
	Le produit en fin de vie doit être recyclé conformément à la réglementation en vigueur.

CARACTÉRISTIQUES TECHNIQUES

Batterie

Type de batterie	Lithium-ion
Tension de la batterie	12 V C.C.
Capacité de la batterie	2,0 Ah

Chargeur

Tension nominale	230 V ~ 50 Hz
Données de sortie	13,5 V DC, 0,4 A
Classe de protection	II
Temps de charge	environ 5-6 h

Puissance d'entrée nominale	50 W
Temps de fonctionnement par charge	env. 30 min.
Pression de travail	1,1 bar
Débit	25 l/min
Hauteur de levage	11 m
Profondeur d'immersion	0,5 m
Taille de particules	max. 0,5 mm
Température de l'eau	max. 35 °C
Température ambiante	max. 40 °C
Indice de protection, unité de commande	IPX4
Indice de protection, pompe	IPX8
Raccordement	3/4"
Diamètre du tuyau	17 mm
Dimensions	L20 x l86 x H7,9 cm
Poids	1,03 kg

Portez toujours une protection auditive !

La valeur déclarée en ce qui concerne les vibrations et le bruit, qui a été mesurée conformément à une méthode d'essai normalisée, peut être utilisée pour comparer différents outils et effectuer une première évaluation de l'exposition. Mesures réalisées conformément à la norme EN ISO 3744:1995.

ATTENTION !

Le niveau effectif de vibration et de bruit pendant l'utilisation de l'outil peut différer de la valeur totale indiquée en fonction de la manière dont il est utilisé et du matériau travaillé. Il convient par conséquent de déterminer les précautions de sécurité nécessaires afin de protéger l'utilisateur sur la base d'une estimation de l'exposition dans les conditions d'utilisation réelles (prenant en compte tous les éléments du cycle de travail, notamment le moment où l'outil est éteint et celui où il tourne au ralenti, en plus du temps de démarrage).

DESCRIPTION

Cette pompe alimentée par batterie s'accroche facilement au bord du tonneau d'eau du jardin et permet d'alimenter votre tuyau d'arrosage en eau. Équipée d'un tube télescopique avec raccord rapide. Comme la pompe est alimentée par batterie, vous n'avez pas besoin de prises de courant pour fonctionner. Batterie 2,0 Ah et chargeur inclus. Une charge fournir env. 30 minutes de fonctionnement. La pompe est conçue pour être utilisée jusqu'à 2 000 m d'altitude.

COMPOSANTS DU PRODUIT

1. *Cordon d'alimentation*
2. *Crochet de suspension*
3. *Pince de serrage*
4. *Témoin de niveau de charge de la batterie*
5. *Interrupteur*
6. *Soupape de fermeture*
7. *Compartiment à piles*
8. *Batterie*
9. *Écrou d'accouplement*
10. *Chargeur de batterie*
11. *Boîtier de filtre avec grille d'entrée*

FIG. 1

MONTAGE

1. Vérifiez que les pièces mobiles sont correctement réglées et bougent sans entrave, qu'aucune pièce n'est mal montée ou cassée et qu'aucun autre facteur ne peut nuire au bon fonctionnement. Si le produit est endommagé, il doit être réparé avant de pouvoir être à nouveau utilisé.
2. Placez le joint sur le corps de pompe et vissez l'écrou d'accouplement sur le corps de pompe.

3. Fixez le tuyau de sortie (vendu séparément) au raccord rapide de la vanne d'arrêt.
4. Au besoin, desserrez le contre-écrou télescopique et réglez le tube télescopique à la longueur souhaitée. Serrez le contre-écrou télescopique.

FIG. 2

UTILISATION

UTILISATION PRÉVUE

- Le produit est une pompe à eau de pluie destinée à pomper l'eau de pluie d'un baril d'eau ou d'un réservoir d'eau, à des fins d'irrigation ou de drainage. Ne jamais utiliser le produit à d'autres fins que celles auxquelles il est destiné.
- N'utilisez pas le produit pour pomper de l'eau salée, des liquides corrosifs, des liquides inflammables ou explosifs (tels que de l'huile, de l'essence, de la paraffine ou des solvants), des produits alimentaires ou des eaux usées des toilettes.
- Ce produit est uniquement conçu pour un usage domestique. Il n'est pas destiné à un usage industriel ou commercial.
- Le produit n'est pas adapté à un fonctionnement de longue durée, par exemple comme pompe de circulation dans des barrages ou des cours d'eau.
- Soyez conscient du risque de contamination du liquide due à une fuite de lubrifiant. N'utilisez pas le produit dans des étangs de jardin qui contiennent des poissons ou des plantes précieuses.
- Le produit est destiné à être utilisé uniquement conformément à ce mode d'emploi. Toute autre utilisation, telle que le pompage de liquide autre que de l'eau pure, l'encombrement ou la violence, et les modifications du produit ou l'utilisation d'accessoires autres que ceux recommandés par le fabricant, est

considérée comme une utilisation non conforme. Le fabricant décline toute responsabilité pour tout dommage éventuel résultant d'une utilisation non conforme.

AVANT LA PREMIÈRE UTILISATION

Déballiez le produit et assurez-vous que toutes les pièces sont présentes et en bon état. Veillez à ce que le matériel d'emballage soit hors de portée des enfants. Risque d'étouffement.

CHARGE DE LA BATTERIE

Chargez complètement la batterie avant la première utilisation.

1. Branchez le chargeur de batterie au secteur. Le voyant vert s'allume pour indiquer que la tension du réseau est activée.
2. Connectez la batterie au chargeur de batterie. Le voyant rouge s'allume pour indiquer que la batterie est en charge.

ATTENTION !

Seuls la batterie et le chargeur fournis peuvent être utilisés pour le produit. Assurez-vous que la zone de charge est appropriée et que vous utilisez le bon chargeur. Ne connectez jamais un chargeur inconnu, ni une pile, chargeur ou un câble de charge dont si pensez qu'il peut être défectueux. Autrement, cela pourrait provoquer une surchauffe, et dans le pire des cas, un incendie. Ne laissez pas la batterie sans surveillance pendant la charge. Consultez le site Web de l'Agence suédoise de sécurité électrique pour plus d'informations.

3. Laissez la batterie se charger pendant environ 8 heures la première fois. Avec les charges ultérieures, environ 5 à 6 heures suffiront normalement.

4. Lorsque la batterie est complètement chargée, le voyant lumineux est vert fixe.
5. Une fois la charge terminée, débranchez d'abord le chargeur de batterie du support de batterie, puis de la prise secteur.

UTILISATION

1. Placez le produit de manière à ce que la pompe se trouve sur une surface plane dans le réservoir d'eau à partir duquel l'eau doit être pompée. Vérifiez que le produit est stable et ne peut pas bouger pendant le fonctionnement.
 - Ne dépassez pas la profondeur d'immersion maximale. Vérifiez que l'orifice d'admission (8) n'est pas obstrué ou ne risque pas de l'être.
 - Pour réduire le risque de blocage, le produit peut être posé sur une brique ou similaire.
2. Installez le tuyau d'arrosage. Notez bien la hauteur de levage.
3. Ouvrez la vanne d'arrêt.

FIG. 3

4. Insérez la batterie dans le compartiment à piles. Mettez l'appareil en marche en basculant l'interrupteur sur la position **I**. Pour éteindre le produit, amenez l'interrupteur d'alimentation sur la position **O**.
5. Retirez la batterie de la télécommande lorsque vous ne l'utilisez pas. Appuyez sur le bouton de déverrouillage de la batterie et retirez la batterie du compartiment de batterie.
 - Veillez à ce que de l'eau ne pénètre pas dans l'unité de commande.
 - Assurez-vous que des particules de plus de 1 mm environ ne sont pas aspirées dans la pompe.

- Ne déplacez jamais le produit en sortant sa fiche de la prise de courant.
- Ne faites jamais fonctionner le produit sans que le corps de la pompe ne soit rempli d'eau.

FIG. 4

UTILISATION DU CLIP

1. Si nécessaire, le produit peut être fixé au baril d'eau de pluie avec le clip fourni.
2. Serrez la vis de blocage avec une clé Allen de 5 mm. Cette pince empêche le produit de basculer.

FIG. 5

INDICATEUR DE PILE

Le niveau de charge de la batterie est indiqué par des voyants lumineux comme suit :

Nombre de LED	Niveau de charge
4	100 %
3	75 %
2	50 %
1	25 %

Lorsque le quatrième (dernier) voyant s'éteint, la pompe s'arrête. Éteignez le produit avec l'interrupteur. Retirez la batterie et chargez-la avec le chargeur de batterie.

ENTRETIEN

Nettoyage, entretien, stockage et transport

ATTENTION !

Éteignez le produit, retirez la batterie et attendez que toutes les pièces mobiles se soient immobilisées avant de le nettoyer et d'effectuer des travaux d'entretien.

NETTOYAGE

Nettoyez le produit en l'essuyant avec un chiffon légèrement humide. N'utilisez pas d'outils ou d'instruments métalliques tranchants qui pourraient endommager la surface. N'utilisez pas de détergents forts ou abrasifs pouvant endommager la surface.

Filtre

Le produit ne nécessite aucun entretien autre qu'un nettoyage externe et un nettoyage du filtre. Pour nettoyer le filtre, dévissez le couvercle du filtre dans le sens inverse des aiguilles d'une montre. Nettoyez le filtre à l'eau claire et remontez-le.

FIG. 6

REMARQUE !

Le sable, la boue et les contaminants similaires dans l'eau peuvent ralentir le débit.

RANGEMENT

Gardez le produit et tous les accessoires au sec et à l'abri du gel à un endroit bien ventilé hors de portée des enfants.

RÉPARATION

Le produit ne contient aucune pièce réparable par l'utilisateur. Ne démontez pas l'appareil et ne tentez pas de le réparer. Les réparations ne doivent être effectuées que par un réparateur agréé.

VEILIGHEIDSINSTRUCTIES

- Dit product kan worden gebruikt door kinderen vanaf 8 jaar en door personen met een fysieke, sensorische of mentale beperking of personen die onvoldoende kennis of ervaring hebben, mits toezicht of als er instructies worden gegeven voor het veilige gebruik van het product en zij de risico's begrijpen die samengaan met het gebruik. Kinderen mogen niet met het product spelen. Laat kinderen het product niet zonder toezicht schoonmaken of onderhouden.
- Houd kinderen in de gaten om te voorkomen dat zij met het product spelen. Laat kinderen het product niet zonder toezicht schoonmaken of onderhouden.
- Zorg dat u vertrouwd bent met de bediening en het gebruik van het product. Lees alle instructies en veiligheidsinstructies voor gebruik door. Het niet opvolgen van alle aanwijzingen en veiligheidsinstructies kan leiden tot elektrische ongevallen, ernstig lichamenlijk letsel en/of materiële schade.
- Neem bij problemen of vragen contact op met uw dealer of gekwalificeerd personeel.
- Bewaar deze aanwijzingen zodra ze beschikbaar zijn voor iedereen die het product gebruikt. De instructies moeten met het product worden meegegeven als het wordt verkocht of weggegeven.
- Breng geen wijzigingen aan het product aan. Gebruik alleen door de fabrikant aanbevolen accessoires.
- Het product mag alleen op de beoogde manier en in overeenstemming met deze instructies worden gebruikt. Het product mag alleen worden gebruikt op de beoogde manier en volgens deze aanwijzingen. Als u dat niet doet, bestaat er gevaar voor lichamenlijk letsel en/of materiële schade. De fabrikant aanvaardt geen aansprakelijkheid voor persoonlijk letsel en/of materiële schade als gevolg van onjuist gebruik.
- Als het snoer of de stekker beschadigd is, moet deze worden vervangen door een erkende servicevertegenwoordiger of ander gekwalificeerd personeel om risico's te vermijden.
- Gebruik het product niet als het beschadigd is. Controleer het snoer, de stekker en de behuizing vóór ieder gebruik. Als het product beschadigd is of niet correct werkt, moet het gerepareerd of weggegooid worden.
- Trek onmiddellijk de stekker uit het stopcontact als het snoer of het product beschadigd is of niet normaal werkt. Zoniet bestaat er gevaar voor elektrische ongevallen.
- Eventuele reparaties moeten worden uitgevoerd door gekwalificeerd personeel. Onjuist uitgevoerde reparaties kunnen leiden tot elektrische ongevallen, ernstig lichamenlijk letsel en/of materiële schade.
- Trek niet aan het snoer om de stekker uit het stopcontact te trekken.
- Laat het snoer niet over de rand van een tafel of aanrecht hangen en zorg dat het snoer niet in aanraking komt met hete oppervlakken. Voorkom dat het snoer sterk wordt gevouwen of gebogen.
- Als een verlengsnoer wordt gebruikt, moet de doorsnede van de geleider voldoende zijn voor voeding van het product.
- Gebruik buitenshuis alleen verlengsnoeren voor het product die zijn goedgekeurd voor gebruik buitenshuis.
- Het product is niet bedoeld voor transport van water bestemd voor menselijke consumptie.
- Gebruik het product niet voor transport van bijtende, brandbare of explosieve stoffen zoals benzine en andere aardolieproducten, stikstofhoudende vloeistoffen, vet, olie, zout water of afvalwater van toiletten, of vloeistoffen met een hogere viscositeit dan water.
- De temperatuur van de opgepompte vloeistof mag niet meer bedragen dan 35 °C.

- Plaats het product buiten het bereik van kinderen.
- Gebruik het product niet als personen in het water gaan.
- Zorg ervoor dat het product geen in het water levende dieren zoals vissen opzuigt.
- Let op het risico dat de vloeistof vervuild raakt als gevolg van een smeermiddellek.
- Bescherm de elektrische aansluitingen tegen vocht.
- Stel het product niet bloot aan een temperatuur onder 0 °C. Zorg ervoor dat het product niet zonder vloeistof wordt gebruikt.
- Pomp geen agressieve vloeistoffen of schurend materiaal.
- Trek niet aan het snoer of de kabel van de niveauvlotter om het product te verplaatsen en gebruik ze niet om het product te beveiligen tegen beweging.
- Het product is uitsluitend bestemd voor huishoudelijk gebruik en is niet geschikt voor commercieel gebruik.
- De fabrikant aanvaardt geen aansprakelijkheid voor lichamelijk letsel of materiële schade als gevolg van onjuist gebruik.
- Gebruik alleen de meegeleverde batterijlader om de batterij van het product op te laden. Probeer geen andere producten of batterijen met de lader op te laden. Probeer de batterij van het product niet op te laden met een andere dan de meegeleverde lader.
- Schakel de lader uit en trek de stekker uit het stopcontact wanneer deze niet wordt gebruikt.
- Stel het product niet bloot aan slagen, stoten, druk of enige andere mechanische belasting. Stel de batterij niet bloot aan extreme temperaturen.
- Bewaar de onderdelen van het product (pomp, batterij en batterijlader) schoon, droog en koel binnenshuis.

- Stel de batterij of de batterijlader niet bloot aan vocht. Gebruik de batterijlader niet buitenshuis.
- De batterij mag niet worden gebruikt, opgeladen of bewaard bij een omgevingstemperatuur van minder dan 10 °C of meer dan 45 °C; hierdoor kan de batterij beschadigd raken.
- **WAARSCHUWING!** Veroorzaak nooit kortsluiting in de accu en stel hem nooit bloot aan vochtige omstandigheden. Als de batterij niet wordt gebruikt, moet deze uit de buurt worden gehouden van metalen voorwerpen zoals paperclips, munten, sleutels, spijkers, schroeven en andere kleine metalen voorwerpen, aangezien deze kunnen zorgen voor kortsluiting van de polen en tot brand en/of een explosie kunnen leiden.

BELANGRIJK!

Het product moet worden aangesloten op een netspanning met een aardlekschakelaar met een uitschakelstroom van niet meer dan 30 mA.

SYMBOLEN

	Lees de gebruiksaanwijzing.
	Goedgekeurd volgens de geldende richtlijnen/verordeningen.
	Afgedankte producten moeten worden gerecycled volgens de geldende voorschriften.

TECHNISCHE GEGEVENS

Batterij

Batterijtype	Lithium-ion
Batterij	12 V DC
Capaciteit, batterij/accu	2,0 Ah

Lader

Nominale spanning	230 V ~ 50 Hz
Uitgangsgegevens	13,5 V DC, 0,4 A
Elektrische veiligheidsklasse	II
Oplaadtijd	ca. 5-6 uur

Nominaal ingangsvermogen	50 W
Bedrijfstijd per lading	ca. 30 min.
Werkdruk	1,1 bar
Debiet	25 l/min
Hefhoogte	11 m
Dompeldiepte	0,5 m
Deeltjesgrootte	max. 0,5 mm
Watertemperatuur	max. 35 °C
Omgevingstemperatuur	max. 40 °C
Beschermingsklasse, besturingseenheid	IPX4
Beschermingsklasse, pomp	IPX8
Aansluiting	3/4"
Buisdiameter	17 mm
Afmetingen	L20 x B86 x H7,9 cm
Gewicht	1,03 Kg

Draag altijd gehoorbescherming!

De opgegeven waarden voor trillingen en geluid, die gemeten zijn met een gestandaardiseerde testmethode, kunnen worden gebruikt om verschillende werktuigen met elkaar te vergelijken en een voorlopige inschatting te maken van de blootstelling aan trillingen en geluid. De meetresultaten zijn vastgesteld overeenkomstig EN ISO 3744:1995.

WAARSCHUWING!

Het werkelijke trillings- en geluidsniveau bij het gebruik van het gereedschap

kan afwijken van de maximale waarde, afhankelijk van hoe het gereedschap wordt gebruikt en van het materiaal. Bepaal daarom de veiligheidsmaatregelen die nodig zijn om de gebruiker te beschermen op basis van een schatting van de blootstelling in reële bedrijfsomstandigheden (waarbij rekening wordt gehouden met alle onderdelen van de werkcyclus, zoals het tijdstip waarop het gereedschap wordt uitgeschakeld en wanneer het inactief is, naast de opstarttijd).

BESCHRIJVING

Deze pomp op batterijvoeding wordt gewoon aan de rand van de waterton in de tuin gehangen en helpt om uw tuinslang te voorzien van water. Uitgerust met een telescopische buis met snelkoppeling. Aangezien de pomp op batterijvoeding werkt, hoeft u geen toegang te hebben tot een stopcontact om de pomp te laten werken. Geleverd met een batterij van 2,0 Ah en een lader. Een laadbeurt levert ca. 30 min bedrijfstijd. De pomp is voorzien voor gebruik tot op een hoogte van 2000 m boven zeeniveau.

PRODUCTONDERDELEN

1. Voedingskabel
2. Ophangaak
3. Klem
4. Batterij-indicator
5. Schakelaar
6. Uitschakelventiel
7. Batterijvak
8. Batterij
9. Koppelingmoer
10. Acculader
11. Filterhuis met inlaatrooster

AFB. 1

MONTAGE

1. Controleer voor ieder gebruik of alle bewegende delen correct zijn afgesteld en vrij kunnen bewegen, en of er geen verkeerd gemonteerde of beschadigde onderdelen zijn bevestigd. Controleer ook op andere factoren die van invloed kunnen zijn op de werking van het gereedschap. Als het product beschadigd is, moet het worden gerepareerd voordat het wordt gebruikt.
2. Plaats de pakking op het pomphuis en schroef de koppelingsmoeren aan het pomphuis vast.
3. Bevestig de afvoerslang (apart verkrijgbaar) aan de snelkoppeling van het afsluitventiel.
4. Indien nodig, draait u de telescopische borgmoeren los en past u de telescopische buis aan op de gewenste lengte. Draai de telescopische borgmoeren opnieuw aan.

AFB. 2

AANWENDING

BEOOGD GEBRUIK

- Het product is een regenwaterpomp bedoeld om regenwater op te pompen uit een waterton of waterreservoir voor bewaterings- of draineringsdoeleinden. Gebruik het product niet voor andere doeleinden dan het beoogde doel.
- Gebruik het product niet om zout water, bijtende vloeistoffen, brandbare of explosieve vloeistoffen (bijv. olie, benzine, paraffine of oplosmiddelen), levensmiddelen of afvalwater uit toiletten te pompen.
- Het product is alleen bedoeld voor huishoudelijk gebruik. Het is niet bedoeld voor industrieel of commercieel gebruik.

- Het product is niet geschikt voor continu bedrijf, bijvoorbeeld als circulatiepomp voor vijvers of gelijkaardig.
- Let op het risico dat de vloeistof vervuild raakt als gevolg van een smeermiddellek. Gebruik het product niet in tuinvijvers waarin vissen zwemmen of waardevolle planten groeien.
- Het product mag alleen worden gebruikt volgens deze gebruiksaanwijzing. Elk ander gebruik, bijvoorbeeld pompen van enige andere vloeistof dan schoon water, overbelasting of geweld, alsook wijzigingen aan het product of gebruik van andere accessoires dan degene die door de fabrikant zijn aanbevolen, worden beschouwd als niet-beoogd gebruik. De fabrikant aanvaardt geen aansprakelijkheid voor schade veroorzaakt door niet-beoogd gebruik.

VÓÓR HET EERSTE GEBRUIK

Pak het product uit en controleer of alle onderdelen aanwezig en onbeschadigd zijn. Zorg ervoor dat het verpakkingsmateriaal onbereikbaar is voor kinderen – verstikkingsgevaar.

BATTERIJ OPLADEN

Laad de batterij voor het eerste gebruik volledig op.

1. Sluit de batterijlader aan op een stopcontact. Het groene controlelampje gaat branden om aan te geven dat de netspanning is aangesloten.
2. Sluit de batterij aan op de batterijlader. Het rode controlelampje gaat branden om aan te geven dat de batterij wordt opgeladen.

WAARSCHUWING!

Alleen de meegeleverde batterij en lader mogen voor het product worden gebruikt. Zorg dat de plek voor het opladen geschikt

is en dat de juiste lader wordt gebruikt. Sluit nooit een onbekende lader aan, of een lader, laadkabel of batterij die defect zouden kunnen zijn. Anders kan oververhitting en in het ergste geval brand ontstaan. Laat de batterij tijdens het laden niet zonder toezicht. Raadpleeg de homepagina van het bedrijf voor de elektrische veiligheid voor meer informatie.

3. Laat de batterij de eerste keer gedurende ca. 8 uur opladen. Voor volgende laadbeurten wordt normaal 5-6 uur gerekend.
4. Wanneer de batterij volledig is opgeladen, brandt het controlelampje permanent groen.
5. Zodra de batterij volledig is opgeladen, koppelt u eerst de batterijlader los van het batterijstation en vervolgens haalt u de stekker uit het stopcontact.

GEbruIK

1. Plaats het product zo dat de pomp op een vlak oppervlak staat in het waterreservoir vanwaar water moet worden gepompt. Controleer of het product stabiel staat en zich tijdens het bedrijf niet kan verplaatsen.
 - Overschrijd de dompeldiepte niet. Controleer dat de inlaatopening (8) niet verstopt is of dreigt te zijn.
 - Bij het minste risico van blokkering kan het product op een baksteen of iets dergelijk worden geplaatst.
2. Leg de bewateringsslang klaar. Let op de max. opvoerhoogte.
3. Open het afsluitventiel.

AFB. 3

4. Plaats de batterij in het batterijvak. Start het product door de stroomonderbreker in stand **I** te zetten. Om het product uit te

schakelen, zet u de stroomonderbreker in stand **O**.

5. Haal de batterij uit het batterijvak wanneer u het product niet gebruikt. Druk de ontgrendelknop van de batterij in en haal de batterij uit het batterijvak.
 - Zorg dat er geen water of vocht in de besturingseenheid terecht komt.
 - Let erop dat geen deeltjes groter dan ca. 1 mm in de pomp worden gezogen.
 - Verplaats het product nooit door aan het snoer te trekken.
 - Laat het product nooit werken zonder dat het pomphuis met water is gevuld.

AFB. 4

GEbruIK VAN KLEM

1. Indien nodig, kan het product in de regenwaterton worden vastgemaakt met de volgende klem.
2. Draai de klemschroef vast met een 5 mm inbussleutel. De klem verhindert dat het product omvalt.

AFB. 5

BATTERIJ-INDICATOR

Het batterijlaadniveau wordt met controlelampjes als volgt aangegeven:

Aantal leds	Laadniveau
4	100 %
3	75 %
2	50 %
1	25 %

Wanneer het vierde (laatste) lampje uitgaat, stopt de pomp. Schakel het product uit met de stroomonderbreker. Haal de batterij eruit en laad ze met de batterijlader op.

ONDERHOUD

Reiniging, onderhoud, opslag en transport

WAARSCHUWING!

Schakel het product uit, verwijder de batterij en wacht totdat alle draaiende delen volledig gestopt zijn alvorens te starten met de reiniging en het onderhoud.

REINIGING

Reinig het product door het met een licht bevochtigde doek schoon te wrijven. Gebruik geen scherp of metalen gereedschap dat het oppervlak kan beschadigen. Gebruik geen krachtige of schurende reinigingsmiddelen die het oppervlak kunnen beschadigen.

Filter

Het product vereist geen onderhoud, tenzij reiniging van de buitenkant en reiniging van het filter. Om het filter schoon te maken, schroeft u het filterdeksel linksom los. Reinig het filter met schoon water en monteer het terug.

AFB. 6

LET OP!

Zand, klei en gelijkaardige vervuilingen in het water kunnen het debiet doen dalen.

OPSLAG

Bewaar het product en alle accessoires op een schone, droge en vorstvrije plaats buiten het bereik van kinderen.

REPARATIE

Het product bevat geen onderdelen die door de gebruiker kunnen worden gerepareerd. Demonteer het product niet en probeer het niet te repareren. Reparaties moeten door een erkend servicebedrijf worden uitgevoerd.

