

**MEEC
TOOLS**

Item no. 015267

550 W
83 l/min



SV DRÄNKBAR PUMP

BRUKSANVISNING

Viktigt! Läs bruksanvisningen före användning.
Spara den för framtida bruk.
(Original bruksanvisning).

NO SENKBAR PUMPE

BRUKSANVISNING

Viktig! Les bruksanvisningen nøye før bruk.
Ta vare på den for fremtidig bruk.
(Oversettelse av original bruksanvisning).

DA DYKPUMPE

BETJENINGSVEJLEDNING

Vigtigt! Læs betjeningsvejledningen før brug.
Gem den til senere brug.
(Oversættelse af den originale vejledning).

PL POMPA ZANURZENIOWA

INSTRUKCJA OBSŁUGI

Ważne! Przed użyciem uważnie przeczytaj instrukcję obsługi! Zachowaj ją na przyszłość.
(Tłumaczenie oryginalnej instrukcji).

EN SUBMERSIBLE PUMP

OPERATING INSTRUCTIONS

Important! Read the user instructions carefully before use. Save them for future reference.
(Translation of the original instructions).

DE TAUCHPUMPE

BEDIENUNGSANLEITUNG

Wichtig! Die Bedienungsanleitung vor der Verwendung bitte sorgfältig durchlesen!
Für die zukünftige Verwendung aufbewahren.
(Bedienungsanleitung im Original).

FI UPPOPUMPPU

KÄYTTÖOHJE

Tärkeää! Lue käyttöohje huolella ennen käyttöä!
Säilytä se myöhempää käyttöä varten.
(Käännös alkuperäisestä käyttöohjeesta).

FR POMPE SUBMERSIBLE

MODE D'EMPLOI

Important! Lisez attentivement le mode d'emploi avant la mise en service. Conservez-le.
(Traduction des instructions originales).

NL DOMPELPOMP

GEBRUIKSAANWIJZING

Belangrijk! Lees de gebruiksaanwijzing aandachtig door voordat u het apparaat gebruikt. Bewaar de gebruiksaanwijzing voor toekomstig gebruik.
(Vertaling van de originele instructies).

Värna om miljön!

Kasserad produkt ska återvinnas enligt gällande bestämmelser.

Verne om miljøet!

Kassert produkt skal gjenvinnas etter gjeldende lover og regler.

Beskyt miljøet!

Produktet skal bortskaffes i henhold til gjældende regler.

Dbaj o środowisko!

Zużyty produkt należy poddać recyklingowi zgodnie z obowiązującymi przepisami.

Care for the environment!

Recycle discarded product in accordance with local regulations.

Schützen Sie die Umwelt!

Das entsorgte Produkt muss gemäß den geltenden Bestimmungen recycelt werden.

Suojele ympäristöä!

Käytöstä poistettu tuote on kierrätettävä voimassa olevien säännösten mukaisesti.

Pensez à l'environnement

Les appareils hors d'usage doivent être recyclés conformément à la réglementation en vigueur.

Bescherm het milieu!

Afgedankte producten moeten worden gerecycleerd volgens de van toepassing zijnde regelgeving.



Rätten till ändringar förbehålles. För senaste version av bruksanvisningen se www.jula.com

Med forbehold om endringer. Nyeste versjon av bruksanvisningen finner du på www.jula.com

Ret til ændringer forbeholdes. Den seneste version af betjeningsvejledningen findes på www.jula.com

Z zastrzeżeniem prawa do zmian. Najnowsza wersja instrukcji obsługi znajduje się na www.jula.com

Jula reserves the right to make changes. For latest version of operating instructions, see www.jula.com

Änderungen vorbehalten. Die aktuellste Version der Bedienungsanleitung finden Sie auf www.jula.com

Pidätämme oikeuden muutoksiin. Katso käyttöohjeiden uusin versio täältä: www.jula.com

Nous nous réservons le droit d'apporter des modifications. Vous trouverez la dernière version des consignes d'utilisation sur www.jula.com

Wijzigingen voorbehouden. Voor de recentste editie van de gebruikershandleiding, zie www.jula.com

JULA AB, BOX 363, SE-532 24 SKARA

2025-07-02

© Jula AB



EU DECLARATION OF CONFORMITY / EU FÖRSÄKRAN OM ÖVERENSSTÄMMELSE / EU SAMSVARSKLÄRING / EU-OVERENSSTEMMELSESESKLÄRING / DEKLARACJA ZGODNOŚCI UE / EU KONFORMITÄTSESKLÄRUNG / EU VAATIMUSTENMUKAISUUSVAKUUTUS / DÉCLARATION UE DE CONFORMITÉ / EU CONFORMITEITSVERKLARING

Item number / Artikelnummer / Artikkelnummer / Varenummer / Numer artykułu / Artikelnummer / Tuotenumero / Numéro de référence / Artikelnummer

015267



Jula AB, Box 363, SE-532 24 SKARA, SWEDEN

This declaration of conformity is issued under the sole responsibility of the manufacturer./ Denna försäkran om överensstämmelse utfärdas på tillverkarens eget ansvar./ Denne samsvarserklæring er utstedt under ansvaret til produsenten./ Denne overensstemmelseserklæring er udstedt under producentens eneansvar./ Niniejsza deklaracja zgodności wydana zostaje na wyłączną odpowiedzialność producenta./ Diese Konformitätserklärung wird unter der alleinigen Verantwortung des Herstellers ausgestellt./ Tämä vaatimustenmukaisuusvakuutus on annettu valmistajan yksinomaisella vastuulla./ La présente déclaration de conformité est émise sous la seule responsabilité du fabricant. / Deze conformiteitsverklaring wordt afgegeven onder de uitsluitende verantwoordelijkheid van de fabrikant./

SUBMERSIBLE PUMP/ DRÄNKBAR PUMP / SENKBAR PUMPE / DYKpumpe / POMPA ZANURZENIOWA / TAUCHpumpe / UPPOPUMPPU / POMPE SUBMERSIBLE / DOMEPELpomp
230V, 550W, 5000l/h

Conforms to the following directives, regulations and standards./ Överensstämmer med följande direktiv, förordningar och standarder./ Er i samsvar med følgende direktiver, forordning og standarder./ Overholder følgende direktiver, forordninger og standarder./ Są zgodne z następującymi dyrektywami, regulacja i normami./ Entspricht den folgenden Richtlinien, Vorschriften und Normen./ Seuraavien direktiivien, asetusten ja standardien mukainen./ Conforme aux directives, règlements et normes suivants. / Voldoet aan de volgende richtlijnen, voorschriften en normen:

Directive/Regulation	Harmonised standard
MD 2006/42/EC	EN 60335-1:2012+A11+A13, EN 60335-2-41:2003+A1+A2, EN 62233:2018
EMC 2014/30/EU	EN 55014-1:2017+A11, EN 55014-2:2015, EN IEC 61000-3-2:2019, EN 61000-3-3:2013+A1
RoHS 2011/65/EU + 2015/863	EN 50581:2012

This product was CE marked in year./ Produkten CE-märktes år./ Dette produktet ble CE-merket dette året./ Produktet blev CE-mærket i år./ Wyrób oznakowany znakiem CE w roku./ Dieses Produkt erhielt die CE-Kennzeichnung im Jahr./ Tämä tuote on CE-merkitty vuonna./ Ce produit a reçu le marquage CE en./ Dit product werd CE-gemarkeerd in het jaar: -21

Skara 2021-03-31

Mattias Lif

BUSINESS AREA MANAGER (Signatory for Jula and authorised to compile the technical documentation. / Undertecknat för Jula samt behörigt att sammanställa den tekniska dokumentationen. / Signert for Jula og kvalifisert til å sammenfatte den tekniske dokumentasjonen. / Underskrevet på vegne af Jula og bemyndiget til udarbejdelse af den tekniske dokumentation. / Podpisano w imieniu Jula oraz osoby upoważnionej do sporządzenia dokumentacji technicznej. / Unterzeichnet im Namen von Jula und befugt, die technische Dokumentation zusammenzustellen. / Allekirjoittanut Julan puolesta ja valtuutettu kokoamaan tekniset asiakirjat. / Signé au nom de Jula et habilité à établir la documentation technique. / Ondertekend namens Jula en gemachtigde voor de samenstelling van de technische documentatie

1

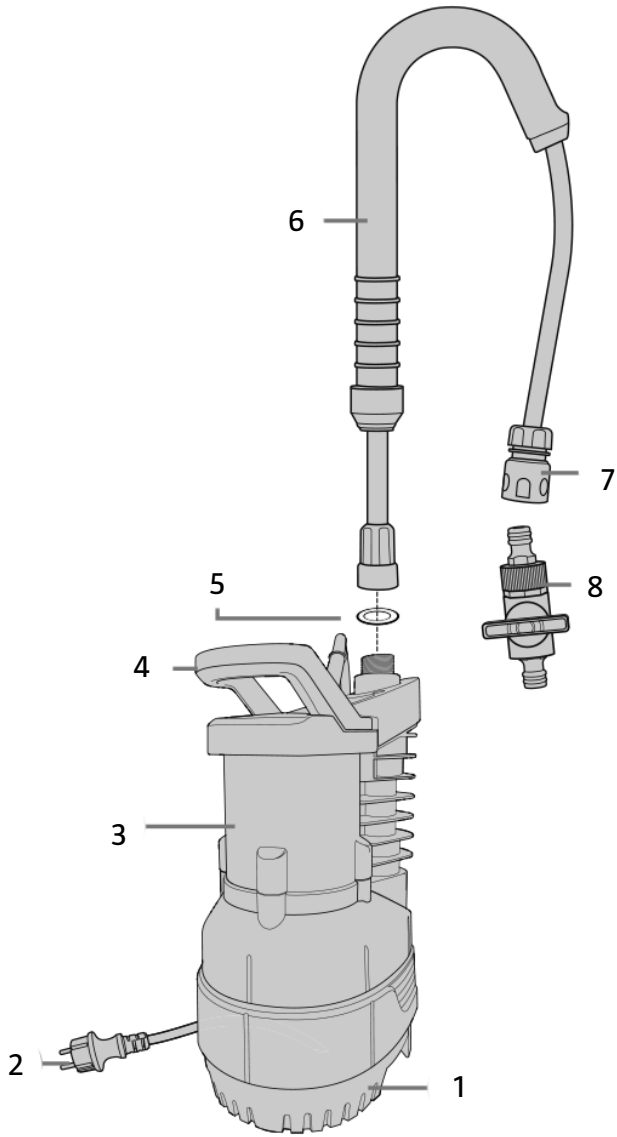

2

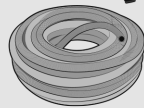
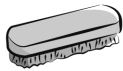
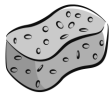
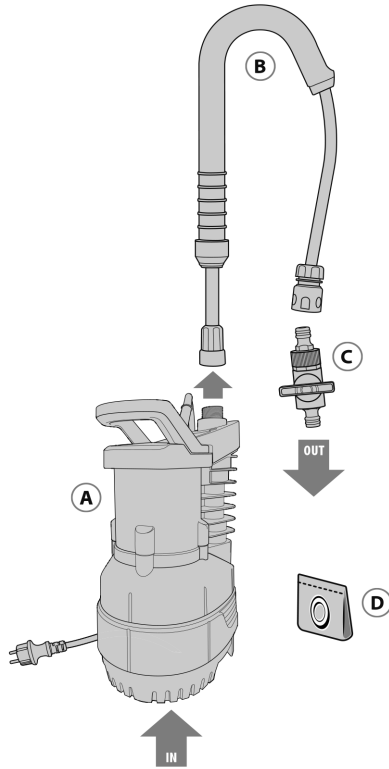

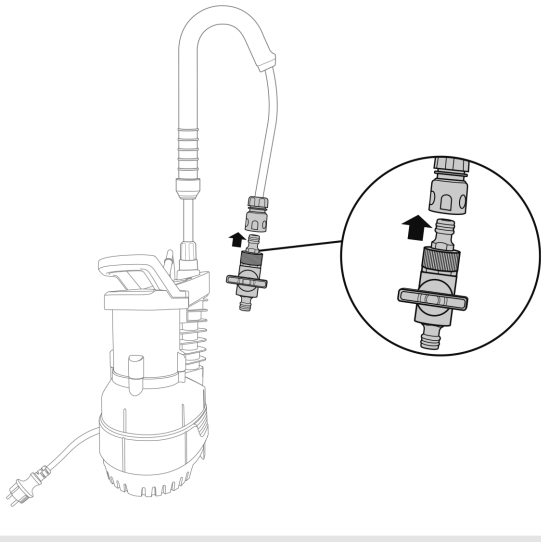
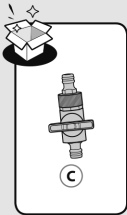
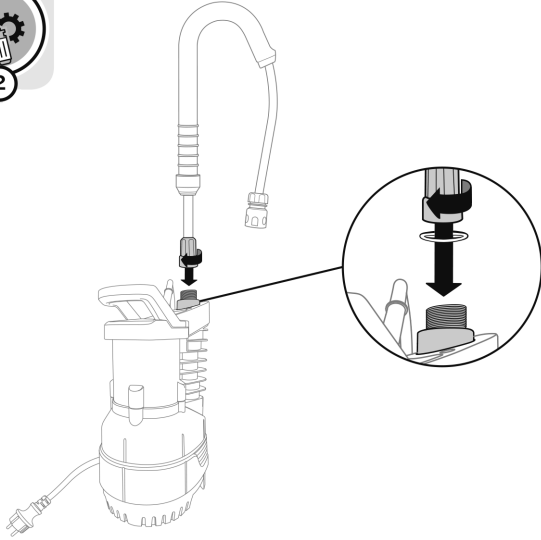
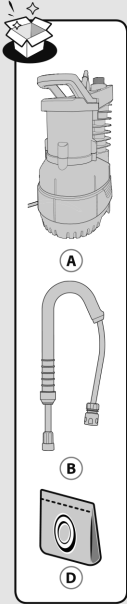

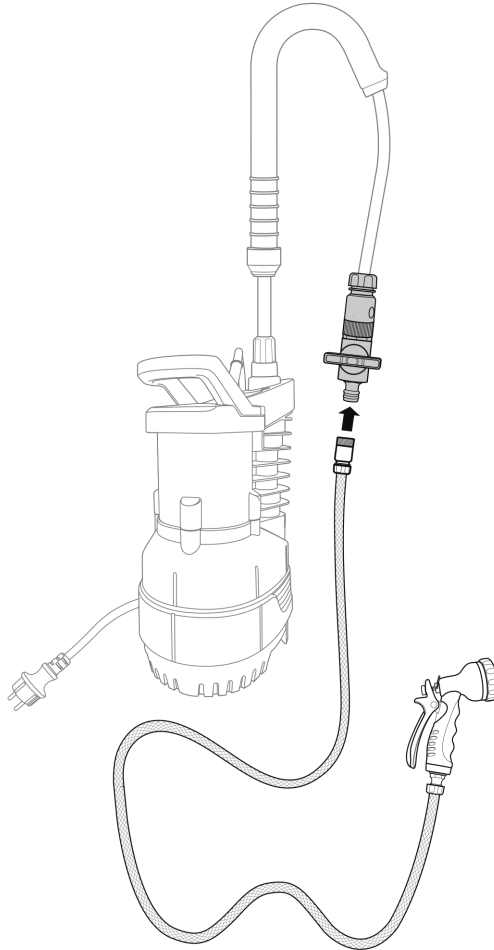
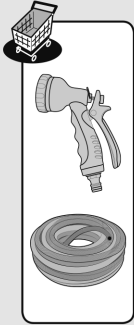

- 
- Ø 1/2" Ø12,5mm
 - Ø 5/8" Ø15mm
 - Ø 3/4" Ø19mm

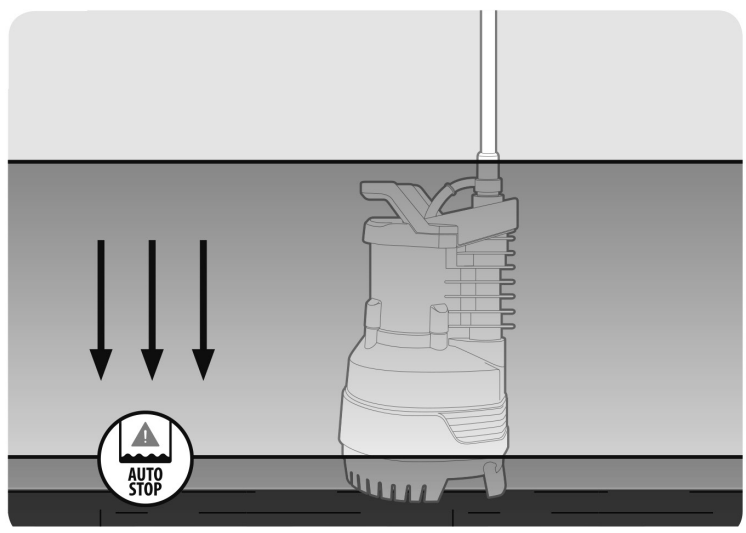
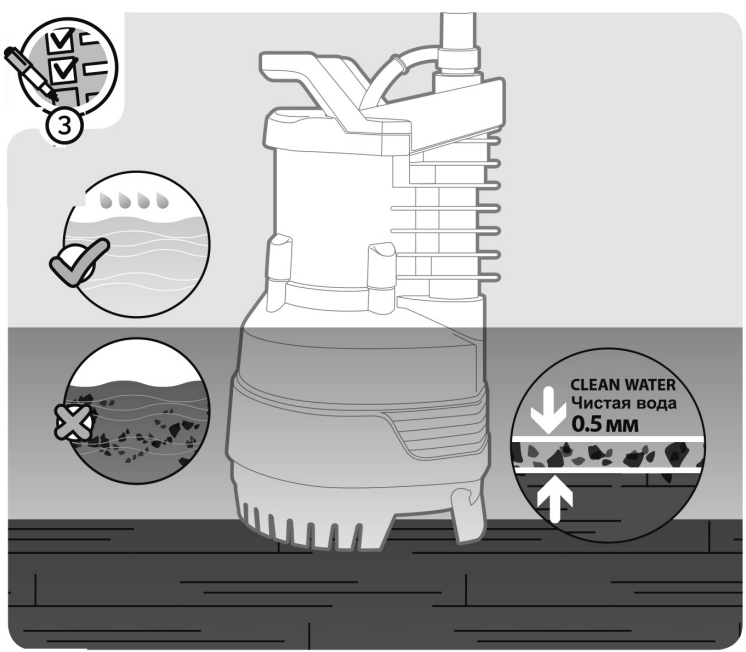

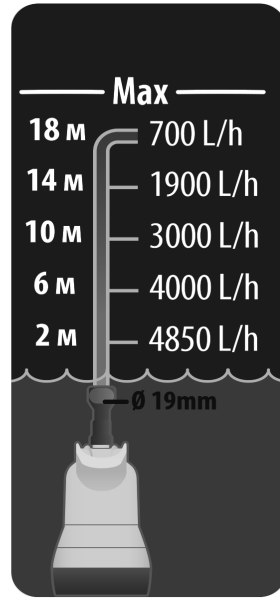
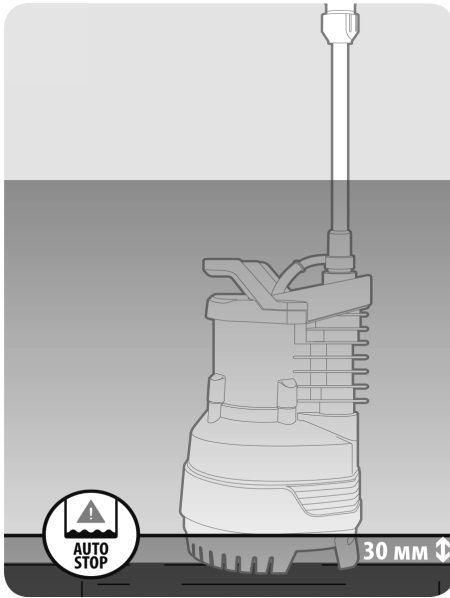

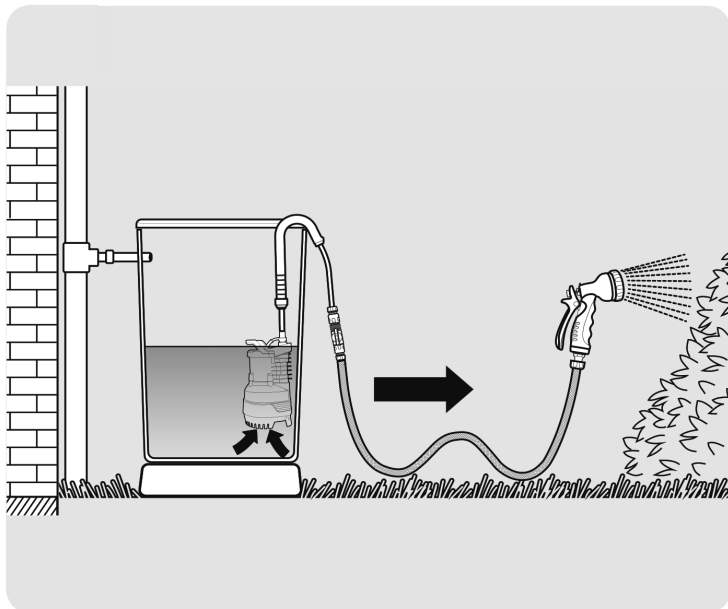
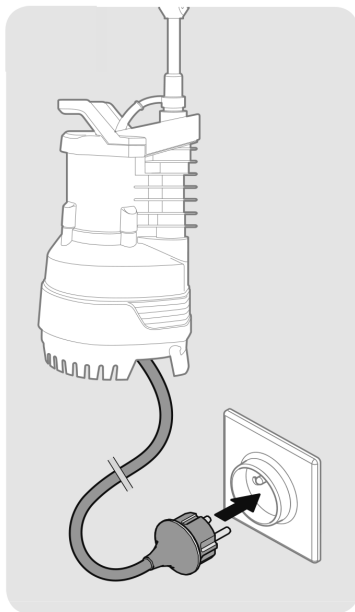
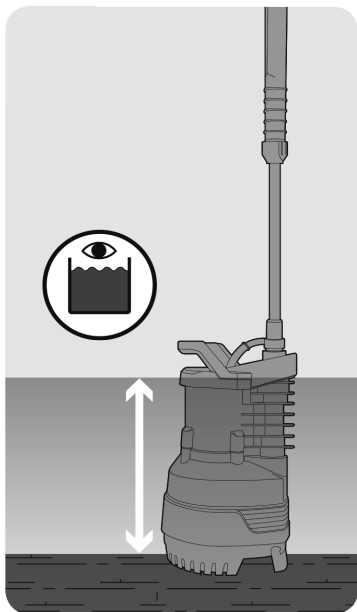

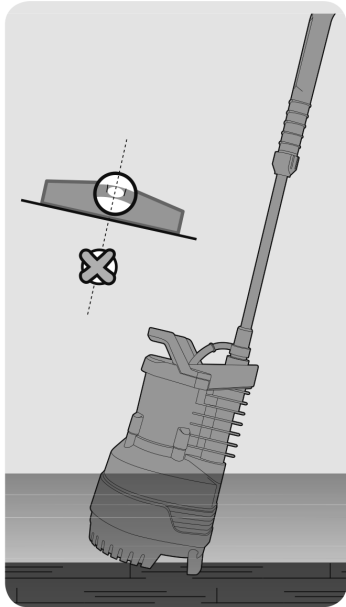
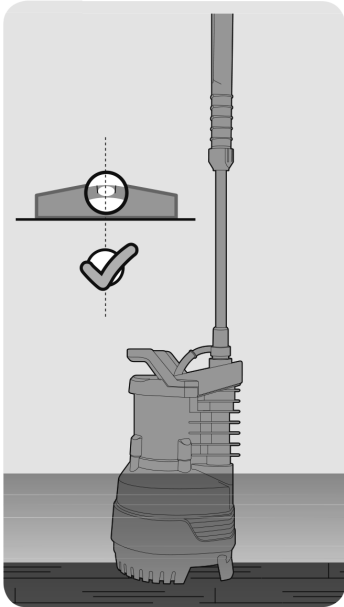
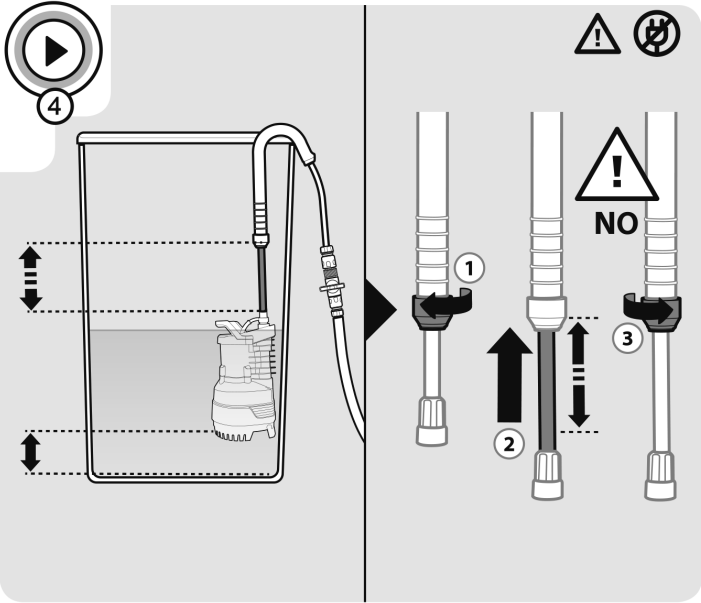

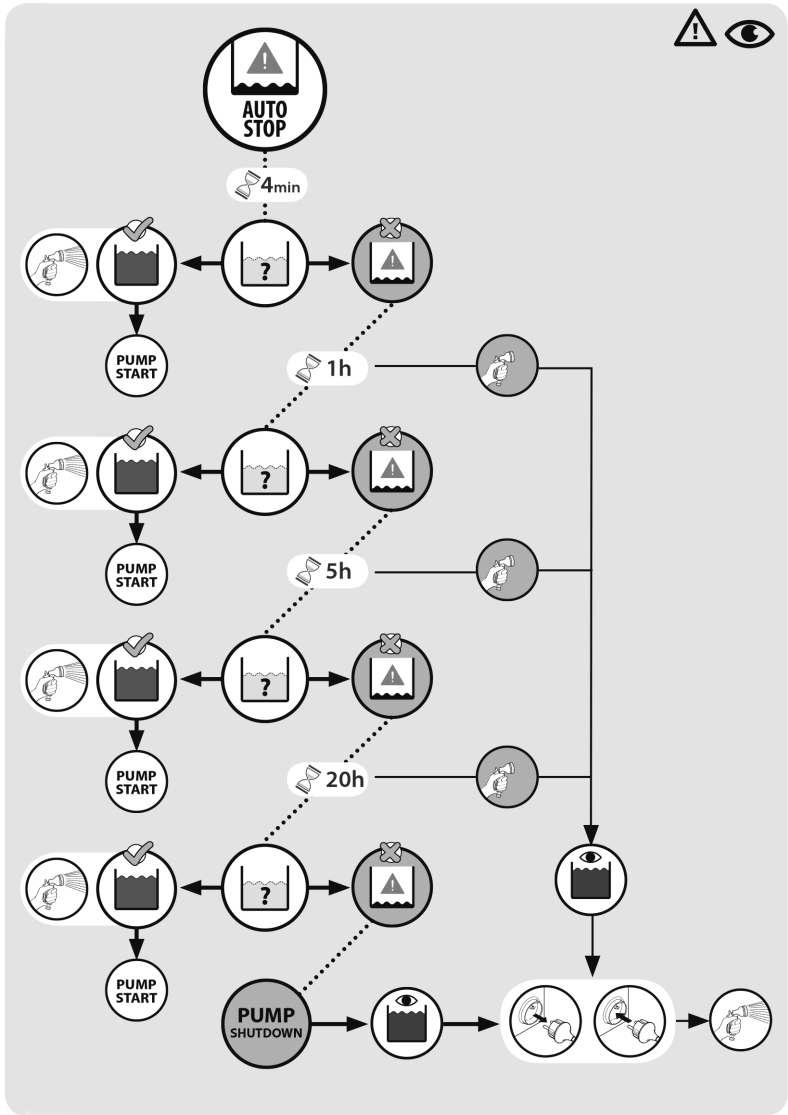

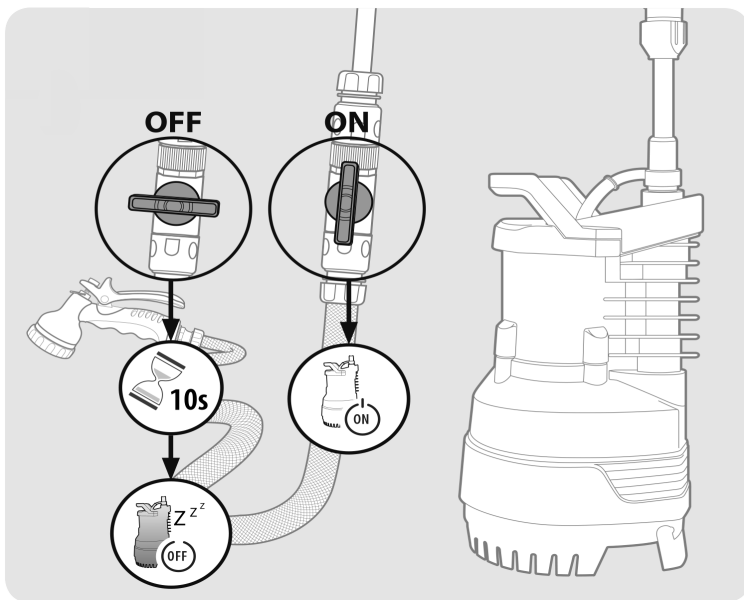

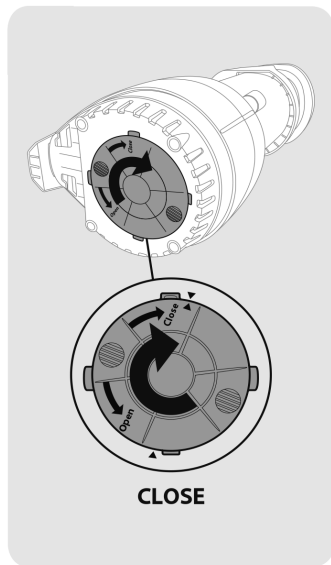
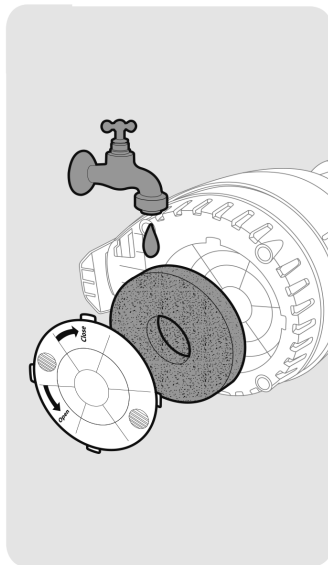
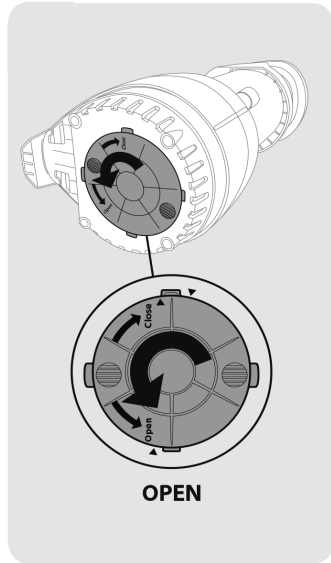
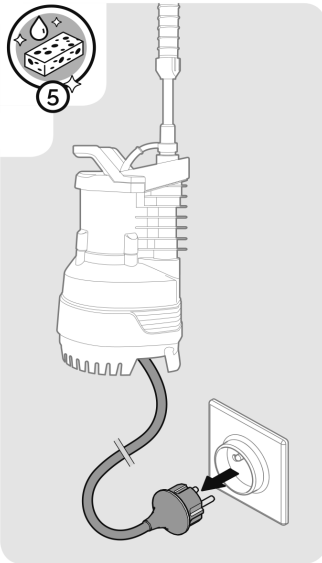
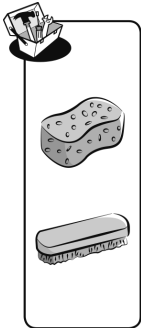

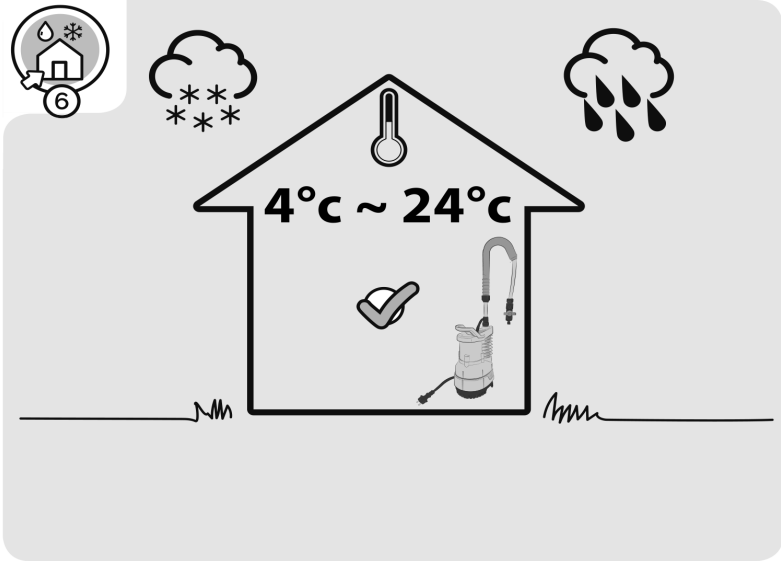

SÄKERHETSANVISNINGAR

- Den här produkten kan användas av barn från 8 år och uppåt samt av personer med nedsatt fysisk, sensorisk eller mental förmåga eller personer som saknar erfarenhet och kunskap, om de ges handledning eller får instruktioner angående en säker användning av produkten och förstår de risker som är förknippade med användningen. Barn får inte leka med produkten. Låt inte barn rengöra eller underhålla produkten utan övervakning.
- Barn ska hållas under uppsikt så att de inte leker med produkten. Låt inte barn rengöra eller underhålla produkten utan övervakning.
- Bekanta dig med produktens reglage och användning. Läs alla anvisningar och säkerhetsanvisningar före användning. Om inte alla anvisningar och säkerhetsanvisningar följs finns risk för elolycksfall, allvarlig personskada och/eller egendomsskada.
- Kontakta återförsäljaren eller kvalificerad personal vid problem eller frågor.
- Förvara dessa anvisningar så att de är åtkomliga för alla som använder produkten. Anvisningarna ska följa med produkten om den säljs eller lämnas vidare.
- Gör inga ändringar på produkten. Använd endast tillbehör som rekommenderas av tillverkaren.
- Produkten får endast användas på avsett sätt och i enlighet med dessa anvisningar. Produkten får endast användas på avsett sätt och i enlighet med dessa anvisningar, annars finns risk för personskada och/eller egendomsskada. Tillverkaren påtar sig inget ansvar för personskada och/eller egendomsskada som uppkommer till följd av felaktig användning.
- Om sladden eller stickproppen är skadad ska den bytas ut av behörig servicerepresentant eller annan kvalificerad personal, för att undvika fara.
- Använd inte produkten om den är skadad. Kontrollera sladden, stickproppen och höljet före varje användning. Om produkten är skadad eller inte fungerar korrekt måste den repareras eller kasseras.
- Dra omedelbart ut stickproppen om sladden eller produkten skadas eller inte fungerar normalt, annars finns risk för elolycksfall.
- Eventuella reparationer måste utföras av kvalificerad personal. Felaktigt utförda reparationer kan medföra risk för elolycksfall, allvarlig personskada och/eller egendomsskada.
- Dra inte i sladden för att dra ut stickproppen.
- Låt inte sladden hänga över bords- eller bänkkant eller komma i kontakt med heta ytor. Undvik att vika eller böja sladden kraftigt.
- Om förlängningssladd används ska dess ledartvårnsnitsarea vara tillräcklig för produktens strömförsörjning.
- Om produkten används utomhus, använd endast förlängningssladd som är godkänd för utomhusbruk.
- Produkten är inte avsedd för transport av vatten avsett att konsumeras av människor.
- Använd inte produkten för transport av frätande, antändliga eller explosiva ämnen som bensin och andra petroleumprodukter, kvävehaltiga vätskor, fett, olja, saltvatten eller spillvatten från toaletter, eller vätska som har högre viskositet än vatten.
- Den pumpade vätskans temperatur får inte överskrida 35 °C.
- Placera produkten oåtkomligt för barn.
- Använd inte produkten om personer vistas i vattnet.
- Säkerställ att produkten inte suger upp vattenlevande djur, som fisk.
- Var uppmärksam på risken att vätskan förorenas till följd av smörjmedelsläckage.

- Skydda elanslutningar från fukt.
- Utsätt inte produkten för temperatur under 0 °C. Säkerställ att produkten inte körs utan vätska.
- Pumpa inte aggressiva vätskor eller slipande material.
- Dra inte i sladden eller nivåvipans kabel för att flytta produkten och använd dem inte för att säkra produkten mot rörelse.
- Produkten är endast avsedd för hushållsbruk och är inte lämplig för kommersiell användning.
- Tillverkaren påtar sig inget ansvar för personskada eller egendomsskada som uppkommer till följd av felaktig användning.
- Produkten är avsedd för användning med hushållsvattentank. När pumpen används för tryckökning får högsta tillåtna inloppstryck för pumpen (1,0 bar) inte överskridas.

VIKTIGT!

Produkten ska anslutas till nät med jordfelsbrytare med utlösningsström högst 30 mA.

SYMBOLER

	Läs bruksanvisningen.
	Godkänd enligt gällande direktiv/förordningar.
	Kasserad produkt ska återvinnas enligt gällande bestämmelser.

TEKNISKA DATA

Märkspänning	230 V ~ 50 Hz
Nominell ingående effekt	550 W
Pumptryck	2 bar
Flöde	83 l/min
Lyfthöjd	max. 20 m

Nedsänkingsdjup	max. 7 m
Vattentemperatur	max. 35 °C
Omgivningstemperatur	max. 40 °C
Kapslingsklass	IPX8
Kabellängd	10 m
Anslutning	3/4"
Mått	L16,4 x B20 x H32 cm
Vikt	5,85 Kg

BESKRIVNING

Produkten är utmärkt i trädgårdens regnvattentunna! Utrustad med ett teleskopiskt rör med snabbkoppling för direktanslutning av t.ex. slang och munstycken. Pumpen startar automatiskt när den håller tryck stannar automatiskt vid torrkörning

PRODUKTENS DELAR

1. *Filter*
2. *Sladd med stickpropp*
3. *Pumphus*
4. *Handtag*
5. *Planpackning*
6. *Teleskopisk krok*
7. *Anslutning*
8. *Avstängningsventil*

BILD 1**MONTERING**

Montera produktens delar som bilden visar. Dra åt skruvförbanden med lämpliga verktyg.

BILD 2

Anslut utloppsslangen. Skruva på anslutningen medurs på pumphusets utlopp. Dra åt för hand.

- Olika slangdiametrar kan anslutas. Största möjliga slangdiameter bör användas, eftersom det ger högre flöde. Ju kortare och grövre slang

som används, desto högre blir pumpkapaciteten.

BILD 3

BILD 4

HANDHAVANDE

VARNING!

- Använd skyddsglasögon och handskar under installationen.
- Läs säkerhetsanvisningarna i början av denna bruksanvisning innan produkten tas i bruk. Om inte alla anvisningar och säkerhetsanvisningar följs finns risk för elolycksfall, allvarlig personskada och/eller egendomsskada. Iakttag särskild försiktighet och var extra uppmärksam på eventuella installations- och funktionsfel första gången produkten används.

FÖRSTA ANVÄNDNING

Avluftning och vattenfyllning

Vattenfyll produkten före start. Om produkten inte ger vatten 20 sekunder efter start, stäng av produkten, lyft den ur vattnet, låt allt vatten rinna ut ur produkten och sänk den sedan hastigt tillbaka i vattnet. Starta sedan produkten på nytt.

BILD 5

BILD 6

OBS!

Produkten måste vara helt täckt av vatten. I annat fall avluftas och vattenfylls den inte, ger inte fullt vattenflöde och kan skadas.

START

1. Kontrollera före start att produkten är korrekt avluftad och vattenfylld (se föregående avsnitt).

BILD 7

2. Produkten bör hängas upp i en lina fäst i handtaget, så att den hänger strax ovanför vattenbehållarens botten. För extra stöd och stabilitet kan den även hängas upp på behållarens kant. Kontrollera att produkten hänger stabilt och helt vertikalt.

BILD 8

VARNING!

Lyft aldrig produkten i sladden.

OBS!

Minsta vattendjup för korrekt funktion är 46 mm.

3. Sätt i stickproppen i ett nätuttag. Produkten startar automatiskt när stickproppen sätts i.

OBS!

Stäng omedelbart av produkten om den fallit, utsatts för slag eller stöt eller om den börjar vibrera onormalt. Eventuella skador ska repareras av behörig servicerepresentant innan produkten används igen.

AVSTÄNGNING

För att undvika personskada, stäng alltid av produkten och dra ut stickproppen:

- före rengöring och före avlägsnande av blockering
- innan produkten lämnas utan uppsikt
- innan tillbehör monteras eller demonteras
- före kontroll, rengöring eller annat arbete på produkten
- om produkten börjar vibrera onormalt (kontrollera omedelbart).

SPECIALFUNKTIONER

Torrkörningsskydd

Produktens torrkörningsskydd detekterar vatten i inloppsslangen. Om inget vatten detekteras, stängs produkten av automatiskt för att hindra torrkörning. När torrkörningsskyddet utlösts och stängt av produkten, sker automatiska återstartförsök enligt schemat nedan.

- t₀ + 4 min
- t₀ + 1 h
- t₀ + 6 h
- t₀ + 26 h

BILD 9

OBS!

Det går att när som helst avbryta torrkörningsskyddets återstartsekvens genom dra ut stickproppen. Normal drift återupptas när stickproppen åter sätts i. (Kontrollera först att det finns vatten i inloppsslangen.)

Avstängningsventil

Produkten stängs av automatiskt 10 sekunder efter att ventilen stängts.

BILD 10

UNDERHÅLL

VARNING!

Risk för elolycksfall, brand och allvarlig personskada. Stäng av produkten och dra ut stickproppen före kontroll, justering, rengöring och förvaring.

RENGÖRING

1. Dra ut stickproppen.
2. Skruva loss utloppsanslutningen.
3. Rengör pumputloppet med rent vatten.

4. Kontrollera sladden med avseende på skick.
5. Om produktens prestanda har försämrats kan pumpens underdel behöva demonteras.

BILD 11

FÖRVARING AV PRODUKTEN

Genomför de i kapitlet om underhåll beskrivna åtgärderna före förvaring av produkten.

- Töm ut allt vatten ur produkten och låt den torka helt.
- Rengör produkten och dess tillbehör.
- Produkten bör förvaras stående och i sin originalförpackning.
- Förvara produkten och alla tillbehör rent, torrt, frostfritt, väl ventilerat och oåtkomligt för barn. Bästa förvaringstemperatur är 4 till 24 °C.

BILD 12

SERVICE

- Produkten får endast servas av kvalificerad personal som använder identiska reservdelar. Detta säkerställer att produkten förblir säker.
- Om produkten är skadad måste den kontrolleras och repareras av kvalificerad personal innan den används igen.

TRANSPORT

VARNING!

Beakta produktens vikt (se tekniska data) vid transport och hantering av produkten – risk för personskada.

- Använd alltid bärhandtaget för att lyfta och bära produkten.
- Skydda produkten från vibrationer och stötar under transporten.
- Säkra produkten stadigt vid transport i fordon, så att den inte kan välta eller flytta sig.

FELSÖKNING

Problem	Orsak	Åtgärd
Produkten startar inte.	Strömförsörjning saknas eller vatten saknas i inloppet.	Kontrollera att produkten är korrekt ansluten till nätspänning.
		Kontrollera vattendjupet.
Otillräckligt flöde.	Blockerat utloppsrör.	Rensa utloppsröret.
	Blockerat pumphjul.	Demontera pumpens underdel och rensa pumphjulet.
	Luftfickor i pump eller ledningar.	Luta produkten tillfälligt för att släppa ut luftbubblan.
Motorn startar igen omedelbart efter avstängning.	För liten rördiameter.	Byt till grövre rör.
	Blockerat utloppsrör.	Rensa utloppsröret.
	Blockerat pumphjul.	Demontera pumpens underdel och rensa pumphjulet.
Den transporterade vätskemängden är liten.	Bruksanvisningen har inte följts.	Kontrollera nedsänkingsdjupet
	Motorn växlar automatiskt till skyddsläge.	
	Olämpliga rördimensioner.	Byt rör enligt instruktionerna i bruksanvisningen.
	För hög vattentemperatur. Överhettningsskyddet löser ut.	Kontrollera att vattentemperaturen inte överstiger 35 °C.

ALLVARLIGA FEL

Problem	Åtgärd
Onormalt hög effektförbrukning.	Sluta använda produkten, kontakta behörig servicerepresentant
Minskade prestanda.	Kontakta behörig servicerepresentant.
Läckage från motorhuset.	Sluta använda produkten, kontakta behörig servicerepresentant

SIKKERHETSANVISNINGER



- Dette produktet kan brukes av barn fra åtte år og oppover og av personer med redusert fysisk, sansemessig eller mental kapasitet, eller personer som mangler erfaring med og kunnskap om produktet, hvis de får veiledning eller instruksjoner om sikker bruk av produktet og forstår farene som er forbundet med bruken. Barn skal ikke leke med produktet. Ikke la barn rengjøre eller vedlikeholde produktet uten tilsyn.
- Barn skal holdes under oppsyn, slik at de ikke leker med produktet. Ikke la barn rengjøre eller vedlikeholde produktet uten tilsyn.
- Gjør deg kjent med produktets betjeningsorganer og bruk. Les alle anvisninger og sikkerhetsanvisninger før bruk. Hvis ikke alle anvisningene og sikkerhetsanvisningene følges, er det fare for el-ulykker, alvorlig personskade og/eller materielle skader.
- Kontakt forhandleren eller kvalifisert personale ved problemer eller spørsmål.
- Oppbevar disse anvisningene slik at de er lett tilgjengelige for alle som bruker produktet. Anvisningene skal følge med produktet hvis det selges eller gis videre.
- Ikke gjør endringer på produktet. Bruk kun tilbehør som anbefales av produsenten.
- Produktet skal kun brukes til det som det er beregnet for, og i henhold til disse anvisningene. Produktet skal kun brukes på tiltenkt måte og i henhold til disse anvisningene. Ellers er det fare for personskade og/eller materielle skader. Produsenten påtar seg ikke ansvar for personskader og/eller materielle skader som oppstår som følge av feil bruk av produktet.
- Hvis ledningen eller støpselet er skadet, må den/det byttes av en godkjent servicerepresentant eller en annen kvalifisert fagperson for å unngå risiko.
- Ikke bruk produktet hvis det er skadet. Kontroller ledningen, støpselet og dekelet før hver bruk. Hvis produktet er skadet eller ikke fungerer som det skal, må det repareres eller kasseres.
- Trekk ut støpselet umiddelbart hvis ledningen eller produktet blir skadet eller ikke fungerer normalt. Ellers er det fare for el-ulykker.
- Eventuelle reparasjoner må utføres av kvalifisert personale. Feilaktig utførte reparasjoner kan medføre fare for el-ulykker, alvorlig personskade og/eller materielle skader.
- Ikke dra i ledningen når du skal trekke ut støpselet.
- Ikke la ledningen henge over kanten på bord eller benker, og pass på at den ikke kommer i kontakt med varme overflater. Unngå å bøye ledningen kraftig.
- Ved bruk av skjøteledning skal lederne ha et tverrsnittsareal som er tilstrekkelig for produktets strømforsyning.
- Hvis produktet brukes utendørs, skal du bare bruke skjøteledninger som er godkjent for utendørs bruk.
- Produktet er ikke beregnet på transport av vann som skal konsumeres av mennesker.
- Ikke bruk produktet til transport av etsende, antenkelige eller eksplosive stoffer som bensin og andre petroleumsprodukter, nitrogenholdige væsker, fett, olje, saltvann eller spillvann fra toaletter, eller væske som har høyere viskositet enn vann.
- Den pumpede væskens temperatur må ikke overskride 35 °C.
- Plasser produktet utilgjengelig for barn.
- Ikke bruk produktet hvis det oppholder seg personer i vannet.
- Pass på at produktet ikke suger opp dyr som lever i vann, deriblant fisk.
- Vær oppmerksom på risikoen for at væsken forurenser på grunn av smøremiddellekkasje.

- Beskytt strømtilkoblinger mot fukt.
- Ikke utsett produktet for temperaturer under 0 °C. Pass på at produktet ikke kjøres uten væske.
- Ikke pump aggressive væsker eller slipende materialer.
- Ikke trekk i ledningen eller nivåbryterens kabel for å flytte produktet, og ikke bruk disse til å sikre produktet mot bevegelse.
- Produktet er kun beregnet til privat bruk og er ikke egnet til kommersielt bruk.
- Produsenten påtar seg ikke ansvar for personskader eller materielle skader som oppstår som følge av feil bruk.
- Produktet er beregnet for bruk med husholdningsvanntank. Når pumpen brukes for trykkøkning, må høyeste tillatte innløpstrykk for pumpen (1,0 bar) ikke overskrides.

VIKTIG!

Produktet skal kobles til strømmettet via jordfeilbryter med utløsningsstrøm på maks. 30 mA.

SYMBOLER

	Les bruksanvisningen.
	Godkjent i henhold til gjeldende direktiver/forskrifter.
	Kassert produkt skal gjenvinnnes i henhold til gjeldende forskrifter.

TEKNISKE DATA

Nominell spenning	230 V ~ 50 Hz
Nominell inngående effekt	550 W
Pumpetrykk	2 bar
Gjennomstrømning	83 l/min
Løftehøyde	maks. 20 m
Nedsenkingsdybde	maks. 7 m
Vanntemperatur	maks. 35 °C

Omgivelsestemperatur	maks. 40 °C
Kapslingsklasse	IPX8
Kabellengde	10 m
Tilkobling	3/4"
Mål	L16,4 x B20 x H32 cm
Vekt	5,85 kg

BESKRIVELSE

Produktet egner seg utmerket i en regnvannstønne i hagen! Utstyrt med et teleskopisk rør med hurtigkobling for direkte tilkobling av for eksempel slange og munnstykker. Pumpen starter automatisk når den holder trykk og stopper automatisk ved tørrkjøring.

PRODUKTETS DELER

1. Filter
2. Ledning med støpsel
3. Pumpehus
4. Håndtak
5. Planpakning
6. Teleskopisk krok
7. Tilkobling
8. Avstengningsventil

BILDE 1**MONTERING**

Monter produktets deler som vist i figuren. Stram skrueforbindelsene med passende verktøy.

BILDE 2

Koble til utløpsslangen. Skru tilkoblingen med klokken på utløpet til pumpehuset. Trekk til for hånd.

- Det er mulig å koble til ulike slangediametere. Vi anbefaler å bruk størst mulig slangediameter, ettersom det gir høyere

gjennomstrømning. Jo kortere og grovere slange som brukes, desto høyere blir pumpekapasiteten.

BILDE 3

BILDE 4

BETJENING

ADVARSEL!

- **Bruk vernebriller og hansker under installasjonen.**
- **Les sikkerhetsanvisningene i begynnelsen av denne bruksanvisningen før produktet tas i bruk. Hvis ikke alle anvisningene og sikkerhetsanvisningene følges, er det fare for el-ulykker, alvorlig personskade og/eller materielle skader. Vær ekstra forsiktig og oppmerksom på eventuelle installasjons- og funksjonsfeil første gang produktet brukes.**

FØRSTE GANGS BRUK

Lufting og fylling av vann

Fyll produktet med vann før start. Hvis produktet ikke avgir vann 20 sekunder etter start, slå av produktet, løft det ut av vannet, la alt vannet renne ut og senk det deretter raskt tilbake i vannet. Start produktet på nytt.

BILDE 5

BILDE 6

MERK!

Produktet må være helt dekket av vann. Ellers vil det ikke bli luftet og fylt med vann, gir ikke vannstrøm og kan bli skadet.

START

1. Kontroller før start at produktet er korrekt luftet og fylt med vann (se forrige avsnitt).

BILDE 7

2. Produktet bør henges opp i en snor som er festet i håndtaket, slik at det henger like over bunnen av vannbeholderen. For ekstra støtte og stabilitet kan det også henges opp på kanten av beholderen. Kontroller at produktet henger stabilt og helt vertikalt.

BILDE 8

ADVARSEL!

Løft aldri produktet etter ledningen.

MERK!

Minste vanddybde for korrekt funksjon er 46 mm.

3. Sett støpselet i en stikkontakt. Produktet starter automatisk når støpselet settes i.

MERK!

Slå av produktet umiddelbart hvis det har falt, blitt utsatt for slag eller støt, eller om det begynner å vibrere unormalt. Eventuelle skader skal repareres av autorisert servicerepresentant før produktet kan brukes igjen.

SLÅ AV

Slå alltid av produktet og trekk ut støpselet for å unngå personskade:

- før rengjøring og før eventuelle blokkeringer fjernes
- før produktet forlates uten tilsyn
- før montering eller demontering av tilbehør
- før kontroll, rengjøring eller annet arbeid på produktet
- hvis produktet begynner å vibrere unormalt (kontroller umiddelbart)

SPECIALFUNKSJONER

Tørrkjøringsbeskyttelse

Produktets tørrkjøringsbeskyttelse registrerer vann i inntaksslagen. Hvis det ikke registreres noe

vann, slås produktet automatisk av for å hindre tørrkjøring. Når tørrkjøringsbeskyttelsen har løst ut og slått av produktet, skjer det automatisk forsøk på ny start i henhold til tabellen nedenfor.

- t0 + 4 min
- t0 + 1 h
- t0 + 6 h
- t0 + +26 h

BILDE 9

MERK!

Tørrkjøringsbeskyttelsens gjenstartssekvens kan når som helst avbrytes ved å trekke ut støpselet. Normal drift gjenopptas når støpselet sette inn igjen. (Kontroller først at det er vann i inntaksslagen.)

Avstengningsventil

Produktet slås automatisk av 10 sekunder etter at ventilen er lukket.

BILDE 10

VEDLIKEHOLD

ADVARSEL!

Fare for el-ulykker, brann og alvorlig personskade. Slå av produktet og trekk ut støpselet før kontroll, justering, rengjøring og oppbevaring.

RENGJØRING

1. Trekk ut støpselet.
2. Skru løs utløpskoblingen.
3. Rengjør pumpeutløpet med rent vann.
4. Kontroller at ledningen er i god stand.
5. Hvis produktets ytelse er svekket, kan det hende at underdelen til pumpen må demonteres.

BILDE 11

OPPBEVARING AV PRODUKTET

Gjennomfør tiltakene som er beskrevet i kapittelet om vedlikehold før produktet settes til oppbevaring.

- Tøm alt vann ut av fra produktet og la det tørke helt.
- Rengjør produktet og tilbehøret.
- Produktet bør oppbevares stående og i originalemballasjen.
- Oppbevar produktet og alt tilbehør rent, tørt, frostfritt, godt ventilert og utilgjengelig for barn. Beste oppbevaringstemperatur er 4 til 24 °C.

BILDE 12

SERVICE

- Service på produktet skal kun utføres av kvalifisert personell som bruker identiske reservedeler. Dette sikrer at produktet alltid er trygt.
- Hvis produktet er skadet, må det kontrolleres og repareres av en kvalifisert person før det tas i bruk igjen.

TRANSPORT

ADVARSEL!

Vær oppmerksom på produktets vekt (se tekniske data) ved transport og håndtering – fare for personskade.

- Bruk alltid bærehåndtaket til å løfte og bære produktet.
- Beskytt produktet mot vibrasjoner og støt under transport.
- Sikre produktet ved transport i kjøretøy, slik at det ikke kan velte eller flytte seg.

FEILSØKING

Problem	Årsak	Tiltak
Produktet starter ikke.	Mangler strømforsyning eller det mangler vann i inntaket.	Kontroller at produktet er riktig koblet til nettspenning.
		Kontroller vanndybden.
Utilstrekkelig gjennomstrømning.	Blokkert utløpsrør.	Rens utløpsrøret.
	Blokkert pumpehjul.	Demonter pumpens underdel og rens pumpehjulet.
	Luftlommer i pumpe eller ledninger.	Sett produktet midlertidig på skrå for å slippe ut luftboblen.
Motoren starter igjen umiddelbart etter avstenging.	For liten rørdiameter.	Bytt til grovere rør.
	Blokkert utløpsrør.	Rens utløpsrøret.
	Blokkert pumpehjul.	Demonter pumpens underdel og rens pumpehjulet.
Den transporterte væskemengden er liten.	Bruksanvisningen er ikke fulgt.	Kontroller nedsenkingsdybden
	Motoren skifter automatisk til beskyttelsesmodus.	
	Uhensiktsmessige rørdimensjoner.	Skift rør i henhold til instruksjonene i bruksanvisningen.
	For høy vanntemperatur. Overopphetingsvernet løser ut.	Kontroller at vanntemperaturen ikke overstiger 35 °C.

ALVORLIGE FEIL

Problem	Tiltak
Unormalt høyt strømforbruk.	Slutt å bruke produktet og kontakt en godkjent servicerepresentant.
Redusert ytelse.	Kontakt en godkjent servicerepresentant.
Lekkasje fra motorhuset.	Slutt å bruke produktet og kontakt en godkjent servicerepresentant.

SIKKERHEDSINSTRUKTIONER



- Dette produkt kan bruges af børn fra 8 år og opetter og af personer med nedsatte fysiske, sensoriske eller mentale evner eller personer med manglende erfaring og viden, hvis de får hjælp eller instrueres i sikker brug af produktet og forstår de risiko, som brug af produktet indebærer. Børn må ikke lege med produktet. Lad ikke børn rengøre eller vedligeholde produktet uden opsyn.
- Børn skal være under opsyn, så de ikke leger med produktet. Lad ikke børn rengøre eller vedligeholde produktet uden opsyn.
- Gør dig fortrolig med produktets betjeningsanordninger og brugen af produktet. Læs alle instruktioner og sikkerhedsanvisninger før brug. Manglende overholdelse af instruktioner og sikkerhedsanvisninger kan medføre elektrisk stød, alvorlig personskade og/eller materielle skader.
- Kontakt din forhandler eller kvalificeret personale, hvis du har problemer eller spørgsmål.
- Opbevar denne vejledning på et sted, hvor den er tilgængelig for alle, der bruger produktet. Denne vejledning skal følge med produktet, hvis det sælges eller gives videre.
- Der må ikke foretages ændringer på produktet. Brug kun tilbehør, der er anbefalet af producenten.
- Produktet må kun anvendes efter hensigten og i overensstemmelse med denne vejledning. Produktet må kun bruges efter hensigten og i overensstemmelse med disse instruktioner, ellers er der risiko for personskade og/eller materielle skader. Producenten påtager sig intet ansvar for personskader og/eller materielle skader som følge af ukorrekt brug.
- Hvis ledningen er beskadiget, skal den udskiftes af en kvalificeret servicerepræsentant eller en anden kvalificeret person for at undgå fare.
- Brug ikke produktet, hvis det er beskadiget. Kontroller ledning, stik og hus før hver brug. Hvis produktet er beskadiget eller ikke fungerer korrekt, skal det repareres eller kasseres.
- Hvis ledningen eller produktet er beskadiget eller ikke fungerer normalt, skal du straks trække stikket ud, ellers er der risiko for elektrisk stød.
- Eventuelle reparationer skal udføres af kvalificeret personale. Reparationer, som ikke er udført korrekt, kan medføre risiko for elektrisk stød, alvorlig personskade og/eller materielle skader.
- Træk ikke i ledningen for at tage stikket ud.
- Lad ikke ledningen hænge ud over kanten af bordet eller bænken eller komme i kontakt med varme overflader. Undgå at folde eller bøje ledningen kraftigt.
- Hvis der bruges en forlængerledning, skal dens ledertværsnitareal være tilstrækkeligt til at forsyne produktet med strøm.
- Hvis produktet bruges udendørs, må der kun anvendes en forlængerledning, der er godkendt til udendørs brug.
- Produktet er ikke beregnet til transport af drikkevand.
- Brug ikke produktet til transport af ætsende, brandfarlige eller eksplosive stoffer såsom benzin og andre olieprodukter, kvælstofholdige væsker, fedt, olie, saltvand eller spildevand fra toiletter eller væsker med en viskositet, der er højere end vand.
- Temperaturen på den pumpede væske må ikke overstige 35 °C.
- Opbevar produktet utilgængeligt for børn.
- Brug ikke produktet, hvis der er mennesker i vandet.
- Sørg for, at produktet ikke suger vandlevende dyr, f.eks. fisk, op.
- Vær opmærksom på, at der er risiko for forurening af væsken på grund af lækage af smøremiddel.
- Beskyt de elektriske forbindelser mod fugt.

- Udsæt ikke produktet for temperaturer under 0 °C. Sørg for, at produktet ikke kører uden væske.
- Pump ikke aggressive væsker eller slibende materialer.
- Træk ikke i ledningen eller niveaualfryderens kabel for at flytte produktet, og brug dem ikke til at sikre produktet mod bevægelse.
- Produktet er kun beregnet til husholdningsbrug og er ikke egnet til kommerciel brug.
- Producenten påtager sig intet ansvar for personskader eller materielle skader som følge af ukorrekt brug.
- Produktet er beregnet til brug med en vandbeholder til husholdningsbrug. Når pumpen bruges til trykøgning, må pumpens maksimalt tilladte indgangstryk (1,0 bar) ikke overskrides.

VIGTIGT!

Produktet skal tilsluttes elnettet med en fejlstrømsafbryder med en udløsningsstrøm på højst 30 mA.

SYMBOLER

	Læs brugsanvisningen.
	Godkendt i henhold til gældende direktiver/forordninger.
	Kasserede produkter skal genbruges i overensstemmelse med gældende regler.

TEKNISKE DATA

Mærkespænding	230 V ~ 50 Hz
Nominel indgangseffekt	550 W
Pumpetryk	2 bar
Flow	83 l/min.
Løftehøjde	Maks. 20 m
Nedsænkingsdybde	Maks. 7 m

Vandtemperatur	Maks. 35 °C
Omgivelsestemperatur	Maks. 40 °C
Kapslingsklasse	IPX8
Kabellængde	10 m
Tilslutning	3/4"
Dimensioner	L16,4 x B20 x H32 cm
Vægt	5,85 kg

BESKRIVELSE

Produktet er velegnet til regnvandstønden i haven! Udstyret med teleskoprør med lynkobling for direkte tilslutning af f.eks. slange og dyser. Pumpen starter automatisk, når den holder trykket oppe, og stopper automatisk, når den kører tør.

PRODUKTETS DELE

1. Filter
2. Ledning med stik
3. Pumpehus
4. Håndtag
5. Flad pakning
6. Teleskopkrog
7. Tilslutning
8. Afspærringsventil

FIGUR 1

MONTERING

Monter produktets dele som vist på billedet. Spænd skruesamlingerne med egnet værktøj.

FIGUR 2

Tilslut udløbsslangen. Skru forbindelsen på pumpehusets udløb med uret. Stram med håndkraft.

- Der kan tilsluttes forskellige slangediametre. Du bør anvende den størst mulige slangediameter, da det giver et højere flow. Jo kortere og grovere slange, der bruges, jo højere er pumpekapaciteten.

FIGUR 3

FIGUR 4

HÅNDTERING

ADVARSEL!

- **Brug sikkerhedsbriller og handsker under installationen.**
- **Læs sikkerhedsinstruktionerne i begyndelsen af denne betjeningsvejledning, før du bruger produktet. Manglende overholdelse af instruktioner og sikkerhedsanvisninger kan medføre elektrisk stød, alvorlig personskade og/eller materielle skader. Vær særlig forsigtig og opmærksom på mulige installations- og funktionfejle, første gang produktet tages i brug.**

FØRSTE BRUG

Udluftning og påfyldning af vand

Fyld produktet med vand før start. Hvis produktet ikke leverer vand 20 sekunder efter start, skal du slukke for produktet, løfte det op af vandet, lade alt vandet løbe ud af produktet og derefter sænke det hurtigt ned i vandet igen. Genstart derefter produktet.

FIGUR 5

FIGUR 6

OBS!

Produktet skal være helt dækket af vand. Ellers bliver det ikke udluftet og fyldt med vand, og det giver ikke fuld vandgennemstrømning og kan blive beskadiget.

START

1. Før du starter, skal du kontrollere, at produktet er korrekt udluftet og fyldt med vand (se forrige afsnit).

FIGUR 7

2. Produktet skal hænges op i en line, der er fastgjort til håndtaget, så det hænger lige over bunden af vandbeholderen.

For at få ekstra støtte og stabilitet kan det også hænges på kanten af beholderen. Kontroller, at produktet hænger stabilt og helt lodret.

FIGUR 8

ADVARSEL!

Løft aldrig produktet i ledningen.

OBS!

Den mindste vanddybde for korrekt drift er 46 mm.

3. Sæt stikket i en stikkontakt. Produktet starter automatisk, når stikket sættes i.

OBS!

Sluk straks for produktet, hvis det er blevet tabt, udsat for slag eller stød, eller hvis det begynder at vibrere unormalt. Eventuelle skader skal repareres af en autoriseret servicerepræsentant, før produktet tages i brug igen.

SLUKNING

For at undgå personskade skal du altid slukke for produktet og trække stikket ud:

- før rengøring og før fjernelse af blokeringer
- før du efterlader produktet uden opsyn
- før du monterer eller fjerner tilbehør
- før inspektion, rengøring eller andet arbejde på produktet
- hvis produktet begynder at vibrere unormalt (undersøg årsagen med det samme).

SÆRLIGE FUNKTIONER

Tørkrøringssikring

Produktets tørkrøringssikring registrerer vand i indløbslangen. Hvis der ikke registreres vand, slukker produktet automatisk for at

forhindre tørkøring. Når tørkøringssikringen er blevet aktiveret og har slukket for produktet, foretages automatiske forsøg på genstart i henhold til nedenstående skema.

- t0 + 4 min.
- t0 + 1 t
- t0 + 6 t
- t0 + 26 t

FIGUR 9

OBS!

Tørkøringssikringens genstartssekvens kan til enhver tid annulleres ved at trække stikket ud. Den normale drift genoptages, når stikket sættes i igen. (Kontroller først, at der er vand i indløbsslangen).

Afspærringsventil

Produktet slukker automatisk 10 sekunder efter, at ventilen er lukket.

FIGUR 10

VEDLIGEHOLDELSE

ADVARSEL!

Risiko for elektrisk stød, brand og alvorlig personskade. Sluk for produktet, og tag stikket ud før kontrol, justering, rengøring og opbevaring.

RENGØRING

1. Træk stikket ud.
2. Skru udløbstilslutningen af.
3. Rengør pumpeudløbet med rent vand.
4. Kontroller ledningens stand.
5. Hvis produktets ydeevne er blevet forringet, kan det være nødvendigt at afmontere pumpens underdel.

FIGUR 11

OPBEVARING AF PRODUKTET

Træf de foranstaltninger, der er beskrevet i kapitlet om vedligeholdelse, før du opbevarer produktet.

- Tøm alt vandet ud af produktet, og lad det tørre helt.
- Rengør produktet og dets tilbehør.
- Produktet skal opbevares stående lodret og i dets originale emballage.
- Opbevar produktet og alt tilbehør på et rent, tørt, frostfrit og godt ventileret sted, der ikke er tilgængeligt for børn. Den bedste opbevaringstemperatur er 4 til 24 °C.

FIGUR 12

SERVICE

- Reparationer må kun udføres af kvalificeret personale, der bruger identiske reservedele. Det gør, at produktet altid er sikkert at bruge.
- Hvis produktet er beskadiget, skal det kontrolleres og repareres af kvalificeret personale, før det tages i brug igen.

TRANSPORT

ADVARSEL!

Tag højde for produktets vægt (se tekniske data) ved transport og håndtering af produktet – risiko for personskade.

- Brug altid bærehåndtaget til at løfte og bære produktet.
- Beskyt produktet mod vibrationer og stød under transport.
- Når produktet transporteres i et køretøj, skal det sikres godt, så det ikke kan vælte eller bevæge sig.

FEJLFINDING

Problem	Årsag	Tiltag
Produktet starter ikke.	Ingen strømforsyning eller intet vand i indløbet.	Kontroller, at produktet er korrekt tilsluttet strømforsyningen.
		Kontroller vanddybden.
Utilstrækkeligt flow.	Blokeret udløbsrør.	Rens udløbsrøret.
	Blokeret pumpehjul.	Afmonter pumpens underdel, og rens pumpehjulet.
	Luftlommer i pumpe eller rørledninger.	Vip produktet midlertidigt for at frigøre luftboblen.
Motoren starter igen umiddelbart efter slukning.	For lille rørdiameter.	Skift til større rør.
	Blokeret udløbsrør.	Rens udløbsrøret.
	Blokeret pumpehjul.	Afmonter pumpens underdel, og rens pumpehjulet.
Mængden af væske, der transporteres, er lille.	Betjeningsvejledningen er ikke blevet fulgt.	Kontroller nedsænkingsdybden
	Motoren skifter automatisk til beskyttelsestilstand.	
	Uegnede rørdimensioner.	Udskift rørene i henhold til instruktionerne i betjeningsvejledningen.
	For høj vandtemperatur. Overophedningsbeskyttelsen aktiveres.	Kontroller, at vandtemperaturen ikke overstiger 35 °C.

ALVORLIGE FEJL

Problem	Tiltag
Unormalt højt strømforbrug.	Stop med at bruge produktet, og kontakt et autoriseret servicecenter.
Nedsat ydeevne.	Kontakt et autoriseret servicecenter.
Lækage fra motorhuset.	Stop med at bruge produktet, og kontakt et autoriseret servicecenter.

ZASADY BEZPIECZEŃSTWA



- Produktu mogą używać dzieci w wieku od ośmiu lat, osoby o obniżonej sprawności fizycznej, sensorycznej lub psychicznej oraz osoby, które nie używały go wcześniej, o ile uzyskają one pomoc lub wskazówki dotyczące bezpiecznego użytkowania produktu i rozumieją związane z tym zagrożenia. Nie pozwalaj dzieciom bawić się produktem. Nie pozwalaj dzieciom czyścić ani konserwować produktu bez nadzoru.
- Należy dopilnować, aby dzieci nie bawiły się produktem. Nie pozwalaj dzieciom czyścić ani konserwować produktu bez nadzoru.
- Zapoznaj się ze sposobem regulacji i użytkowania produktu. Przed użyciem przeczytaj wszystkie instrukcje i zasady bezpieczeństwa. Nieprzestrzeganie wszystkich zaleceń i instrukcji bezpieczeństwa grozi porażeniem prądem, ciężkimi obrażeniami ciała i/lub szkodami materialnymi.
- W razie problemów lub pytań skontaktuj się z dystrybutorem lub wykwalifikowanym personelem.
- Przeczytaj niniejsze instrukcje w miejscu dostępnym dla wszystkich korzystających z produktu. W razie przekazania lub sprzedaży produktu innej osobie należy dołączyć niniejszą instrukcję.
- Nie dokonuj żadnych zmian produktu. Korzystaj wyłącznie z akcesoriów zalecanych przez producenta.
- Produktu można używać wyłącznie w określony sposób, zgodnie z niniejszą instrukcją. Produktu można używać wyłącznie w określony sposób, zgodnie z niniejszą instrukcją, w przeciwnym razie zachodzi ryzyko obrażeń i/lub szkód materialnych. Producent nie ponosi odpowiedzialności za obrażenia ciała i/lub szkody materialne powstałe na skutek błędnego użytkowania produktu.
- Jeśli przewód lub wtyk jest uszkodzony, powinien zostać wymieniony w autoryzowanym serwisie lub przez uprawniony personel, aby uniknąć zagrożenia.
- Nie używaj produktu, jeśli jest uszkodzony. Sprawdź stan przewodu, wtyku i obudowy przed każdym użyciem. Jeśli produkt jest uszkodzony lub jeśli nie działa prawidłowo, należy go naprawić lub zutylizować.
- Jeśli przewód lub produkt jest uszkodzony lub jeśli nie działa prawidłowo, natychmiast wyciągnij wtyk z gniazda, w przeciwnym razie zachodzi ryzyko porażenia prądem.
- Ewentualne naprawy powinien wykonywać wykwalifikowany personel. Źle wykonane naprawy mogą spowodować ryzyko porażenia prądem, ciężkie obrażenia ciała i/lub szkody materialne.
- Nie ciągnij za przewód, aby wyjąć wtyk.
- Dopilnuj, aby przewód nie zwisał ze stołu ani blatu, ani nie dotykał gorących powierzchni. Unikaj mocnego zaginania i wyginania przewodu.
- Jeżeli używasz przedłużacza, powierzchnia jego przekroju powinna być wystarczająca do zasilania danego produktu.
- Jeżeli korzystasz z produktu na świeżym powietrzu, używaj wyłącznie przedłużacza przeznaczonego do użytku zewnętrznego.
- Produkt nie jest przeznaczony do transportu wody przewidzianej do spożycia przez ludzi.
- Nie stosuj produktu do transportu substancji żrących, łatwopalnych lub wybuchowych, takich jak benzyna i inne produkty ropopochodne, płynów zawierających azot, tłuszcz, olej, słoną wodę lub ścieki z toalet, ani cieczy o lepkości wyższej niż woda.
- Temperatura pompowanej cieczy nie może przekraczać 35°C.
- Umieść produkt w miejscu niedostępnym dla dzieci.
- Nie używaj produktu, jeśli w wodzie przebywają ludzie.
- Upewnij się, że produkt nie zassie żyjących w wodzie zwierząt, np. ryb.

- Uważaj na ryzyko zanieczyszczenia cieczy w wyniku wycieku środków smarnych.
- Chroni złącza elektryczne przed wilgocią.
- Nie narażaj produktu na temperatury poniżej 0°C. Upewnij się, że produkt nie pracuje bez cieczy.
- Nie pompuj agresywnych cieczy ani materiałów ściernych.
- Nie ciągnij za kabel ani za przewód pływaka w celu przemieszczenia produktu i nie używaj ich do zabezpieczenia produktu przed poruszeniem.
- Produkt jest przeznaczony wyłącznie do użytku domowego i nie nadaje się do zastosowań komercyjnych.
- Producent nie ponosi odpowiedzialności za obrażenia oraz szkody materialne powstałe na skutek błędnego użytkowania urządzenia.
- Produkt jest przeznaczony do użytku ze zbiornikiem wody użytkowej. Podczas stosowania pompy do zwiększenia ciśnienia, nie wolno przekroczyć maksymalnego dopuszczalnego ciśnienia wlotowego pompy (1,0 bar).

WAŻNE!

Produkt należy podłączyć do sieci elektrycznej za pomocą bezpiecznika różnicowoprądowego z maks. poziomem prądu wyzwiania 30 mA.

SYMBOLE

	Przeczytaj instrukcję obsługi.
	Zatwierdzona zgodność z obowiązującymi dyrektywami/rozporządzeniami.
	Zużyty produkt oddaj do utylizacji, postępując zgodnie z obowiązującymi przepisami.

DANE TECHNICZNE

Napięcie znamionowe	230 V~50 Hz
Nominalna moc wejściowa	550 W
Ciśnienie pompy	2 bary
Przepływ	83 l/min
Wysokość podnoszenia	maks. 20 m
Głębokość zanurzenia	maks. 7 m
Temperatura wody	maks. 35°C
Temperatura otoczenia	maks. 40°C
Stopień ochrony obudowy	IPX8
Długość przewodu	10 m
Złącze	3/4"
Wymiary	Dł. 16,4 x szer. 20 x wys. 32 cm
Masa	5,85 kg

OPIS

Produkt znakomicie nadaje się do ogrodowych beczek na deszczówkę! Wyposażony w teleskopową rurę z szybkozłączką umożliwiającą bezpośrednie podłączenie np. węża z końcówką. Pompa uruchamia się automatycznie, gdy jest utrzymane ciśnienie, i automatycznie wyłącza się przy pracy na sucho.

CZĘŚCI PRODUKTU

1. *Filtr*
2. *Przewód z wtykiem*
3. *Obudowa pompy*
4. *Uchwyt*
5. *Uszczelka płaska*
6. *Hak teleskopowy*
7. *Złącze*
8. *Zawór zamykający*

RYS. 1

MONTAŻ

Zmontuj części produktu zgodnie z rysunkiem. Dokręć połączenia śrubowe odpowiednim narzędziem.

RYS. 2

Podłącz wąż odprowadzający. Przykręć przyłącze do odpływu obudowy pompy w kierunku zgodnym z ruchem wskazówek zegara. Dokręć ręcznie.

- Można podłączyć węże o różnych średnicach. Należy zastosować największą możliwą średnicę węża, ponieważ zapewni ona szybszy przepływ. Im krótszy i grubszy wąż, tym większa będzie wydajność pompowania.

RYS. 3

RYS. 4

OBŚŁUGA

OSTRZEŻENIE!

- Podczas montażu używaj okularów ochronnych i rękawic.**
- Przed rozpoczęciem użytkowania produktu zapoznaj się z zasadami bezpieczeństwa. Nieprzestrzeganie wszystkich zaleceń i instrukcji bezpieczeństwa grozi porażeniem prądem, ciężkimi obrażeniami ciała i/lub uszkodzonymi materiałnymi. Przy pierwszym użyciu produktu zachowaj szczególną ostrożność i zwróć uwagę na ewentualne usterki w zakresie montażu i działania.**

PIERWSZE UŻYCIE

Odpowietrzenie i napełnienie wodą

Przed uruchomieniem napełnij produkt wodą. Jeżeli w ciągu 20 sekund po uruchomieniu produkt nie wypompuje wody, wyłącz go i wyjmij z wody, poczekaj aż wypłynie z niego

woda i następnie szybko zanurz go ponownie. Następnie ponownie uruchom produkt.

RYS. 5

RYS. 6

UWAGA!

Produkt musi być całkowicie przykryty wodą. W przeciwnym razie produkt się nie odpowietrzy i nie napełni wodą, nie zapewni pełnego przepływu oraz może zostać uszkodzony.

URUCHAMIANIE

- Przed uruchomieniem sprawdź, czy produkt jest prawidłowo odpowietrzony i wypełniony wodą (patrz poprzedni akapit).

RYS. 7

- Produkt należy zawiesić na linie przymocowanej do uchwytu, tak by wisiadł tuż nad dnem zbiornika na wodę. W celu zapewnienia dodatkowego podparcia i stabilności można go również zawiesić na krawędzi zbiornika. Sprawdź, czy produkt wisi stabilnie i całkowicie pionowo.

RYS. 8

OSTRZEŻENIE!

Nigdy nie podnoś produktu za przewód.

UWAGA!

Minimalna głębokość wody do prawidłowego działania wynosi 46 mm.

- Włóż wtyk do gniazda. Produkt uruchamia się automatycznie po włożeniu wtyku do gniazda.

UWAGA!

Jeżeli produkt spadnie, zostanie narażony na wstrząs lub uderzenie bądź zacznie drgać, natychmiast go wyłącz. Przed ponownym użyciem produktu upoważniony przedstawiciel serwisu powinien naprawić ewentualne uszkodzenia.

WYŁĄCZANIE

Aby uniknąć obrażeń ciała, zawsze wyłącz produkt i wyjmij wtyk:

- przed czyszczeniem i przed usunięciem niedrożności,
- przed pozostawieniem produktu bez nadzoru,
- przed montażem lub demontażem akcesoriów,
- przed przeglądem, czyszczeniem i innymi czynnościami wykonywanymi bezpośrednio na produkcie,
- jeżeli produkt zaczyna nieprawidłowo drgać (sprawdź natychmiast).

FUNKCJE SPECJALNE

Zabezpieczenie przed suchobiegiem

Zabezpieczenie przed suchobiegiem wykrywa wodę w węży wlotowym. W razie niewykrycia wody produkt jest automatycznie wyłączany, aby zapobiec pracy na sucho. Po wyzwoleniu zabezpieczenia przed suchobiegiem następują automatyczne próby ponownego uruchomienia zgodnie z poniższym schematem.

- t0 + 4 min
- t0 + 1 h
- t0 + 6 h
- t0 + 26 h

RYS. 9

UWAGA!

W każdej chwili można przerwać sekwencję ponownego uruchomienia przeprowadzanego przez zabezpieczenie przed suchobiegiem poprzez wyjęcie wtyku z gniazda. Po ponownym włożeniu wtyku zostanie podjęta normalna praca. (Upewnij się najpierw, że w węży wlotowym jest woda.)

Zawór zamykający

Produkt automatycznie wyłącza się 10 sekund po zamknięciu zaworu.

RYS. 10

KONSERWACJA

OSTRZEŻENIE!

Ryzyko porażenia prądem, pożaru i ciężkich obrażeń ciała. Przed przystąpieniem do kontroli, regulacji, czyszczenia i konserwacji wyłącz produkt i wyciągnij wtyk z gniazda.

CZYSZCZENIE

1. Wyjmij wtyk z gniazda.
2. Odkręć przyłącze odpływowe.
3. Wyczyść odpływ pompy czystą wodą.
4. Sprawdź stan przewodu.
5. Jeżeli wydajność produktu spadła, może zachodzić konieczność zdemontowania dolnej części pompy.

RYS. 11

PRZECHOWYWANIE PRODUKTU

Przed odstawieniem produktu do przechowywania wykonaj czynności opisane w rozdziale o konserwacji.

- Opróżnij produkt całkowicie z wody i pozostaw do wyschnięcia.
- Wyczyść produkt i jego akcesoria.
- Produkt należy przechowywać na stojąco, w oryginalnym opakowaniu.
- Produkt i wszystkie akcesoria należy przechowywać w czystym, suchym, zabezpieczonym przed mrozem, dobrze wentylowanym i niedostępnym dla dzieci miejscu. Najlepsza temperatura przechowywania wynosi +4 do +24°C.

RYS. 12

SERWIS

- Produkt może być serwisowany wyłącznie przez wykwalifikowany personel stosujący identyczne części zamienne. Gwarantuje to bezpieczną pracę produktu.
- W razie uszkodzenia produkt musi zostać sprawdzony i naprawiony przez wykwalifikowany personel przed ponownym użyciem.

TRANSPORT

OSTRZEŻENIE!

Podczas transportu i obsługi produktu uwzględnij jego masę (patrz dane techniczne) ze względu na ryzyko obrażeń ciała.

- Zawsze używaj uchwytu do przenoszenia podczas podnoszenia i noszenia produktu.
- Podczas transportu chroń produkt przed drganiami i uderzeniami.
- Stabilnie zabezpiecz produkt na czas transportu w pojeździe, aby nie mógł się przewrócić ani przesunąć.

WYKRYWANIE USTEREK

Problem	Przyczyna	Rozwiązanie
Produkt się nie uruchamia.	Brak zasilania lub brak wody we wlocie.	Sprawdź, czy produkt jest poprawnie podłączony do zasilania sieciowego.
		Sprawdź głębokość wody.
Niewystarczający przepływ.	Zablokowana rura odpływowa.	Wyczyść rurę odpływową.
	Zablokowany wirnik pompy.	Zdemontuj dolną część pompy i wyczyść wirnik.
	Poduszki powietrzne w pompie lub przewodach.	Przechyl produkt na chwilę, aby wypuścić pęcherzyki powietrza.
Po wyłączeniu silnik natychmiast włącza się ponownie.	Średnica rur jest zbyt mała.	Wymień rury na grubsze.
	Zablokowana rura odpływowa.	Wyczyść rurę odpływową.
	Zablokowany wirnik pompy.	Zdemontuj dolną część pompy i wyczyść wirnik.
Mała ilość transportowanej wody.	Nie przestrzegano instrukcji obsługi.	Sprawdź głębokość zanurzenia.
	Silnik przełącza się automatycznie na tryb ochronny.	
	Nieodpowiednie rozmiary rur.	Wymień rury zgodnie ze wskazówkami w instrukcji obsługi.
	Zbyt wysoka temperatura wody. Włącza się zabezpieczenie przed przegrzaniem.	Sprawdź, czy temperatura wody nie przekracza 35°C.

POWAŻNE USTERKI

Problem	Rozwiązanie
Nieprawidłowo wysoki pobór mocy.	Prześń używać produktu, skontaktuj się z autoryzowanym przedstawicielem warsztatu serwisowego.
Zmniejszona wydajność.	Skontaktuj się z autoryzowanym przedstawicielem warsztatu serwisowego.
Wyciek z obudowy silnika.	Prześń używać produktu, skontaktuj się z autoryzowanym przedstawicielem warsztatu serwisowego.

SAFETY INSTRUCTIONS



- This product can be used by children from 8 years and upwards and by persons with physical, sensorial or mental disabilities, or persons who lack experience or knowledge, if they are supervised or receive instructions concerning the safe use of the product and understand the risks involved with its use. Do not allow children to play with the product. Do not allow children to clean or maintain the product without supervision.
- Keep children under supervision to make sure they do not play with the product. Do not allow children to clean or maintain the product without supervision.
- Familiarise yourself with the controls on the product and how to use them. Read all the instructions and safety instructions before use. Failure to follow all the instructions and safety instructions can result in a risk of electric shock, serious personal injury and/or material damage.
- Contact the retailer or qualified personnel if you have any problems or questions.
- Store these instructions so that they are readily available for everyone who uses the product. These instructions should be enclosed with the product if it is sold or passed on.
- Do not make any modifications to the product. Only use accessories recommended by the manufacturer.
- The product must only be used for its intended purpose and in accordance with these instructions. The product must only be used for its intended purpose and in accordance with these instructions, otherwise there is a risk of personal injury and/or material damage. The manufacturer cannot accept liability for personal injury and/or material damage resulting from improper use.
- A damaged cord or plug must be replaced by an authorised service centre or qualified person to ensure safe use.
- Do not use the product if it is damaged. Always check the power cord, plug and casing before use. If the product is damaged, or not working properly, it must be repaired or discarded.
- Pull out the plug immediately if the power cord or product gets damaged or stops working properly, otherwise there is a risk of electric shock.
- Qualified personnel must carry out repairs. Imperfect repairs can result in a risk of electric shock, serious personal injury and/or material damage.
- Do not pull the power cord to pull out the plug.
- Do not allow the power cord to hang over the edge of a table or worktop, or to come in contact with hot surfaces. Avoid kinking or bending the power cord.
- If an extension cord is used the cross-sectional area of the wires must be dimensioned for the power supply to the product.
- If the product is used outdoors, only use an extension cord approved for outdoor use.
- The product is not intended to transport water for human consumption.
- Do not use the product to transport corrosive, flammable or explosive substances such as petrol or other petroleum products, nitrogenous liquids, grease, oil, salt water or waste water from toilets, or liquid that has a higher viscosity than water.
- The temperature of the pumped liquid must not exceed 35°C.
- Keep this product out of the reach of children.
- Do not use the product if there are any persons in the water.
- Make sure the product does not suck up aquatic animals, such as fish.
- Pay attention to the risk of contaminating the liquid as a result of leaking lubricant.
- Protect electrical connections from moisture.
- Do not expose the product to temperatures below 0°C. Make sure that the product is not run without liquid.

- Do not pump aggressive liquids or abrasive material.
- Do not pull the power cord or float switch cord to move the product, and do not use them to secure the product from moving.
- The product is only intended for household use and is not suitable for commercial purposes.
- The manufacturer cannot accept liability for personal injury or material damage resulting from improper use.
- The product is intended to be used with a domestic water tank. When the pump is used to boost pressure, the maximum inlet pressure to the pump (1.0 bar) must not be exceeded.

IMPORTANT:

The product must be connected to the mains with a residual current device of max 30 mA.

SYMBOLS

	Read the instructions.
	Approved in accordance with the relevant directives.
	Recycle discarded product in accordance with local regulations.

TECHNICAL DATA

Rated voltage	230 V ~ 50 Hz
Nominal input power	550 W
Pump pressure	2 bar
Flow	83 l/min
Lifting height	max 20 m
Submersion depth	max 7 m
Water temperature	max 35°C
Ambient temperature	max 40°C
Protection rating	IPX8
Cord length	10 m

Connection	3/4"
Size	L16,4 x W20 x H32 cm
Weight	5,85 Kg

DESCRIPTION

The product is ideal for use in the rainwater barrel in the garden! Equipped with telescopic tube with quick-coupling for direct connection of a hose and nozzle. The pump starts automatically to maintain the pressure and stops automatically if it runs dry.

PRODUCT PARTS

1. *Filter*
2. *Power cord and plug*
3. *Pump housing*
4. *Handle*
5. *Flat gasket*
6. *Telescopic hook*
7. *Connection*
8. *Shut-off valve*

FIG. 1**INSTALLATION**

Fit the product parts as shown in the figure. Tighten the screw unions with a suitable tool.

FIG. 2

Connect the outlet hose. Screw the connection clockwise on the pump housing outlet. Tighten by hand.

- Different diameters of hose can be connected. The largest possible hose diameter should be used as this increases the flow. The shorter and larger the hose, the higher the pump capacity.

FIG. 3**FIG. 4**

USE

WARNING!

- **Wear safety glasses and gloves during the installation.**
- **Read the safety instructions in the beginning of these instructions before using the product. Failure to follow all the instructions and safety instructions can result in a risk of electric shock, serious personal injury and/or material damage. Pay special attention to any installation or functional faults the first time the product is used.**

USING FOR THE FIRST TIME

Venting and filling with water

Fill the product with water before starting. If the product does not produce water within 20 seconds of starting, switch off the product and lift it out of the water, allow all the water to run out of the product and then dip it back in the water. Now start the product again.

FIG. 5

FIG. 6

NOTE:

The product must be fully covered with water. Otherwise it will not be vented and filled with water, will not produce a full flow of water, and can be damaged.

STARTING

1. Check before starting that the product is corrected vented and filled with water (see previous section).

FIG. 7

2. The product should be hung up in a line fastened to the handle, so that it hangs just over the bottom of the water container. For extra support and stability

it can also be hung from the edge of the container. Check that the product is hung stable and vertically.

FIG. 8

WARNING!

Never lift the product with the power cord.

NOTE:

The minimum depth of water for correct functionality is 46 mm.

3. Plug the plug into a power point. The product starts automatically when the plug is plugged in.

NOTE:

Switch off the product immediately if it has dropped, been subjected to knocks, or if it starts to vibrate abnormally. Any damage should be repaired by an authorised service centre before using the product again.

SWITCHING OFF

To avoid personal injury, always switch of the product and pull out the plug:

- before cleaning and before removing blockages
- before leaving the product unattended
- before fitting or removing accessories
- before checking, cleaning or doing any other work on the product
- if the product starts vibrating abnormally (check immediately)

SPECIAL FUNCTIONS

Dry running protection

The product's dry running protection detects water in the inlet hose. If no water is detected, the product switches off automatically to prevent

it from running dry. When the dry running protection has tripped and switched off the product it will automatically restart as follows.

- t₀ + 4 min
- t₀ + 1 h
- t₀ + 6 h
- t₀ + 26 h

FIG. 9

NOTE:

The restart sequence can be interrupted at any time by pulling out the plug. The product runs as normal when the plug is plugged in again. (Check first that there is water in the inlet hose.)

Shut-off valve

The product switches off automatically 10 seconds after the valve is closed.

FIG. 10

MAINTENANCE

WARNING!

Risk of electric shock, fire and serious personal injury. Switch off the product and pull out the plug before checking, adjusting, cleaning and putting it away.

CLEANING

1. Pull out the plug.
2. Unscrew the outlet connection.
3. Clean the pump outlet with clean water.
4. Check the power cord for damage.
5. The bottom part of the pump may need to be removed if the performance of the product is reduced.

FIG. 11

STORING THE PRODUCT

Carry out the steps described in the section on maintenance before putting the product into storage.

- Empty all the water from the product and allow it to dry.
- Clean the product and its accessories.
- The product should be stored upright and in its original packaging.
- Store the product and all accessories in a clean, dry, frost-free and well ventilated place, out of the reach of children. The best storage temperature is 4 to 24°C.

FIG. 12

SERVICE

- The product must only be serviced by qualified personnel using identical spare parts. This will ensure that the machine remains safe to use.
- If the product is damaged it must be checked and repaired by qualified personnel before it is used again.

TRANSPORT

WARNING!

Take the weight of the product into consideration (see technical data) when transporting and handling the product – risk of personal injury.

- Always use the handle to lift and carry the product.
- Protect the product from vibrations and knocks during transport.
- Secure the product so that it cannot move or tip over when transporting it in a vehicle.

TROUBLESHOOTING

Problem	Cause	Action
The product will not start.	No power supply, or no water in the inlet.	Check that the product is correctly connected to the power supply.
		Check the depth of water.
Insufficient flow.	Blocked outlet tube.	Clear the outlet tube.
	Pump impeller blocked.	Remove the bottom part of the pump and clean the impeller.
	Air pockets in the pump or tubes.	Tilt the product to release bubble of air.
The motor starts again immediately after switching off.	Tube diameter too small.	Replace with larger tube.
	Blocked outlet tube.	Clear the outlet tube.
	Pump impeller blocked.	Remove the bottom part of the pump and clean the impeller.
The transported amount of water is too little.	The instructions have not been followed.	Check the submersion depth.
	The motor switches automatically to safe mode.	
	Unsuitable dimension of tube.	Replace tube in accordance with the instructions.
	Water temperature too high. The overheating protection trips.	Check that the temperature of the water does not exceed 35°C.

SERIOUS FAULT

Problem	Action
Abnormally high power consumption.	Stop using the product and contact an authorised service centre.
Reduced performance.	Contact an authorised service centre.
Leakage from motor housing.	Stop using the product and contact an authorised service centre.

SICHERHEITSHINWEISE

- Dieses Produkt darf von Kindern ab 8 Jahren und Personen mit eingeschränkten physischen, sensorischen oder mentalen Fähigkeiten oder Personen ohne Erfahrung oder Kenntnisse verwendet werden, wenn sie beaufsichtigt oder in die sichere Verwendung des Produkts eingewiesen werden und die mit der Verwendung verbundenen Gefahren verstehen. Das Produkt ist kein Spielzeug. Kinder dürfen das Produkt nicht unbeaufsichtigt reinigen oder pflegen.
- Kinder beaufsichtigen, um sicherzustellen, dass sie nicht mit dem Produkt spielen. Kinder dürfen das Produkt nicht unbeaufsichtigt reinigen oder pflegen.
- Machen Sie sich mit der Bedienung und Verwendung des Produkts vertraut. Lesen Sie alle Anweisungen und Sicherheitshinweise vor der Verwendung durch. Werden nicht alle Anweisungen und Sicherheitshinweise befolgt, besteht Stromschlaggefahr sowie die Gefahr von schweren Personen- und/oder Sachschäden.
- Bei Problemen oder Fragen den Vertriebshändler oder qualifiziertes Personal kontaktieren.
- Diese Anweisungen aufbewahren, damit sie für alle, die das Produkt nutzen, zugänglich sind. Sollte das Produkt weiterverkauft/weggegeben werden, sind diese Anweisungen beizulegen.
- Keine Änderungen am Produkt vornehmen. Nur vom Hersteller empfohlene Zubehörteile verwenden.
- Das Produkt darf nur bestimmungsgemäß und gemäß diesen Anweisungen verwendet werden. Das Produkt darf nur auf die vorgesehene Weise und gemäß dieser Anleitung verwendet werden, anderenfalls besteht die Gefahr von Personen- und/oder Sachschäden. Der Hersteller übernimmt keine Verantwortung für Personen- und/oder Sachschäden, die durch unsachgemäßen Gebrauch entstehen.
- Ist das Kabel oder der Stecker beschädigt, muss das entsprechende Teil zur Gefahrvermeidung von einem zuständigen Techniker oder einer anderen qualifizierten Person ausgetauscht werden.
- Das Produkt nicht verwenden, wenn es beschädigt ist. Kabel, Stecker und Gehäuse müssen vor jeder Verwendung kontrolliert werden. Wenn das Produkt beschädigt ist oder nicht ordnungsgemäß funktioniert, muss es repariert oder entsorgt werden.
- Sofort den Stecker ziehen, wenn das Kabel oder das Produkt beschädigt ist oder nicht normal funktioniert, sonst besteht Stromschlaggefahr.
- Eventuelle Reparaturen sind von qualifizierten Fachkräften durchzuführen. Bei unsachgemäß durchgeführten Reparaturen besteht Stromschlaggefahr oder die Gefahr von schweren Personen- und/oder Sachschäden.
- Den Stecker nicht am Kabel aus der Steckdose ziehen.
- Das Kabel darf nicht über Tisch- oder andere Kanten hängen oder mit heißen Oberflächen in Berührung kommen. Das Kabel nicht knicken oder biegen.
- Wenn ein Verlängerungskabel verwendet wird, muss dessen Leiterquerschnitt für die Stromversorgung des Produkts ausreichend sein.
- Wird das Produkt im Freien verwendet, dürfen nur Verlängerungskabel verwendet werden, die für die Verwendung im Freien zugelassen sind.
- Das Produkt ist nicht für die Förderung von Wasser vorgesehen, das für den menschlichen Verbrauch vorgesehen ist.
- Das Produkt nicht zur Förderung von ätzenden, entzündlichen oder explosiven Stoffen wie Benzin und anderen Erdölprodukten, stickstoffhaltigen

Flüssigkeiten, Fett, Öl, Salzwasser oder Abwasser aus Toiletten oder Flüssigkeiten mit einer höheren Viskosität als Wasser vorgesehen.

- Die Temperatur der gepumpten Flüssigkeit darf 35 °C nicht übersteigen.
- Das Produkt außerhalb der Reichweite von Kindern aufstellen.
- Das Produkt nicht verwenden, wenn sich Personen im Wasser befinden.
- Sicherstellen, dass das Produkt keine im Wasser lebenden Tiere wie Fische ansaugt.
- Darauf achten, dass die Flüssigkeit nicht infolge eines Schmiermittellecks verunreinigt wird.
- Stromanschlüsse vor Feuchtigkeit schützen.
- Das Produkt keinen Temperaturen unter 0 °C aussetzen. Sicherstellen, dass das Produkt nicht ohne Flüssigkeit betrieben wird.
- Keine aggressiven Flüssigkeiten oder abrasives Material pumpen.
- Nicht am Netzkabel oder am Kabel des Pegelreglers ziehen, um das Produkt umzusetzen, und das Produkt nicht mit diesen Kabeln gegen Bewegung sichern.
- Das Produkt ist nur für den Gebrauch im Haushalt bestimmt und nicht für den gewerblichen Gebrauch geeignet.
- Der Hersteller übernimmt keine Haftung für Personen- oder Sachschäden, die durch unsachgemäßen Gebrauch entstehen.
- Das Produkt ist zur Verwendung mit einem Haushaltswassertank vorgesehen. Wenn die Pumpe zur Druckerhöhung eingesetzt wird, darf der maximal zulässige Einlaufdruck der Pumpe (1,0 bar) nicht überschritten werden.

WICHTIG!

Das Produkt muss an eine Stromversorgung mit Fehlerstrom-Schutzschalter mit einem Auslösestrom von maximal 30 mA angeschlossen werden.

SYMBOLE

	Die Bedienungsanleitung lesen.
	Zulassung gemäß den geltenden Richtlinien/Verordnungen.
	Das Altprodukt ist gemäß den geltenden Bestimmungen dem Recycling zuzuführen.

TECHNISCHE DATEN

Nennspannung	230 V ~ 50 Hz
Nenneingangsleistung	550 W
Pumpendruck	2 bar
Durchfluss	83 l/min
Hubhöhe	max. 20 m
Eintauchtiefe	max. 7 m
Wassertemperatur	max. 35 °C
Umgebungstemperatur	max. 40 °C
Schutzart	IPX8
Kabellänge	10 m
Anschluss	3/4"
Maße	L 16,4 x B 20 x H 32 cm
Gewicht	5,85 Kg

BESCHREIBUNG

Das Produkt eignet sich ausgezeichnet für die Regentonne im Garten! Mit Teleskoprohr mit Schnellkupplung zum direkten Anschluss von z. B. Schläuchen und Düsen. Die Pumpe startet automatisch, wenn der Druck aufrechterhalten wird, und schaltet sich automatisch aus, wenn keine Flüssigkeit mehr angesaugt werden kann.

PRODUKTKOMPONENTEN

1. Filter
2. Kabel mit Stecker
3. Pumpengehäuse
4. Griff

5. *Flachdichtung*
6. *Teleskophaken*
7. *Anschluss*
8. *Abschaltventil*

ABB. 1

MONTAGE

Die Teile des Produkts wie in der Abbildung dargestellt montieren. Die Schraubverbindungen mit einem geeigneten Werkzeug anziehen.

ABB. 2

Den Auslaufschlauch anschließen. Den Anschluss im Uhrzeigersinn am Auslauf des Pumpengehäuses anschrauben. Von Hand anziehen.

- Es können unterschiedliche Schlauchdurchmesser angeschlossen werden. Es sollte der größtmögliche Schlauchdurchmesser verwendet werden, da dies einen höheren Durchfluss ermöglicht. Je kürzer und dicker der Schlauch, desto höher die Pumpkapazität.

ABB. 3

ABB. 4

BEDIENUNG

WARNUNG!

- **Während der Installation Schutzbrille und Handschuhe tragen.**
- **Die Sicherheitshinweise am Anfang dieser Gebrauchsanweisung lesen, bevor das Produkt in Betrieb genommen wird. Werden nicht alle Anweisungen und Sicherheitshinweise befolgt, besteht Stromschlaggefahr sowie die Gefahr von schweren Personen- und/oder Sachschäden. Bei der ersten Anwendung**

des Produkts besonders vorsichtig sein und besonderes Augenmerk auf etwaige Installations- und Funktionsfehler legen.

ERSTANWENDUNG

Entlüftung und Befüllung mit Wasser

Das Produkt vor dem Start mit Wasser befüllen. Wenn das Produkt 20 Sekunden nach dem Start kein Wasser liefert, das Produkt ausschalten, aus dem Wasser heben, das Wasser vollständig aus dem Produkt auslaufen lassen und dieses dann schnell wieder ins Wasser absenken. Das Produkt dann erneut starten.

ABB. 5

ABB. 6

ACHTUNG!

Das Produkt muss vollständig mit Wasser bedeckt sein. Andernfalls wird es nicht entlüftet und füllt sich nicht mit Wasser, erreicht nicht den vollen Wasserdurchfluss und kann beschädigt werden.

STARTEN

1. Vor dem Start kontrollieren, ob das Produkt korrekt entlüftet und mit Wasser gefüllt ist (siehe vorheriger Abschnitt).

ABB. 7

2. Das Produkt sollte, am Handgriff befestigt, an einer Leine aufgehängt werden, so dass es direkt über dem Boden des Wasserbehälters hängt. Für zusätzliche Unterstützung und Stabilität kann es auch am Rand des Behälters aufgehängt werden. Sicherstellen, dass das Produkt stabil und ganz vertikal hängt.

ABB. 8

WARNUNG!

Das Produkt nie am Kabel anheben.

ACHTUNG!

Die Mindestwassertiefe für eine korrekte Funktion beträgt 46 mm.

- Den Stecker in eine Steckdose stecken. Das Produkt startet automatisch, wenn der Stecker eingesteckt wird.

ACHTUNG!

Das Produkt sofort ausschalten, wenn es heruntergefallen ist, Schlägen oder Stößen ausgesetzt war oder wenn es anfängt, unnormal zu vibrieren. Schäden sind gegebenenfalls von einer zugelassenen Servicewerkstatt zu reparieren, bevor das Produkt wieder verwendet wird.

AUSSCHALTEN

Um Personenschäden zu vermeiden, das Produkt immer ausschalten und den Stecker ziehen:

- vor der Reinigung und vor der Beseitigung von Verstopfungen
- bevor das Produkt unbeaufsichtigt gelassen wird
- bevor Zubehör montiert oder demontiert wird
- vor einer Kontrolle, Reinigung oder anderen Arbeiten am Produkt
- wenn das Gerät unnormal zu vibrieren anfängt (unverzüglich kontrollieren).

SONDERFUNKTIONEN**Trockenlaufschutz**

Der Trockenlaufschutz des Produkts erkennt Wasser im Einlaufschlauch. Wird kein Wasser erkannt, wird das Produkt automatisch ausgeschaltet, um ein Trockenlaufen zu verhindern. Wenn der Trockenlaufschutz ausgelöst und das Produkt ausgeschaltet hat, erfolgen automatische Neustartversuche nach folgendem Plan:

- t0 + 4 min
- t0 + 1 h
- t0 + 6 h
- t0 + 26 h

ABB. 9**ACHTUNG!**

Die Neustartsequenz des Trockenlaufschutzes kann jederzeit durch Ziehen des Steckers unterbrochen werden. Der Normalbetrieb wird wieder aufgenommen, wenn der Stecker wieder eingesteckt wird. (Vorher kontrollieren, ob sich Wasser im Einlaufschlauch befindet.)

Abschaltventil

Das Produkt schaltet sich 10 Sekunden, nachdem sich das Ventil geschlossen hat, automatisch aus.

ABB. 10**PFLEGE****WARNUNG!**

Stromschlag- und Brandgefahr sowie Gefahr von schweren Personenschäden. Vor Kontroll-, Justierungs- und Reinigungsmaßnahmen sowie vor der Einlagerung das Produkt ausschalten und den Stecker ziehen.

REINIGUNG

- Netzstecker ziehen.
- Den Auslaufanschluss abschrauben.
- Den Pumpenauslauf mit sauberem Wasser reinigen.
- Prüfen Sie das Kabel auf Beschädigungen.
- Wenn sich die Leistung des Produkts verschlechtert hat, kann es erforderlich sein, das Unterteil der Pumpe abzubauen.

ABB. 11

EINLAGERUNG DESPRODUKTS

Vor der Einlagerung des Produkts die im Kapitel „Pflege“ beschriebenen Maßnahmen durchführen.

- Das Wasser vollständig aus dem Produkt ablassen und das Produkt trocknen lassen.
- Produkt und Zubehör reinigen.
- Das Produkt sollte stehend und in der Originalverpackung aufbewahrt werden.
- Das Produkt und sämtliches Zubehör sauber, trocken, frostgeschützt, gut belüftet und außerhalb der Reichweite von Kindern aufbewahren. Die optimale Aufbewahrungstemperatur beträgt 4 bis 24 °C.

ABB. 12

WARTUNG

- Das Produkt darf nur von qualifiziertem Personal gewartet werden, das gleichwertige Ersatzteile verwendet. Dies gewährleistet die Sicherheit des Produkts.
- Wenn das Produkt beschädigt ist, muss es von qualifiziertem Personal kontrolliert und repariert werden, bevor es erneut verwendet werden darf.

TRANSPORT

WARNUNG!

Bei Transport und Handhabung des Produkts das Gewicht beachten (siehe technische Daten) – Gefahr von Personenschäden.

- Das Produkt immer am Handgriff anheben und tragen.
- Das Produkt während des Transports vor Vibrationen und Stößen schützen.
- Sichern Sie das Produkt beim Transport in einem Fahrzeug sicher, damit es nicht umkippen oder sich bewegen kann.

FEHLERSUCHE

Problem	Ursache	Maßnahme
Das Produkt läuft nicht an.	Keine Stromversorgung vorhanden oder kein Wasser im Einlauf.	Kontrollieren, ob der Produkt ordnungsgemäß an die Netzspannung angeschlossen ist.
		Die Wassertiefe überprüfen.
Unzureichender Durchfluss.	Verstopftes Auslaufrohr.	Das Auslaufrohr reinigen.
	Blockiertes Pumpenrad.	Das Unterteil der Pumpe abbauen und das Pumpenrad reinigen.
	Lufttaschen in der Pumpe oder in Leitungen.	Das Produkt vorübergehend neigen, um die Luftblase herauszulassen.
Der Motor startet nach dem Abschalten sofort wieder.	Zu geringer Rohrdurchmesser.	Ein dickeres Rohr verwenden.
	Verstopftes Auslaufrohr.	Das Auslaufrohr reinigen.
	Blockiertes Pumpenrad.	Das Unterteil der Pumpe abbauen und das Pumpenrad reinigen.
Die geförderte Flüssigkeitsmenge ist gering.	Die Gebrauchsanweisung wurde nicht befolgt.	Absenktiefe prüfen.
	Der Motor wechselt automatisch in den Schutzmodus.	
	Ungeeignete Rohrmaße.	Rohr gemäß Beschreibung in der Gebrauchsanweisung austauschen.
	Zu hohe Wassertemperatur. Der Überhitzungsschutz löst aus.	Sicherstellen, dass die Wassertemperatur 35 °C nicht übersteigt.

GRAVIERENDE FEHLER

Problem	Maßnahme
Ungewöhnlich hohe Leistungsaufnahme.	Das Produkt nicht mehr verwenden, ein zuständige Servicewerkstatt kontaktieren.
Verringerte Leistung.	Zuständige Servicewerkstatt kontaktieren.
Leckage am Motorgehäuse.	Das Produkt nicht mehr verwenden, ein zuständige Servicewerkstatt kontaktieren.

TURVALLISUUSOHJEET



- Tätä tuotetta voivat käyttää lapset 8 vuoden iästä alkaen ja henkilöt, joilla on fyysinen tai psyykinen toimintarajoitus tai joilla ei ole kokemusta tai tietoa, edellyttäen, että heitä valvotaan tai opastetaan tuotteen turvallisessa käytössä ja että he ymmärtävät tuotteen käyttöön liittyvät riskit. Älä anna lasten leikkiä tuotteella. Lapset eivät saa puhdistaa tai huoltaa tuotetta valvomatta.
- Huolehdi siitä, että lapset eivät leiki tuotteella. Lapset eivät saa puhdistaa tai huoltaa tuotetta valvomatta.
- Tutustu tuotteen hallintalaitteisiin ja käyttöön. Lue kaikki ohjeet ja turvallisuusohjeet huolellisesti ennen käyttöä. Ohjeiden ja turvallisuusohjeiden noudattamatta jättäminen voi aiheuttaa sähkötapaturman, vakavan henkilövahingon ja/tai omaisuusvahinkoja.
- Ota yhteys jälleenmyyjään ja valtuutettuun henkilöstöön, jos ilmenee ongelmia tai kysymyksiä.
- Säilytä nämä ohjeet paikassa, jossa ne ovat kaikkien tuotetta käyttävien saatavilla. Ohjeiden on oltava tuotteen mukana, jos se myydään tai luovutetaan eteenpäin.
- Älä tee tuotteeseen mitään muutoksia. Käytä vain valmistajan suosittelemia lisävarusteita.
- Tuotetta saa käyttää vain asianmukaisesti ja näiden ohjeiden mukaisesti. Tuotetta saa käyttää vain asianmukaisesti ja näiden ohjeiden mukaisesti, muutoin on olemassa henkilövahinkojen ja/tai omaisuusvahinkojen vaara. Valmistaja ei ota vastuuta väärästä käytöstä johtuvista henkilövahingoista ja/tai omaisuusvahingoista.
- Jos johto tai pistotulppa on vaurioitunut, sen saa vaihtaa vain valtuutettu huoltoliike tai muu pätevä henkilökunta.
- Älä käytä tuotetta, jos se on vaurioitunut. Tarkista johto, pistotulppa ja kotelo ennen jokaista käyttökertaa. Jos tuote on vaurioitunut tai ei toimi oikein, se on korjattava tai hävitettävä.
- Jos johto tai tuote on vaurioitunut tai ei toimi normaalisti, irrota se välittömästi pistorasiasta, muuten on olemassa sähköiskun vaara.
- Vain pätevä henkilöstö saa tehdä korjaukset. Virheellinen korjaus voi aiheuttaa sähkötapaturman, vakavan henkilövahingon ja/tai omaisuusvahinkoja.
- Älä irrota pistotulppaa johdosta vetämällä.
- Älä anna johdon roikkua pöydän tai työtason reunan yli tai joutua kosketuksiin kuumien pintojen kanssa. Vältä johdon taivuttamista tai jyrkkää vääntämistä.
- Jos käytät jatkojohtoa, sen johtimien poikkipinta-alan on oltava riittävä tuotteen virransyötölle.
- Jos tuotetta käytetään ulkona, käytä vain ulkokäyttöön hyväksyttyä jatkojohtoa.
- Tuotetta ei ole tarkoitettu ihmisravinnoksi tarkoitettua vettä siirtämiseen.
- Tuotetta ei saa käyttää syövyttävien, syttyvien tai räjähdysalttiiden aineiden, kuten bensiinin ja muiden öljytuotteiden, typpipitoisten nesteiden, rasvan, öljyn, suolaveden tai käymäläjäteveden tai sellaisten nesteiden kuljettamiseen, joiden viskositeetti on vettä suurempi.
- Pumpattavan nesteen lämpötila saa olla enintään 35 °C.
- Sijoita tuote lasten ulottumattomiin.
- Älä käytä tuotetta, jos vedessä on ihmisiä.
- Varmista, että tuote ei ime vesieläimiä, kuten kaloja.
- Huomaa voiteluainevuodon aiheuttama nesteen saastumisriski.
- Suojaa sähköliitännät kosteudelta.
- Älä altista tuotetta alle 0 °C:n lämpötiloille. Varmista, että tuotetta ei käytetä ilman nestettä.
- Älä pumpppaa syövyttäviä nesteitä tai hankaavia materiaaleja.

- Älä siirrä tuotetta johdosta tai tasokeinukytkimen kaapelista äläkä käytä niitä tuotteen kiinnittämiseen liikettä vastaan.
- Laite on tarkoitettu vain kotikäyttöön, ei kaupalliseen käyttöön.
- Valmistaja ei ota vastuuta väärästä käytöstä johtuvista henkilövahingoista tai omaisuusvahingoista.
- Tuote on tarkoitettu käytettäväksi talousvesisäiliön kanssa. Kun pumppua käytetään paineenkorotukseen, pumppun suurinta sallittua tulopainetta (1,0 bar) ei saa ylittää.

TÄRKEÄÄ!

Laite on kytkettävä verkkoon vikavirtasuojakytkimellä, jonka laukaisuvirta on enintään 30 mA.

SYMBOLIT

	Lue käyttöohje.
	Hyväksytty voimassa olevien direktiivien/säädösten mukaisesti.
	Käytöstä poistettu tuote on kierrätettävä voimassa olevien säännösten mukaisesti.

TEKNISET TIEDOT

Nimellisjännite	230 V ~ 50 Hz
Nimellinen ottoteho	550 W
Pumppun paine	2 bar
Virtaus	83 l/min
Nostokorkeus	maks. 20 m
Upotussyvyys	maks. 7 m
Veden lämpötila	maks. 35 °C
Ympäristön lämpötila	maks. 40 °C
Kotelointiluokka	IPX8
Johdon pituus	10 m

Liitäntä	3/4"
Mitat	16,4 x 20 x 32 cm
Paino	5,85 kg

KUVAUS

Tuote soveltuu erinomaisesti puutarhan sadevesitynnyrin tyhjentämiseen! Varustettu teleskooppiputkella, jossa on pikaliitin esim. letkun ja suuttimien suoraa liittämistä varten. Pumppu käynnistyy automaattisesti, kun se ylläpitää painetta, ja pysähtyy automaattisesti, kun se käy kuivana.

TUOTTEEN OSAT

1. Suodatin
2. Johto ja pistotulppa
3. Pumppukotelo
4. Kahva
5. Tasotiiviste
6. Teleskooppikoukku
7. Liitäntä
8. Sulkuventtiili

KUVA 1

ASENNUS

Kokoa tuotteen osat kuvan osoittamalla tavalla. Kiristä ruuvi-liitokset sopivilla työkaluilla.

KUVA 2

Liitä lähtöletku. Kierrä liitäntä myötöpäivään pumppukotelon lähtöön. Kiristä käsin.

- Eri kokoisia letkuja voidaan liittää. Käytä mahdollisimman suurta letkua, koska se antaa suuremman virtausnopeuden. Mitä lyhyempi ja paksumpi letku on, sitä suurempi on pumppauskapasiteetti.

KUVA 3

KUVA 4

KÄYTTÖ

VAROITUS!

- Käytä suojalaseja ja käsineitä asennuksen aikana.
- Lue tämän käyttöohjeen alussa olevat turvallisuusohjeet ennen tuotteen käyttöä. Ohjeiden ja turvallisuusohjeiden noudattamatta jättäminen voi aiheuttaa sähkötapaturman, vakavan henkilövahingon ja/tai omaisuusvahinkoja. Ole erityisen varovainen ja kiinnitä erityistä huomiota mahdollisiin asennus- ja toimintavikoihin, kun käytät tuotetta ensimmäistä kertaa.

ENSIMMÄISEN KÄYTÖN YHTEYDESSÄ

Ilmanpoisto ja veden täyttö

Täytä tuote vedellä ennen aloittamista. Jos tuote ei pumpkaa vettä 20 sekunnin kuluttua käynnistyksestä, sammuta tuote, nosta se vedestä, anna kaiken veden valua tuotteesta ja laske se sitten nopeasti takaisin veteen. Käynnistä sitten tuote uudelleen.

KUVA 5

KUVA 6

HUOM!

Tuotteen on oltava kokonaan veden peitossa. Muussa tapauksessa ilma ei poistu eikä pumppu täyty vedellä, ei anna täyttä vesivirtausta ja voi vaurioitua.

KÄYNNISTYS

1. Tarkista ennen käynnistämistä, että tuote on asianmukaisesti ilmattu ja täytetty vedellä (ks. edellinen kohta).

KUVA 7

2. Tuote on ripustettava kahvaan kiinnitetyllä narulla niin, että se roikkuu juuri ja juuri vesisäiliön pohjan yläpuolella. Lisätukea ja vakautta varten se voidaan ripustaa myös säiliön reunaan. Varmista, että tuote roikkuu vakaasti ja täysin pystysuorassa.

KUVA 8

VAROITUS!

Älä koskaan nosta tuotetta letkusta.

HUOM!

Veden vähimmäissyvyys oikean toiminnan varmistamiseksi on 46 mm.

3. Kytke pistotulppa pistorasiaan. Tuote käynnistyy automaattisesti, kun pistotulppa työnnetään pistorasiaan.

HUOM!

Jos tuote putoaa, siihen kohdistuu iskuja tai se alkaa täristä epätavallisen voimakkaasti, sammuta se välittömästi. Valtuutetun huoltoliikkeen on korjattava mahdolliset vauriot ennen tuotteen uudelleenkäyttöä.

SAMMUTUS

Henkilövahinkojen välttämiseksi kytke tuote aina pois päältä ja irrota pistotulppa pistorasiasta:

- ennen puhdistusta ja ennen tukoksen poistamista
- ennen kuin jätät tuotteen ilman valvontaa
- ennen tarvikkeiden asentamista tai irrottamista
- ennen tuotteen tarkistamista, puhdistamista tai muuta työtä
- jos tuote alkaa täristä epänormaalisti (tarkasta välittömästi)

ERIKOISTOIMINNOT

Kuivakäyntisuoja

Tuotteen kuivakäyntisuoja havaitsee veden tuloletkussa. Jos vettä ei havaita, tuote sammuu automaattisesti kuivakäynnin estämiseksi. Kun kuivakäyntisuoja laukeaa ja tuote kytkeytyy pois päältä, automaattiset uudelleenkäynnistysyritykset tehdään alla olevan aikataulun mukaisesti.

- t0 + 4 min
- t0 + 1 h
- t0 + 6 h
- t0 +26 h

KUVA 9

HUOM!

Kuivakäyntisuojan uudelleenkäynnistysjakso voidaan keskeyttää milloin tahansa vetämällä pistotulppa ulos. Normaali toiminta jatkuu, kun pistotulppa asetetaan takaisin paikalleen. (Tarkista ensin, että imuletkussa on vettä.)

Sulkuventtiili

Tuote kytkeytyy automaattisesti pois päältä 10 sekunnin kuluttua venttiilin sulkemisesta.

KUVA 10

HUOLTO

VAROITUS!

Sähkötapaturman, tulipalon ja vakavan henkilövahingon vaara. Sammuta tuote ja irrota pistotulppa ennen tarkastusta, säätöä, puhdistusta ja varastointia.

PUHDISTUS

1. Irrota pistotulppa.
2. Irrota lähtöliitäntä.
3. Puhdista pumpun ulostuloaukko puhtaalla vedellä.

4. Tarkista johdon kunto.
5. Jos tuotteen suorituskyky on heikentynyt, pumpun alaosa on ehkä purettava.

KUVA 11

TUOTTEEN VARASTOINTI

Ennen tuotteen varastointia on suoritettava huoltoa koskevassa luvussa kuvatut toimenpiteet.

- Valuta kaikki vesi tuotteesta ja anna sen kuivua kokonaan.
- Puhdista tuote ja sen tarvikkeet.
- Tuote on säilytettävä pystyasennossa ja alkuperäispakkauksessa.
- Säilytä tuote ja kaikki tarvikkeet puhtaina, kuivina, pakkaselta suojattuna, hyvin tuuletettuna ja lasten ulottumattomissa. Paras säilytyslämpötila on 4...24 °C.

KUVA 12

HUOLTO

- Tuotteen saa huoltaa vain pätevä henkilökunta käyttäen samanlaisia varaosia. Näin varmistetaan, että laite pysyy turvallisena.
- Jos tuote on vaurioitunut, valtuutetun henkilöstön on tarkistettava ja korjattava tuote ennen kuin sitä voidaan käyttää uudelleen.

KULJETUS

VAROITUS!

Kun kuljetat ja käsittelet tuotetta, ota huomioon sen paino (katso tekniset tiedot) - henkilövahinkojen vaara.

- Käytä aina kantokahvaa tuotteen nostamiseen ja kantamiseen.
- Suojaa tuote tärinältä ja iskulta kuljetuksen aikana.
- Kun kuljetat tuotetta ajoneuvossa, kiinnitä se tukevasti, jotta se ei pääse kaatumaan tai liikkumaan.

VIANETSINTÄ

Ongelma	Syy	Korjaus
Tuote ei käynnisty.	Ei jännitteensyöttöä tai ei vettä sisääntulossa.	Tarkasta, että tuote on kytketty oikein verkkojännitteeseen.
		Tarkista veden syvyys.
Liian pieni virtaus.	Tukkeutunut poistoputki.	Puhdista poistoputki.
	Tukkeutunut juoksupyörä.	Pura pumpun alaosa ja puhdista juoksupyörä.
	Ilmataskuja pumpussa tai letkuissa.	Kallista tuotetta tilapäisesti ilmakuplan vapauttamiseksi.
Moottori käynnistyy uudelleen heti sammutuksen jälkeen.	Putken halkaisija liian pieni.	Vaihda paksumpiin putkiin.
	Tukkeutunut poistoputki.	Puhdista poistoputki.
	Tukkeutunut juoksupyörä.	Pura pumpun alaosa ja puhdista juoksupyörä.
Siirretty nestemäärä on pieni.	Käyttöohjeita ei ole noudatettu.	Tarkista upotussyvyys
	Moottori kytkeytyy automaattisesti suojaustilaan.	
	Liian pienet putket.	Vaihda putket käyttöohjeen ohjeiden mukaisesti.
	Liian korkea veden lämpötila. Ylikuumenemissuoja laukeaa.	Tarkista, että veden lämpötila ei ylitä 35 °C.

VAKAVA VIKÄ

Ongelma	Korjaus
Epätavallisen korkea ottoteho.	Lopeta tuotteen käyttö ja ota yhteys valtuutettuun huoltoliikkeeseen
Alentunut suorituskyky.	Ota yhteys valtuutettuun huoltoliikkeeseen.
Vuoto moottorin kotelosta.	Lopeta tuotteen käyttö ja ota yhteys valtuutettuun huoltoliikkeeseen

CONSIGNES DE SÉCURITÉ



- Cet appareil peut être utilisé par des enfants à partir de 8 ans ainsi que par des personnes ayant des capacités physiques, sensorielles ou mentales réduites ou des personnes manquant d'expérience et de connaissances, à condition de leur indiquer comment utiliser le produit en toute sécurité et de leur faire comprendre les risques associés à l'utilisation. Ne pas laisser les enfants jouer avec l'appareil. Ne laissez pas les enfants nettoyer ou entretenir le produit sans surveillance.
- Les enfants doivent être sous surveillance pour veiller à ce qu'ils ne jouent pas avec le produit. Ne laissez pas les enfants nettoyer ou entretenir le produit sans surveillance.
- Familiarisez-vous avec les commandes et l'utilisation du produit. Lire toutes les instructions et consignes de sécurité avant utilisation. Le non-respect des instructions et consignes de sécurité fait courir un risque de décès, de blessures graves et/ou de dégâts matériels.
- Contactez votre revendeur ou un personnel qualifié en cas de problèmes ou de questions.
- Conservez ces instructions pour qu'elles soient accessibles à toute personne qui utilise le produit. Les instructions doivent accompagner le produit s'il est vendu ou cédé.
- N'apportez aucune modification au produit. N'utilisez que les accessoires recommandés par le fabricant.
- L'appareil ne peut être utilisé que de la manière prévue et conformément aux présentes instructions. Utilisez uniquement le produit de manière sûre et conformément à ces instructions. Dans le cas contraire, vous courez un risque de blessures et/ou de dommages matériels. Le fabricant décline toute responsabilité pour tout dommage éventuel – y compris les dommages indirects – résultant d'une utilisation non conforme.
- Si le cordon ou la fiche secteur est endommagé, faites-le/la remplacer par un représentant du service après-vente compétent ou du personnel qualifié afin d'écartier tout danger.
- N'utilisez pas le produit s'il est endommagé. N'utilisez pas le produit s'il est endommagé. Vérifiez le cordon, la fiche et le couvercle avant chaque utilisation.
- Si le produit est endommagé ou ne fonctionne pas correctement, il doit être réparé ou mis au rebut.
- Les réparations éventuelles doivent être effectuées par un personnel qualifié. Les réparations effectuées de manière incorrecte peuvent entraîner un risque de blessures/décès ou de dommages matériels.
- Ne pas tirer sur le cordon pour débrancher la prise.
- Ne laissez pas le cordon pendre au bord de tables ou de plans de travail, ni toucher des surfaces chaudes. Évitez de couder ou de plier vigoureusement le cordon.
- Si une rallonge est utilisée, la section de son conducteur doit être suffisante pour l'alimentation électrique du produit.
- Si vous utilisez le produit en extérieur, utilisez exclusivement une rallonge homologuée pour une utilisation en extérieur.
- Le produit n'est pas destiné au transport d'eau destinée à la consommation humaine.
- N'utilisez pas le produit pour le transport de substances corrosives, inflammables ou explosives telles que l'essence et autres produits pétroliers, les liquides azotés, la graisse, l'huile, l'eau salée ou les eaux usées des toilettes, ou un liquide ayant une viscosité plus élevée que l'eau.
- La température du liquide pompé ne doit pas dépasser 35 °C.
- Gardez le produit hors de la portée des enfants.

- N'utilisez pas le produit si des personnes sont dans l'eau.
- Assurez-vous que le produit n'aspire pas les animaux aquatiques tels que les poissons.
- Soyez conscient du risque de contamination du liquide due à une fuite de lubrifiant.
- Protégez l'appareil contre l'humidité.
- N'exposez pas le produit à des températures inférieures à 0 °C. Assurez-vous que le produit ne fonctionne pas sans liquide.
- Ne pompez pas de liquides agressifs ou de matériaux abrasifs.
- Ne tirez pas sur le cordon ou le câble du commutateur de niveau pour déplacer le produit ou ne les utilisez pas pour protéger le produit contre tout mouvement.
- Ce produit est uniquement conçu pour un usage domestique et ne convient pas pour un usage commercial.
- Le fabricant décline toute responsabilité pour tout dommage éventuel – y compris les dommages indirects – résultant d'une utilisation non conforme.
- Le produit est destiné à être utilisé avec un réservoir d'eau domestique. Lorsque la pompe est utilisée pour augmenter la pression, la pression d'entrée maximale autorisée pour la pompe (1,0 bar) ne doit pas être dépassée.

IMPORTANT !

Le produit doit être connecté à un réseau avec un disjoncteur différentiel et un courant de déclenchement ne dépassant pas 30 mA.

PICTOGRAMMES

	Lisez le mode d'emploi.
	Homologué selon les directives/règlements en vigueur.
	Le produit en fin de vie doit être recyclé conformément à la réglementation en vigueur.

CARACTÉRISTIQUES TECHNIQUES

Tension nominale	230 V ~ 50 Hz
Puissance d'entrée nominale	550 W
Pression de la pompe	2 bars
Débit	83 l/min
Hauteur de levage	max. 20 m
Profondeur d'immersion	max. 7 m
Température de l'eau	max. 35 °C
Température ambiante	max. 40 °C
Indice de protection	IPX8
Longueur du cordon d'alimentation	10 m
Raccordement	3/4"
Dimensions	L16,4 x l20 x H32 mm
Poids	5,85 Kg

DESCRIPTION

Le produit est excellent dans le tonneau d'eau de pluie du jardin ! Équipé d'un tube télescopique avec connexion rapide pour une connexion directe par ex. de tuyaux et buses. La pompe démarre automatiquement lorsqu'elle maintient la pression, s'arrête automatiquement pendant le fonctionnement à sec.

COMPOSANTS DU PRODUIT

1. *Filtre*
2. *Cordon avec fiche*
3. *Corps de pompe*
4. *Poignée*
5. *Emballage plat*
6. *Crochet télescopique*
7. *Raccordement*
8. *Soupape de fermeture*

FIG. 1

MONTAGE

Assemblez les pièces du produit comme indiqué sur l'image. Serrez les raccords à vis avec des outils appropriés.

FIG. 2

Connectez le tuyau d'évacuation. Vissez le raccord dans le sens horaire sur la sortie du corps de pompe. Serrez le à la main.

- Différents diamètres de tuyaux peuvent être connectés. Le diamètre de tuyau le plus grand possible doit être utilisé, car il fournit un débit plus élevé. Plus le tuyau utilisé est court et grossier, plus la capacité de la pompe est élevée.

FIG. 3

FIG. 4

UTILISATION

ATTENTION !

- **Portez des lunettes de protection et des gants pendant l'installation.**
- **Lisez les consignes de sécurité au début de ce manuel avant de mettre le produit en service. Le non-respect des instructions et consignes de sécurité fait**

courir un risque de décès, de blessures graves et/ou de dégâts matériels. Faites particulièrement attention et portez une attention particulière à toute installation et à tout dysfonctionnement lors de la première utilisation du produit.

PREMIERE UTILISATION

Ventilation et remplissage d'eau

Remplissez le produit avec de l'eau avant le démarrage. Si le produit ne donne pas d'eau 20 secondes après le démarrage, éteignez le produit, sortez-le de l'eau, laissez toute l'eau s'écouler du produit puis remettez-le rapidement dans l'eau. Redémarrez ensuite le produit.

FIG. 5

FIG. 6

REMARQUE !

Le produit doit être complètement recouvert d'eau. Sinon, il ne sera pas ventilé et rempli d'eau, ne fournira pas un débit d'eau complet et pourrait être endommagé.

DÉMARRAGE

1. Avant de commencer, vérifiez que le produit est correctement ventilé et rempli d'eau (voir section précédente).
2. Le produit doit être suspendu à une corde attachée à la poignée, de manière à ce qu'il soit juste au-dessus du fond du réservoir d'eau. Pour plus de soutien et de stabilité, il peut également être accroché sur le bord du récipient. Vérifiez que le produit est suspendu de manière stable et complètement verticale.

FIG. 8

ATTENTION !

Ne levez jamais le produit par le cordon.

REMARQUE !

La profondeur d'eau minimale pour un fonctionnement correct est de 46 mm.

3. Insérez la fiche dans une prise secteur.
Le produit démarre automatiquement lorsque la fiche est branchée sur la prise.

REMARQUE !

Éteignez immédiatement le produit s'il est tombé, a été exposé à des coups ou des chocs, ou s'il se met à vibrer anormalement. Tout dommage doit être réparé par un représentant de service qualifié avant d'utiliser à nouveau le produit.

ARRET

Pour éviter les blessures, éteignez toujours le produit et débranchez-le :

- avant de nettoyer et avant de retirer le blocage
- avant de laisser le produit sans surveillance.
- avant de laisser le produit sans surveillance
- avant de vérifier, de nettoyer ou d'effectuer d'autres travaux sur le produit.
- si la machine commence à vibrer anormalement (vérifier immédiatement).

FONCTIONS SPÉCIALES**Protection contre la marche à vide.**

La protection contre la marche à sec du produit détecte l'eau dans le tuyau d'alimentation. Si aucune eau n'est détectée, le produit s'éteint automatiquement pour éviter la marche à sec.

Lorsque la protection contre la marche à sec est déclenchée et que le produit est éteint, des tentatives de redémarrage automatique sont effectuées selon le calendrier ci-dessous.

- t0 + 4 min
- t0 + 1 h
- t0 + 6 h
- t0 + 26 h

FIG. 9**REMARQUE !**

Il est possible d'interrompre à tout moment la séquence de protection de redémarrage de la protection contre la marche à sec en retirant la prise. Le fonctionnement normal reprend lorsque la fiche est réinsérée. (Vérifiez d'abord qu'il reste de l'eau dans le tuyau d'admission).

Soupape de fermeture

Le produit s'arrête automatiquement 10 secondes après la fermeture de la vanne.

FIG. 10**ENTRETIEN****ATTENTION !**

Risque d'accident électrique, d'incendie et/ou de graves blessures corporelles. Avant de vérifier, de régler, de nettoyer et de ranger le produit, mettez-le hors tension et débranchez la prise secteur.

NETTOYAGE

1. Débranchez la fiche secteur.
2. Dévissez le raccord d'évacuation.
3. Nettoyez la sortie de la pompe avec de l'eau propre.
4. Vérifiez que le cordon d'alimentation est un bon état.

5. Si les performances du produit se sont détériorées, il peut être nécessaire de démonter la partie inférieure de la pompe.

FIG. 11

RANGEMENT DU PRODUIT

Prenez les mesures décrites dans le chapitre sur l'entretien avant de stocker le produit.

- Vidangez toute l'eau du produit et laissez-le sécher complètement.
- Nettoyez le produit et ses accessoires.
- Le produit doit être stocké debout et dans son emballage d'origine.
- Gardez le produit et tous les accessoires au sec et à l'abri du gel à un endroit bien ventilé hors de portée des enfants. La température de stockage optimale est de 4 à 24°C.

FIG. 12

MAINTENANCE

- Le produit ne peut être réparé que par du personnel qualifié utilisant des pièces de rechange identiques. Cela garantit la sécurité du produit.
- Si le produit est endommagé, il doit être vérifié et réparé par du personnel qualifié avant de le réutiliser.

TRANSPORT

ATTENTION !

Notez bien le poids du produit (voir caractéristiques techniques) lors du transport et de la manipulation du produit - risque de blessures.

- Utilisez toujours la poignée de transport pour soulever et transporter le produit.
- Protégez le produit haute pression des vibrations et des chocs pendant le transport.

- Assujettissez l'appareil pendant son transport dans un véhicule afin qu'il ne puisse pas bouger.

DÉPANNAGE

Problème	Cause	Solution
Le produit ne démarre pas.	Il n'y a pas d'alimentation électrique ou pas d'eau dans l'admission.	Vérifiez que le câble secteur est intact et correctement raccordé à la tension secteur.
		Vérifiez la profondeur de l'eau.
Débit insuffisant.	Tuyau d'évacuation obstrué.	Nettoyez le tuyau d'évacuation.
	Roue de pompe bloquée.	Retirez la partie inférieure de la pompe et nettoyez la roue.
	Poches d'air dans la pompe ou les tuyaux.	Inclinez temporairement le produit pour évacuer la bulle d'air.
Le moteur redémarre immédiatement après l'arrêt.	Diamètre de tuyau trop petit.	Passez à des tuyaux plus grossiers.
	Tuyau d'évacuation obstrué.	Nettoyez le tuyau d'évacuation.
	Roue de pompe bloquée.	Retirez la partie inférieure de la pompe et nettoyez la roue.
La quantité de liquide transporté est faible.	Les instructions d'utilisation n'ont pas été respectées.	Vérifiez la profondeur d'immersion
	Le moteur passe automatiquement en mode protection.	
	Dimensions de tuyau inappropriées.	Remplacez les tuyaux conformément aux instructions du mode d'emploi.
	Température de l'eau trop élevée. La protection contre la surchauffe se déclenche.	Vérifiez que la température de l'eau ne dépasse pas 35 °C.

DÉFAUT GRAVE

Problème	Solution
Consommation d'énergie anormalement élevée.	Arrêtez d'utiliser le produit, contactez un représentant de service après-vente.
Diminution des performances.	Contactez un réparateur agréé.
Fuite du carter-moteur.	Arrêtez d'utiliser le produit, contactez un représentant de service après-vente.

VEILIGHEIDSINSTRUCTIES



- Dit product kan worden gebruikt door kinderen vanaf 8 jaar en door personen met een fysieke, sensorische of mentale beperking of personen die onvoldoende kennis of ervaring hebben, mits toezicht of als er instructies worden gegeven voor het veilige gebruik van het product en zij de risico's begrijpen die samengaan met het gebruik. Kinderen mogen niet met het product spelen. Laat kinderen het product niet zonder toezicht schoonmaken of onderhouden.
- Houd kinderen in de gaten om te voorkomen dat zij met het product spelen. Laat kinderen het product niet zonder toezicht schoonmaken of onderhouden.
- Zorg dat u vertrouwd bent met de bediening en het gebruik van het product. Lees alle instructies en veiligheidsinstructies voor gebruik door. Het niet opvolgen van alle aanwijzingen en veiligheidsinstructies kan leiden tot elektrische ongevallen, ernstig lichamenlijk letsel en/of materiële schade.
- Neem bij problemen of vragen contact op met uw dealer of gekwalificeerd personeel.
- Bewaar deze aanwijzingen zodra ze beschikbaar zijn voor iedereen die het product gebruikt. De instructies moeten met het product worden meegegeven als het wordt verkocht of weggegeven.
- Breng geen wijzigingen aan het product aan. Gebruik alleen door de fabrikant aanbevolen accessoires.
- Het product mag alleen op de beoogde manier en in overeenstemming met deze instructies worden gebruikt. Het product mag alleen worden gebruikt op de beoogde manier en volgens deze aanwijzingen. Als u dat niet doet, bestaat er gevaar voor lichamenlijk letsel en/of materiële schade. De fabrikant aanvaardt geen aansprakelijkheid voor persoonlijk letsel en/of materiële schade als gevolg van onjuist gebruik.
- Als het snoer of de stekker beschadigd is, moet deze worden vervangen door een erkende servicevertegenwoordiger of ander gekwalificeerd personeel om risico's te vermijden.
- Gebruik het product niet als het beschadigd is. Controleer het snoer, de stekker en de behuizing vóór ieder gebruik. Als het product beschadigd is of niet correct werkt, moet het gerepareerd of weggegooid worden.
- Trek onmiddellijk de stekker uit het stopcontact als het snoer of het product beschadigd is of niet normaal werkt. Zoniet bestaat er gevaar voor elektrische ongevallen.
- Eventuele reparaties moeten worden uitgevoerd door gekwalificeerd personeel. Onjuist uitgevoerde reparaties kunnen leiden tot elektrische ongevallen, ernstig lichamenlijk letsel en/of materiële schade.
- Trek niet aan het snoer om de stekker uit het stopcontact te trekken.
- Laat het snoer niet over de rand van een tafel of aanrecht hangen en zorg dat het snoer niet in aanraking komt met hete oppervlakken. Voorkom dat het snoer sterk wordt gevouwen of gebogen.
- Als een verlengsnoer wordt gebruikt, moet de doorsnede van de geleider voldoende zijn voor voeding van het product.
- Gebruik buitenshuis alleen verlengsnoeren voor het product die zijn goedgekeurd voor gebruik buitenshuis.
- Het product is niet bedoeld voor transport van water bestemd voor menselijke consumptie.
- Gebruik het product niet voor transport van bijtende, brandbare of explosieve stoffen zoals benzine en andere aardolieproducten, stikstofhoudende vloeistoffen, vet, olie, zout water of afvalwater van toiletten, of vloeistoffen met een hogere viscositeit dan water.
- De temperatuur van de opgepompte vloeistof mag niet meer bedragen dan 35 °C.

- Plaats het product buiten het bereik van kinderen.
- Gebruik het product niet als personen in het water gaan.
- Zorg ervoor dat het product geen in het water levende dieren zoals vissen opzuigt.
- Let op het risico dat de vloeistof vervuild raakt als gevolg van een smeermiddellek.
- Bescherm de elektrische aansluitingen tegen vocht.
- Stel het product niet bloot aan een temperatuur onder 0 °C. Zorg ervoor dat het product niet zonder vloeistof wordt gebruikt.
- Pomp geen agressieve vloeistoffen of schurend materiaal.
- Trek niet aan het snoer of de kabel van de niveauvlotter om het product te verplaatsen en gebruik ze niet om het product te beveiligen tegen beweging.
- Het product is uitsluitend bestemd voor huishoudelijk gebruik en is niet geschikt voor commercieel gebruik.
- De fabrikant aanvaardt geen aansprakelijkheid voor lichamelijk letsel of materiële schade als gevolg van onjuist gebruik.
- Het product is bestemd voor gebruik met een huishoudelijke watertank. Wanneer de pomp wordt gebruikt om de druk te verhogen, mag de maximaal toelaatbare ingangsdruk voor de pomp (1,0 bar) niet worden overschreden.

BELANGRIJK!

Het product moet worden aangesloten op een netspanning met een aardlekschakelaar met een uitschakelstroom van niet meer dan 30 mA.

SYMBOLEN

	Lees de gebruiksaanwijzing.
	Goedgekeurd volgens de geldende richtlijnen/verordeningen.
	Afgedankte producten moeten worden gerecycled volgens de geldende voorschriften.

TECHNISCHE GEGEVENS

Nominale spanning	230 V ~ 50 Hz
Nominaal ingangsvermogen	550 W
Pompdruk	2 bar
Debiet	83 l/min
Hefhoogte	max. 20 m
Dompeldiepte	max. 7 m
Wartemperatuur	max. 35 °C
Omgevingstemperatuur	max. 40 °C
Beschermingsklasse	IPX8
Snoerlengte	10 m
Aansluiting	3/4"
Afmetingen	L16,4 x B20 x H32 cm
Gewicht	5,85 Kg

BESCHRIJVING

Het product werkt uitstekend in de regenwaterton in de tuin! Uitgerust met een telescopische buis met snelkoppeling voor directe aansluiting van bijv. slang en mondstuk. De pomp start automatisch bij behoud van druk en stopt automatisch bij droogloop.

PRODUCTONDERDELEN

1. *Filter*
2. *Snoer en stekker*
3. *Pomphuis*
4. *Handvat*
5. *Vladdichting*

6. *Telescopische haak*
7. *Aansluiting*
8. *Uitschakelventiel*

AFB. 1

MONTAGE

Monteer de onderdelen van het product zoals weergegeven in de afbeelding. Draai de schroefverbindingen vast met aangepaste werktuigen.

AFB. 2

Sluit de afvoerslang aan. Schroef de aansluiting rechtsom vast op de uitlaat van het pomphuis. Span aan met de hand.

- Verschillende slangdiameters kunnen worden aangesloten. Gebruik de grootst mogelijke slangdiameter, want die geeft een hoger debiet. Hoe korter en grover de slang die u gebruikt, des te hoger wordt de pompcapaciteit.

AFB. 3

AFB. 4

AANWENDING

WAARSCHUWING!

- **Gebruik een veiligheidsbril en handschoenen bij de installatie.**
- **Lees de veiligheidsinstructies vooraan in deze gebruiksaanwijzing alvorens het product in gebruik te nemen. Het niet opvolgen van alle aanwijzingen en veiligheidsinstructies kan leiden tot elektrische ongevallen, ernstig lichamelijk letsel en/of materiële schade. Wees bijzonder voorzichtig en let vooral op eventuele installatie- en werkingsfouten wanneer u het product voor het eerst gebruikt.**

EERSTE GEBRUIK

Ontluchten en vullen met water

Vul het product met water voor de start. Als het product 20 seconden na de start nog geen water geeft, schakelt u het product uit, haal het uit het water, laat het oude water uit het product lopen en laat het vervolgens snel terug in het water zakken. Start het product vervolgens opnieuw op.

AFB. 5

AFB. 6

LET OP!

Het product moet volledig onder water zitten. Als dat niet zo is, wordt het niet ontlucht en met water gevuld, is er geen volledige circulatie van het water en kan het beschadigd raken.

START

1. Controleer voor de start of het product correct ontlucht en met water is gevuld (zie voorgaand hoofdstuk).

AFB. 7

2. Het product moet aan een kabel stevig aan de handgreep worden opgehangen, zodat het net boven de bodem van het waterreservoir hangt. Voor extra steun en stabiliteit kan het zelfs aan de rand van het waterreservoir worden opgehangen. Controleer dat het product stabiel en volledig verticaal hangt.

AFB. 8

WAARSCHUWING!

Trek het product nooit op aan het snoer.

LET OP!

De minimale waterdiepte voor een correcte werking is 46 mm.

3. Steek de stekker in het stopcontact. Het product start automatisch zodra de stekker in het stopcontact wordt gestoken.

LET OP!

Schakel het product meteen uit als het omvalt, aan slagen of schokken wordt blootgesteld of als het abnormaal begint te trillen. Eventuele schade moet door een bevoegd servicetechnicus worden gerepareerd alvorens het product opnieuw mag worden gebruikt.

UITSCHAKELING

Om lichamelijk letsel te vermijden, moet u het product altijd uitschakelen en de stekker uit het stopcontact halen:

- voor reiniging en voor verhelping van een blokkage
- voordat u het product onbeheerd achterlaat
- voordat accessoires worden gemonteerd of gedemonteerd
- voordat u het product controleert, schoonmaakt of enig ander werk verricht
- als het product abnormaal begint te trillen (controleer onmiddellijk)

SPECIALE FUNCTIES**Droogloopbeveiliging**

De droogloopbeveiliging van het product detecteert water in de inlaatslang. Als geen water wordt gedetecteerd, wordt het product automatisch uitgeschakeld om droogloop te verhinderen. Wanneer de droogloopbeveiliging wordt geactiveerd en het product uitschakelt, volgt een automatische herstart volgens het onderstaande schema.

- t0 + 4 min
- t0 + 1 uur
- t0 + 6 uur
- t0 + 26 uur

AFB. 9**LET OP!**

U kunt de herstartsequentie van de droogloopbeveiliging op ieder gewenst moment afbreken door de stekker uit het stopcontact te halen. Het normale bedrijf wordt hervat zodra u de stekker opnieuw in het stopcontact steekt. (Controleer eerst of er water in de inlaatslang zit.)

Uitschakelventiel

Het product valt automatisch uit 10 seconden nadat de klep wordt gesloten.

AFB. 10**ONDERHOUD****WAARSCHUWING!**

Gevaar voor elektrische ongevallen, brand en ernstig lichamelijk letsel. Schakel het product uit en trek de stekker uit het stopcontact voorafgaand aan controle, afstelling, reiniging en opberging.

REINIGING

1. Haal de stekker uit het stopcontact.
2. Schroef de uitlaataansluiting los.
3. Reinig de pompuitlaat met schoon water.
4. Controleer de staat van het snoer.
5. Als de prestaties van het product verslechterd zijn, kan het onderste gedeelte van de pomp gedemonteerd moeten worden.

AFB. 11**BEWARING VAN HET PRODUCT**

Wanneer u het product wilt opbergen, voert u de maatregelen uit die worden beschreven in het hoofdstuk over het onderhoud.

- Laat al het water uit het product lopen en laat het helemaal drogen.
- Reinig het product en de accessoires.
- Het product moet rechtopstaand en in de originele verpakking worden opgeborgen.
- Bewaar het product en alle accessoires op een schone, droge, vorstvrije en goed geventileerde plaats buiten het bereik van kinderen. Optimale bewaringstemperatuur is 4 tot 24 °C.

AFB. 12

SERVICE

- Het product mag alleen worden onderhouden door gekwalificeerd personeel dat identieke reserveonderdelen gebruikt. Dit zorgt ervoor dat het product veilig blijft.
- Als het product beschadigd is, moet het worden gecontroleerd en gerepareerd door gekwalificeerd personeel voordat het opnieuw wordt gebruikt.

TRANSPORT

WAARSCHUWING!

Let op het gewicht van het product (zie technische gegevens) bij het transport van en de omgang met het product. Gevaar voor lichamelijk letsel.

- Gebruik altijd de draaggreep om het product op te heffen en te dragen.
- Bescherm het product tijdens het transport tegen trillingen en schokken.
- Zorg dat het product stevig staat bij vervoer in een voertuig, zodat het niet kan omvallen of verschuiven.

PROBLEEMOPLOSSING

Probleem	Oorzaak	Oplossing
Het product start niet.	Er is geen stroomtoevoer of er zit geen water in de inlaat.	Controleer of het product correct op de netspanning is aangesloten.
		Controleer de diepte van het water.
Onvoldoende debiet.	Verstopte afvoerbuïs.	Reinig de afvoerbuïs.
	Geblokkeerd pompwiel.	Demonteer het onderste gedeelte van de pomp en reinig het pompwiel.
	Luchtbellen in de pomp of de leidingen.	Houd het product tijdelijk schuin om de luchtbel eruit te halen.
De motor start opnieuw onmiddellijk na uitschakeling.	Te kleine buisdiameter.	Vervang door een grovere buïs.
	Verstopte afvoerbuïs.	Reinig de afvoerbuïs.
	Geblokkeerd pompwiel.	Demonteer het onderste gedeelte van de pomp en reinig het pompwiel.
De getransporteerde hoeveelheid vloeïstof is klein.	De gebruiksaanwijzing werd niet gevolgd.	Controleer de dompeldiepte.
	De motor schakelt automatisch naar beschermmodus.	
	Ongeschikte buïsafmetingen.	Vervang de buïs volgens de instructies in de gebruiksaanwijzing.
	Te hoge watertemperatuur. Oververhittingsbeveiliging wordt geactiveerd.	Controleer dat de temperatuur van het water niet meer bedraagt dan 35 °C.

ERNSTIGE FOUTEN

Probleem	Oplossing
Abnormaal hoog vermogensverbruik.	Gebruik het product niet meer en neem contact op met een erkend reparatiebedrijf.
Verminderde prestaties.	Neem contact op met een erkend reparatiebedrijf.
Lekkage in het motorhuis.	Gebruik het product niet meer en neem contact op met een erkend reparatiebedrijf.