

**125 mm**

CUTTING STAND FOR ANGLE GRINDERS

KAPSTATIV FÖR VINKELSLIP

KAPPESTATIV FOR VINKELSLIPEMASKIN

STATIV TIL VINKELSLIBER

STOJAK DO SZLIFIERKI KĄTOWEJ

TRENNSTÄNDER FÜR

WINKELSCHLEIFER

TELINE KULMAHIOMAKONEELLE

SUPPORT DE TRONÇONNAGE POUR

MEULEUSE D'ANGLE

DOORSLIJPSTANDAARD VOOR

HOEKSLIJPMACHINE

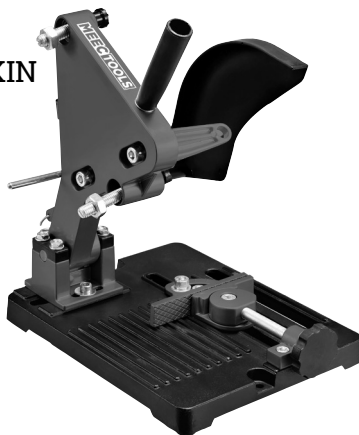
**EN OPERATING INSTRUCTIONS**

▲ Important! Read the user instructions carefully before use. Save them for future reference. (Translation of the original instructions)

SV BRUKSANVISNING

▲ Viktigt! Läs bruksanvisningen före användning. Spara den för framtida bruk. (Original bruksanvisning)

NO BRUKSANVISNING

▲ Viktig! Les bruksanvisningen nøye før bruk. Ta vare på den for fremtidig bruk. (Oversettelse av original bruksanvisning)

DA BETJENINGSVEJLEDNING

▲ Vigtigt! Læs betjeningsvejledningen før brug. Gem den til senere brug. (Oversættelse af den originale vejledning)

PL INSTRUKCJA OBSŁUGI

▲ Ważne! Przed użyciem uważnie przeczytaj instrukcję obsługi! Zachowaj ją na przyszłość. (Tłumaczenie oryginalnej instrukcji)

DE BEDIENUNGSANLEITUNG

▲ Wichtig! Die Bedienungsanleitung vor der Verwendung bitte sorgfältig durchlesen! Für die zukünftige Verwendung aufbewahren. (Bedienungsanleitung im Original)

FI KÄYTTÖOHJEESTA

▲ Tärkeää! Lue käyttöohje huolella ennen käyttöä! Säilytä se myöhempää käyttöä varten. (Käännös alkuperäisestä käyttöohjeesta)

FR MODE D'EMPLOI

▲ Important ! Lisez attentivement le mode d'emploi avant la mise en service. Conservez-le. (Traduction des instructions originales)

NL GEBRUIKSAANWIJZING

▲ Belangrijk! Lees de gebruiksaanwijzing aandachtig door voordat u het apparaat gebruikt. Bewaar de gebruiksaanwijzing voor toekomstig gebruik. (Vertaling van de originele instructies)

Rätten till ändringar förbehålles.
För senaste version av bruksanvisningen se www.jula.com

Med forbehold om endringer.
Nyeste versjon av bruksanvisningen finner du på www.jula.com

Ret til ændringer forbeholdes.
Den seneste version af betjeningsvejledningen findes på www.jula.com

Z zastrzeżeniem prawa do zmian.
Najnowsza wersja instrukcji obsługi znajduje się na www.jula.com

Jula reserves the right to make changes.
For latest version of operating instructions, see www.jula.com

Änderungen vorbehalten.
Die aktuellste Version der Bedienungsanleitung finden Sie auf www.jula.com

Pidätämme oikeuden muutoksiin.
Katso käyttöohjeiden uusien versio täältä: www.jula.com

Nous nous réservons le droit d'apporter des modifications.
Pour la dernière version du manuel utilisateur, voir www.jula.com

Wijzigingen voorbehouden.
Voor de nieuwste versie van de gebruiksaanwijzing, zie www.jula.com

JULA AB, BOX 363, SE-532 24 SKARA

2025-04-29

© Jula AB

1

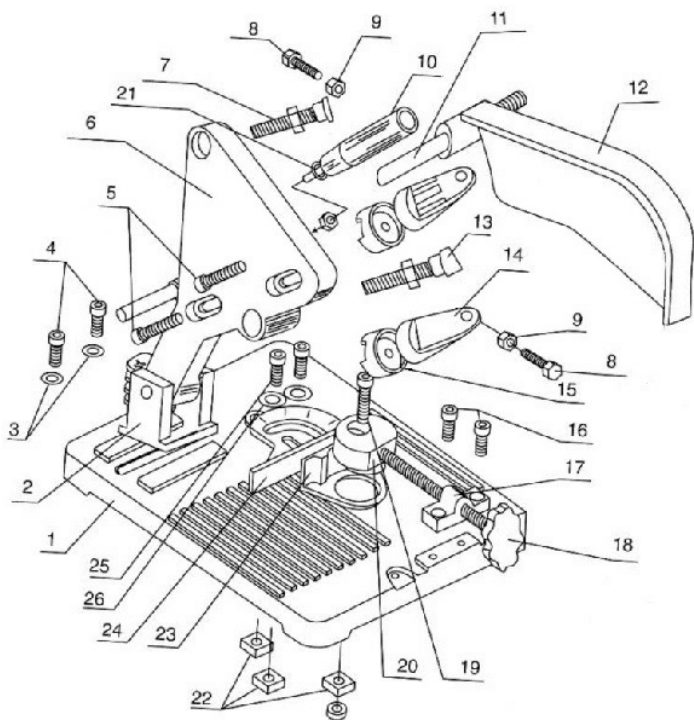

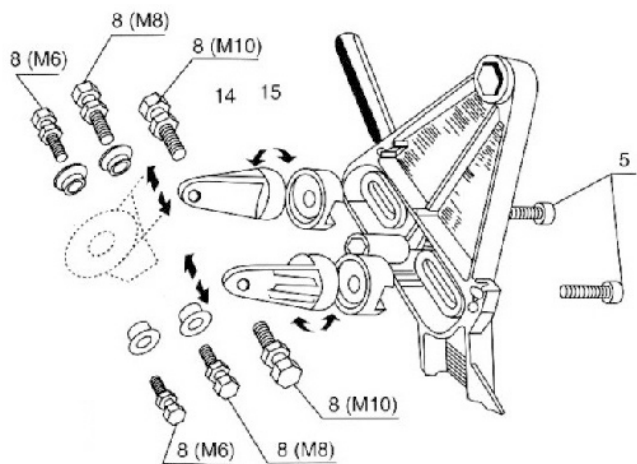
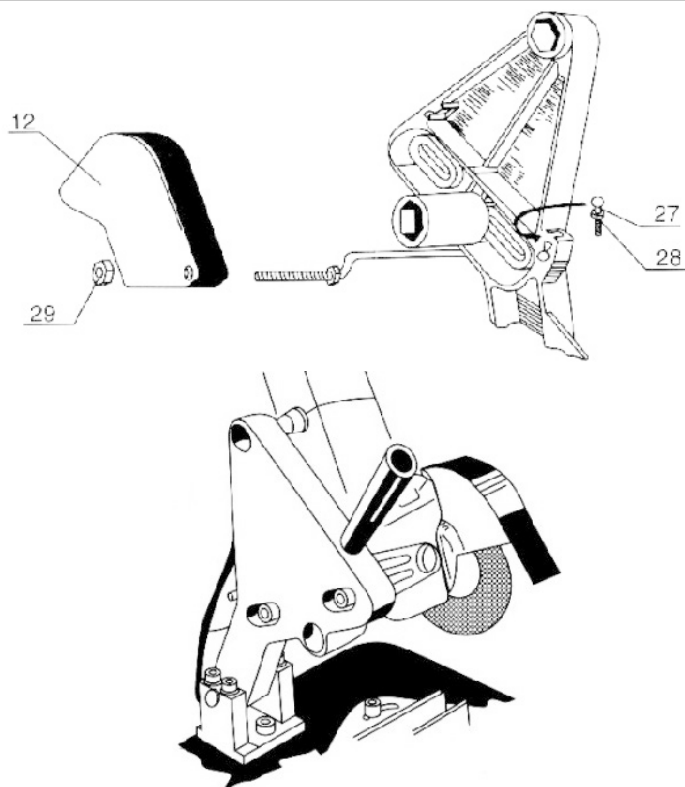
2**3**

SÄKERHETSANVISNINGAR

- Produkten är ett tillbehör som gör att en vinkelslip kan användas som kapsåg. Följ alla säkerhetsanvisningar för vinkelslipen. Placera produkten på plant, stabilt underlag.
- Arbetsområdet ska hållas rent och väl upplyst. Belamrade och mörka utrymmen ökar risken för skador.
- Ha hela tiden säkert fotfäste och god balans. Använd skyddsskor.
- Använd inte produkten i närheten av brännbara ämnen eller material.
- Gnistor från produkten kan skada färg, lack, glas och andra ytor. Använd inte kläder av nylon, polyester eller annat antändligt material under arbetet. Använd brandbeständiga skyddskläder.
- Använd inte löst sittande kläder eller smycken. Håll hår, kläder och handskar borta från rörliga delar. Löst sittande kläder, smycken och långt hår kan fastna i rörliga delar.
- Håll barn och kringstående personer på säkert avstånd när produkten används.
- Använd aldrig produkten utan monterad skyddskåpa. Skyddskåpan av plast på stativet är endast avsedd att fånga upp gnistor och kan inte skydda mot eventuella ivägslungade delar av kapskivan. Vinkelslipens eget sprängskydd måste alltid vara monterat vid användning.
- Var noga med att placera vinkelslipens sprängskydd och skyddskåpan av plast mellan kapskivan och användaren, så att eventuella ivägslungade delar av kapskivan inte kan träffa användaren.
- Kontrollera före varje användning att kapskivan inte har sprickor eller andra skador.
- Använd inte skadade skivor.
- Kontrollera regelbundet att alla skruvförband på produkten är korrekt åtdragna.
- Håll vinkelslipens sladd borta från kapskivan.

- Använd produkten endast med vinkelslipar med skivdiameter 100, 115 eller 125 mm.
- Använd endast kapskivor på vinkelslipen när den är monterad på produkten. Använd inte slipskivor.
- Kontrollera att skivan är vinkelrät mot produktens bas.
- Se till att arbetsstycket är säkert fastspänt med klämman.
- Försök inte kapa arbetsstycken som är så stora att de inte kan spännas fast säkert med klämman.
- Vänta tills kapskivan har stannat helt arbetsstycket lossas från klämman.
- Stäng av vinkelslipen, och dra ut stickproppen och vänta tills alla rörliga delar har stannat helt innan vinkelslipen monteras på eller lossas från produkten, före underhåll samt när produkten inte används.

SYMBOLER



Läs bruksanvisningen.

TEKNISKA DATA

Mått	235x185x280mm
Mått, bas	190x200mm
Max. kapkapacitet	18mm
Vikt	2.7kg
Skivdiameter	100, 115, 125mm

BESKRIVNING

Produkten har massiv bas av gjutjärn för exakt vertikal kapning med vinkelslip. Levereras med klämman, monterad på basen, för fastspänning av arbetsstycke.

MONTERING

1. Montera armen (2) på basen (1) med brickor (3) och skruva fast med skruvarna (4).

BILD 1

2. Sätt i de övre och nedre justerskruvarna (7) och (13) i de övre och nedre hålen på armen.
3. Montera de 2 vinkelslipshållarna (14) med plastring (15) på armen med skruvarna (5).
4. Montera handtaget (10) på armen med brickan (21) och den medföljande muttern.
5. Montera vinkelslipen på hållarna med skruvar (8) och muttrar (9). Skruvarna (8) och muttrarna (9) finns med 3 olika diametrar, M6, M8, M10. Välj skruvar som passar monteringsmuttern på vinkelslipen. Om skruvar M6 eller M8 används, placera först plastringarna på hållarna.

BILD 2

6. Justera vinkelslipen med justerskruvarna (7) och (13) så att kapskivan är vertikal i förhållande till basen och vinkelslipen sitter stadigt fast.
7. För handtaget nedåt och kontrollera att kapskivan befinner sig innanför kanten av hålet i basen. Om inte, lossa skruvarna (4) och justera armens placering.
8. Montera skyddskåpan.

BILD 3

9. Kör vinkelslipen några sekunder, stäng av den och dra ut stickproppen.
10. Kontrollera att alla skruvförband är korrekt åtdragna.

HANDHAVANDE

1. Sätt fast arbetsstycket stadigt med klämman.
2. Vrid vingskruven (18) för att öppna klämman (23). Placera arbetsstycket i klämman och dra åt vingskruven för att låsa fast arbetsstycket.
3. Starta vinkelslipen och för handtaget (10) nedåt för att kapa arbetsstycket med vinkelslipen.

4. Inled snittet med lätt tryck och tryck jämnt under hela kapningen.

JUSTERA ARBETSSTYCKETS POSITION OCH VINKEL

1. Lossa skruvarna (25) för att justera klämmans (24) position och vinkel. Dra åt skruvarna efter avslutad justering.
2. Kontrollera att arbetsstycket befinner sig rakt under kapskivans centrum.

SIKKERHETSANVISNINGER

- Produktet er et tilbehør som gjør at en vinkelsliper kan brukes som kappsag. Følg alle sikkerhetsanvisninger for vinkelsliperen. Plasser produktet på et jevnt, stabilt underlag.
- Arbeidsområdet skal holdes rent og godt opplyst. Uoversiktlige og mørke steder gir økt fare for skader.
- Sørg for å ha godt fotfeste og god balanse til enhver tid. Bruk vernesko.
- Ikke bruk produktet i nærheten av brannfarlige stoffer eller materialer.
- Gnister fra produktet kan skade maling, lakk, glass og andre flater. Ikke bruk klær av nylon, polyester eller annet antennelig materiale mens du arbeider. Bruk flammesikre beskyttelseskler.
- Ikke bruk løstsittende klær eller smykker. Hold hår, klær og hansker unna bevegelige deler. Løstsittende klær, smykker og langt hår kan sette seg fast i bevegelige deler.
- Hold barn og andre personer på trygg avstand når produktet er i bruk.
- Bruk aldri produktet uten montert beskyttelsesdeksel. Beskyttelsesdekslet av plast på stativet er kun beregnet for å fange opp gnister og kan ikke beskytte mot eventuelle deler av kappeskiven som blir slynget av gårde. Vinkelsliperens eget beskyttelsesskjerm må alltid være montert ved bruk.
- Vær nøye med å plassere vinkelsliperens beskyttelsesskjerm og beskyttelsesdekslet av plast mellom kappeskiven og brukeren, slik at eventuelle deler av kappeskiven som slynges av gårde ikke kan treffe brukeren.
- Kontroller før hver gangs bruk at kappeskiven ikke har sprekker eller andre skader.
- Ikke bruk skadede skiver.
- Kontroller regelmessig at alle skrueforbindelser på produktet er riktig strammet.
- Hold vinkelsliperens ledning borte fra kappeskiven.

- Produktet skal kun brukes med vinkelsliperer med skivediameter 100, 115 eller 125 mm.
- Bruk kun kappeskiver på vinkelsliperen når den er montert på produktet. Ikke bruk slipeskiver.
- Kontroller at skiven er vinkelrett mot produktets sokkel.
- Pass på at arbeidsemnet er sikkert fastspent med klemmen.
- Ikke forsøk å kappe arbeidsemner som er så store at de ikke kan spennes trygt fast med klemmen.
- Vent til kappeskiven har stoppet helt før arbeidsemnet løsnes fra klemmen.
- Slå av vinkelsliperen, trekk ut støpselet og vent til alle bevegelige deler har stanset helt før vinkelsliperen monteres på eller demonteres fra produktet, før vedlikehold samt når produktet ikke er i bruk.

SYMBOLER



Les bruksanvisningen.

TEKNISKE DATA

Mål	235x185x280 mm
Mål, sokkel	190x200 mm
Maks. kappekapasitet	18 mm
Vekt	2,7 kg
Skivediameter	100, 115, 125 mm

BESKRIVELSE

Produktet har en massiv sokkel av støpejern for presis vertikal kapping med vinkelsliper. Leveres med klemme, montert på sokkelen, for å spenne fast arbeidsemnet.

MONTERING

1. Monter armen (2) på sokkelen (1) med skiver (3) og skru fast med skruene (4).

BILDE 4

2. Sett de øvre og nedre justeringsskruene (7) og (13) i de øvre og nedre hullene på armen.
3. Monter de to vinkelsliperholderne (14) med plastring (15) på armen med skruene (5).
4. Monter håndtaket (10) på armen med skiven (21) og den inkluderte mutteren.
5. Monter vinkelsliperen på holderne med skruer (8) og muttere (9). Skruene (8) og mutterne (9) finnes i 3 ulike diametere: M6, M8 og M10. Velg skruer som passer til monteringsmutteren på vinkelsliperen. Hvis skruene M6 eller M8 brukes, plasser først plastringene på holderne.

BILDE 5

6. Juster vinkelsliperen med justeringsskruene (7) og (13) slik at kappeskiven er vertikal i forhold til sokkelen, og vinkelsliperen sitter godt fast.
7. Før håndtaket nedover og kontroller at kappeskiven befinner seg innenfor kanten av hullet i sokkelen. Hvis ikke, løsne skruene (4) og juster armens plassering.
8. Monter beskyttelsesdekelet.

BILDE 6

9. Kjør vinkelsliperen i noen sekunder, slå den av og trekk ut støpselet.
10. Kontroller at alle skrueforbindelser er godt strammet.

BRUK

1. Fest arbeidsemnet skikkelig med klemmen.
2. Vri vingeskruen (18) for å åpne klemmen (23). Plasser arbeidsemnet i klemmen og stram vingeskruen for å låse fast arbeidsemnet.
3. Start vinkelsliperen og før håndtaket (10) nedover for å kappe arbeidsemnet med vinkelsliperen.
4. Innled snittet med lett trykk og trykk jevnt under hele kappingen.

JUSTER ARBEIDSEMNETS POSISJON OG VINKEL

1. Løsne skruene (25) for å justere klemmens (24) posisjon og vinkel. Stram skruene etter avsluttet justering.
2. Kontroller at arbeidsemnet befinner seg rett under kappeskivens sentrum.

SIKKERHEDSINSTRUKTIONER

- Produktet er et stykke tilbehør, der gør det muligt at bruge en vinkelsliber som kapsav. Følg alle sikkerhedsanvisninger for vinkelsliberen. Placer produktet på et fladt, stabilt underlag.
- Arbejdsområdet skal holdes rent og godt oplyst. Overfyldte og mørke rum øger risikoen for skader.
- Sørg for hele tiden at stå godt fast og have en god balance. Brug sikkerhedssko.
- Brug ikke produktet i nærheden af brændbare stoffer eller materialer.
- Gnister fra produktet kan beskadige maling, lak, glas og andre overflader. Bær ikke tøj af nylon, polyester eller andre brændbare materialer under arbejdet. Brug brandhæmmende beskyttelsestøj.
- Bær ikke løstsiddende tøj eller smykker. Hold hår, tøj og handsker væk fra bevægelige dele. Løstsiddende tøj, smykker og langt hår kan komme i klemme i bevægelige dele.
- Hold børn og omkringstående personer på sikker afstand, når du bruger produktet.
- Brug aldrig produktet, uden at sikkerhedsskærmen er monteret. Sikkerhedsskærmen af plast på stativet er kun beregnet til at opfange gnister og kan ikke beskytte, hvis der slynges dele af skæreskiven ud. Vinkelsliberens eget skjold skal altid være monteret under brug.
- Sørg for at placere vinkelsliberens skjold og sikkerhedsskærmen af plast mellem skæreskiven og brugeren, så eventuelle udslyngede dele af skæreskiven ikke kan ramme brugeren.
- Før hver brug skal du kontrollere, at skæreskiven ikke har revner eller andre skader.
- Brug ikke beskadigede skiver.
- Kontroller regelmæssigt, at alle skruetilknytninger på produktet er spændt korrekt.

- Hold vinkelsliberens ledning væk fra skæreskiven.
- Brug kun produktet med vinkelslibere med skivediameter 100, 115 eller 125 mm.
- Brug kun skæreskiver på vinkelsliberen, når den er monteret på produktet. Brug ikke slibeskiver.
- Kontroller, at skiven er vinkelret mod produktets underdel.
- Sørg for, at arbejdsemnet er forsvarligt fastspændt med klemmen.
- Forsøg ikke at skære i arbejdsemner, der er så store, at de ikke kan fastspændes sikkert med klemmen.
- Vent, indtil skæreskiven er stoppet helt, og arbejdsemnet er løsnet fra klemmen.
- Sluk for vinkelsliberen, tag stikket ud, og vent, indtil alle bevægelige dele er standset helt, før du sætter vinkelsliberen på eller tager den af produktet, før vedligeholdelse, og når produktet ikke er i brug.

SYMBOLER



Læs brugsanvisningen.

TEKNISKE DATA

Dimensioner	235x185x280mm
Dimensioner, underdel	190x200mm
Maks. skærekapacitet	18 mm
Vægt	2,7 kg
Skivens diameter	100, 115, 125 mm

BESKRIVELSE

Produktet har en solid underdel af støbejern til præcis lodret kapsavning med vinkelsliberen. Leveres med klemme, monteret på underdelen, til fastspænding af arbejdsemnet.

MONTERING

1. Monter armen (2) på basen (1) med skiver (3), og fastgør den med skrue (4).

FIGUR 7

2. Sæt de øverste og nederste justeringsskruer (7) og (13) ind i de øverste og nederste huller på armen.
3. Monter de to vinkelsliberholdere (14) med plastring (15) på armen med skrue (5).
4. Monter håndtaget (10) på armen med den medfølgende skive (21) og møtrik.
5. Monter vinkelsliberen på holderne med skrue (8) og møtrikker (9). Skrue (8) og møtrikker (9) fås med 3 forskellige diametre, M6, M8, M10. Vælg de skrue, der passer til monteringsmøtrikkerne på vinkelsliberen. Hvis der bruges M6- eller M8-skrue, skal du først placere plastringene på holderne.

FIGUR 8

6. Juster vinkelsliberen med justeringsskrue (7) og (13), så skæreskiven er lodret i forhold til underdelen, og vinkelsliberen sidder godt fast.
7. Bevæg håndtaget nedad, og kontroller, at skæreskiven er inden for kanten af hullet i underdelen. Hvis ikke, skal du løsne skrue (4) og justere armens position.
8. Sæt sikkerhedsskærmen på.

FIGUR 9

9. Lad vinkelsliberen køre i et par sekunder, sluk den, og træk stikket ud.
10. Kontrollér, at alle skruesamlinger er spændt korrekt.

HÅNDBETING

1. Spænd arbejdsemnet godt fast med klemmen.
2. Drej vingskruen (18) for at åbne klemmen (23). Placer arbejdsemnet i klemmen, og spænd vingskruen for at låse arbejdsemnet.
3. Start vinkelsliberen, og bevæg håndtaget (10) nedad for at skære arbejdsemnet med vinkelsliberen.
4. Start snittet med et let tryk, og tryk jævnt hele tiden, mens du skærer.

JUSTERING AF ARBEJDEMNETS POSITION OG VINKEL

1. Løsn skrue (25) for at justere klemmens (24) position og vinkel. Spænd skrue (25) efter endt justering.
2. Kontroller, at arbejdsemnet befinder sig lige under midten af skæreskiven.

ZASADY BEZPIECZEŃSTWA

- Produkt stanowi akcesorium umożliwiający stosowanie szlifierki kątowej jako pilarki ukosowej. Przestrzegaj zasad bezpieczeństwa dotyczących szlifierek kątowych. Umieść produkt na płaskim, stabilnym podłożu.
- Zapewnij czystość i dobre oświetlenie w miejscu pracy. Przetadowane miejsce pracy i niedostateczne oświetlenie zwiększają ryzyko wystąpienia wypadków.
- Przez cały czas utrzymuj stabilną postawę, aby nie stracić równowagi. Używaj obuwia ochronnego.
- Nie używaj produktu w pobliżu substancji i materiałów łatwopalnych.
- Iskry wydobywające się z produktu mogą uszkodzić farbę, lakier, szkło i inne powierzchnie. W czasie pracy nie noś odzieży z nylonu, poliestru ani innych łatwopalnych materiałów. Noś ognioodporną odzież ochronną.
- Nie noś luźnych ubrań ani biżuterii. Trzymaj włosy, ubrania i rękawice z dala od ruchomych części urządzenia. Luźne ubrania, biżuteria i długie włosy mogą zostać wciągnięte przez ruchome części narzędzia.
- Dzieci i osoby przyglądające się pracy powinny przebywać w bezpiecznej odległości.
- Nigdy nie używaj produktu bez zamontowanej osłony. Pokrywa ochronna z tworzywa umieszczona na statywie jest przeznaczona wyłącznie do zatrzymywania iskier i nie chroni przed ewentualnym wyrzuceniem części tarczy. Szlifierka jest wyposażona we własną osłonę, która musi być zamontowana podczas pracy.
- Upewnij się, że osłona szlifierki oraz pokrywa ochronna z tworzywa są umieszczone w przestrzeni między tarczą tnącą a użytkownikiem, dzięki czemu użytkownik nie zostanie uderzony przez ewentualne wyrzucane części tarczy.
- Przed każdym użyciem sprawdź, czy tarcza nie jest pęknięta ani uszkodzona.

- Nie używaj uszkodzonych tarcz.
- Regularnie sprawdzaj, czy wszystkie połączenia śrubowe w produkcie są prawidłowo dokręcone.
- Trzymaj przewód szlifierki z daleka od tarczy.
- Używaj produktu wyłącznie ze szlifierką kątową o średnicy tarczy 100, 115 lub 125 mm.
- Tarcze tnące mogą być używane ze szlifierką wyłącznie po zamontowaniu w produkcie. Nie korzystaj z tarcz ściernych.
- Upewnij się, czy tarcza jest ustawiona pionowo względem podstawy produktu.
- Zadbaj o to, by obrabiany element był bezpiecznie przymocowany zaciskiem.
- Nie próbuj ciąć elementów, których wielkość uniemożliwia bezpieczne przymocowanie zaciskiem.
- Przed wyciągnięciem elementu z zacisku zaczekaj, aż tarcza tnąca całkowicie się zatrzyma.
- Zanim zamontujesz lub zdemontujesz szlifierkę kątową z produktu, przed konserwacją oraz gdy produkt nie jest używany, wyłącz szlifierkę, wyciągnij wtyk z gniazda i zaczekaj, aż wszystkie ruchome części całkowicie się zatrzymają.

SYMBOLE



Przeczytaj instrukcję obsługi.

DANE TECHNICZNE

Wymiary	235 x 185 x 280 mm
Wymiary podstawy	190 x 200 mm
Maksymalny zakres cięcia	18 mm
Masa	2,7 kg
Średnica tarczy	100, 115, 125 mm

OPIS

Produkt jest wyposażony w masywną podstawę z żeliwa do wykonywania dokładnych,

pionowych cięć poprzecznych za pomocą szlifierki kątovej. Dostarczany z zaciskiem montowanym do podstawy, który służy do mocowania obrabianego elementu.

MONTAŻ

1. Zamontuj ramię (2) do podstawy (1) za pomocą podkładek (3) i dokręć wkrętami (4).

RYS. 10

2. Włóż górne i dolne śruby regulujące (7) i (13) w górne i dolne otwory na ramieniu.
3. Zamontuj dwa uchwyty szlifierki kątovej (14) z pierścieniami z tworzywa (15) na ramieniu za pomocą wkrętów (5).
4. Zamontuj uchwyt (10) na ramieniu za pomocą podkładki (21) i dołączonej nakrętki.
5. Zamontuj szlifierkę kątową w otworach za pomocą wkrętów (8) i nakrętek (9). Wkręty (8) i nakrętki (9) mają trzy różne średnice: M6, M8, M10. Użyj wkrętów pasujących do nakrętki montażowej na szlifierce kątovej. Jeśli używasz wkrętów M6 lub M8, umieść najpierw w otworach pierścienie z tworzywa.

RYS. 11

6. Wyreguluj szlifierkę za pomocą śrub regulujących (7) i (13), aby ustawić tarczę tnącą prostopadle względem podstawy i solidnie przymocować szlifierkę.
7. Przesuń uchwyt w dół, aby sprawdzić, czy tarcza tnąca znajduje się po wewnętrznej stronie krawędzi otworu w podstawie. Jeśli tak nie jest, odkręć wkręty (4) i wyreguluj pozycję ramienia.
8. Montaż pokrywy ochronnej.

RYS. 12

9. Uruchom szlifierkę kątową na kilka sekund, wyłącz ją i wyciągnij wtyk.
10. Sprawdź, czy wszystkie śruby są poprawnie dokręcone.

OBSŁUGA

1. Stabilnie przymocuj obrabiany przedmiot za pomocą zacisku.
2. Przekręć śrubę motylkową (18), aby otworzyć zacisk (23). Umieść obrabiany przedmiot w zacisku i dokręć śrubę motylkową, aby zablokować obrabiany element.
3. Uruchom szlifierkę kątową i przesuń uchwyt (10) w dół, aby przeciąć obrabiany przedmiot szlifierką kątową.
4. Rozpocznij cięcie, lekko naciskając. Podczas całego cięcia zapewnij równomierny docisk.

REGULOWANIE POZYCJI I KĄTA OBRABIANEGO PRZEDMIOTU

1. Odkręć wkręty (25), aby wyregulować pozycję oraz kąt zacisku (24). Dokręć śruby po zakończeniu regulacji.
2. Upewnij się, że obrabiany przedmiot znajduje się bezpośrednio pod środkową częścią tarczy tnącej.

SAFETY INSTRUCTIONS

- The product is an accessory that allows an angle grinder to be used as a crosscut saw. Follow all the safety instructions for the angle grinder. Place the product on a level, stable surface.
- Keep the work area clean and well lit. Dark and cluttered work areas increase the risk of accidents and injuries.
- Always maintain a firm footing and good balance. Wear safety shoes.
- Do not use the product near flammable substances or materials.
- Sparks from the product can damage paint, varnish, glass and other surfaces. Do not use clothes made of nylon, polyester or other flammable material when working. Wear fire-resistant safety clothing.
- Do not wear loose-fitting clothing or jewellery. Keep your hair, clothing and gloves away from moving parts. Loose-fitting clothing, jewellery and long hair can get caught in moving parts.
- Keep children and onlookers at a safe distance when using the product.
- Never use the product without the guard in place. The plastic guard on the stand is only intended to capture sparks and does not provide protection from any ejected fragments of the disc. The guard on the angle grinder must always be in place when in use.
- Make sure to put the guard on the angle grinder and the plastic guard between the disc and the user, so that any ejected fragments of the disc cannot hit the user.
- Always check before use that the disc is not cracked or otherwise damaged.
- Do not use damaged discs.
- Check at regular intervals that all the screw unions on the product are properly tightened.
- Keep the power cord away from the disc.

- Only use the product with angle grinders with a disc diameter of 100, 115 or 125 mm.
- Only use discs on the angle grinder when it is mounted on the product. Do not use grinding discs.
- Check that the disc is at right angles to the base of the product.
- Make sure that the workpiece is safely secured with the clamp.
- Do not attempt to cut workpieces that are too large to be safely clamped in place.
- Wait until the disc has stopped before releasing the workpiece from the clamp.
- Switch off the angle grinder, pull out the plug and wait until all moving parts have completely stopped before the angle grinder is mounted on or removed from the product, before maintenance and when the product is not in use.

SYMBOLS



Read the instructions.

TECHNICAL DATA

Size	235x185x280 mm
Size, base	190x200 mm
Max cutting capacity	18 mm
Weight	2.7 kg
Disc diameter	100, 115, 125 mm

DESCRIPTION

The product has a solid base made of cast iron for precise vertical cutting with an angle grinder. It has a clamp on the base to secure the workpiece.

ASSEMBLY

1. Fit the arm (2) on the base (1) with the washers (3) and screw in place with the screws (4).

FIG. 13

2. Put the top and bottom adjusting screws (7) and (13) in the top and bottom holes in the arm.
3. Fit the 2 angle grinder holders (14) with plastic rings (15) on the arm with the screws (5).
4. Fit the handle (10) on the arm with the washer (21) and the supplied nut.
5. Fit the angle grinder on the holders with the screws (8) and nuts (9). The screws (8) and nuts (9) are available in 3 different diameters, M6, M8, and M10. Choose the screws that fit the retaining nut on the angle grinder. If screws M6 or M8 are used, put the plastic rings on the holders first.

FIG. 14

6. Adjust the angle grinder with the adjusting screws (7) and (13) so that the disc is vertical in relation to the base and the angle grinder is firmly in place.
7. Move down the handle and check that the disc is within the edge of the hole in the base. If not, undo the screws (4) and adjust the position of the arm.
8. Fit the guard.

FIG. 15

9. Run the angle grinder for a few seconds, switch off and pull out the plug.
10. Check that all screw unions are properly tightened.

USE

1. Secure the workpiece with the clamp.
2. Turn the wing screw (18) to open the clamp (23). Put the workpiece in the clamp and tighten the wing screw to lock in place.
3. Start the angle grinder and move down the handle (10) to cut the workpiece.
4. Start the cut by applying a little pressure, and then press smoothly through the cut.

ADJUST THE POSITION AND ANGLE OF THE WORKPIECE

1. Undo the screws (25) to adjust the position and angle of the clamp (24). Tighten the screws after adjusting.
2. Check that the workpiece is directly under the centre of the disc.

SICHERHEITSHINWEISE

- Das Produkt ist ein Zuehör, mit dem ein Winkelschleifer als Trennsäge verwendet werden kann. Befolgen Sie alle Sicherheitshinweise für Winkelschleifer. Produkt auf einer waagerechten, stabilen Fläche aufstellen.
- Der Arbeitsbereich muss sauber und gut beleuchtet sein. Unordentliche und dunkle Arbeitsplätze erhöhen die Gefahr von Verletzungen.
- Sorgen Sie immer für einen festen Stand und gutes Gleichgewicht. Sicherheitsschuhe tragen.
- Verwenden Sie das Produkt nicht in der Nähe von brennbaren Dämpfen oder Materialien.
- Funken vom Produkt können Farbe, Lack, Glas und andere Oberflächen beschädigen. Tragen Sie während des Betriebs kein Nylon, Polyester oder andere brennbare Materialien. Tragen Sie feuerfeste Schutzkleidung.
- Keine lockere Kleidung oder Schmuck tragen. Haare, Kleidung und Handschuhe dürfen nicht in die Nähe beweglicher Teile kommen. Weite Kleidung, Schmuck und langes Haar können sich in beweglichen Teilen verfangen.
- Kinder und umstehende Personen müssen sich während der Verwendung des Produkts in sicherem Abstand befinden.
- Verwenden Sie das Produkt niemals ohne installierte Schutzabdeckung. Die Kunststoffabdeckung am Ständer ist nur dazu gedacht, Funken aufzufangen und kann nicht vor Teilen schützen, die von der Trennscheibe aufgeworfen werden. Die eigene Schutzabdeckung des Winkelschleifers muss während des Gebrauchs immer angebracht werden.
- Stellen Sie sicher, dass die Schutzabdeckung des Winkelschleifers und die Kunststoffabdeckung zwischen der Trennscheibe und dem Benutzer platziert werden, damit den Benutzer keine von der Trennscheibe aufgeworfenen Teile treffen können.

- Vor jedem Gebrauch die Trennscheibe auf Risse oder andere Schäden prüfen.
- Beschädigte Scheiben dürfen nicht verwendet werden.
- Regelmäßig kontrollieren, dass alle Schraubverbindungen am Produkt ordnungsgemäß angezogen sind.
- Halten Sie das Kabel des Winkelschleifers von der Trennscheibe fern.
- Produkt nur mit Winkelschleifern mit Scheibendurchmesser 100, 115 oder 125 mm verwenden.
- Verwenden Sie für den Winkelschleifer nur Trennscheiben, wenn sie auf dem Produkt montiert sind. Verwenden Sie keine Schleifscheiben.
- Stellen Sie sicher, dass die Scheibe senkrecht zur Produktbasis steht.
- Stellen Sie sicher, dass das Werkstück mit Spannzangen sicher eingespannt ist.
- Versuchen Sie nicht, Werkstücke zu schneiden, die zu groß sind, um sie sicher mit Klemmen einzuspannen.
- Warten Sie, bis die Trennscheibe vollständig gestoppt hat, ehe Sie das Werkstück von der Klemme lösen.
- Schalten Sie den Winkelschleifer aus, ziehen Sie den Stecker heraus und warten Sie, bis alle beweglichen Teile vollständig zum Stillstand gekommen sind, bevor Sie den Winkelschleifer montieren oder vom Produkt trennen, bevor Sie ihn warten oder wenn das Produkt nicht mehr verwendet wird.

SYMBOLS



Die Bedienungsanleitung lesen.

TECHNISCHE DATEN

Maße	235 x 185 x 280 mm
Maße, Basis	190 x 200 mm
Max. Schnittleistung	18 mm
Gewicht	2,7 kg
Scheibendurchmesser	100, 115, 125 mm

BESCHREIBUNG

Das Produkt verfügt über einen festen Gusseisensockel für präzises vertikales Schneiden mit einem Winkelschleifer. Lieferung mit Klemme, auf der Basis montiert, zum Einspannen des Werkstücks.

MONTAGE

1. Montieren Sie den Arm (2) mit Unterlegscheiben (3) an der Basis (1) und ziehen Sie ihn mit den Schrauben (4) fest.

ABB. 16

2. Setzen Sie die oberen und unteren Einstellschrauben (7) und (13) in die oberen und unteren Bohrungen des Arms ein.
3. Die 2 Winkelschleifhalterungen (14) mit dem Kunststoffring (15) und mit den Schrauben (5) auf den Arm setzen.
4. Befestigen Sie den Griff (10) mit der Unterlegscheibe (21) und der mitgelieferten Mutter am Arm.
5. Befestigen Sie den Winkelschleifer mit Schrauben (8) und Muttern (9) an den Halterungen. Die Schrauben (8) und die Muttern (9) sind in 3 verschiedenen Durchmessern, M6, M8, M10, erhältlich. Wählen Sie die Schrauben, die auf die Befestigungsmutter des Winkelschleifers passen. Wenn M6 oder M8 Schrauben verwendet werden, setzen Sie zuerst die Kunststoffringe auf die Halterungen.

ABB. 17

6. Stellen Sie den Winkelschleifer mit den Einstellschrauben (7) und (13) so ein, dass die Trennscheibe senkrecht zur Basis steht und der Winkelschleifer richtig befestigt ist.
7. Bewegen Sie den Griff nach unten und stellen Sie sicher, dass sich die Trennscheibe innerhalb der Kante der Öffnung im Sockel befindet. Ist dies nicht der Fall, lösen Sie die Schrauben (4) und stellen Sie die Position des Arms ein.

8. Montieren Sie die Schutzabdeckung.

ABB. 18

9. Den Winkelschleifer einige Sekunden laufen lassen, dann ausschalten und den Stecker abziehen.
10. Kontrollieren Sie, dass alle Schraubverbindungen ordnungsgemäß angezogen sind.

BEDIENUNG

1. Werkstück fest mit Klemmen sichern.
2. Drehen Sie die Flügelschraube (18), um die Klemme (23) zu öffnen. Das Werkstück in die Klemme legen und die Flügelschraube festziehen, um das Werkstück zu fixieren.
3. Den Winkelschleifer starten und den Griff (10) nach unten bewegen, um das Werkstück mit dem Winkelschleifer zu schneiden.
4. Starten Sie den Schnitt mit leichtem Druck und üben Sie während des gesamten Schnitts gleichmäßigen Druck aus.

WERKSTÜCKPOSITION UND -WINKEL EINSTELLEN

1. Lösen Sie die Schrauben (25), um die Position und den Winkel der Klemme (24) einzustellen. Ziehen Sie die Schrauben nach Abschluss der Einstellung fest.
2. Prüfen Sie, ob sich das Werkstück direkt unter der Mitte der Trennscheibe befindet.

TURVALLISUUSOHJEET

- Tuote on lisävaruste, jonka avulla kulmahiomakoneita voidaan käyttää katkaisusahana. Noudata kaikkia kulmahiomakoneen turvallisuusohjeita. Aseta tuote tasaiselle, vakaalle alustalle.
- Työskentelyalue on pidettävä puhtaana ja hyvin valaistuna. Ahtaat ja pimeät tilat lisäävät loukkaantumisriskiä.
- Pidä aina tukeva jalansija ja hyvä tasapaino. Käytä turvasaappaita.
- Älä käytä tuotetta syttyvien aineiden tai materiaalien lähetyillä.
- Tuotteen kipinät voivat vahingoittaa maalia, lakkaa, lasia ja muita pintoja. Älä käytä nailonia, polyesteriä tai muita syttyviä materiaaleja sisältäviä vaatteita työskennellessäsi. Käytä tulenkestäviä suojavaatteita.
- Älä käytä löysiä vaatteita tai koruja. Pidä hiukset, vaatteet ja käsineet kaukana liikkuvista osista. Löysät vaatteet, korut ja pitkät hiukset voivat tarttua liikkuviin osiin.
- Pidä lapset ja sivulliset turvallisen välimatkan päässä, kun käytät tuotetta.
- Älä koskaan käytä tuotetta ilman suojusta. Jalustan muovinen suojuus on tarkoitettu vain kipinöiden pidättämiseen, eikä se voi suojata laikan lentäviltä osilta. Kulmahiomakoneen oman laikkasuojuksen on aina oltava paikallaan.
- Varmista, että kulmahiomakoneen laikkasuojus ja muovisuojus asetetaan laikan ja käyttäjän väliin, jotta laikan mahdollisesti lentävät osat eivät voi osua käyttäjään.
- Tarkista aina ennen käyttöä, että laikoissa ei ole halkeamia tai muita vaurioita.
- Älä käytä vaurioituneita laikkoja.
- Tarkista säännöllisesti, että kaikki tuotteen ruuviitokset on kiristetty oikein.
- Pidä kulmahiomakoneen johto kaukana laikasta.
- Käytä tuotetta vain kulmahiomakoneiden kanssa, joiden laikan halkaisija on 100, 115 tai 125 mm.

- Käytä katkaisulaikkoja kulmahiomakoneessa vain, kun se on asennettu tuotteeseen. Älä käytä hiomalaikkoja.
- Tarkista, että laikka on kohtisuorassa tuotteen pohjaan nähden.
- Varmista, että työkappale on kiinnitetty tukevasti puristimella.
- Älä yritä leikata työkappaleita, jotka ovat niin suuria, että niitä ei voi kiinnittää puristimella tukevasti.
- Odota, kunnes laikka on pysähtynyt kokonaan, ennen kuin irrotat työkappaleen puristimesta.
- Sammuta kulmahiomakone, vedä pistotulppa ulos ja odota, että kaikki liikkuvat osat ovat pysähtyneet kokonaan, ennen kuin kiinnität tai irrotat kulmahiomakoneen tuotteesta, ennen huoltoa ja kun tuote ei ole käytössä.

SYMBOLIT



Lue käyttöohje.

TEKNISET TIEDOT

Mitat	235x185x280mm
Mitat, pohja	190x200mm
Maksimikapasiteetti	18 mm
Paino	2,7 kg
Laikan halkaisija	100, 115, 125 mm

KUVAUS

Tuotteessa on vankka valurautainen pohja kulmahiomakoneella tapahtuvaa tarkkaa pystysuoraa leikkaamista varten. Mukana jalustaan asennettu puristin työkappaleen kiinnittämistä varten.

ASENNUS

1. Kiinnitä varsi (2) alustaan (1) aluslevyillä (3) ja kiristä ruuveilla (4).

KUVA 19

2. Aseta ylempi ja alempi säätöruuvi (7) ja (13) varren ylempään ja alempaan reikään.
3. Kiinnitä 2 kulmahiomakoneen pidikettä (14) muovirenkaalla (15) varteen ruuveilla (5).
4. Kiinnitä kahva (10) varteen aluslevyn (21) ja mukana toimitetun mutterin avulla.
5. Kiinnitä kulmahiomakone pidikkeisiin ruuveilla (8) ja muttereilla (9). Ruuveja (8) ja muttereita (9) on saatavana kolmella eri halkaisijalla, M6, M8 ja M10. Valitse ruuvit, jotka sopivat kulmahiomakoneen kiinnitysmutteriin. Jos käytetään M6- tai M8-ruuveja, aseta ensin muovirenkaat pidikkeisiin.

KUVA 20

6. Säädä kulmahiomakone säätöruuveilla (7) ja (13) siten, että laikka on pystysuorassa alustaan nähden ja kulmahiomakone on tukevasti kiinni.
7. Paina kahvaa alaspäin ja tarkista, että laikka on alustassa olevan reiän reunan sisällä. Jos näin ei ole, löysää ruuveja (4) ja säädä varren asentoa.
8. Asenna suojus.

KUVA 21

9. Käytä kulmahiomakonetta muutaman sekunnin ajan, sammuta se ja vedä pistotulppa ulos.
10. Tarkista, että kaikki ruuviilitokset on kiristetty oikein.

KÄYTTÖ

1. Kiinnitä työkalu tukevasti puristimella.
2. Avaa puristin (23) kääntämällä siipiruuvia (18). Aseta työkalu puristimeen ja kiristä siipiruuvi, jotta työkalu lukittuu paikalleen.
3. Käynnistä kulmahiomakone ja paina kahvaa (10) alaspäin leikataksesi työkalualetta kulmahiomakoneella.

4. Aloita sahaus kevyellä paineella ja paina tasaisesti koko sahausajan ajan.

SÄÄDÄ TYÖKAPPALEEN ASENTOA JA KULMAA

1. Löysää ruuveja (25) puristimen (24) asennon ja kulman säätämiseksi. Kiristä ruuvit säädön jälkeen.
2. Tarkista, että työkalu on suoraan laikan keskipisteen alla.

CONSIGNES DE SÉCURITÉ

- Le produit est un accessoire qui permet d'utiliser une meuleuse d'angle comme tronçonneuse. Suivez toutes les consignes de sécurité qui s'appliquent à la meuleuse d'angle. Placez le produit sur un support plat et stable.
- La zone de travail doit être propre et bien éclairée. Les espaces encombrés et mal éclairés augmentent les risques de blessures.
- Veillez à garder un bon appui au sol et un bon équilibre. Portez des chaussures de sécurité.
- N'utilisez pas le produit à proximité de substances ou de matériaux inflammables.
- Le produit est susceptible de projeter des étincelles pouvant endommager les peintures, les vernis, le verre et autres surfaces. Ne portez pas de vêtements en nylon, en polyester ou autres vêtements inflammables pendant le travail. Portez des vêtements de protection ignifuges.
- Ne pas porter de vêtements amples ou de bijoux. Gardez les cheveux, les vêtements et les gants à distance des pièces mobiles. Les vêtements amples, les bijoux et les cheveux longs peuvent se prendre dans les pièces mobiles.
- Gardez les enfants et les personnes à proximité à une distance de sécurité lorsque le produit est utilisé.
- N'utilisez jamais le produit sans le capot de protection installé. Le capot en plastique sur le support est conçu pour capter les étincelles mais ne protège pas contre les éventuelles projections de pièces du disque de coupe. La protection contre les projections de la meuleuse d'angle doit toujours être installée pendant l'utilisation.
- Veillez à bien placer la protection contre les projections de la meuleuse d'angle ainsi que le capot de protection entre le disque de coupe et l'utilisateur, de façon à

ce que éventuelles projections de pièces du disque de coupe ne puissent pas atteindre l'utilisateur.

- Avant chaque utilisation, vérifiez que le disque de coupe ne présente pas de fissures ou autres dommages.
- N'utilisez pas des disques endommagés.
- Vérifiez régulièrement que tous les assemblages à vis du produit sont correctement serrés.
- Gardez le cordon de la meuleuse d'angle à l'écart du disque de coupe.
- N'utilisez le produit qu'avec des meuleuses d'angle ayant un diamètre de disque de 100, 115 ou 125 mm.
- N'utilisez des disques de coupe sur la meuleuse d'angle que celle-ci lorsqu'elle est installée sur le produit. N'utilisez pas des disques de ponçage.
- Vérifiez que le disque est perpendiculaire à la base du produit.
- Vérifiez que la pièce à travailler est solidement fixée par la pince.
- Ne tentez pas de couper des pièces trop grandes pour être solidement fixées par la pince.
- Attendez que le disque de coupe soit complètement arrêté avant de détacher la pièce de la pince.
- Avant d'installer ou d'enlever la meuleuse d'angle du produit, avant tout entretien et lorsque le produit n'est pas utilisé, mettez la meuleuse d'angle hors tension, débranchez la prise de courant et attendez que toutes les pièces mobiles soient complètement arrêtées.

PICTOGRAMMES



Lisez le mode d'emploi.

CARACTÉRISTIQUES TECHNIQUES

Dimensions	235x185x280 mm
Dimensions, base	190x200 mm
Capacité de coupe	18 mm
Poids	2,7 kg
Diamètre du disque	100, 115, 125 mm

DESCRIPTION

Le produit a une base en fonte massive pour pouvoir effectuer des coupes verticales précises avec la meuleuse d'angle. Fourni avec pince montée sur la base pour tenir la pièce.

MONTAGE

1. Montez le bras (2) sur la base (1) avec des rondelles (3) et fixez avec les vis (4).

FIG. 22

2. Logez les vis de réglage supérieure et inférieure (7) et (13) dans les trous supérieur et inférieur du bras.
3. Montez les 2 supports de meuleuse d'angle (14) avec un anneau en plastique (15) sur le bras avec les vis (5).
4. Montez la poignée (10) sur le bras avec la rondelle (21) et l'écrou fourni.
5. Montez la meuleuse d'angle sur les supports avec les vis (8) et les écrous (9). Les vis (8) et écrous (9) sont disponibles en 3 diamètres : M6, M8 et M10. Prenez des vis adaptées à l'écrou de montage de la meuleuse d'angle. Si vous prenez des vis M6 ou M8, placez d'abord les anneaux en plastique sur les supports.

FIG. 23

6. Ajustez la meuleuse d'angle avec les vis de réglage (7) et (13) de façon à ce que le disque de coupe soit vertical par rapport à la base et que la meuleuse d'angle soit solidement fixée.

7. Abaissez la poignée et vérifiez que le disque de coupe se trouve en retrait bord du trou de la base. Autrement, desserrez les vis (4) et réglez la position du bras.
8. Montez le capot de protection.

FIG. 24

9. Faites fonctionner la meuleuse d'angle pendant quelques secondes, mettez-la hors tension et débranchez la prise électrique.
10. Assurez-vous que tous les assemblages à vis sont bien serrés.

UTILISATION

1. Fixez fermement la pièce avec la pince.
2. Tournez la vis à oreilles (18) pour ouvrir la pince (23). Placez la pièce à travailler dans la pince et bloquez la pièce en serrant la vis à oreilles.
3. Démarrez la meuleuse d'angle et faites glisser la poignée (10) vers le bas pour couper la pièce avec la meuleuse d'angle.
4. Commencez la coupe en exerçant une légère pression et appuyez avec une force constante tout au long de la coupe.

RÉGLER LA POSITION ET L'ANGLE DE LA PIÈCE

1. Desserrez les vis (25) pour régler la position et l'angle de la pince (24). Resserrez les vis après réglage.
2. Vérifiez que la pièce se trouve directement sous le centre du disque de coupe.

VEILIGHEIDSINSTRUCTIES

- Het product is een accessoire waarmee een haakse slijper kan worden gebruikt als afkortzaag. Volg alle veiligheidsinstructies voor de haakse slijper. Plaats het product op een vlakke, stabiele ondergrond.
- Zorg ervoor dat de werkomgeving schoon en goed verlicht is. In donkere en rommelige ruimten bestaat een groter risico van ongevallen.
- Zorg ervoor dat u altijd stevig staat en uw evenwicht bewaart. Draag beschermend schoeisel.
- Gebruik het product niet in de buurt van brandbare stoffen en materialen.
- Vonken van het product kunnen verf, vernis, glas en andere oppervlakken beschadigen. Draag geen kleding vervaardigd uit nylon, polyester of andere brandbare materialen tijdens de werkzaamheden. Draag brandwerende beschermende kleding.
- Draag geen loszittende kleding of sieraden. Houd uw haar, kleding en handschoenen weg van bewegende delen. Loszittende kleding, sieraden en lang haar kunnen vast komen te zitten in bewegende delen.
- Houd kinderen en omstanders op veilige afstand wanneer u het product gebruikt.
- Gebruik het product nooit zonder gemonteerde beschermkap. De kunststof beschermkap op de standaard is alleen bedoeld om vonken op te vangen en kan geen bescherming bieden tegen rondvliegende onderdelen van de doorslijpschijf. De schutplaat van de haakse slijper moet tijdens het gebruik altijd gemonteerd zijn.
- Zorg ervoor dat de schutplaat en de kunststof beschermkap van de haakse slijper tussen de doorslijpschijf en de gebruiker worden geplaatst, zodat eventueel weggeslingerde onderdelen van de doorslijpschijf de gebruiker niet kunnen raken.

- Controleer de doorslijpschijf vóór elk gebruik op scheurtjes of andere beschadigingen.
- Gebruik geen beschadigde schijven.
- Controleer regelmatig of alle boutverbindingen op het product goed zijn vastgedraaid.
- Houd het snoer van de haakse slijper uit de buurt van de doorslijpschijf.
- Gebruik het product alleen met haakse slijpers met een schijfdiameter van 100, 115 of 125 mm.
- Gebruik alleen doorslijpschijven op de haakse slijper wanneer deze op het product zijn gemonteerd. Gebruik geen slijpschijven.
- Controleer of de schijf loodrecht op de basis van het product staat.
- Zorg ervoor dat het werkstuk goed is vastgeklemd met de klem.
- Probeer geen werkstukken door te zagen die zo groot zijn dat ze niet stevig met de klem kunnen worden vastgeklemd.
- Wacht tot de doorslijpschijf volledig tot stilstand voordat het werkstuk uit de klem wordt gehaald.
- Schakel de haakse slijper uit, trek de stekker uit het stopcontact en wacht tot alle bewegende delen volledig tot stilstand zijn gekomen voordat u de haakse slijper aan- of loskoppelt van het product, vóór onderhoud en wanneer het product niet wordt gebruikt.

SYMBOLEN



Lees de gebruiksaanwijzing.

TECHNISCHE GEGEVENS

Afmetingen	235 x 185 x 280 mm
Afmetingen, basis	190 x 200 mm
Max. snijcapaciteit	18 mm
Gewicht	2,7 kg
Schijfdiameter	100, 115, 125 mm

BESCHRIJVING

Het product heeft een massieve gietijzeren basis voor nauwkeurig verticaal zagen met een haakse slijper. Wordt geleverd met een klem die op de basis is gemonteerd, om het werkstuk vast te klemmen.

MONTAGE

1. Monteer de arm (2) op de basis (1) met sluitringen (3) en draai vast met schroeven (4).

AFB. 25

2. Plaats de bovenste en onderste stelschroeven (7) en (13) in de bovenste en onderste gaten van de arm.
3. Monteer de 2 houders van de haakse slijper (14) met de plastic ring (15) op de arm met de schroeven (5).
4. Monteer de handgreep (10) op de arm met de sluitring (21) en de bijgeleverde moer.
5. Bevestig de haakse slijper aan de houders met schroeven (8) en moeren (9). De schroeven (8) en moeren (9) hebben 3 verschillende diameters, M6, M8, M10. Kies schroeven die passen op de bevestigingsmoer van de haakse slijper. Indien M6 of M8 schroeven worden gebruikt, plaats dan eerst de plastic ringen op de houders.

AFB. 26

6. Stel de haakse slijper af met de stelschroeven (7) en (13) zodat de doorslijpschijf loodrecht ten opzichte van de basis staat en de haakse slijper stevig vastzit.
7. Beweeg de handgreep naar beneden en controleer of de doorslijpschijf zich binnen de rand van het gat in de basis bevindt. Zo niet, draai de schroeven (4) los en stel de positie van de arm bij.
8. Monteer de beschermkap.

AFB. 27

9. Laat de haakse slijper een paar seconden draaien, schakel hem uit en trek de stekker eruit.
10. Controleer of alle boutverbindingen correct zijn vastgedraaid.

AANWENDING

1. Zet het werkstuk stevig vast met de klem.
2. Draai aan de vleugelschroef (18) om de klem (23) te openen. Plaats het werkstuk in de klem en draai de vleugelschroef vast om het werkstuk vast te zetten.
3. Start de haakse slijper en duw de handgreep (10) naar beneden om het werkstuk met de haakse slijper door te slijpen.
4. Begin de snede met lichte druk en blijf gelijkmatig druk uitoefenen tijdens het slijpen.

DE POSITIE EN DE HOEK VAN HET WERKSTUK AANPASSES

1. Draai de schroeven (25) los om de positie en de hoek van de klem (24) aan te passen. Draai de schroeven vast na het afstellen.
2. Controleer of het werkstuk zich recht onder het midden van de doorslijpschijf bevindt.

