



230 V 500 W

JIG SAW

STICKSÅG

STIKKSAG

STIKSAV

WYRZYNARKI

STICHSÄGE

PISTOSAHA

SCIE SAUTEUSE

DECOUPEERZAAG



EN

OPERATING INSTRUCTIONS

▲ Important! Read the user instructions carefully before use. Save them for future reference.
(Translation of the original instructions)

SE

BRUKSANVISNING

▲ Viktigt! Läs bruksanvisningen före användning. Spara den för framtida bruk.
(Original bruksanvisning)

NO

BRUKSANVISNING

▲ Viktigt! Les bruksanvisningen nøye før bruk. Ta vare på den for fremtidig bruk.
(Oversettelse av original bruksanvisning)

DA

BETJENINGSVEJLEDNING

▲ Vigtigt! Læs betjeningsvejledningen før brug. Gem den til senere brug.
(Oversættelse af den originale vejledning)

PL

INSTRUKCJA OBSŁUGI

▲ Ważne! Przed użyciem uważnie przeczytaj instrukcję obsługi! Zachowaj ją na przyszłość.
(Tłumaczenie oryginalnej instrukcji)

DE

BEDIENUNGSANLEITUNG

▲ Wichtig! Die Bedienungsanleitung vor der Verwendung bitte sorgfältig durchlesen! Für die zukünftige Verwendung aufbewahren.
(Bedienungsanleitung im Original)

FI

KÄYTTÖOHJEESTA

▲ Tärkeää! Lue käyttöohje huolella ennen käyttöä! Säilytä se myöhempäa käyttöä varten.
(Käännös alkuperäisestä käyttöohjeesta)

FR

MODE D'EMPLOI

▲ Important ! Lisez attentivement le mode d'emploi avant la mise en service. Conservez-le.
(Traduction des instructions originales)

NL

GEbruIKSAANWIJZING

▲ Belangrijk! Lees de gebruiksaanwijzing aandachtig door voordat u het apparaat gebruikt. Bewaar de gebruiksaanwijzing voor toekomstig gebruik.
(Vertaling van de originele instructies)

Rätten till ändringar förbehålles.
För senaste version av bruksanvisningen se www.jula.com

Med forbehold om endringer.
Nyeste versjon av bruksanvisningen finner du på www.jula.com

Ret til ændringer forbeholdes.
Den seneste version af betjeningsvejledningen findes på www.jula.com

Z zastrzeżeniem prawa do zmian.
Najnowsza wersja instrukcji obsługi znajduje się na www.jula.com

Jula reserves the right to make changes.
For latest version of operating instructions, see www.jula.com

Änderungen vorbehalten.
Die aktuellste Version der Bedienungsanleitung finden Sie auf www.jula.com

Pidätämme oikeuden muutoksiin.
Katso käyttöohjeiden uusien versio täältä: www.jula.com

Nous nous réservons le droit d'apporter des modifications.
Pour la dernière version du manuel utilisateur, voir www.jula.com

Wijzigingen voorbehouden.
Voor de nieuwste versie van de gebruiksaanwijzing, zie www.jula.com

JULA AB, BOX 363, SE-532 24 SKARA

2025-05-14

© Jula AB



**EU DECLARATION OF CONFORMITY / EU FÖRSÄKRAN OM ÖVERENSSTÄMMELSE / EU SAMSVARSERKLÄRING /
EU-OVERENSSTEMMELSEERKLÄRING / DEKLARACJA ZGODNOŚCI UE / EU KONFORMITÄTSERKLÄRUNG /
EU VAAITIMUSTENMUKAISUUSVAKUUTUS / DÉCLARATION UE DE CONFORMITÉ / EU CONFORMITEITSVERKLARING**

Item number / Artikelnummer / Artikkelnummer / Varenummer / Numer artykułu / Artikelnummer /
Tuotenumero / Numéro de référence / Artikelnummer

018581



Jula AB, Box 363, SE-532 24 SKARA, SWEDEN

This declaration of conformity is issued under the sole responsibility of the manufacturer./ Denna försäkran om överensstämmelse utfärdas på tillverkarens eget ansvar./ Denne samsvarserklæring er utstedt under ansvaret til produsenten./ Denne overensstemmelseerklæring er utstedt under produsentens eneansvar./ Niniejsza deklaracja zgodności wydana zostaje na wyłączną odpowiedzialność producenta./ Diese Konformitätserklärung wird unter der alleinigen Verantwortung des Herstellers ausgestellt./ Tämä vaatimustenmukaisuusvakuutus on annettu valmistajan yksinomaisella vastuulla./ La présente déclaration de conformité est émise sous la seule responsabilité du fabricant./ Deze conformiteitsverklaring wordt afgegeven onder de uitsluitende verantwoordelijkheid van de fabrikant./

**JIGSAW / STICKSÄG / STIKKSAG/ STIKSAV / WYRZYŃNARKA / STICHSÄGE /
PISTOSAHA / SCIE SAUTEUSE / DECOUPEERZAAG**

230V, 500W, 800-3000/min

Conforms to the following directives, regulations and standards./ Overensstammer med følgende direktiv, forordninger och standarder./ Er i samsvar med følgende direktiver, forordning og standarder./ Overholder følgende direktiver, forordninger og standarder./ Są zgodne z następującymi dyrektywami, regulacja i normami./ Entspricht den folgenden Richtlinien, Vorschriften und Normen./ Seuraavien direktiivien, asetusten ja standardien mukainen./ Conforme aux directives, règlements et normes suivants./ Voldoet aan de volgende richtlijnen, voorschriften en normen:

<u>Directive/Regulation</u>	<u>Harmonised standard</u>
MD 2006/42/EC	EN 62841-1:2015, EN 62841-2-11:2016
EMC 2014/30/EU	EN 55014-1:2017, EN 55014-2:2015, EN 61000-3-2:2014, EN 61000-3-3:2013
RoHS 2011/65/EU + 2015/863	EN 50581:2012

This product was CE marked in year./ Produkten CE-märktes år./ Dette produktet ble CE-merket dette året./ Produktet blev CE-mærket i år./ Wyrób oznakowany znakiem CE w roku./ Dieses Produkt erhielt die CE-Kennzeichnung im Jahr./ Tämä tuote on CE-merkitty vuonna./ Ce produit a reçu le marquage CE en/ Dit product werd CE-gemarkeerd in het jaar: -21

Skara 2021-10-25

Mattias Lif

BUSINESS AREA MANAGER (Signatory for Jula and authorised to compile the technical documentation./Undertecknat för Jula samt behörig att sammanställa den tekniska dokumentationen./ Underskrevet på vegne af Jula og bemyndiget til udarbejdelse af den tekniske dokumentation./ / Podpisano w imieniu Jula oraz osoby upoważnionej do sporządzenia dokumentacji technicznej./ / Unterzeichnet im Namen von Jula und befugt, die technische Dokumentation zusammenzustellen./ / Allekirjoittanut Julan puolesta ja valtuutettu kokonaan tekniset asiakirjat./ / Signé au nom de Jula et habilité à établir la documentation technique./ / Ondertekend namens Jula en gemachtigde voor de samenstelling van de technische documentatie

1

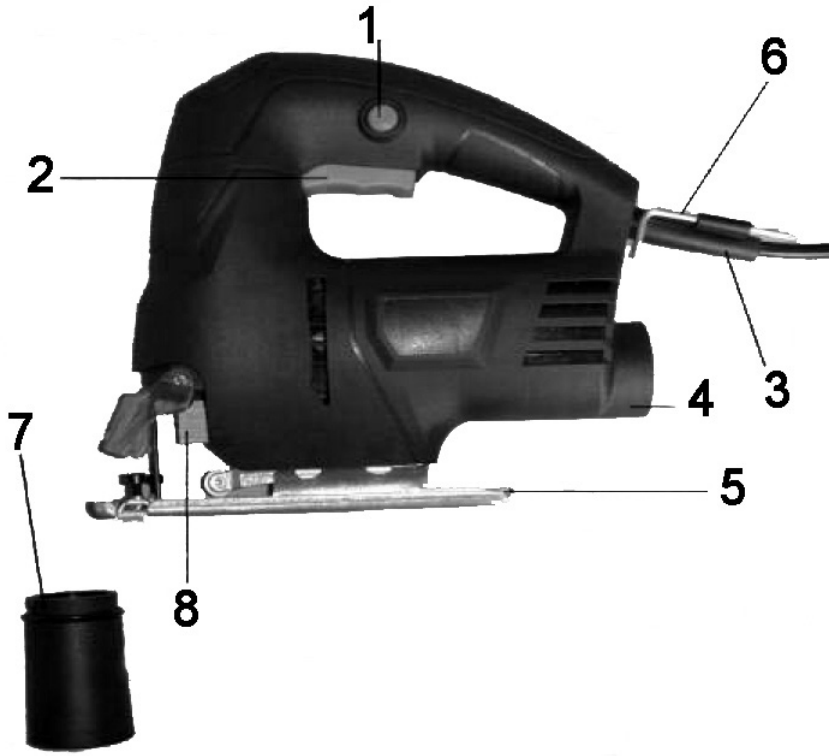

2

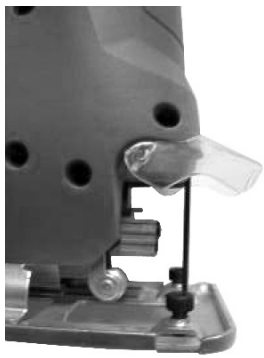

3



SÄKERHETSANVISNINGAR

VARNING!

Läs alla varningar, säkerhetsanvisningar och andra anvisningar noga före användning. Om inte alla anvisningar och säkerhetsanvisningar följs finns risk för elolycksfall, brand och/eller allvarlig personskada.

ARBETSOMRÅDE

- Arbetsområdet ska hållas rent och väl upplyst. Belamrade och mörka utrymmen ökar risken för skador.
- Använd inte elverktyg i explosiv miljö, exempelvis i närheten av brännbara vätskor, gaser eller damm. Elverktyg genererar gnistor, som kan antända damm eller ångor.
- Håll barn och kringstående personer på behörigt avstånd när elverktyget används. Om du blir distraherad kan du tappa kontrollen över utrustningen.

ELSÄKERHET

- Elverktygets stickpropp måste passa i nätuttaget. Ändra aldrig stickproppen på något sätt. Använd aldrig adapter tillsammans med jordade elverktyg. Icke modifierade stickproppar och passande nätuttag minskar risken för elolycksfall.
- Undvik kroppskontakt med jordade ytor som rör, radiatorer, spisar och kylskåp. Risken för elolycksfall ökar om din kropp jordas.
- Utsätt inte elverktyg för regn eller fukt. Risken för elolycksfall ökar om vatten tränger in i ett elverktyg.
- Akta sladden. Bär eller dra aldrig verktyget i sladden och dra inte i sladden för att dra ut stickproppen. Skydda sladden från värme, olja, skarpa kanter och rörliga delar. Skadade eller trassliga sladdar ökar risken för elolycksfall.

- Om verktyget används utomhus ska du endast använda förlängningssladd som är godkänd för utomhusbruk. Sladd avsedd för utomhusbruk minskar risken för elolycksfall.
- Om det inte går att undvika att använda elverktyg i fuktig miljö, ska du använda jordfelsbrytarskyddad nätanslutning. Jordfelsbrytare minskar risken för elolycksfall.

PERSONLIG SÄKERHET

- Var hela tiden försiktig. Följ alla relevanta säkerhetsföreskrifter och tillämpa sunt förnuft vid arbete med elverktyg. Använd aldrig elverktyg när du är trött eller påverkad av droger, alkohol eller läkemedel. Ett ögonblicks bristande uppmärksamhet vid arbete med elverktyg kan leda till allvarlig personskada.
- Använd skyddsutrustning. Använd alltid skyddsglasögon.
- Säkerhetsutrustning som dammfiltermask, halkfria skyddsskor, skyddshjälm och hörselskydd, alltefter elverktygets typ och användning, minskar risken för personskada.
- Undvik oavsiktlig start. Kontrollera att strömbrytaren är i frånslaget läge innan du sätter i sladden. Olycksrisken är stor om du bär elverktyget med fingret på strömbrytaren eller ansluter ström till verktyg vars strömbrytare är i tillslaget läge.
- Kontrollera alltid att ställnycklar och liknande avlägsnats från verktyget innan du slår på det. Nyckel eller liknande som sitter kvar på en roterande del på elverktyg kan orsaka personskada.
- Sträck dig inte för långt. Ha hela tiden säkert fotfäste och god balans. På så sätt har du bättre kontroll över elverktyget i oväntade situationer.
- Använd lämpliga kläder. Använd inte löst sittande kläder eller smycken. Håll hår, kläder och handskar borta från rörliga delar. Löst sittande kläder, smycken och långt hår kan fastna i rörliga delar.

- Om det finns utrustning för dammsugning och -uppsamling ska denna anslutas och användas korrekt. Sådana anordningar kan minska risken för problem som orsakas av damm.

ANVÄNDNING OCH SKÖTSEL

- Tvinga inte verktyget. Använd rätt verktyg för det planerade arbetet. Verktyget fungerar bättre och säkrare med den belastning det är avsett för.
- Använd inte elverktyget om det inte går att slå av och på det med strömbrytaren. Elverktyg som inte kan styras med strömbrytaren är farliga och måste repareras.
- Dra ut sladden innan justeringar görs, tillbehör byts ut eller elverktyget ställs undan. Sådana förebyggande säkerhetsåtgärder minskar risken för att elverktyget startas oavsiktligt.
- Elverktyg som inte används ska förvaras utom räckhåll för barn. Låt aldrig barn eller personer som inte känner till elverktyget eller tagit del av dessa anvisningar använda det. Elverktyg är farliga om de används av oerfarna personer.

SERVICE

Elverktyget får servas och repareras endast av kvalificerad personal som använder standardreservdelar. Detta säkerställer att elverktyget förblir säkert.

SÄRSKILDA SÄKERHETSBESTÄMMELSER FÖR STICKSÅGAR

- Håll fast elverktyget endast i de isolerade greppytorna vid arbeten där insatsverktyget kan skada dolda elledningar. Kontakt med en spänningsförande ledning kan sätta elverktygets metalldelar under spänning och därmed leda till elolycksfall.

- Håll aldrig arbetsstycket i handen eller över benet. Spänn fast arbetsstycket i en stabil fastspänningsanordning. Det är viktigt att arbetsstycket spänns fast ordentligt så att risken för kroppskontakt och förlorad kontroll över elverktyget minimeras.

MINIMERING AV BULLER OCH VIBRATION

- Planera arbetet så att exponering för kraftiga vibrationer fördelas över längre tid.
- För att begränsa buller och vibration vid användning, begränsa användningstiden, använd driftlägen med låg vibrations- och bullernivå och använd lämplig skyddsutrustning.
- Vidta nedanstående åtgärder för att minimera riskerna till följd av exponering för vibration och/eller buller:
 - Använd verktyget endast i enlighet med dessa anvisningar.
 - Kontrollera att verktyget är i gott skick.
 - Använd tillbehör i gott skick, som är lämpliga för uppgiften.
 - Håll stadigt i handtag/greppytor.
 - Underhåll och smörj verktyget i enlighet med dessa anvisningar.

SYMBOLER

	Läs bruksanvisningen.
	Godkänd enligt gällande direktiv.

	Skyddsklass II.
	Kasserad produkt ska återvinnas enligt gällande bestämmelser.

TEKNISKA DATA

Märkspänning	230 V ~ 50 Hz
Effekt	500 W
Varvtal, obelastad	800 - 3000/min
Skyddsklass	II
Ljudeffektnivå, LwA	100,3 dB(A), K = 5 dB
Ljudtrycksnivå, LpA	89,3 dB(A), K = 5 dB
Vibrationsnivå, a _{h,B}	9,037 m/s ² , K = 1,5 m/s ²
Vibrationsnivå, a _{h,M}	9,141 m/s ² , K = 1,5 m/s ²

Använd alltid hörselskydd!

Det deklarerade värdet för vibration, som har uppmätts i enlighet med standardiserad testmetod, kan användas för att jämföra olika verktyg med varandra och för en preliminär bedömning av exponering. Mätvärdena har fastställts i enlighet med EN 62841-2-11:2016.

VARNING!

Den faktiska vibrationsnivån under användning av elverktyg kan skilja sig från det angivna totalvärdet beroende på hur verktyget används. Identifiera därför de säkerhetsåtgärder som krävs för att skydda användaren baserat på en uppskattning av exponering i verkliga driftförhållanden (som tar hänsyn till alla delar av arbetscykeln såsom tiden när verktyget är avstängt och när den körs på tomgång, utöver igångsättningstiden).

BESKRIVNING

1. Låsknapp för strömbrytare
2. Strömbrytare
3. Sladdskydd
4. Damm- och spånutkast
5. Basplatta
6. Insexnyckel
7. Adapter
8. Sågbladsfäste

BILD 1

HANDHAVANDE

MONTERING OCH BYTE AV SÅGBLAD

Montera sågblad i verktygets snabbfäste. Lyft upp det genomskinliga skyddet, lossa skruven för klämfästet, sätt i bladet och dra åt skruven.

BILD 2

STRÖMBRYTARE

1. Strömbrytaren har tre funktioner: PÅ, AV samt kontinuerlig drift.
2. Starta och stäng av verktyget genom att trycka in respektive släppa strömbrytaren.
3. För kontinuerlig drift trycker du in låsknappen när strömbrytaren är intryckt.

FASSÅGNING

Sågbladet kan vinklas 45° åt vänster och höger. Lossa de två skruvarna på basplattan med den medföljande insexnyckeln. Ställ in plattan i önskad vinkel. Dra åt skruvarna ordentligt. En av skruvarna håller spännrullen. Ställ spännrullen i linje med bladet efter justering.

BILD 3

DAMMUPPSAMLING

1. Sätt dammuppsamlaren på damm- och spånutkastet.
2. Vrid dammuppsamlaren för att låsa fast den.
3. Följ anvisningarna i omvänd ordning för att lossa dammuppsamlaren.
4. Töm dammuppsamlaren ofta för bästa funktion.

UNDERHÅLL

VARNING!

- **Dra ut sladden före rengöring och underhåll.**
- **Underhåll får bara utföras av tillverkaren eller behörig servicerepresentant.**
- **Om sladden är skadad ska den bytas ut av behörig servicerepresentant.**

RENGÖRING

- Verktøget rengörs bäst med torr tryckluft. Bär alltid skyddsglasögon när du gör rent verktyg med tryckluft.
- Ventilationsöppningar och brytare måste hållas rena. Försök inte rengöra genom att sticka in spetsiga föremål genom verktygets öppningar.
- Använd aldrig kemikalier för att rengöra elverktøget.

KOLBORSTAR

Kolborstar och kommutator ska kontrolleras regelbundet. Kolborstarna ska bytas om ökad gnistbildning runt kommutatorn observeras.

SIKKERHETSANVISNINGER

ADVARSEL!

Les alle advarslar, sikkerhetsanvisninger og andre anvisninger grundig før bruk. Manglende overholdelse av anvisninger og sikkerhetsanvisninger kan medføre elulykker, brann og/eller alvorlig personskade.

ARBEIDSSOMRÅDE

- Hold arbeidsområdet rent og godt opplyst. Mørke og overfylte arbeidsområder øker faren for ulykker og skader.
- Ikke bruk elektroverktøy i eksplosjonsfarlige omgivelser, for eksempel på steder med brennbare væsker, gasser eller støv. Elektroverktøy avgir gnister som kan antenne støv og gasser.
- Hold barn og andre personer på trygg avstand når du bruker et elektroverktøy. Forstyrrelser kan føre til at du mister kontrollen over verktøyet.

ELEKTRISK SIKKERHET

- Støpselet til elektroverktøyet må være kompatibelt med stikkkontakten. Støpselet må ikke endres på noen måte. Bruk aldri adapterstøpsler sammen med jordede elektroverktøy. Bruk av riktige støpsler og stikkontakter reduserer faren for elektrisk støt.
- Unngå kroppskontakt med jordede overflater som rør, radiatorer, komfyrer og kjøleskap. Hvis kroppen din er jordet, øker faren for elektrisk støt.
- Ikke utsett elektroverktøy for nedbør eller fuktighet. Faren for elektrisk støt øker hvis det kommer vann inn i et elektroverktøy.
- Vær forsiktig med strømledningen. Verktøyet må ikke bæres eller trekkes ved hjelp av ledningen, og ikke dra i ledningen for å trekke støpselet fra stikkkontakten.

Hold ledningen unna varme, olje, skarpe kanter og deler som beveger seg. Skadde eller sammenfiltrede ledninger øker faren for elektrisk støt.

- Hvis du bruker elektroverktøyet utendørs, må du bruke en skjøteledning som er godkjent for utendørs bruk. Ledninger som er beregnet for utendørs bruk, reduserer faren for elektrisk støt.
- Hvis det er absolutt nødvendig å bruke elektroverktøy i fuktige omgivelser, må du bruke en strømtilkobling som er beskyttet av et nettverk med sikkerhetsbryter. Bruk av utstyr med sikkerhetsbryter reduserer risikoen for elektrisk støt.

PERSONLIG SIKKERHET

- Følg med på hva du gjør. Husk å følge alle nødvendige sikkerhetsregler og bruk sunn fornuft når du arbeider med elektroverktøy. Ikke bruk elektroverktøy hvis du er trøtt eller påvirket av narkotika, alkohol eller medikamenter. Et øyeblikks uoppmerksomhet under bruk av et elektroverktøy kan være nok til å forårsake alvorlig personskade.
- Bruk verneutstyr. Bruk alltid øyevern. Avhengig av typen elektroverktøy og hvordan det brukes, bør du bruke verneutstyr som støvmaske, sklisikre vernesko, hjelm og hørselvern for å redusere faren for personskade.
- Unngå å starte verktøyet utilsiktet. Kontroller at strømbryteren er av før du setter støpselet i stikkkontakten. Faren for ulykker og personskader øker hvis du bærer et elektroverktøy med fingeren på bryteren eller kobler et elektroverktøy til strøm mens bryteren er slått på.
- Fjern justeringsnøkler, skiftenøkler og andre monteringsverktøy før verktøyet slås på. Skiftenøkler, justeringsnøkler og lignende som er festet i en roterende del av verktøyet, kan forårsake personskade.
- Ikke strekk deg for langt. Pass på å ha ordentlig fotfeste og god balanse

hele tiden. Da har du bedre kontroll over verktøyet i uventede situasjoner.

- Bruk hensiktsmessige klær. Ikke bruk løstsittende klær eller smykker. Hold hår, klær og hansker unna bevegelige deler. Løstsittende klær, smykker og langt hår kan sette seg fast i bevegelige deler.
- Hvis det følger med utstyr til støvavsug og -oppsamling, må dette kobles til og brukes riktig. Bruk av slikt utstyr kan redusere støvrelaterede farer.

BRUK OG VEDLIKEHOLD

- Ikke bruk makt på verktøyet. Bruk alltid riktig elektroverktøy for jobben. Verktøyet gjør jobben bedre og tryggere når det brukes med den belastningen det er beregnet for.
- Ikke bruk verktøyet hvis det ikke kan slå av og på med strømbryteren. Elektroverktøy som ikke kan styres med strømbryteren, er farlig og må repareres.
- Koble alltid støpselet fra stikkkontakten før du gjør justeringer, bytter tilbehør eller setter elektroverktøyet bort. Disse forholdsreglene reduserer risikoen for at verktøyet startes ved et uhell.
- Hold elektroverktøy utenfor barns rekkevidde når de ikke er i bruk. Ikke la barn eller personer som ikke kjenner til elektroverktøyet og disse instruksjonene, bruke verktøyet. Elektroverktøy er farlige hvis de brukes av uerfarne personer.
- Elektroverktøy krever korrekt vedlikehold. Pass på at bevegelige deler er korrekt justert og ikke setter seg fast, og at ingen deler er skadet. Kontroller andre faktorer som kan påvirke bruken av elektroverktøyet. Hvis du finner skader, må elektroverktøyet repareres før det brukes igjen. Mange ulykker skyldes dårlig vedlikehold av elektroverktøy.
- Hold skjæreverktøy skarpe og rene. Skjæreverktøy som vedlikeholdes riktig og har skarpe skjærekanten, setter seg sjeldnere fast og er enklere å kontrollere.

- Bruk elektroverktøy, tilbehør, utstyr osv. i henhold til instruksjonene og på den måten elektroverktøyet er beregnet for. Ta hensyn til arbeidsforholdene og arbeidet som skal gjøres. Det kan være farlig å bruke elektroverktøy til andre formål enn de verktøyet er beregnet for.

REPARASJON

Elektroverktøyet må bare repareres av kvalifisert servicepersonell som bruker identiske reservedeler. Dette sikrer at elektroverktøyet fremdeles kan brukes trygt.

SPEISIELLE SIKKERHETS- BESTEMMELSER FOR STIKKSAGER

- Hold bare i de isolerte gripeflatene på el-verktøyet når du arbeider på steder hvor innsatsverktøyet kan skade skjulte strømledninger. Kontakt med en spenningsførende ledning kan spenningssette el-verktøyetts metalleder og dermed føre til el-ulykker.
- Hold aldri arbeidsemnet i hånden eller over benet. Spenn arbeidsemnet fast i en stabil festeordning. Det er viktig at arbeidsstykket festes skikkelig, slik at risikoen for kroppskontakt og tap av kontroll over el-verktøyet minimeres.

REDUKSJON AV STØY OG VIBRASJON

- Planlegg arbeidet slik at eksponering for kraftig vibrasjon fordeles over lengre tid.
- For å begrense støy og vibrasjon ved bruk må du begrense brukstiden, bruke driftsfunksjoner med lavt vibrasjons- og støynivå og egnet verneutstyr.
- Iverksett tiltakene nedenfor for å minimere farene ved eksponering for vibrasjon og/eller støy:

- Verktøyet må kun brukes i henhold til disse anvisningene.
- Kontroller at verktøyet er i god stand.
- Bruk tilbehør som er i god stand, og som egner seg for oppgaven.
- Hold godt fast i håndtak/gripeflater.
- Vedlikehold og smør verktøyet i henhold til disse anvisningene.

SYMBOLE

	Les bruksanvisningen.
	Godkjent i henhold til gjeldende direktiv.
	Beskyttelsesklasse II.
	Produktet skal gjenvinnes etter gjeldende forskrifter.

TEKNISKE DATA

Merkespenning	230 V ~ 50 Hz
Effekt	500 W
Turtall, ubelastet	800 – 3000 o/min
Beskyttelsesklasse	II
Lydeffektsnivå, L _{WA}	100,3 dB(A), K = 5 dB
Målt lydtrykksnivå, L _{pA}	89,3 dB(A), K = 5 dB
Vibrasjonsnivå, a _{H,B}	9,037 m/s ² , K = 1,5 m/s ²
Vibrasjonsnivå, a _{H,M}	9,141 m/s ² , K = 1,5 m/s ²

Bruk alltid hørselsvern!

Den angitte verdien for vibrasjon, som er målt i henhold til standardiserte testmetoder, kan brukes til å sammenlikne ulike verktøy med hverandre og til en preliminær vurdering av eksponering. Maleverdiene er fastsatt i henhold til EN 62841-2-11:2016.

ADVARSEL!

Det faktiske vibrasjonsnivået under bruk av el-verktøy kan skille seg fra den angitte totalverdien, avhengig av hvordan verktøyet brukes. Finn derfor ut hvilke sikkerhetstiltak som er nødvendig for å beskytte brukeren, på grunnlag av en vurdering av eksponering under reelle driftsforhold (som tar hensyn til alle delene av arbeidsprosessen, som tiden når verktøyet er avslått, og når det kjøres på tomgang, utover igangsettingstiden).

BESKRIVELSE

1. Låseknapp
2. Hovedbryter
3. Ledningsdeksel
4. Støvavsug
5. Bunnplate
6. Sekskantnøkkel
7. Adapterrør
8. Bladklemme

BILDE 1

BRUK

FESTE ELLER BYTTE SAGBLAD

Fest et blad til verktøyet med hurtigbladklemmen. Løft den gjennomslitte

skjermen, løsne klemskruen, sett inn bladet og stram skruen.

BILDE 2

STRØMBRYTER

1. Bryteren har tre funksjoner: på, av og kontinuerlig på.
2. Slå verktøyet på eller av ved å trykke inn eller slippe bryteren.
3. For kontinuerlig drift trykker du inn låseknappen samtidig som du trykker inn bryteren.

VINKELSAGING

Verktøyet kan snus 45° på venstre og høyre side av verktøyet. Løsne to skruer på bunnplaten med sekskantnøkkelen som følger med verktøyet. Juster platen til ønsket vinkel. Stram skruene godt. Én av skruene holder lederullen. Etter justeringen setter du lederullen på linje med bladet.

BILDE 3

INTEGRERT AVSUGSYSTEM

1. Sett støvboksen over utgangen til støvavsugget.
2. Vri støvboksen for å låse den fast.
3. Følg monteringsanvisningen i motsatt rekkefølge for å ta av støvboksen.
4. Tøm støvoppsamlingsboksen ofte, slik at avsugget fungerer optimalt.

VEDLIKEHOLD

ADVARSEL!

- **Koble alltid verktøyet fra stikkontakten før rengjøring eller vedlikehold.**

- **Vedlikehold skal bare utføres av produsenten eller et autorisert servicesenter.**
- **Hvis strømledningen er skadet, må den byttes på et autorisert servicesenter.**

RENGJØRING

- Koble alltid verktøyet fra stikkontakten før rengjøring eller vedlikehold. Renblåsing med tørr trykkluft er kanskje den mest effektive måten å rengjøre verktøyet på. Bruk alltid vernebriller når du rengjør verktøy med trykkluft.
- Ventilasjonsåpninger og bryterspaker må holdes rene. Ikke forsøk å rengjøre ved å føre skarpe gjenstander inn i åpningene.
- Ikke bruk kjemiske midler til å rengjøre elektroverktøyet.

KARBONBØRSTER

Børsten og kommutatoren skal kontrolleres regelmessig. Karbonbørstene skal byttes hvis brukeren merker en økt mengde gnister rundt kommutatoren.

SIKKERHEDSMEDDELELSER

ADVARSEL!

Læs alle advarsler, sikkerhedsmeddelelser og andre anvisninger omhyggeligt før brug. Hvis du ikke følger alle anvisninger og sikkerhedsmeddelelser, kan det medføre elektrisk stød, brand og/eller alvorlig personskade.

ARBEJDSOMRÅDE

- Arbejdsområdet skal holdes rent og godt oplyst. Overfyldte og mørke rum øger risikoen for skader.
- Brug ikke produktet i eksplosive miljøer, f.eks. i nærheden af brandfarlige væsker, gasser eller støv. Produktet frembringer gnister, som kan antænde støv eller dampe.
- Sørg for, at børn og omkringstående personer opholder sig på behørig afstand, når du betjener produktet. Du kan nemt miste kontrollen over produktet, hvis du bliver distraheret.

ELEKTRISK SIKKERHED

- Produktets stik skal passe til stikkontakten. Foretag aldrig ændringer af stikket på nogen måde. Brug aldrig adaptere sammen med jordet elværktøj. Uændrede stik og matchende stikkontakter mindsker faren for elektrisk stød.
- Undgå kropskontakt med jodede overflader som f.eks. rør, radiatorer, komfurer og køleskabe. Hvis din krop er jordforbundet, øges risikoen for elektrisk stød.
- Udsæt ikke produktet for regn eller fugt. Hvis der trænger vand ind i produktet, kan der være fare for elektrisk spænding.
- Pas på ledningen. Bær eller træk aldrig produktet i ledningen, og træk aldrig i ledningen for at tage stikket ud. Beskyt ledningen mod varme, olie, skarpe kanter og bevægelige dele. Beskadigede og sammenfiltrede ledninger øger faren for elektrisk stød.

- Hvis produktet bruges udendørs, må der kun anvendes forlængerledninger, der er godkendt til udendørs brug. Ledninger, der er designet til udendørs brug, mindsker faren for elektrisk spænding.
- Anvend en fejlstrømsafbryder, hvis det er nødvendigt at bruge produktet i et fugtigt miljø. Fejlstrømsafbrydere mindsker faren for elektrisk spænding.

PERSONLIG SIKKERHED

- Vær altid forsigtig. Overhold alle relevante sikkerhedsmeddelelser, og udvis sund fornuft ved betjening af produktet. Betjen aldrig produktet, hvis du er træt eller påvirket af stoffer, alkohol eller medicin. Et øjeblikvis uopmærksomhed kan føre til alvorlig personskade ved betjening af et elværktøj.
- Brug værnemidler. Brug altid beskyttelsesbriller.
- Værnemidler som støvmaske, skridsikre sikkerhedssko, sikkerhedshjelm og høreværn mindsker faren for personskade, afhængigt af produkttype, og hvordan produktet anvendes.
- Undgå utilsigtet start. Sørg for, at tænd-/slukknappen står i OFF-position, før du sætter kablet i. Der er stor risiko for ulykker, hvis du bærer produktet med fingeren på tænd-/slukknappen eller slutter strøm til produktet, mens det er i ON-position.
- Sørg altid for, at skruenøgler og lignende er fjernet fra produktet, før du starter det. Nøgler eller lignende, der efterlades på en roterende del af produktet, kan forårsage personskade.
- Undgå at overstrække dig. Sørg for hele tiden at stå godt fast og have en god balance. Det giver dig bedre kontrol over produktet i uventede situationer.
- Bær fornuftigt arbejdstøj. Bær ikke løstsiddende tøj eller smykker. Hold hår, tøj og handsker væk fra bevægelige dele. Løstsiddende tøj, smykker og langt hår kan komme i klemme i bevægelige dele.

- Hvis der findes udstyr til støvudsugning og -opsamling, skal det tilsluttes og bruges korrekt. Sådanne anordninger kan reducere risikoen for problemer forårsaget af støv.

BETJENING OG VEDLIGEHOLDELSE

- Undgå at bruge overdreven kraft på produktet. Brug det rigtige værktøj til det planlagte arbejde. Produktet fungerer bedre og mere sikkert, når det anvendes ved den hastighed, det er beregnet til.
- Brug ikke produktet, hvis det ikke kan tændes og slukkes ved hjælp af tænd-/slukknappen. Elværktøj, der ikke kan kontrolleres med tænd-/slukknappen, er farligt og skal repareres.
- Tag stikket ud af stikkontakten, før indstilling af produktet, udskiftning af tilbehør eller opbevaring af produktet. Sådanne sikkerhedsforanstaltninger mindsker faren for utilsigtet start af produktet.
- Elværktøj, der ikke er i brug, skal opbevares utilgængeligt for børn. Lad aldrig børn eller personer, der ikke kender produktet eller denne vejledning, betjene det. Elværktøj kan være farligt, hvis det betjenes af uerfarne personer.

REPARATION

Produktet må kun serviceres og repareres af kvalificeret personale, der bruger standardreservedele. Det gør, at produktet altid er sikkert at bruge.

SPECIFIKKE SIKKERHEDSREGLER FOR STIKSAVE



- Hold fast i produktets isolerede greb, når du betjener det i områder, hvor det kan komme i kontakt med skjulte strømkabler. Kontakt med en strømførende ledning kan sætte produktets metaldele under spænding, hvilket kan medføre elektrisk spænding.

- Hold aldrig arbejdsemnet i hånden eller over benet. Spænd emnet fast i en stabil spændeanordning. Det er vigtigt, at arbejdsemnet er korrekt fastspændt for at minimere risikoen for kropskontakt og tab af kontrol over produktet.

MINIMERING AF STØJ OG VIBRATIONER

- Planlæg arbejdet, så udsættelsen for kraftige vibrationer spredes over en længere periode.
- For at minimere støj og vibrationer under brug skal du begrænse den tid produktet bruges, bruge driftstilstande med lave vibrations- og støjniveauer og bruge passende beskyttelsesudstyr.
- Tag følgende forholdsregler for at minimere risikoen for udsættelse for vibrationer og/eller støj:
 - Brug kun produktet i overensstemmelse med disse anvisninger.
 - Kontrollér, at produktet er i god stand.
 - Brug tilbehør, der er i god stand og passer til opgaven.
 - Hold godt fast i håndtag/greb.
 - Produktet skal vedligeholdes og smøres i henhold til disse anvisninger.

SYMBOLER

	Læs betjeningsvejledningen.
	Godkendt i henhold til de gældende direktiver.

	Beskyttelsesklasse II.
	Kasserede produkter skal genbruges i overensstemmelse med gældende regler.

TEKNISKE DATA

Mærkespænding	230 V, 50 Hz
Effekt	500 W
Hastighed, uden belastning	800-3000 rpm
Beskyttelsesklasse	II
Lydeffektniveau, LwA	100,3 dB(A), K = 5 dB
Lydtryksniveau, LpA	89,3 dB(A), K = 5 dB
Vibrationsniveau, ah, B	isol9,037 m/s ² , K = 1,5 m/s ²
Vibrationsniveau, ah, M	9,141 m/s ² , K = 1,5 m/s ²

Brug altid høreværn!

Den oplyste værdi for vibrationer, målt i henhold til en standardiseret testmetode, kan bruges til at sammenligne forskellige værktøjer med hinanden og til en foreløbig vurdering af eksponeringen. Måleværdierne er fastlagt i overensstemmelse med EN 62841-2-11:2016.

ADVARSEL!

Det faktiske vibrationsniveau under brug af elværktøj kan afvige fra den angivne totalværdi afhængigt af, hvordan værktøjet bruges. Identificer derfor de sikkerhedsforanstaltninger, der er nødvendige for at beskytte operatøren, baseret på en vurdering af eksponeringen under reelle driftsforhold (under hensyntagen til alle dele af arbejdsrytmen, f.eks. den tid, hvor produktet er slukket, og hvor det kører i tomgang, ud over opstartstiden).

BESKRIVELSE

1. Låseknop til kontakt
2. Tænd-/slukknop
3. Ledningsbeskytter
4. Udsugning
5. Bundplade
6. Unbrakonøgle
7. Adapterrør
8. Klingeanordning

FIGUR 1

BETJENING

MONTERING OG UDSKIFTNING AF SAVKLINGE

Sæt savklingerne i quick-release-anordningen. Løft det gennemsigtige dæksel op, løs skruen til klemmen, sæt klingen i, og stram skruen til.

FIGUR 2

TÆND-/SLUKKNAP

1. Kontakten har tre funktioner: ON, OFF og kontinuerlig ON.
2. Tænd og sluk produktet ved at klemme om eller slippe udløseren.
3. For kontinuerlig ON, tryk på låseknappen, samtidig med at der klemmes om udløseren.

VINKELSKÆRING

Produktet kan vinkles 45° til venstre og højre. Løsn de to skruer på bundpladen med den medfølgende unbrakonøgle. Indstil pladen til den ønskede vinkel. Stram skrueerne godt til. En af skrueerne holder styreremskiven. Efter indstilling skal styreremskiven justeres i forhold til klingens.

FIGUR 3

INDBYGGET UDSUGNINGSSYSTEM

1. Sæt støvbeholderen på udsugningen.
2. Drej beholderen for at låse den fast.
3. Følg anvisningerne i omvendt rækkefølge for at fjerne beholderen.
4. Tøm beholderen hyppigt for at opnå den bedste udsugning.

VEDLIGEHOLDELSE

ADVARSEL!

- **Tag altid ledningen ud af stikkontakten før rengøring og vedligeholdelse.**
- **Reparation må kun udføres af producenten eller et autoriseret servicecenter.**
- **Hvis ledningen er beskadiget, skal den udskiftes af et autoriseret servicecenter.**

RENGØRING

- Den mest effektive måde at rengøre produktet på kan være at benytte trykluft. Brug altid beskyttelsesbriller, når du rengør værktøj med trykluft.
- Ventilationsåbninger og kontakter skal holdes rene. Forsøg ikke at rengøre ved at føre spidse genstande ind i produktets åbninger.
- Brug aldrig kemikalier til at rengøre produktet.

KULBØRSTER

Børsten og kommutatoren skal efterses regelmæssigt. Kulbørsterne skal udskiftes, hvis operatøren opdager, at der er begyndt at komme flere gnister omkring kommutatoren.

ZASADY BEZPIECZEŃSTWA

OSTRZEŻENIE!

Przed użyciem zapoznaj się ze wszystkimi ostrzeżeniami, z zasadami bezpieczeństwa i innymi wskazówkami. Nieprzestrzeganie wszystkich zaleceń i zasad bezpieczeństwa grozi porażeniem prądem, pożarem i/lub poważnymi obrażeniami ciała.

OBSZAR ROBOCZY

- Obszar roboczy powinien być czysty i dobrze oświetlony. Ciemne i zaśmieczone obszary robocze zwiększają ryzyko wypadków i obrażeń ciała.
- Nie używaj narzędzi ręcznych z napędem mechanicznym w atmosferach wybuchowych, takich jak miejsca przechowywania płynów łatwopalnych, ani w obecności gazów lub pyłu. Narzędzia ręczne z napędem mechanicznym wytwarzają iskry, które mogą spowodować zapalenie pyłu lub oparów.
- Sprawdzaj, czy dzieci i obserwatorzy znajdują się w bezpiecznej odległości od miejsca pracy z narzędziami ręcznymi z napędem mechanicznym. Rozproszenie uwagi może spowodować utratę kontroli nad wykonywanymi czynnościami.

BEZPIECZEŃSTWO PRACY Z URZĄDZENIAMI ELEKTRYCZNYMI

- Wtyczka zasilania narzędzia musi pasować do gniazda zasilającego. Nie wolno modyfikować wtyczki w żaden sposób. Nigdy nie stosuj wtyczek pośredniczących do zasilania narzędzi ręcznych z napędem mechanicznym z uziemieniem (zerowaniem). Niemodyfikowane wtyczki i pasujące gniazda zmniejszają ryzyko porażenia prądem elektrycznym.
- Unikaj kontaktu ciała z uziemionymi lub zerowanymi powierzchniami, takimi jak rury, grzejniki, kuchenki lub lodówki.

W przypadku, gdy Twoje ciało jest uziemione lub zerowane, rośnie zagrożenie porażeniem prądem elektrycznym.

- Nie narażaj narzędzi ręcznych z napędem mechanicznym na kontakt z deszczem lub wilgocią. Przeniknięcie wody do wnętrza narzędzia powoduje wzrost zagrożenia porażeniem prądem elektrycznym.
- Obchodź się ostrożnie ze sznurem zasilającym. Nigdy nie przesuwaj narzędzia i nie wyciągaj wtyczki z gniazda zasilającego za pomocą sznura. Trzymaj sznur z dala od źródeł ciepła, oleju, ostrych krawędzi i ruchomych części. Uszkodzony lub skręcony sznur zwiększa ryzyko porażenia prądem elektrycznym.
- Podczas pracy z narzędziami na zewnątrz używaj wyłącznie przedłużaczy przeznaczonych do zastosowań zewnętrznych. Korzystanie z przedłużaczy do zastosowań zewnętrznych zmniejsza ryzyko porażenia prądem elektrycznym.
- Jeżeli jest konieczne używanie narzędzi ręcznych z napędem mechanicznym w wilgotnym środowisku, zasilaj te narzędzia z sieci wyposażonej w wyłącznik różnicowo-prądowy. Zastosowanie wyłącznika różnicowo-prądowego zmniejsza ryzyko porażenia prądem elektrycznym.

BEZPIECZEŃSTWO OSOBISTE

- Wykonuj świadomie wszystkie czynności. Pamiętaj, aby podczas pracy z narzędziami ręcznymi z napędem mechanicznym stosować wszystkie niezbędne środki bezpieczeństwa i kierować się zdrowym rozsądkiem. Nigdy nie pracuj z narzędziami ręcznymi z napędem mechanicznym, jeżeli jesteś zmęczony albo pod wpływem narkotyków, alkoholu lub leków. Nawet krótka chwila nieuwagi podczas pracy z narzędziami może być przyczyną poważnych obrażeń ciała.
- Stosuj sprzęt ochrony osobistej. Zawsze noś okulary ochronne. W zależności od

typu narzędzia i sposobu jego używania, stosuj maski przeciwpyłowe, obuwie przeciwpoślizgowe, hełmy ochronne i środki ochrony słuchu (np. nauszniki, wkładki przeciwhałasowe), co zmniejszy ryzyko odniesienia obrażeń ciała.

- Unikaj przypadkowego uruchomienia narzędzia. Przed włożeniem wtyczki do gniazda zasilającego sprawdź, czy wyłącznik zasilania jest ustawiony w pozycji WYŁĄCZONY (OFF). Trzymanie narzędzia ręcznego z napędem mechanicznym z palcem na wyłączniku zasilania lub podłączanie narzędzia do gniazda zasilającego, gdy jego wyłącznik jest ustawiony w pozycji WŁĄCZONY (ON), zwiększa ryzyko wypadków i obrażeń ciała.
- Przed uruchomieniem narzędzia usuń wszystkie klucze regulacyjne i inne narzędzia montażowe. Klucze i podobne narzędzia pozostawione w wirujących częściach narzędzia ręcznego z napędem mechanicznym mogą spowodować obrażenia ciała.
- Nie sięgaj narzędziem zbyt daleko. Zawsze utrzymuj pewną postawę i dobrą równowagę. To umożliwi Ci lepszą kontrolę nad narzędziem w nieoczekiwanych sytuacjach.
- Noś odpowiednie ubranie. Nie noś luźnych ubrań i biżuterii. Trzymaj włosy, części ubrania i rękawice z dala od ruchomych części. Luźne ubrania, biżuteria i długie włosy mogą zostać pochwycone przez ruchome części narzędzia.
- Jeżeli w zestawie z narzędziem jest dostarczany sprzęt do odpylania lub gromadzenia pyłu, podłącz go w odpowiedni sposób i używaj podczas pracy. Zastosowanie takiego sprzętu zmniejsza ryzyko związane z narażeniem na działanie pyłu.

UŻYTKOWANIE I KONSERWACJA

- Nie przeciążaj narzędzia. Zawsze stosuj narzędzia odpowiednio do danej pracy.

Narzędzie działa lepiej i bezpieczniej, gdy nie przekracza się jego parametrów znamionowych i stosuje je zgodnie z przeznaczeniem.

- Nie używaj narzędzia, jeżeli nie można go włączyć i wyłączyć za pomocą wyłącznika zasilania. Narzędzia ręczne z napędem mechanicznym, których nie można włączać i wyłączać za pomocą wyłącznika zasilania, muszą być naprawione.
- Zawsze odłączaj sznur zasilający od gniazda zasilającego przed wykonaniem jakichkolwiek regulacji, zmianą wyposażenia lub odłożeniem narzędzia. Te środki ostrożności zmniejszają ryzyko przypadkowego uruchomienia narzędzia.
- Przechowuj narzędzia ręczne z napędem mechanicznym w miejscach niedostępnych dla dzieci. Nigdy nie pozwalaj używać narzędzi dzieciom ani osobom niezaznajomionym z pracą z narzędziami ręcznymi z napędem mechanicznym i niniejszą instrukcją. Narzędzia takie, używane przez niedoświadczone osoby, są niebezpieczne.

SERWIS

Narzędzia ręczne z napędem mechanicznym powinny być serwisowane i naprawiane wyłącznie przez wykwalifikowanych pracowników serwisu, z wykorzystaniem identycznych części zapasowych. Takie postępowanie poprawia bezpieczeństwo użytkownika narzędzi.

SZCZEGÓLNE PRZEPISY BEZPIECZEŃSTWA DOTYCZĄCE WYRZYNAK

- Trzymaj elektronarzędzie wyłącznie za izolowane uchwyty podczas pracy w miejscach, w których może dojść do uszkodzenia niewidocznych przewodów elektrycznych przez przystawkę. Kontakt z przewodem pod napięciem może spowodować pojawienie się napięcia na

metalowych częściach elektronarzędzia i doprowadzić do porażenia prądem.

- Nigdy nie trzymaj obrabianego przedmiotu w ręce ani na kolanach. Stabilnie przymocuj obrabiany przedmiot narzędziami mocującymi. Należy solidnie zamocować obrabiany przedmiot, aby zminimalizować ryzyko bezpośredniego kontaktu z elektronarzędziem i utraty kontroli nad nim.

OGRANICZANIE HAŁASU I DRGAŃ

- Zaplanuj pracę w taki sposób, by narażenie na silne drgania rozłożyć w dłuższym okresie.
- Aby zmniejszyć hałas i drgania, ogranicz czas użytkowania narzędzia, korzystaj z trybów pracy o niskim poziomie drgań i hałasu oraz stosuj odpowiednie wyposażenie ochronne.
- Wykonaj poniższe czynności, aby zminimalizować ryzyko związane z narażeniem na drgania i/lub hałas:
 - Używaj narzędzia zgodnie z niniejszą instrukcją obsługi.
 - Sprawdź, czy narzędzie jest w dobrym stanie technicznym.
 - Korzystaj z akcesoriów w dobrym stanie technicznym odpowiednich do charakteru wykonywanego zadania.
 - Trzymaj pewnie za rękojeści/uchwyty.
 - Przeprowadzaj konserwację i smarowanie narzędzia zgodnie z niniejszymi wskazówkami.

SYMBOLE



Przeczytaj instrukcję obsługi.

	Zatwierdzona zgodność z obowiązującymi dyrektywami.
	Klasa ochronności: II.
	Zużyty produkt oddaj do utylizacji, postępując zgodnie z obowiązującymi przepisami.

DANE TECHNICZNE

Napięcie znamionowe zasilania 230 V ~ 50 Hz

Moc pobierana znamionowa 500 W

Prędkość obrotowa (bez obciążenia)
800 - 3000 v/min

Klasa ochronności II

Poziom mocy akustycznej, LWA
100,3 dB(A), K = 5 dB

Poziom ciśnienia akustycznego, LpA
89,3 dB(A), K = 5 dB

Poziom drgań, $a_{h,B}$ 9,037 m/s², K = 1,5 m/s²

Poziom drgań, $a_{h,M}$ 9,141 m/s², K = 1,5 m/s²

Zawsze używaj środków ochrony słuchu!

Deklarowana wartość drgań, zmierzona zgodnie ze standardową metodą testową, może zostać wykorzystana do porównania różnych narzędzi ze sobą oraz w celu dokonania wstępnej oceny narażenia się na działanie drgań. Wartości pomiarowe określono zgodnie z normami EN 62841-2-11:2016.

OSTRZEŻENIE!

Rzeczywisty poziom drgań podczas korzystania z elektronarzędzia, w zależności

od sposobu jego obsługi, może różnić się od podanej wartości całkowitej. Dlatego należy zidentyfikować te środki zabezpieczające, które w oparciu o ocenę narażenia na oddziaływanie szkodliwych czynników w warunkach rzeczywistych (przy wzięciu pod uwagę wszystkich części cyklu roboczego, jak również czasu, w którym narzędzie jest wyłączone lub pracuje na biegu jałowym, poza czasem rozruchowym) wymagane są, aby chronić użytkownika.

OPIS

1. Przycisk blokady
2. Wyłącznik główny
3. Osłona sznura
4. Otwór odprowadzania pyłu
5. Stopa
6. Klucz sześciokątny
7. Nasadka rurowa
8. Uchwyt mocujący brzeszczota

RYS. 1

OBSŁUGA

PRZYŁĄCZANIE I WYMIANA BRZESZCZOTA

Przyłącz brzeszczot do narzędzia za pomocą uchwytu do szybkiego mocowania. Podnieś przezroczystą osłonę, poluzuj wkręt uchwytu mocującego, a następnie wsuń brzeszczot i dokręć wkręt.

RYS. 2

DZIAŁANIE WYŁĄCZNIKA

1. Wyłącznik spełnia trzy funkcje: WŁĄCZENIA (ON), WYŁĄCZENIA (OFF) oraz WŁĄCZENIA CIĄGŁEGO.

2. Włącz lub wyłącz narzędzie poprzez, odpowiednio, naciśnięcie lub zwolnienie spustu wyłącznika.
3. Aby włączyć narzędzie na stałe, naciśnij przycisk blokady, gdy wciśnięty jest spust wyłącznika.

CIĘCIE POD KĄTEM

Wyrzynarka może być obracana o 45° w lewo i w prawo względem położenia pionowego. Poluzuj dwie śruby ustalające w stopie za pomocą klucza sześciokątnego dostarczonego wraz z wyrzynarką. Ustaw stopę pod odpowiednim kątem. Dokręć mocno śruby ustalające. Jedna z nich ustala pozycję kółka zębatego pośredniczącego. Po regulacji ustaw odpowiednio kółko zębate względem brzeszczota.

RYS. 3

WBUDOWANY UKŁAD USUWANIA PYŁU

1. Umieść pojemnik na pył nad otworem odprowadzania pyłu.
2. Zablokuj pojemnik w odpowiedniej pozycji poprzez jego obrócenie.
3. Aby odłączyć pojemnik od wyrzynarki, postępuj w odwrotnej kolejności.
4. Często opróżniaj pojemnik na pył, aby utrzymywać optymalną skuteczność odprowadzania pyłu.

KONSERWACJA

OSTRZEŻENIE!

- **Zawsze odłączaj narzędzie od źródła napięcia zasilania przed czyszczeniem i innymi czynnościami konserwacyjnymi.**
- **Konserwację narzędzia powinien wykonywać wyłącznie producent lub autoryzowany punkt serwisowy.**

- **Uszkodzony sznur zasilający musi być wymieniony przez autoryzowany punkt serwisowy.**

CZYSZCZENIE

- Czyszczenie metodą wydmuchu za pomocą sprężonego powietrza jest najbardziej efektywną metodą oczyszczania narzędzia. Zawsze noś okulary ochronne podczas czyszczenia narzędzi za pomocą sprężonego powietrza.
- Utrzymuj w stanie czystości otwory wentylacyjne i dźwignie przełączników. Nie czyść narzędzia poprzez wsuwanie zaostzonych przedmiotów w otwory w obudowie wyrzynarki.
- Nigdy nie używaj środków chemicznych do czyszczenia narzędzi ręcznych z napędem mechanicznym.

SZCZOTKI WĘGLOWE

Należy regularnie sprawdzać stan szczotek i komutatora. Szczotki węglowe powinny być wymienione, gdy użytkownik zaobserwuje nadmierną ilość iskier wokół komutatora podczas pracy wyrzynarki.

SAFETY INSTRUCTIONS

WARNING!

Read all warnings, safety instructions and other instructions carefully before use. Failure to follow all the instructions and safety instructions can result in the risk of electric shock, fire and/or serious personal injury.

WORK AREA

- Keep the work area clean and well lit. Dark and cluttered work areas increase the risk of accidents and injuries.
- Do not use power tools in explosive atmospheres, such as in the vicinity of flammable liquids, gases or dust. Power tools produce sparks that can ignite dust and fumes.
- Keep children and onlookers at a safe distance when using a power tool. Distractions can cause you to lose control.

ELECTRICAL SAFETY

- The mains plug on the power tool must match the mains socket. The plug must not be modified in any way. Never use adapter plugs with earthed (grounded) power tools. Unmodified plugs and matching outlets reduce the risk of electric shock.
- Avoid body contact with earthed or grounded surfaces such as pipes, radiators, cookers and refrigerators. There is an increased risk of electric shock if your body is earthed or grounded.
- Do not expose power tools to rain or wet conditions. There is an increased risk of electric shock if water enters a power tool.
- Be careful with the power cord. Never use the cord to carry or pull the power tool or to pull out the plug from the mains socket. Keep the cord away from heat, oil, sharp edges and moving parts. Damaged

or tangled cords increase the risk of electric shock.

- If using the tool outdoors, only use an extension cord approved for outdoor use. Cords intended for outdoor use reduce the risk of electric shock.
- If it is absolutely necessary to use power tools in a damp environment, use a mains connection protected by a residual current device network. Use of an RCD reduces the risk of electric shock.

PERSONAL SAFETY

- Pay attention to what you are doing. Remember to use all necessary safety precautions and common sense when working with power tools. Never use power tools if you are tired or under the influence of drugs, alcohol or medication. A moment of inattention when using a power tool can result in serious personal injury.
- Use safety equipment. Always wear eye protection. Depending on the type of power tool and how it is used, safety equipment such as dust masks, non-slip safety shoes, protective helmets and ear protection reduce the risk of personal injury.
- Avoid accidental starting. Make sure the power switch is in the OFF position before plugging in to the mains supply. Carrying a power tool with your finger on the switch or connecting a tool to the mains supply when the switch is in the ON position increases the risk of accidents and injuries.
- Remove adjuster keys/spanners and other assembling tools before the tool is turned on. Spanners, keys or similar that are left in a rotating part of the power tool can cause personal injury.
- Do not overreach. Always maintain a firm footing and good balance. This will ensure you have better control over the tool in unexpected situations.

- Wear appropriate clothing. Do not wear loose-fitting clothing or jewellery. Keep hair, clothing and gloves away from moving parts. Loose-fitting clothing, jewellery and long hair can get caught in moving parts.
- If dust extraction and dust collection equipment is provided, this should be connected and used correctly. The use of such devices can reduce the risk of dust related hazards.

POWER TOOL USE AND CARE

- Do not force the tool. Always use the correct power tool for the job. The tool does the job better and safer when used at the rate for which it was designed.
- Do not use the tool if it cannot be switched on and off using the power switch. Power tools that cannot be controlled with the power switch are dangerous and must be repaired.
- Always disconnect the power cord from the mains power before making any adjustments, changing accessories or putting the power tool away. These safety precautions reduce the risk of starting the power tool accidentally.
- Keep power tools out of the reach of children when not in use. Never allow children, or anyone who is unfamiliar with the power tool and these instructions, to use the tool. Power tools are dangerous if used by inexperienced people.
- Maintain power tools correctly. Make sure that moving parts are properly adjusted and do not jam and that no parts are damaged. Check for other factors that could affect the operation of the power tool. If damage is found, the power tool must be repaired before it is used again. Many accidents are caused by poorly maintained power tools.
- Keep cutting tools sharp and clean. Cutting tools that are maintained correctly and have sharp edges jam less frequently and are easier to control.

- Use power tools, accessories, attachments, etc. according to the instructions and in the way the power tool is designed for. Take into account the working conditions and the work that is to be done. It can be dangerous to use power tools for purposes other than those intended.

SERVICE

The power tool should only be serviced and repaired by qualified service personnel using identical spare parts. This ensures that the power tool remains safe.

SPECIAL SAFETY REGULATIONS FOR JIGSAWS



- Only hold the tool by the insulated grips when working where the tool head can damage concealed electrical cables. Contact with a live cable can supply voltage to the metal parts on the tool and result in an electric shock.
- Never hold the workpiece in your hand or over your leg. Secure the workpiece in a stable fixture. It is important to secure the workpiece firmly to reduce the risk of body contact or loss of control.

REDUCTION OF NOISE AND VIBRATIONS

- Plan the work so that exposure to heavy vibrations is spread over a longer period.
- To reduce noise and vibrations when in use, limit the time the tool is in use, and use low-power/vibration mode and suitable safety equipment.
- Take the following precautions to minimise the risks of exposure to vibrations and/or noise:
 - Only use the tool in accordance with these instructions.

- Check that the tool is in good condition.
- Use accessories in good condition and suitable for the purpose.
- Keep a firm grip on the handles/ grips.
- Maintain and lubricate the tool in accordance with these instructions.

SYMBOLS

	Read the instructions.
	Approved as per applicable directives.
	Safety class II.
	Recycle discarded product in accordance with local regulations.

TECHNICAL DATA

Rated voltage	230 V ~ 50 Hz
Output	500 W
Speed, no load	800 – 3000/min
Protection class	II
Sound power level, L _{WA}	100,3 dB(A), K= 5 dB
Sound pressure level, L _{pA}	89,3 dB (A), K= 5 dB
Vibration level, a _{h,B}	9,037 m/s ² , K = 1,5 m/s ²
Vibration level, a _{h,M}	9,141 m/s ² , K = 1,5 m/s ²

Always wear ear protection!

The declared vibration value, which has been measured by a standardised test method, can be used to compare different tools with each other and for a preliminary assessment of exposure. The measurement values have been determined in accordance with EN 62841-2-11:2016.

WARNING!

The actual vibration level when using power tools may differ from the specified maximum value, depending on how the tool is used. It is therefore necessary to determine which safety precautions are required to protect the user, based on an estimate of exposure in actual operating conditions (taking into account all stages of the work cycle, e.g. the time when the tool is switched off and when it is idling, in addition to the start-up time).

DESCRIPTION

1. Lock-on button
2. Main switch
3. Cord guard
4. Dust extraction
5. Base plate
6. Hex wrench
7. Adapter tube
8. Blade clamp device

BILDE 1

OPERATION

ATTACHING OR CHANGING SAW BLADE

Attach a blade to the tool with the blade quick-clamp. Lift the transparent shield, loosen

the clamp device screw then insert the blade and tighten the screw.

BILDE 2

SWITCH OPERATION

1. The switch has three functions: ON, OFF and continuous ON.
2. Turn the tool on or off by squeezing or releasing the switch trigger.
3. For continuous operation, press the lock-on button while squeezing the switch trigger.

ANGLE CUTTING

The tool is turned by 45° on the left and right sides of the tool. Loosen two screws on the base plate using the hex wrench provided with the tool. Adjust the plate to the required angle. Securely tighten the screws. One of the screws holds the idler pulley. After adjusting, align the idler pulley with the blade.

BILDE 3

INTEGRATED EXTRACTION SYSTEM

1. Fit the dust box over the dust extraction outlet.
2. Rotate the dust box to lock it into position.
3. To remove the dust box, proceed in reverse order.
4. Empty the dust collection box frequently to optimise extraction performance

MAINTENANCE

WARNING!

- **Maintenance should only be performed by the manufacturer or an authorised service centre.**
- **If the power cord is damaged, it must be replaced by an authorised service centre.**

CLEANING

- Always disconnect the tool from the mains power before cleaning or carrying out any maintenance. Blow cleaning with compressed dry air may be the most effective method of cleaning the tool. Always wear safety goggles when cleaning tools with compressed air.
- Ventilation openings and switch levers must be kept clean. Do not attempt to clean by inserting pointed objects through openings.
- Never use chemical agents to clean the power tool.

CARBON BRUSHES

The brush and commutator should be inspected regularly. The carbon brushes should be replaced if the user notices an increasing amount of sparks around the commutator.

SICHERHEITSHINWEISE

WARNUNG!

Lesen Sie vor der Verwendung alle Warnungen, Sicherheitshinweise und sonstigen Anweisungen. Werden nicht alle Anweisungen und Sicherheitshinweise befolgt, besteht Stromschlag-, Brand- oder schwere Verletzungsgefahr.

ARBEITSBEREICH

- Der Arbeitsbereich muss sauber und gut beleuchtet sein. Unordentliche und dunkle Arbeitsplätze erhöhen die Gefahr von Verletzungen.
- Elektrowerkzeuge dürfen nicht in explosiven Umgebungen verwendet werden, z. B. in der Nähe brennbarer Flüssigkeiten, Gase oder Stäube. Elektrowerkzeuge erzeugen Funken, die Staub oder Dampf entzünden können.
- Kinder und umstehende Personen müssen sich während der Verwendung des Elektrowerkzeugs in geeignetem Abstand befinden. Bei Ablenkungen können Sie die Kontrolle über das Werkzeug verlieren.

ELEKTRISCHE SICHERHEIT

- Der Stecker des Elektrowerkzeugs muss zur Steckdose passen. Der Stecker darf in keinsten Weise verändert werden. Es darf kein Adapter mit einem geerdeten Elektrowerkzeug verwendet werden. Unveränderte Stecker und passende Steckdosen verringern die Gefahr eines Stromschlags.
- Körperkontakt mit geerdeten Oberflächen wie Rohren, Heizkörpern, Herden oder Kühlschränken muss vermieden werden. Wird der Körper geerdet, steigt die Gefahr eines Stromschlags.
- Elektrowerkzeuge dürfen weder Regen noch Feuchtigkeit ausgesetzt werden. Das Risiko eines Stromschlags erhöht sich,

wenn Wasser in ein elektrisches Werkzeug eindringt.

- Achten Sie auf das Kabel. Das Werkzeug darf nicht am Kabel getragen oder gezogen werden. Der Stecker darf nicht am Kabel aus der Steckdose gezogen werden. Das Kabel vor Wärme, Öl, scharfen Kanten und beweglichen Teilen schützen. Beschädigte oder verhedderte Kabel können zu einer erhöhten Gefahr eines Stromschlags führen.
- Wird das Werkzeug im Freien verwendet, dürfen nur Verlängerungskabel verwendet werden, die für die Verwendung im Freien zugelassen sind. Kabel für die Verwendung im Freien reduzieren die Gefahr eines Stromschlags.
- Muss das Elektrowerkzeug in einer feuchten Umgebung verwendet werden, muss der Netzanschluss mit einem Fehlerstrom-Schutzschalter gesichert sein. Fehlerstrom-Schutzschalter reduzieren die Gefahr eines Stromschlags.

PERSÖNLICHE SICHERHEIT

- Seien Sie jederzeit vorsichtig. Befolgen Sie alle relevanten Sicherheitsvorschriften und wenden Sie bei Arbeiten mit Elektrowerkzeugen den gesunden Menschenverstand an. Arbeiten Sie nicht mit Elektrowerkzeugen, wenn Sie müde sind oder unter dem Einfluss von Drogen, Alkohol oder Medikamenten stehen. Ein kurzer Moment der Unaufmerksamkeit bei der Arbeit mit Elektrowerkzeugen kann zu schweren Verletzungen führen.
- Verwenden Sie Schutzausrüstung. Verwenden Sie immer eine Schutzbrille.
- Der Art und Verwendung des Elektrowerkzeugs angepasste Sicherheitsausrüstung wie eine Staubfiltermaske, rutschfeste Sicherheitsschuhe, Schutzhelm und Gehörschutz verringern die Gefahr von Verletzungen.

- Ein unbeabsichtigter Start muss vermieden werden. Stellen Sie sicher, dass sich der Netzschalter in der Aus-Position befindet, bevor Sie das Netzkabel einstecken. Die Unfallgefahr ist hoch, wenn Sie das Elektrowerkzeug mit dem Finger an der Ein-/Austaste tragen oder an den Strom anschließen, wenn das Werkzeug bereits eingeschaltet ist.
- Stellen Sie vor dem Starten des Werkzeugs immer sicher, dass die Schraubenschlüssel und dergleichen vom Elektrowerkzeug entfernt wurden. Schlüssel oder Ähnliches, die sich noch an rotierenden Teilen eines Elektrowerkzeugs befinden, können zu Verletzungen führen.
- Überstrecken Sie sich bei der Arbeit nicht. Sorgen Sie immer für einen festen Stand und gutes Gleichgewicht. So haben Sie in unerwarteten Situationen mehr Kontrolle über das Elektrowerkzeug.
- Tragen Sie geeignete Kleidung. Tragen Sie keine weite Kleidung oder Schmuck. Haare, Kleidung und Handschuhe dürfen nicht in die Nähe beweglicher Teile kommen. Weite Kleidung, loser Schmuck und langes Haar kann sich in beweglichen Teilen verfangen.
- Geräte zum Absaugen und Sammeln von Staub müssen, soweit vorhanden, korrekt angeschlossen und verwendet werden. Diese Geräte können Probleme im Zusammenhang mit Staub verringern.

VERWENDUNG UND PFLEGE

- Überlasten Sie das Werkzeug nicht. Verwenden Sie ein geeignetes Werkzeug für die beabsichtigten Arbeiten. Das Werkzeug funktioniert besser und sicherer mit der vorgesehenen Belastung.
- Verwenden Sie das Elektrowerkzeug nicht, wenn es sich nicht am Schalter ein- oder ausschalten lässt. Elektrowerkzeuge, die nicht mit dem Schalter bedient werden können, sind gefährlich und müssen repariert werden.

- Ziehen Sie das Kabel, bevor Anpassungen durchgeführt werden, Zubehör ausgetauscht oder das Elektrowerkzeug weggelegt wird. Diese vorbeugenden Sicherheitsmaßnahmen verringern die Gefahr, dass sich das Elektrowerkzeug unbeabsichtigt einschaltet.
- Nicht verwendete Elektrowerkzeuge müssen außerhalb der Reichweite von Kindern aufbewahrt werden. Kinder oder Personen, die das Elektrowerkzeug nicht kennen oder diese Anweisungen nicht gelesen haben, dürfen das Elektrowerkzeug nicht verwenden. Elektrowerkzeuge sind gefährlich, wenn sie von unerfahrenen Personen verwendet werden.

WARTUNG

Das Elektrowerkzeug darf nur von qualifiziertem Personal mit Standardersatzteilen gewartet und repariert werden. Dies gewährleistet die Sicherheit des Elektrowerkzeugs.



BESONDERE SICHERHEITSHINWEISE FÜR STICHSÄGEN

- Halten Sie das Elektrowerkzeug nur an den isolierten Griffflächen, wenn das Einsatzwerkzeug versteckte elektrische Drähte beschädigen kann. Der Kontakt mit einer stromführenden Leitung kann die Metallteile des Elektrowerkzeugs unter Spannung setzen und zu einem Stromschlag führen.
- Halten Sie das Werkstück niemals in den Händen oder über den Beinen. Spannen Sie das Werkstück auf einer stabilen Spannvorrichtung ein. Es ist wichtig, dass das Werkstück richtig gespannt ist, um das Risiko eines Körperkontakts und des Kontrollverlusts des Elektrowerkzeugs zu minimieren.

MINIMIERUNG VON LÄRM UND VIBRATIONEN

- Planen Sie die Arbeiten so, dass starke Vibrationen über einen längeren Zeitraum verteilt werden.
- Um Lärm und Vibrationen bei der Verwendung zu minimieren, sollten die Verwendungsdauer begrenzt und Einstellungen mit einem niedrigen Lärm- und Vibrationspegel sowie geeignete Schutzausrüstung verwendet werden.
- Es müssen die nachfolgenden Maßnahmen ergriffen werden, um die Risiken aufgrund von Vibrationen bzw. Lärm zu minimieren:
 - Das Werkzeug darf nur in Übereinstimmung mit diesen Anweisungen verwendet werden.
 - Vergewissern Sie sich, dass sich das Werkzeug in gutem Zustand befindet.
 - Verwenden Sie nur unbeschädigtes Zubehör, das für die Arbeiten geeignet ist.
 - Halten Sie das Werkzeug am Griff/ den Griffflächen fest.
 - Das Werkzeug muss gemäß diesen Anweisungen gepflegt und geschmiert werden.

SYMBOLE

	Die Bedienungsanleitung lesen.
	Zulassung gemäß geltender Verordnung.

	Schutzklasse II.
	Das entsorgte Produkt muss gemäß den geltenden Bestimmungen recycelt werden.

TECHNISCHE DATEN

Nennspannung	230 V ~ 50 Hz
Leistung	500 W
Drehzahl, ohne Last	800- 3000 U/Min
Schutzklasse	II
Schalleistungspegel, LwA	100,3 dB(A), K = 5 dB
Schalldruckpegel, LpA	89,3 dB(A), K = 5 dB
Vibrationspegel, a _{h,B}	9,037 m/s ² , K = 1,5 m/s ²
Vibrationspegel, a _{h,M}	9,141 m/s ² , K = 1,5 m/s ²

Immer einen Gehörschutz verwenden!

Die angegebenen Werte für Vibrationen wurden in normierten Versuchen gemessen und können zum Vergleich verschiedener Werkzeuge und einer vorläufigen Schätzung der Lärmbelastung herangezogen werden. Die Messwerte wurden gemäß EN 62841-2-11:2016 ermittelt.

WARNUNG!

Die tatsächliche Vibrationsstärke während der Verwendung des Elektrowerkzeugs kann je nach Verwendung des Werkzeugs vom angegebenen Gesamtwert abweichen. Sicherheitsmaßnahmen zum Schutz des Anwenders müssen daher auf einer Einschätzung der Verhältnisse während der tatsächlichen Verwendung ergriffen werden (dies beinhaltet u. a. den gesamten Arbeitszyklus, d. h. neben der Einschaltzeit auch Zeiten, in denen das Werkzeug ausgeschaltet ist oder im Leerlauf läuft).

BESCHREIBUNG

1. Sperrtaste für Ein-/Austaste
2. Ein-/Austaste
3. Kabelschutz
4. Staub- und Späneauswurf
5. Bodenplatte
6. Inbusschlüssel
7. Adapter
8. Sägeblatthalterung

ABB. 1

BEDIENUNG

MONTAGE UND AUSTAUSCH DES SÄGEBLATTS

Setzen Sie das Sägeblatt in die Schnellspannhalterung des Werkzeugs ein. Heben Sie die transparente Abdeckung an, lösen Sie die Schraube für die Klemmhalterung, setzen Sie das Blatt ein und ziehen Sie die Schraube fest.

ABB. 2

EIN-/AUSTASTE

1. Der Schalter hat drei Funktionen: EIN, AUS und Dauerbetrieb.
2. Start und stoppen Sie das Werkzeug, indem Sie den Netzschalter drücken bzw. loslassen.
3. Für Dauerbetrieb drücken Sie die Verriegelungstaste, während der Netzschalter gedrückt wird.

FASEN SÄGEN

Das Sägeblatt kann um 45 Grad nach links und rechts abgewinkelt werden. Lösen Sie die zwei Schrauben an der Bodenplatte mit dem mitgelieferten Inbusschlüssel. Stellen Sie die Platte auf den gewünschten Winkel ein. Ziehen Sie die Schrauben gut fest. Eine der Schrauben hält die Spannrolle. Richten Sie die Spannrolle nach der Einstellung am Blatt aus.

ABB. 3

STAUBSAMMLUNG

1. Setzen Sie den Staubsammler auf den Staub- und Späneauswurf.
2. Drehen Sie den Staubsammler, um ihn zu verriegeln.
3. Befolgen Sie die Anweisungen in umgekehrter Reihenfolge, um den Staubsammler zu entfernen.
4. Entleeren Sie den Staubsammler regelmäßig, um eine optimale Leistung zu erzielen.

PFLEGE

WARNUNG!

- **Ziehen Sie den Netzstecker vor der Reinigung oder Wartung ab.**
- **Die Wartung darf nur vom Hersteller oder zugelassenen Servicevertreter durchgeführt werden..**
- **Wenn das Kabel beschädigt ist, muss das entsprechende Teil von einem zugelassenen Servicevertreter ausgetauscht werden.**

REINIGUNG

- Das Werkzeug wird am besten mit trockener Druckluft gereinigt. Beim Reinigen von Werkzeugen mit Druckluft immer eine Schutzbrille tragen.
- Belüftungsöffnungen und Schalter müssen sauber gehalten werden. Versuchen Sie nicht, zur Reinigung spitze Gegenstände durch die Öffnungen des Werkzeugs zu stecken.
- Verwenden Sie zum Reinigen des Elektrowerkzeugs keine Chemikalien.

KOHLEBÜRSTEN

Kohlebürsten und Kommutator sollten regelmäßig überprüft werden. Die Kohlebürsten sollten ausgetauscht werden, wenn verstärkt Funken um den Kommutator herum beobachtet werden.

TURVALLISUUSOHJEET

VAROITUS!

Lue kaikki varoitukset, turvallisuus- ja muut ohjeet huolellisesti ennen käyttöä. Ohjeiden ja turvatoimien noudattamatta jättäminen voi johtaa sähkötapaturmaan, tulipaloon ja/ tai vakavaan loukkaantumiseen.

TYÖSKENTELYALUE

- Työskentelyalue on pidettävä puhtaana ja hyvin valaistuna. Ahtaat ja pimeät tilat lisäävät loukkaantumiseriskiä.
- Älä käytä sähkötyökaluja räjähdysalttiissa ympäristöissä, kuten syttyvien nesteiden, kaasujen tai pölyn läheisyydessä. Sähkötyökalut synnyttävät kipinöitä, jotka voivat sytyttää pölyn tai höyryt.
- Pidä lapset ja sivulliset turvallisen välimatkan päässä, kun käytät sähkötyökaluja. Jos häiriötekijät häiritsevät sinua, voit menettää laitteen hallinnan.

SÄHKÖTURVALLISUUS

- Sähkötyökalun pistotulpan on sovittava pistorasiaan. Älä koskaan muuta pistotulppaa millään tavalla. Älä koskaan käytä sovitinta maadoitettujen sähkötyökalujen kanssa. Muuttamattomat pistotulpat ja sopivat pistorasiat vähentävät sähkötapaturmien riskiä.
- Vältä koskettamista maadoitettuihin pintoihin, kuten putkiin, pattereihin, liesiin ja jääkaappeihin. Sähkötapaturman riski kasvaa, jos kehosi on maadoitettu.
- Älä altista sähkötyökaluja sateelle tai kosteudelle. Sähkötapaturman riski kasvaa, jos sähkötyökaluun pääsee vettä.
- Varo johtoa. Älä koskaan kannan tai vedä sähkötyökalua johdosta äläkä irrota pistotulppaa johdosta vetämällä. Suojaa johto kuumuudelta, öljyltä, teräviltä reunoilta ja liikkuvilta osilta. Vaurioituneet

tai sotkeutuneet johdot lisäävät sähkötapaturmien riskiä.

- Jos työkalua käytetään ulkona, käytä vain ulkokäyttöön hyväksyttyä jatkojohtoa. Ulkokäyttöön suunniteltu johto vähentää sähkötapaturmien riskiä.
- Jos sähkötyökalujen käyttö kosteassa ympäristössä on väistämätöntä, käytä vikavirtakytkimellä suojattua pistorasiaa. Vikavirtasuojakytkimet vähentävät sähkötapaturmien riskiä.

HENKILÖKOHTAINEN TURVALLISUUS

- Ole aina varovainen. Noudata asianmukaisia turvallisuusmääräyksiä ja käytä tervettä järkeä sähkötyökaluilla työkennellessäsi. Älä koskaan käytä sähkötyökaluja väsyneenä, sairaana tai huumeiden, alkoholin tai lääkkeiden vaikutuksen alaisena. Hetken huolimattomuus sähkötyökaluja käytettäessä voi johtaa vakavaan henkilövahinkoon.
- Käytä henkilökohtaisia suojarusteita. Käytä aina suojalaseja.
- Työkalun tyyppistä ja käytöstä riippuen suojarusteet, kuten hengityssuojain, turvakengät, suojakypäriä ja kuulosuojaimet, vähentävät loukkaantumiseriskiä.
- Vältä tahaton käynnistys. Varmista, että virtakytkin on pois päältä -asennossa ennen pistotulpan kytkemistä. Onnettomuusriski on suuri, jos kuljetat sähkötyökalua sormi virtakytkimellä tai kytket sähkötyökaluun virran kytkimen ollessa päällä-asennossa.
- Varmista aina, että säätöavaimet ja vastaavat on poistettu työkalusta ennen sen käynnistämistä. Sähkötyökalun pyöriivään osaan jätetty avain tai vastaava esine voi aiheuttaa tapaturman.
- Älä kurkota liian kauas. Pidä aina tukeva jalansija ja hyvä tasapaino. Näin voit hallita sähkötyökalua paremmin odottamattomissa tilanteissa.

- Käytä sopivia vaatteita. Älä käytä löysiä vaatteita tai koruja. Pidä hiukset, vaatteet ja käsi- ja kasineet kaukana liikkuvista osista. Löysät vaatteet, korut ja pitkät hiukset voivat tarttua liikkuviin osiin.
- Jos käytettävissä on pölynpoisto- ja keräyslaitteita, ne on kytkettävä ja niitä on käytettävä oikein. Tällaiset laitteet voivat vähentää pölyn aiheuttamien ongelmien riskiä.

KÄYTTÖ JA HOITO

- Älä käytä työkalua väkisin. Käytä oikeanlaisia työkaluja suunniteltuun työhön. Työkalu toimii paremmin ja turvallisemmin, kun sitä kuormitetaan suunnitellulla kuormalla.
- Älä käytä sähkötyökalua, jos sitä ei voi kytkeä päälle ja pois päältä virtakytkimellä. Sähkötyökalut, joita ei voi ohjata kytkimellä, ovat vaarallisia ja ne on korjattava.
- Irrota pistotulppa ennen kuin teet säätöjä, vaihdat tarvikkeen tai lopetat sähkötyökalun käytön. Tällaiset ennaltaehkäisevät turvatoimet vähentävät sähkötyökalun tahattoman käynnistymisen riskiä.
- Sähkötyökalut, jotka eivät ole käytössä, on pidettävä lasten ulottumattomissa. Älä koskaan anna lasten tai henkilöiden, jotka eivät tunne sähkötyökalua tai näitä ohjeita, käyttää sitä. Sähkötyökalut ovat vaarallisia, jos niitä käyttävät kokemattomat ihmiset.

HUOLTO

Sähkötyökalun saa huoltaa ja korjata vain pätevä henkilökunta käyttäen vakiovaraosia. Näin varmistetaan, että sähkötyökalu pysyy turvallisena.

PISTOSAHOJA KOSKEVAT ERITYISET TURVALLISUUSOHJEET

- Pidä sähkötyökalua vain eristetyistä tartuntapinnoista, kun työskentelet paikassa, jossa pistotyökalu voi vahingoittaa piilossa olevia johtoja. Jos sähkötyökalu joutuu kosketuksiin jännitteisten johtimien kanssa, sen metalliosat muuttuvat jännitteellisiksi ja sähkötapaturman riski kasvaa.
- Älä koskaan pidä työkalua käsissäsi tai jalkojesi päällä. Kiinnitä työkalua tukevasti esim. työpöydälle. On tärkeää, että työkalua on kiinnitetty kunnolla, jotta minimoidaan keuhkosketuksen ja sähkötyökalun hallinnan menettämisen riski.

MELUN JA TÄRINÄN MINIMOINTI

- Suunnittele työ niin, että altistuminen voimakkaalle tärinälle jakautuu pidemmälle ajalle.
- Rajoita melua ja tärinää käytön aikana rajoittamalla käyttöaikaa, käyttämällä tärinää ja melua vähentäviä työasentoja ja käyttämällä asianmukaisia suojavarusteita.
- Ryhdy seuraaviin toimenpiteisiin tärinälle ja/tai melulle altistumisesta aiheutuvien riskien minimoimiseksi:
 - Käytä työkalua vain näiden ohjeiden mukaisesti.
 - Tarkasta, että työkalu on hyvässä kunnossa.
 - Käytä hyväkuntoisia, tehtävään sopivia tarvikkeita.
 - Pidä tiukasti kiinni kahvoista/tartuntapinnoista.
 - Huolla ja voitele työkalu näiden ohjeiden mukaisesti.

SYMBOLIT

	Lue käyttöohje.
	Hvängytty voimassa olevien direktiivien mukaisesti.
	Suojausluokka II.
	Käytöstä poistettu tuote on kierrätettävä voimassa olevien säännösten mukaisesti.

TEKNISET TIEDOT

Nimellisjännite	230 V ~ 50 Hz
Teho	500 W
Pyörimisnopeus, kuormittamaton	800–3000 r/min
Suojausluokka	II
Äänitehotaso, L _{WA}	100,3 dB(A), K = 5 dB
Äänenpainetaso, L _{pA}	89,3 dB(A), K = 5 dB
Tärinätaso, a _{h,B}	9,037 m/s ² , K = 1,5 m/s ²
Tärinätaso, a _{h,M}	9,141 m/s ² , K = 1,5 m/s ²

Käytä aina kuulonsuojaimia!

Tärinän ilmoitettua arvoa, joka on mitattu standardoidulla testimenetelmällä, voidaan käyttää eri työkalujen keskinäiseen vertailuun ja altistumisen alustavaan arviointiin. Mitatut arvot on määritetty standardin EN 62841-2-11:2016 mukaisesti.

VAROITUS!

Todellinen tärinätaso työkalun käytön aikana voi poiketa määritellystä kokonaisarvosta riippuen siitä, miten työkalua käytetään ja mitä materiaalia käsitellään. Määritä sen vuoksi käyttäjän suojelemiseksi tarvittavat turvatoimenpiteet, jotka perustuvat arvioon altistumisesta todellisissa käyttöolosuhteissa (ottaen huomioon kaikki työnkulun osat, kuten aika, jolloin työkalu on pois päältä ja tyhjäkäynnillä, käynnistysajan lisäksi).

KUV AUS

1. Virtakytkimen lukituspainike
2. Virtakytkin
3. Johdon suojus
4. Pölyn- ja purunpoisto
5. Pohjalevy
6. Kuusiokoloavain
7. Sovitin
8. Sahanterän kiinnitys

K UVA 1

KÄYTTÖ

SAHANTERÄN ASENTAMINEN JA VAIHTAMINEN

Asenna sahanterä työkalun pikakiinnikkeeseen. Nosta läpinäkyvä suojus ylös, löysää kiinnitysruuvi, aseta terä paikalleen ja kiristä ruuvi.

K UVA 2

VIRTAKYTKIN

1. Kytkimellä on kolme toimintoa: ON, OFF ja jatkuva toiminta.
2. Käynnistä ja pysäytä työkalu painamalla virtakytkintä ja vapauttamalla se.

3. Jatkuvaa käyttöä varten paina lukituspainiketta, kun virtakytkin on painettuna.

VIISTOSAHAUS

Sahanterää voidaan kallistaa 45° vasemmalle ja oikealle. Löysää pohjalevyn kaksi ruuvia mukana toimitetulla kuusiokoloavaimella. Aseta pohjalevy haluttuun kulmaan. Kiristä ruuvit kunnolla. Yksi ruuveista pitää kiristinrullaa. Kohdista kiristinrulla terään säädön jälkeen.

KUVA 3

PÖLYNKERÄYS

1. Aseta pölynkerääjä pölyn- ja purunpoistoaukkoon.
2. Kierrä pölynkerääjää lukitaksesi sen paikalleen.
3. Irrota pölynkerääjä vastakkaisessa järjestyksessä.
4. Tyhjennä pölynkerääjä usein parhaan suorituskyvyn varmistamiseksi.

HUOLTO

VAROITUS!

- **Irrota pistotulppa ennen puhdistusta ja huoltoa.**
- **Huollon saa suorittaa vain valmistaja tai valtuutettu huoltoedustaja.**
- **Jos johto on vaurioitunut, valtuutetun huoltoedustajan on vaihdettava se.**

PUHDISTUS

- Työkalu puhdistetaan parhaiten kuivalla paineilmalla. Käytä aina suojalaseja, kun puhdistat työkaluja paineilmalla.

- Tuuletusaukot ja kytkimet on pidettävä puhtaina. Älä yritä puhdistaa työntämällä teräviä esineitä työkalun aukkojen läpi.
- Älä koskaan käytä kemikaaleja sähkötyökalun puhdistamiseen.

HIILIHARJAT

Hiiliharjat ja kommutaattori on tarkistettava säännöllisesti. Hiiliharjat on vaihdettava, jos kommutaattorin ympärillä näkyy lisääntyntä kipinöintiä.

CONSIGNES DE SÉCURITÉ

ATTENTION !

Lisez attentivement l'ensemble des avertissements, indications et consignes de sécurité avant d'utiliser l'appareil. Le non-respect des consignes de sécurité et des instructions peut entraîner des accidents électriques, des incendies et/ou des blessures graves.

ZONE DE TRAVAIL

- L'espace de travail doit être propre et bien éclairé. Les espaces encombrés et mal éclairés augmentent les risques de blessure.
- N'utilisez pas les outils électriques dans un environnement explosif, notamment à proximité de liquides, de gaz ou de poussières inflammables. Les outils électriques produisent des étincelles qui peuvent enflammer les poussières ou les vapeurs.
- Maintenez les enfants et les personnes présentes à une distance de sécurité lors de l'utilisation de l'outil électrique. Si vous vous laissez distraire, vous pouvez perdre le contrôle de l'outil.

SÉCURITÉ ÉLECTRIQUE

- La fiche de l'outil électrique doit être compatible avec la prise secteur. Ne modifiez jamais la fiche secteur de quelque manière que ce soit. N'utilisez jamais un adaptateur avec des outils électriques reliés à la terre. Des fiches non modifiées et des prises de courant compatibles réduisent le risque d'accidents électriques.
- Évitez tout contact corporel avec des surfaces mises à la terre telles que des tuyaux, des radiateurs, des cuisinières et des réfrigérateurs. Le risque d'accidents électriques augmente si le corps est mis à la terre.

- N'exposez pas les outils électriques à la pluie ou à l'humidité. Le risque d'accident électrique augmente si de l'eau pénètre dans un outil électrique.
- Faites attention au cordon. Ne jamais porter ou tirer l'outil électrique par le cordon et ne pas débrancher la fiche en tirant sur le cordon. Protégez le cordon de la chaleur, des huiles, des bords tranchants et des pièces mobiles. Les cordons endommagés ou emmêlés augmentent le risque d'accidents électriques.
- Si vous utilisez l'outil à l'extérieur, vous devez utiliser exclusivement une rallonge homologuée pour une utilisation en extérieur. Un cordon prévu pour une utilisation en extérieur réduit le risque d'accidents électriques.
- S'il n'est pas possible d'éviter d'utiliser l'outil électrique dans un environnement humide, vous devez utiliser une prise de courant protégée par un disjoncteur différentiel. Les disjoncteurs différentiels réduisent le risque d'accidents électriques.

SÉCURITÉ PERSONNELLE

- Soyez prudent en toute circonstance. Conformez-vous aux consignes de sécurité pertinentes et faites preuve de bon sens lorsque vous utilisez des outils électriques. N'utilisez jamais l'outil électrique lorsque vous êtes fatigué ou sous l'emprise de drogues, d'alcool ou de médicaments. Un moment d'inattention alors que vous utilisez l'outil électrique peut provoquer des blessures graves.
- Portez un équipement de protection. Portez toujours des lunettes de protection.
- Les équipements de sécurité tels que masques antipoussière, chaussures de sécurité antidérapantes, casques de protection ou casques antibruit, selon le type et l'utilisation de l'outil électrique, réduisent les risques de blessures.
- Évitez les démarrages accidentels. Vérifiez que l'interrupteur est en position éteinte

avant de brancher le cordon d'alimentation. Le risque d'accident est important si vous portez l'outil électrique en gardant le doigt sur l'interrupteur ou branchez l'outil avec l'interrupteur en position de marche.

- Vérifiez systématiquement que les clés de réglage et les autres objets similaires ont été retirés de l'outil électrique avant de le mettre en marche. Une clé ou similaire laissée en prise dans une partie rotative de l'outil électrique peut provoquer des blessures.
- Ne vous penchez pas trop en avant. Veillez à garder un bon appui au sol et un bon équilibre. De cette manière, vous contrôlerez mieux l'outil électrique dans des situations inattendues.
- Portez des vêtements appropriés. Ne portez pas de vêtements amples ou de bijoux. Gardez les cheveux, les vêtements et les gants à distance des pièces mobiles. Les vêtements amples, les bijoux et les cheveux longs peuvent se prendre dans les pièces mobiles.
- Si un équipement d'extraction et de collecte des poussières est disponible, il doit être raccordé et utilisé de manière appropriée. Ce genre de dispositif permet de réduire les risques liés à la poussière.

UTILISATION ET ENTRETIEN

- Ne pas forcer sur l'outil. Utilisez les outils adéquats pour le travail prévu. En faisant fonctionner l'outil sous la charge pour laquelle il est conçu, son efficacité et sa sécurité seront optimales.
- N'utilisez pas l'outil électrique s'il est impossible de l'allumer et de l'éteindre à l'aide de l'interrupteur d'alimentation. Les outils électriques dont l'interrupteur ne permet pas de commander le fonctionnement sont dangereux et doivent être réparés.
- Débranchez l'outil électrique avant de le ranger, d'effectuer des ajustements ou de

changer des accessoires. Ces mesures de sécurité préventives réduisent le risque de démarrage intempestif de l'outil électrique.

- Gardez les outils électriques non utilisés hors de portée des enfants. Ne laissez jamais des enfants ou des personnes non familiarisées avec l'outil électrique ou n'ayant pas pris connaissance de ces instructions, utiliser l'outil. Les outils électriques sont dangereux s'ils sont utilisés par des personnes inexpérimentées.

ENTRETIEN ET RÉPARATION

La maintenance et la réparation de l'outil électrique ne doivent être effectuées que par un professionnel qualifié utilisant des pièces de rechange standard. pour maintenir la sûreté de l'outil électrique.



RÈGLES DE SÉCURITÉ PARTICULIÈRES POUR LES SCIES SAUTEUSES

- Tenez uniquement l'outil par les surfaces de préhension isolées lors des travaux au cours desquels l'outil d'insertion peut entrer en contact avec des câbles électriques cachés. Le contact avec un câble conducteur peut mettre des pièces métalliques de l'outil électrique sous tension et ainsi provoquer des accidents électriques.
- Ne tenez jamais la pièce à couper dans votre main ou au-dessus de votre jambe. Serrez fermement la pièce à couper dans un dispositif de serrage stable. Il est important que cette pièce soit serrée fermement pour que le risque de contact avec le corps et de perte de contrôle de l'outil électrique soit réduit au minimum.

RÉDUCTION DU BRUIT ET DES VIBRATIONS

- Planifiez le travail de manière à répartir l'exposition aux fortes vibrations sur une période prolongée.
- Pour limiter le bruit et les vibrations lors de l'utilisation, limitez le temps d'utilisation, préférez les modes de fonctionnement présentant de faibles niveaux de vibration et de bruit, et portez des équipements de protection adéquats.
- Afin de réduire les risques liés à l'exposition aux vibrations et/ou au bruit, prenez les précaution suivantes :
 - Suivez impérativement ces consignes lorsque vous utilisez l'outil.
 - Vérifiez que l'outil est en bon état.
 - Utilisez des accessoires en bon état et adaptés à l'utilisation qui en sera faite.
 - Tenez fermement les poignées/surfaces de préhension.
 - Entretenez et lubrifiez l'outil conformément aux présentes instructions.

PICTOGRAMMES

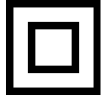
	Lisez le mode d'emploi.
	Homologué sur la base des directives en vigueur.
	Classe de protection II.



Les appareils hors d'usage doivent être recyclés conformément à la réglementation en vigueur.

CARACTÉRISTIQUES TECHNIQUES

Tension nominale	230 V ~ 50 Hz
Puissance	500 W
Régime moteur, sans charge	800 - 3 000/min
Classe de protection	II
Niveau de puissance acoustique, LwA	100,3 dB(A), K = 5 dB
Niveau de pression acoustique, LpA	89,3 dB(A), K = 5 dB
Niveau de vibration, a _{h,B}	9,037 m/s ² , K = 1,5 m/s ²
Niveau de vibration, a _{h,M}	9,141 m/s ² , K = 1,5 m/s ²

Portez toujours une protection auditive !

La valeur déclarée des vibrations, mesurée conformément à une méthode d'essai normalisée, peut être utilisée pour comparer différents outils entre eux et pour une évaluation préliminaire de l'exposition. Les valeurs de mesure ont été établies conformément à la norme EN 62841-2-11:2016.

ATTENTION !

Le niveau effectif de vibration lors de l'utilisation de l'outil électrique peut différer de la valeur totale indiquée, selon la manière dont vous l'utilisez. Il convient dès lors de déterminer les consignes de sécurité nécessaires afin de protéger l'utilisateur sur la base d'une estimation de l'exposition dans des conditions d'utilisation réelles (en tenant compte de tous les éléments du cycle

de travail, notamment du moment où l'outil est éteint et de celui où il tourne au ralenti, en plus du temps de démarrage).

DESCRIPTION

1. Bouton de verrouillage de l'interrupteur
2. Interrupteur
3. Protection du cordon
4. Éjecteur de poussière et de sciure
5. Plaque de support
6. Clé Allen
7. Adaptateur
8. Fixation de la lame de scie

FIG. 1

UTILISATION

MONTAGE ET CHANGEMENT DE LA LAME

Montez la lame dans la fixation rapide de l'outil. Soulevez le capot de protection transparent, dévissez la vis du système de serrage, insérez la lame et serrez la vis.

FIG. 2

INTERRUPTEUR

1. L'interrupteur a trois fonctions : MARCHE, ARRÊT et fonctionnement continu.
2. Pour mettre en marche ou éteindre l'outil, appuyez sur l'interrupteur ou relâchez-le.
3. Pour un fonctionnement continu, appuyez sur le bouton de verrouillage lorsque l'interrupteur est enfoncé.

CHANFREINAGE

La lame peut être inclinée à 45° vers la gauche et la droite. Dévissez les deux vis de la plaque

de support à l'aide de la clé Allen fournie. Réglez la plaque selon l'angle souhaité. Serrez fermement les vis. L'une des vis maintient le galet de tension. Alignez le galet de tension sur la lame une fois le réglage terminé.

FIG. 3

COLLECTE DE LA POUSSIÈRE

1. Installez le collecteur de poussière sur l'éjecteur.
2. Serrez bien le collecteur en le tournant.
3. Pour retirer le collecteur de poussière, suivez les instructions dans l'ordre inverse.
4. Videz fréquemment le collecteur pour un meilleur fonctionnement.

ENTRETIEN

ATTENTION !

- **Débranchez le cordon avant tout nettoyage ou entretien.**
- **L'entretien ne doit être effectué que par le fabricant ou par un représentant agréé du SAV.**
- **Si le cordon est endommagé, il doit être remplacé par un représentant du SAV agréé.**

NETTOYAGE

- L'outil sera nettoyé de préférence avec de l'air comprimé sec. Portez toujours des lunettes de protection lorsque vous nettoyez l'outil à l'air comprimé.
- Les ouvertures de ventilation et le commutateur doivent toujours rester propres. N'essayez pas de nettoyer en insérant un objet pointu dans les ouvertures de l'outil.
- N'utilisez jamais de produits chimiques pour nettoyer l'outil électrique.

BALAIS EN CARBONE

Les balais carbone et le commutateur doivent être régulièrement contrôlés. Les balais carbone doivent être changés en cas d'augmentation des étincelles autour du commutateur.

VEILIGHEIDSINSTRUCTIES

WAARSCHUWING!

Lees vóór gebruik alle waarschuwingen, veiligheidsinstructies en andere instructies zorgvuldig door. Als u niet alle instructies en veiligheidsinstructies opvolgt, bestaat het risico op elektrische schok, brand en/of ernstig persoonlijk letsel.

WERKOMGEVING

- Zorg ervoor dat de werkomgeving schoon en goed verlicht is. In donkere en onoverzichtelijke ruimten bestaat een groter risico op letsel.
- Gebruik geen elektrisch gereedschap in een explosieve omgeving, bijvoorbeeld in de buurt van brandbare vloeistoffen, gassen of stof. Elektrisch gereedschap genereert vonken die stof of dampen kunnen ontsteken.
- Houd kinderen en omstanders goed op afstand bij het gebruik van het elektrische gereedschap. Als u afgeleid raakt, kunt u de controle over de apparatuur verliezen.

ELEKTRISCHE VEILIGHEID

- De stekker van het elektrische gereedschap moet passen in het stopcontact. Breng nooit wijzigingen aan in de stekker. Gebruik nooit een adapter wanneer u geaard elektrisch gereedschap gebruikt. Niet-aangepaste stekkers en geschikte stopcontacten beperken het risico op elektrische schok.
- Zorg dat uw lichaam niet in aanraking komt met geaarde oppervlakken, zoals pijpen, radiatoren, fornuizen en koelkasten. Als uw lichaam geaard is, neemt het risico op elektrische schok toe.
- Stel elektrisch gereedschap niet bloot aan regen of vocht. Het risico op elektrische ongelukken neemt toe als er water in een elektrisch gereedschap komt.

- Wees voorzichtig met het snoer. Gebruik nooit het snoer om het gereedschap te dragen of hieraan te trekken en trek nooit aan het snoer om de stekker uit het stopcontact te halen. Voorkom dat het snoer in contact komt met warmte, olie, scherpe voorwerpen of bewegende delen. Beschadigde of in de war geraakte snoeren vergroten het risico op elektrische schok.
- Als het gereedschap buiten wordt gebruikt, gebruik dan alleen een verlengsnoer dat is goedgekeurd voor gebruik buitenshuis. Snoeren die zijn ontworpen voor gebruik buitenshuis beperken het risico op elektrische schok.
- Als u het elektrische gereedschap echt moet gebruiken in een vochtige omgeving, gebruik dan een aansluiting die wordt beschermd met een aardlekschakelaar. Een aardlekschakelaar beperkt het risico op elektrische schok.

PERSOONLIJKE VEILIGHEID

- Wees steeds voorzichtig. Houd u aan alle relevante veiligheidsvoorschriften en gebruik uw gezonde verstand als u met elektrisch gereedschap werkt. Gebruik het elektrische gereedschap nooit als u moe bent of onder invloed bent van drugs, alcohol of medicijnen. Een moment van onachtzaamheid bij het werken met elektrisch gereedschap kan ernstig persoonlijk letsel tot gevolg hebben.
- Gebruik altijd veiligheidsuitrusting. Draag altijd een veiligheidsbril.
- Afhankelijk van het soort elektrisch gereedschap en het gebruik, beperkt u met veiligheidsuitrusting, zoals een stofmasker, antislipveiligheidsschoenen, een veiligheidshelm en gehoorbescherming, het risico op persoonlijk letsel.
- Voorkom dat u het gereedschap onbedoeld inschakelt. Zorg ervoor dat de schakelaar in de uit-stand staat voordat u de stekker in het stopcontact doet. Het risico op ongelukken is groot als u het

elektrische gereedschap draagt met uw vinger op de schakelaar of de stroom van het elektrische gereedschap aansluit terwijl de schakelaar in de aan-positie staat.

- Controleer altijd of de afstelsleutels en dergelijke uit het gereedschap zijn verwijderd voordat u het inschakelt. Afstelsleutels en dergelijke die nog bevestigd zitten op een draaiend onderdeel van elektrisch gereedschap kunnen persoonlijk letsel veroorzaken.
- Zorg ervoor dat u niet boven of buiten uw macht werkt. Zorg ervoor dat u altijd stevig en in evenwicht staat. Zo heeft u in onverwachte situaties het elektrische gereedschap beter onder controle.
- Draag geschikte kleding. Draag geen loszittende kleding of sieraden. Houd uw haar, kleding en handschoenen weg van bewegende delen. Loszittende kleding, sieraden en lang haar kunnen vast komen te zitten in bewegende delen.
- Als er uitrusting aanwezig is voor het afzuigen en opvangen van stof, moet deze op de juiste wijze worden aangesloten en gebruikt. Dergelijke uitrusting kan het risico beperken op problemen die worden veroorzaakt door stof.

GEBRUIK EN ONDERHOUD

- Forceer nooit het gereedschap. Gebruik het juiste gereedschap voor de uit te voeren werkzaamheden. Het gereedschap werkt beter en is veiliger als het wordt gebruikt met de belasting waarvoor het is ontworpen.
- Gebruik het gereedschap niet als het niet kan worden in- en uitgeschakeld met behulp van de schakelaar. Elektrisch gereedschap waarvan de schakelaar niet werkt, is gevaarlijk en moet worden gerepareerd.
- Trek de stekker uit het stopcontact voordat u aanpassingen verricht, accessoires vervangt of het elektrische gereedschap opbergt. Deze veiligheidsmaatregelen

beperken het risico op het onbedoeld inschakelen van het elektrische gereedschap.

- Elektrisch gereedschap dat niet wordt gebruikt, moet buiten het bereik van kinderen worden opgeborgen. Laat nooit kinderen of personen die niet bekend zijn met het elektrische gereedschap of deze instructies niet hebben gelezen gebruikmaken van het gereedschap. Elektrisch gereedschap is gevaarlijk als het wordt gebruikt door onervaren personen.

SERVICE

Service en reparatie aan het elektrische gereedschap mogen alleen worden uitgevoerd door gekwalificeerd personeel met behulp van standaard reserveonderdelen. Zo weet u zeker dat het elektrische gereedschap veilig blijft.

SPECIALE VEILIGHEIDSVORSCHRIFTEN VOOR DECOUPEERZAGEN

- Houd het elektrische gereedschap alleen vast bij de geïsoleerde contactoppervlakken tijdens werkzaamheden waarbij het geplaatste zaagblad verborgen elektrische leidingen kan beschadigen. Contact met een leiding waar spanning op staat, kan de metalen onderdelen van het elektrische gereedschap onder spanning zetten en tot een elektrisch ongeval leiden.
- Houd het werkstuk nooit vast met uw hand of op uw been. Zet het werkstuk vast in een stevige en daarvoor bedoelde klem. Het is belangrijk dat het werkstuk goed wordt vastgezet om het risico op lichaamscontact en verlies van controle over het elektrische gereedschap tot een minimum te beperken.

MINIMALISEREN VAN GELUID EN TRILLINGEN

- Plan de werkzaamheden zodanig dat de blootstelling aan te krachtige trillingen over een langere tijd wordt verdeeld.
- Om het geluid en de trillingen tijdens het gebruik te beperken, beperkt u de gebruikstijd, gebruikt u een instelling met een laag trillings- en geluidsniveau en gebruikt u passende beschermingsuitrusting.
- Neem de onderstaande maatregelen om de risico's als gevolg van blootstelling aan trillingen en/of geluid te minimaliseren:
 - gebruik het gereedschap alleen in overeenstemming met deze instructies;
 - controleer of het gereedschap in goede staat verkeert;
 - gebruik in goede staat verkerende accessoires, die geschikt zijn voor de werkzaamheden;
 - houd de handvatten/grepen stevig vast;
 - onderhoud en smeer het gereedschap in overeenstemming met deze instructies.

SYMBOLEN

	Lees de gebruiksaanwijzing.
	Goedgekeurd overeenkomstig de geldende richtlijnen.
	Beschermingsklasse II.



Voer kapotte producten af overeenkomstig de geldende regelgeving.

TECHNISCHE GEGEVENS

Nominale spanning	230 V ~ 50 Hz
Vermogen	500 W
Toerental, onbelast	800 - 3000 tpm
Veiligheidsklasse	II
Geluidsvermogensniveau (LwA)	100,3 dB(A), K = 5 dB
Geluidsdrukniveau (LpA)	89,3 dB(A), K = 5 dB
Trillingsniveau, a _{H,B}	9,037 m/s ² , K = 1,5 m/s ²
Trillingsniveau, a _{H,M}	9,141 m/s ² , K = 1,5 m/s ²

Draag altijd gehoorbeschermers!

De opgegeven waarden voor trillingen, die zijn gemeten overeenkomstig gestandaardiseerde testmethoden, kunnen worden gebruikt voor het vergelijken van verschillende gereedschappen met elkaar en voor een voorlopige beoordeling van de blootstelling. De meetresultaten zijn vastgesteld overeenkomstig EN 62841-2-11:2016.

WAARSCHUWING!

Het daadwerkelijke trillingsniveau tijdens het gebruik van elektrisch gereedschap kan afwijken van de opgegeven totale waarde, afhankelijk van hoe het gereedschap wordt gebruikt. Controleer daarom de veiligheidsmaatregelen die nodig zijn om de gebruiker te beschermen op basis van een inschatting van de blootstelling onder daadwerkelijke gebruiksomstandigheden (waarbij rekening wordt gehouden met alle onderdelen van de arbeidscyclus, zoals hoe lang het gereedschap is uitgeschakeld en

wanneer deze stationair draait, in aanvulling op de gebruikstijd).

BESCHRIJVING

1. Vergrendelknop voor schakelaar
2. Schakelaar
3. Snoerbescherming
4. Afzuiging voor stof en spaanders
5. Basisplaat
6. Inbussleutel
7. Adapter
8. Zaagbladsteun

AFB. 1

GEBRUIK

MONTAGE EN VERVANGING VAN ZAAGBLAD

Monteer het zaagblad in de snelbevestiging van het gereedschap. Breng de doorzichtige beschermkap omhoog, draai de bout voor de klembevestiging los, plaats het blad en draai de bout weer vast.

AFB. 2

SCHAKELAAR

1. De schakelaar heeft drie functies: AAN, UIT en continu draaien.
2. U kunt het gereedschap in- en uitschakelen door de schakelaar respectievelijk in te drukken en los te laten.
3. Voor continu draaien drukt u op de vergrendelknop terwijl de schakelaar is ingedrukt.

AFSCHUINEN

Het zaagblad kan in een hoek van maximaal 45° naar links en rechts worden gezet. Draai de twee bouten op de basisplaat los met de meegeleverde inbussleutel. Zet de plaat in de gewenste hoek. Draai de bouten goed vast. Een van de bouten houdt de spanrol vast. Na het bijstellen moet u de spanrol in lijn brengen met het blad.

AFB. 3

INGEBOUWD AFZUIGSYSTEEM

1. Plaats de stofbak op de afzuiging voor stof en spaanders.
2. Verdraai de stofbak om die vast te zetten.
3. Volg de instructies in omgekeerde volgorde om de stofbak los te maken.
4. Voor een optimale werking moet u de stofbak vaak leegmaken.

ONDERHOUD

WAARSCHUWING!

- **Trek het snoer uit het stopcontact voordat u het product reinigt of onderhoud uitvoert.**
- **Onderhoud mag uitsluitend worden uitgevoerd door de fabrikant of een erkend servicecentrum.**
- **Als het snoer beschadigd is, moet het worden vervangen door een erkend servicecentrum.**

REINIGING

- U kunt het gereedschap het beste reinigen met droge perslucht. Draag altijd een veiligheidsbril als u het gereedschap schoonmaakt met perslucht.
- Zorg ervoor dat de ventilatieopeningen en schakelaar schoon blijven. Probeer ze niet schoon te maken door scherpe

voorwerpen in de openingen van het gereedschap te steken.

- Gebruik nooit chemicaliën voor het schoonmaken van het elektrische gereedschap.

KOOLBORSTELS

Koolborstels en commutator moeten regelmatig worden gecontroleerd. Als u extra vonkvorming rond de commutator ziet, moeten de koolborstels worden vervangen.