



CHRISTMAS STAR

SV ADVENTSSTJÄRNA

NO ADVENTSSTJERNE

PL GWIAZDA ADWENTOWA

DE ADVENTSSTERN

FI ADVENTTITÄHTI

FR ÉTOILE DE L'AVENT

NL ADVENTSSTER



EN OPERATING INSTRUCTIONS

Important! Read the user instructions carefully before use. Save them for future reference. (Translation of the original instructions).

SV BRUKSANVISNING

Viktigt! Läs bruksanvisningen före användning. Spara den för framtida bruk. (Original bruksanvisning).

NO BRUKSANVISNING

Viktig! Les bruksanvisningen nøye før bruk. Ta vare på den for fremtidig bruk. (Oversettelse av original bruksanvisning).

PL INSTRUKCJA OBSŁUGI

Ważne! Przed użyciem uważnie przeczytaj instrukcję obsługi! Zachowaj ją na przyszłość. (Tłumaczenie oryginalnej instrukcji).

DE BEDIENUNGSANLEITUNG

Wichtig! Die Bedienungsanleitung vor der Verwendung bitte sorgfältig durchlesen! Für die zukünftige Verwendung aufbewahren. (Bedienungsanleitung im Original).

FI KÄYTTÖOHJE

Tärkeää! Lue käyttöohje huolella ennen käyttöä! Säilytä se myöhempää käyttöä varten. (Käännös alkuperäisestä käyttöohjeesta).

FR MODE D'EMPLOI

Important! Lisez attentivement le mode d'emploi avant la mise en service. Conservez-le. (Traduction des instructions originales).

NL GEBRUIKSAANWIJZING

Belangrijk! Lees de gebruiksaanwijzing aandachtig door voordat u het apparaat gebruikt. Bewaar de gebruiksaanwijzing voor toekomstig gebruik. (Vertaling van de originele instructies).

Rätten till ändringar förbehålles.
För senaste version av bruksanvisningen se www.jula.com

Med forbehold om endringer.
Nyeste versjon av bruksanvisningen finner du på www.jula.com

Z zastrzeżeniem prawa do zmian.
Najnowsza wersja instrukcji obsługi znajduje się na www.jula.com

Jula reserves the right to make changes.
For latest version of operating instructions, see www.jula.com

Änderungen vorbehalten.
Die aktuellste Version der Bedienungsanleitung finden Sie auf www.jula.com

Pidätämme oikeuden muutoksiin.
Katso käyttöohjeiden uusien versio täältä: www.jula.com

Nous nous réservons le droit d'apporter des modifications.
Pour la dernière version du manuel utilisateur, voir www.jula.com

Wijzigingen voorbehouden.
Voor de nieuwste versie van de gebruiksaanwijzing, zie www.jula.com

JULA AB, BOX 363, SE-532 24 SKARA

2022-02-25

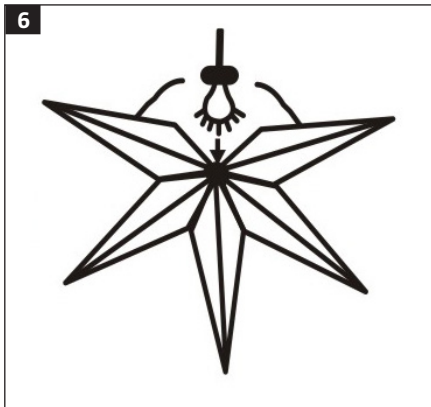
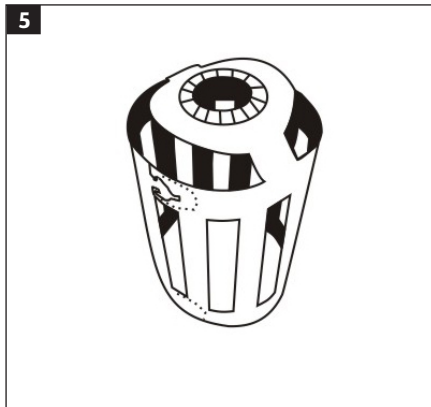
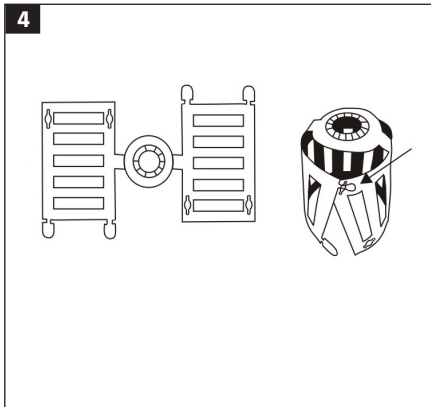
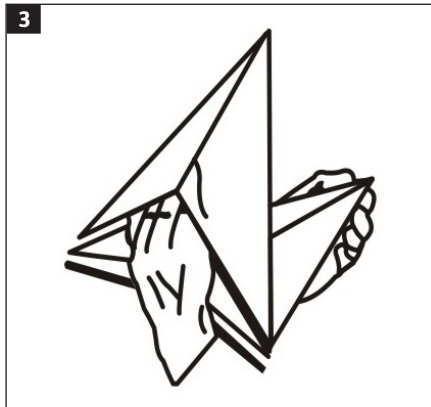
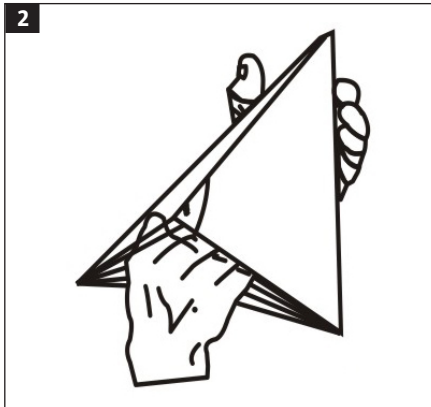
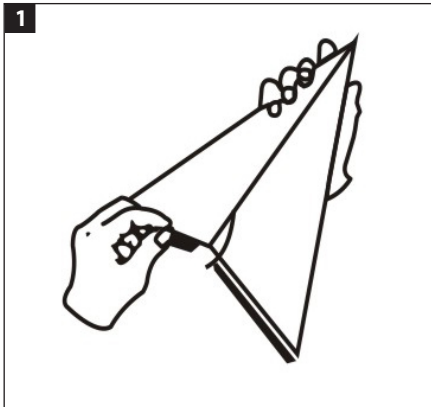

© Jula AB



SÄKERHETSANVISNINGAR

- Anslut inte armaturen till elnätet då den befinner sig i förpackningen.
- Sätt inte i och ta inte ur ljuskälla då armaturen är ansluten till elnätet.
- Endast för inomhusbruk.
- Anslutningskabeln till denna armatur är inte utbytbar; om anslutningskabeln skadas ska armaturen kasseras.
- Produkten är inte avsedd att användas som allmänbelysning.

Symboler

	Godkänd enligt gällande direktiv.
	Kasserad produkt ska återvinnas enligt gällande bestämmelser.

TEKNISKA DATA

Märkspänning	230 V ~ 50 Hz
Effekt	Max. 25 W
Skyddsklass	II
Kapslingsklass	IP20
Anpassad för ljuskällor med energiklass	A++ till D
Socket	E14
Kabellängd	3,5 m
Mått	Ø 45 cm



MONTERING

BILD 1–6

SIKKERHETSANVISNINGER

- Armaturen må ikke kobles til strømmettet når den befinner seg i emballasjen.
- Ikke sett inn eller ta ut lyspære når armaturen er koblet til strømmettet.
- Kun til innendørs bruk.
- Strømledningen til dette produktet kan ikke byttes ut. Hvis strømledningen blir skadet, skal produktet kasseres.
- Produktet må ikke brukes som generell belysning.

Symboler

	Godkjent i henhold til gjeldende direktiv.
	Produktet skal gjenvinnes etter gjeldende bestemmelser når det kasseres.

TEKNISKE DATA

Nominell spenning	230 V ~ 50 Hz
Effekt	Maks. 25 W
Beskyttelsesklasse	II
Kapslingsklasse	IP20
Tilpasset for lyskilder med energiklasse	A++ til D
Socket	E14
Kabellengde	3,5 m
Mål	Ø 45 cm



MONTERING

BILDE 1–6

ZASADY BEZPIECZEŃSTWA

- Nie podłączaj oprawy do zasilania, jeżeli znajduje się w opakowaniu.
- Nie wkładaj ani nie wyjmuj żarówki, jeśli oprawa jest podłączona do zasilania.
- Wyłącznie do użytku wewnątrz pomieszczeń.
- Przewód przyłączeniowy nie podlega wymianie. W razie jego uszkodzenia należy przekazać produkt do utylizacji.
- Produkt nie jest przeznaczony do użytku jako oświetlenie główne.

Symbole

	Zatwierdzona zgodność z obowiązującymi dyrektywami.
	Zużyty produkt oddaj do utylizacji, postępując zgodnie z obowiązującymi przepisami.

DANE TECHNICZNE

Napięcie znamionowe	230 V ~ 50 Hz
Moc	Maks. 25 W
Klasa ochrony	II
Stopień ochrony obudowy	IP20
Klasy efektywności energetycznej źródeł światła, do których przystosowano produkt	A++ do D
Gwint	E14
Długość przewodu	3,5 m
Wymiary	Ø 45 cm

MONTAŻ

RYS. 1–6

SAFETY INSTRUCTIONS

- Do not connect the product to the mains while it is still in the pack.
- Do not insert or remove the light source when the light fitting is connected to the mains supply.
- For indoor use only.
- The power cord is not replaceable, if damaged discard the complete product.
- The product is not intended to be as general lighting.

Symbols

	Approved as per applicable directives.
	Recycle a discarded product in accordance with applicable regulations.

TECHNICAL DATA

Rated voltage	230 V ~ 50 Hz
Output	Max 25 W
Safety class	II
Protection rating	IP20
Adapted for light sources of energy class	A++ to D
Socket	E14
Cord length	3.5 m
Dimensions	Ø 45 cm



ASSEMBLY

FIG. 1–6

SICHERHEITSHINWEISE

- Die Leuchte nicht an das Stromnetz anschließen, solange sie sich in der Verpackung befindet.
- Setzen Sie keine Lichtquelle ein oder entfernen Sie sie, solange die Leuchte an das Stromnetz angeschlossen ist.
- Nur für den Innenbereich.
- Das Anschlusskabel für diese Leuchte ist nicht austauschbar; im Falle eines beschädigten Kabels muss die Leuchte entsorgt werden.
- Das Produkt ist nicht für die allgemeine Beleuchtung bestimmt.

Symbole

	Zulassung gemäß geltender Verordnung.
	Das Altprodukt ist gemäß den geltenden Bestimmungen dem Recycling zuzuführen.

TECHNISCHE DATEN

Nennspannung	230 V ~ 50 Hz
Leistung	Max. 25 W
Schutzklasse	II
Schutzart	IP20
Geeignet für Leuchtmittel der folgenden Energieeffizienzklasse	A++ bis D
Fassung	E14
Kabellänge	3,5 m
Maße	Ø 45 cm



MONTAGE

ABB. 1–6

TURVALLISUUSOHJEET

- Älä kytke tuotetta verkkojännitteeseen, kun se on pakkauksessaan.
- Älä aseta tai poista valonlähdettä, kun valaisin on kytketty verkkojännitteeseen.
- Vain sisäkäyttöön.
- Tämän tuotteen liitäntäkaapelia ei voi vaihtaa; jos liitäntäkaapeli vaurioituu, tuote on hävitettävä.
- Tuotetta ei ole tarkoitettu yleisvalaistukseen.

Symbolit

	Hyväksytty voimassa olevien direktiivien mukaisesti.
	Käytöstä poistettu tuote on kierrätettävä voimassa olevien säännösten mukaisesti.

TEKNISET TIEDOT

Nimellisjännite	230 V ~ 50 Hz
Teho	Maks. 25 W
Suojausluokka	II
Kotelointiluokka	IP20
Sovitettu valonlähteille, joiden energialuokka on	A++ - D
Kanta	E14
Johdon pituus	3,5 m
Mitat	Ø 45 cm



ASENNUS

KUVA 1–6

CONSIGNES DE SÉCURITÉ

- Ne raccordez pas le luminaire au secteur lorsqu'il est dans l'emballage.
- Ne pas insérer ou retirer une source lumineuse lorsque le luminaire est raccordé au secteur.
- Uniquement destiné à un usage intérieur.
- Le câble de raccordement à ce luminaire n'est pas remplaçable ; si le câble de raccordement est endommagé, le luminaire doit être jeté.
- Le produit n'est pas destiné à un usage d'éclairage général.

Pictogrammes

	Homologué selon les directives en vigueur.
	Le produit en fin de vie doit être recyclé conformément à la réglementation en vigueur.

CARACTÉRISTIQUES TECHNIQUES

Tension nominale	230 V ~ 50 Hz
Sortie	Max. 25 W
Classe de protection	II
Indice de protection	IP20
Convient aux ampoules électriques de la classe énergétique suivante	A++ à D
Culot	E14
Longueur du câble	3,5 m
Dimensions	Ø 45 cm

MONTAGE

FIG. 1–6

VEILIGHEIDSinSTRUCTIES

- Sluit de armatuur niet aan op het elektriciteitsnet als deze nog in de verpakking zit.
- Plaats of verwijder de lichtbron niet wanneer de armatuur op het lichtnet is aangesloten.
- Alleen voor gebruik binnenshuis.
- De aansluitkabel voor deze armatuur is niet vervangbaar; als de aansluitkabel beschadigd is, moet de armatuur worden weggegooid.
- Het product is niet bedoeld voor algemene verlichting.

Symbolen

	Goedgekeurd volgens de geldende richtlijnen.
	Afgedankte producten moeten worden gerecycled volgens de geldende voorschriften.

TECHNISCHE GEGEVENS

Nominale spanning	230 V ~ 50 Hz
Vermogen	Max. 25 W
Elektrische veiligheidsklasse	II
Beschermingsklasse	IP20
Geschikt voor lichtbronnen met energieklass	A++ tot D
Fitting	E14
Snoerlengte	3,5 m
Afmetingen	Ø 45 cm

MONTAGE

AFB. 1–6