



SLIDING DOOR FITTINGS

SKJUTDÖRRSBESLAG

SKYVEDØRSBESLAG

SKYDEDØRSBESLAG

OKUCIE DO DRZWI PRZESUWNYCH

SCHIEBETÜRBESEHLÄGE

LIUKUOVIKIINNIKE

FERRURE DE PORTE COULISSANTE

SCHUIFDEURBESLAG



EN OPERATING INSTRUCTIONS

▲ Important! Read the user instructions carefully before use. Save them for future reference. (Translation of the original instructions)

DA BETJENINGSVEJLEDNING

▲ Vigtigt! Læs betjeningsvejledningen før brug. Gem den til senere brug. (Oversættelse af den originale vejledning)

SV BRUKSANVISNING

▲ Viktigt! Läs bruksanvisningen före användning. Spara den för framtida bruk. (Original bruksanvisning)

NO BRUKSANVISNING

▲ Viktigt! Les bruksanvisningen nøye før bruk. Ta vare på den for fremtidig bruk. (Oversettelse av original bruksanvisning)

PL INSTRUKCJA OBSŁUGI

▲ Ważne! Przed użyciem uważnie przeczytaj instrukcję obsługi! Zachowaj ją na przyszłość. (Tłumaczenie oryginalnej instrukcji)

DE BEDIENUNGSANLEITUNG

▲ Wichtig! Die Bedienungsanleitung vor der Verwendung bitte sorgfältig durchlesen! Für die zukünftige Verwendung aufbewahren. (Bedienungsanleitung im Original)

FI KÄYTTÖOHJEESTA

▲ Tärkeää! Lue käyttöohje huolella ennen käyttöä! Säilytä se myöhempää käyttöä varten. (Käännös alkuperäisestä käyttöohjeesta)

FR MODE D'EMPLOI

▲ Important ! Lisez attentivement le mode d'emploi avant la mise en service. Conservez-le. (Traduction des instructions originales)

NL GEBRUIKSAANWIJZING

▲ Belangrijk! Lees de gebruiksaanwijzing aandachtig door voordat u het apparaat gebruikt. Bewaar de gebruiksaanwijzing voor toekomstig gebruik. (Vertaling van de originele instructies)

Rätten till ändringar förbehålles.
För senaste version av bruksanvisningen se www.jula.se

Med forbehold om endringer.
Nyeste versjon av bruksanvisningen finner du på www.jula.no

Z zastrzeżeniem prawa do zmian.
Najnowsza wersja instrukcji obsługi znajduje się na www.jula.pl

Jula reserves the right to make changes.
For latest version of operating instructions, see www.jula.com

Änderungen vorbehalten.
Die aktuellste Version der Bedienungsanleitung finden Sie auf www.jula.de

Pidätämme oikeuden muutoksiin.
Katso käyttöohjeiden uusin versio täältä: www.jula.fi

Nous nous réservons le droit d'apporter des modifications.
Pour la dernière version du manuel utilisateur, voir www.jula.fr

Wijzigingen voorbehouden.
Voor de nieuwste versie van de gebruiksaanwijzing, zie www.jula.nl

JULA AB, BOX 363, SE-532 24 SKARA

2025-08-26

© Jula AB

1

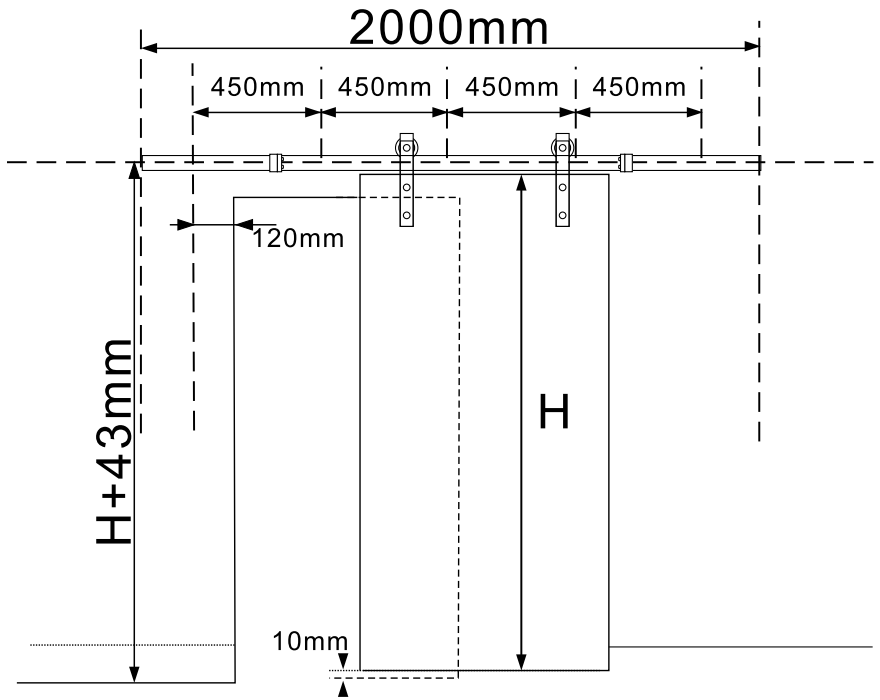

2

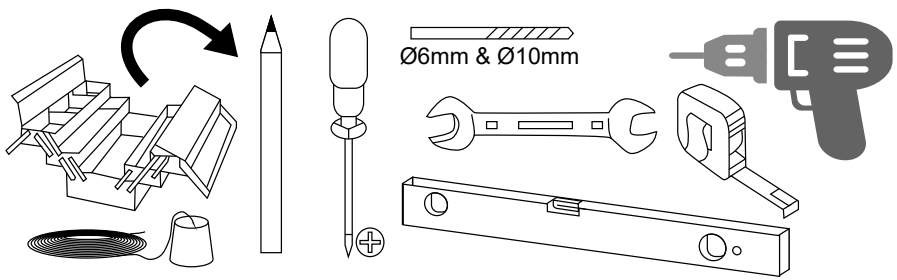

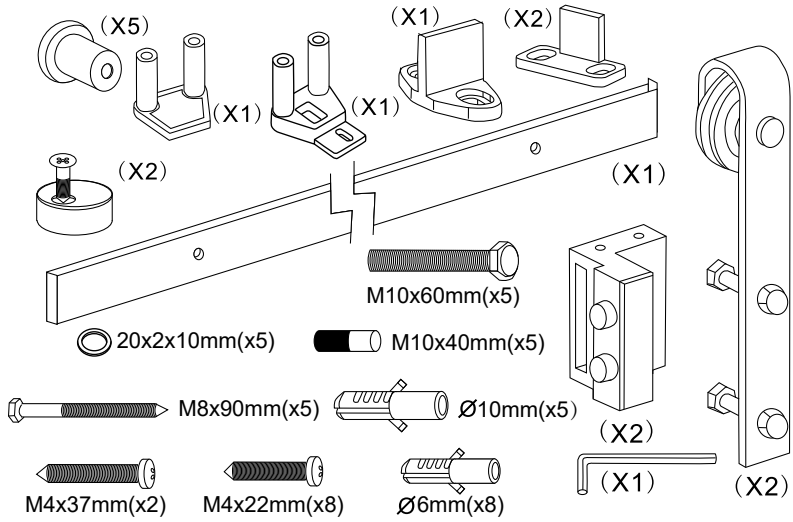
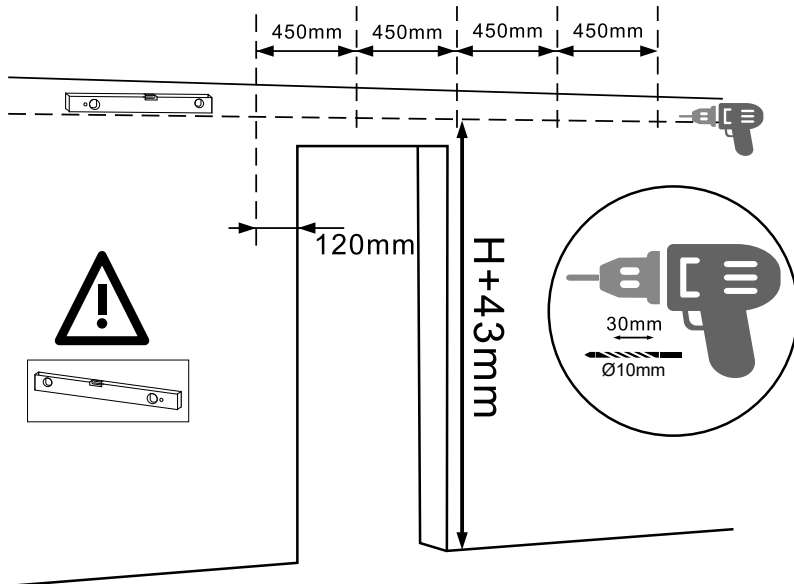
3**4**

5

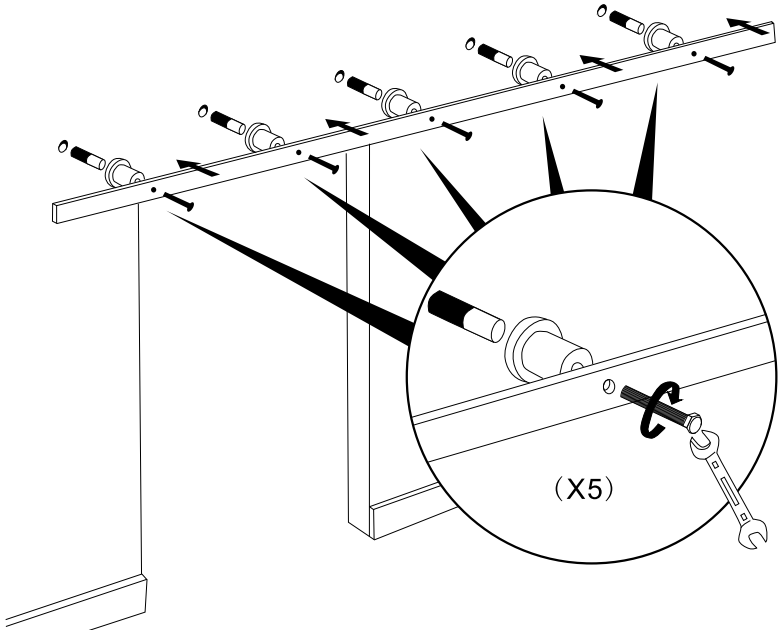

6

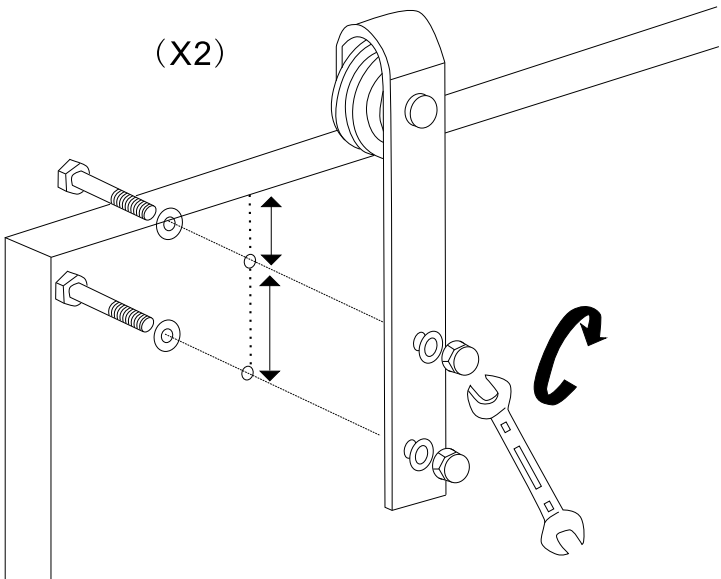

7

(X2)

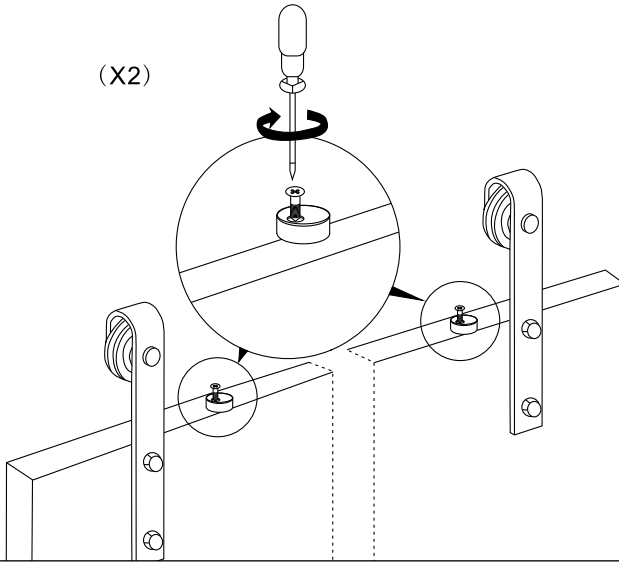

8

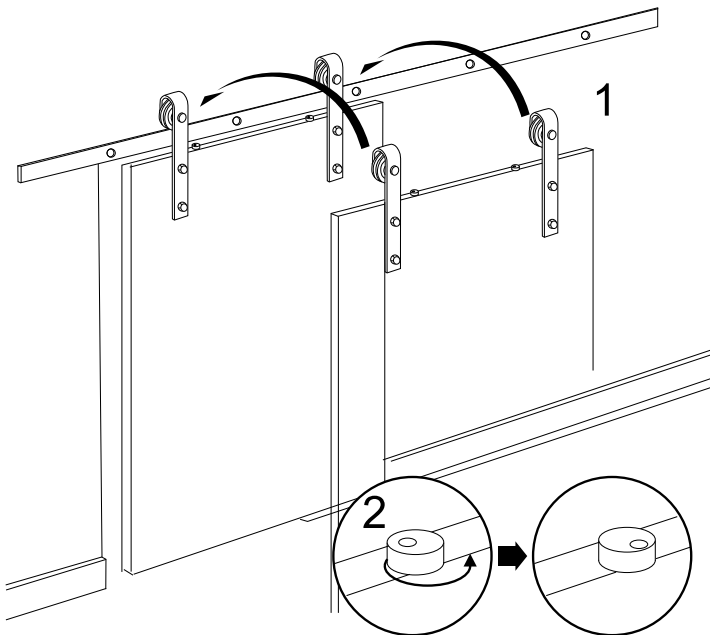

9

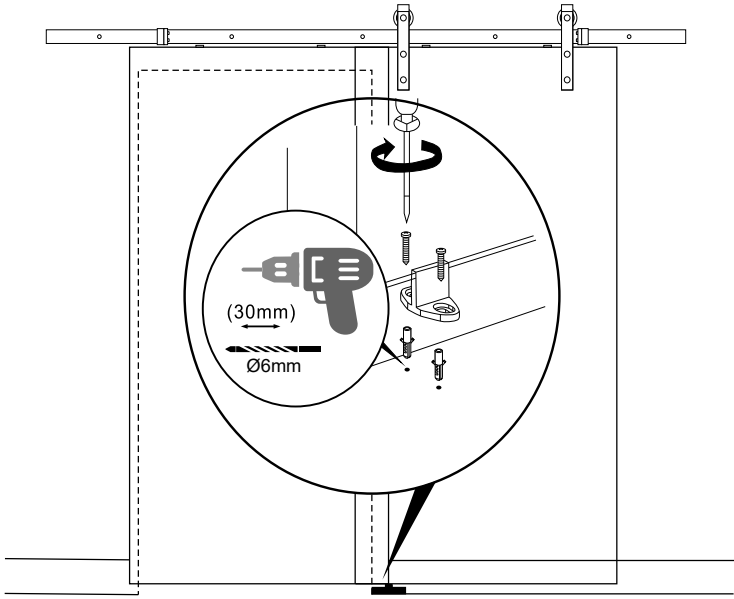

10

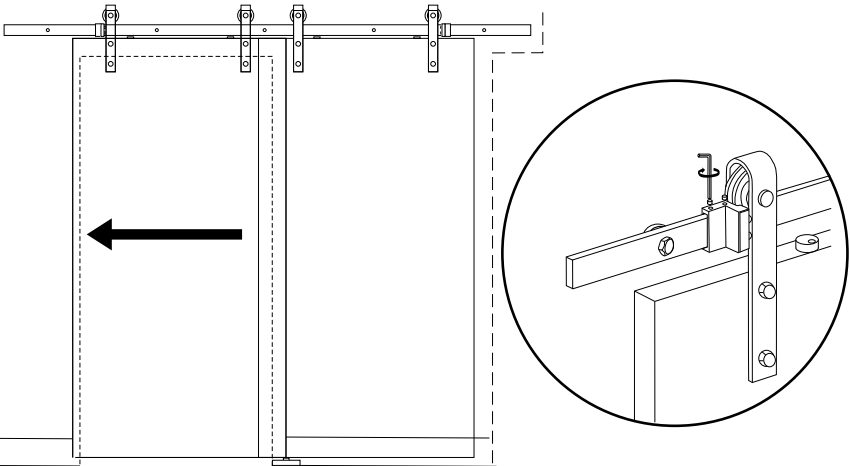

11

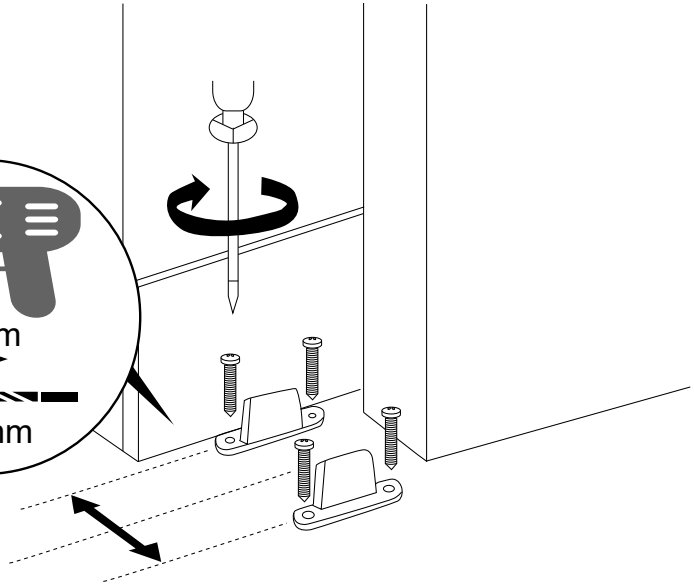
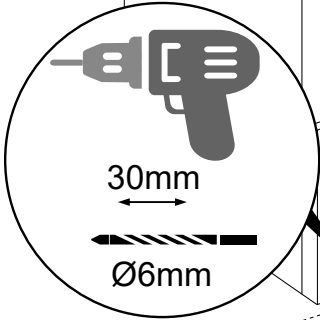

12

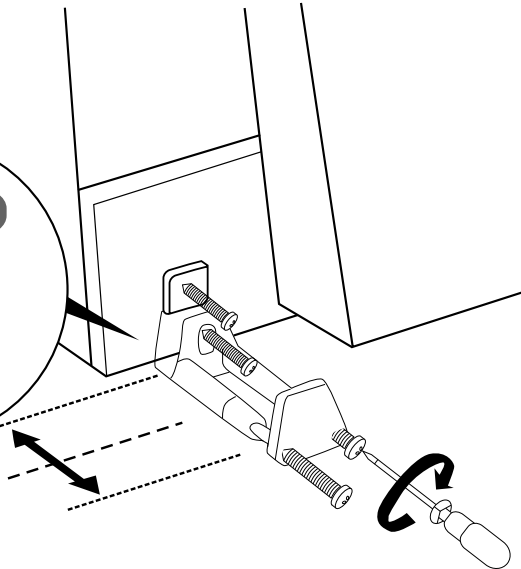
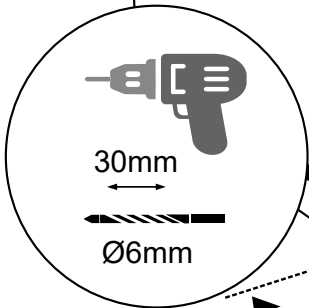

SYMBOLER

Läs bruksanvisningen.

TEKNISKA DATA

Mått	L2 m
Maximal belastning	100 kg

BESKRIVNING

Svart skjutdörrsbeslag med maximal belastning 100 kg. Passar till dörrar med tjocklek 35-45 mm och med bredd 100 cm eller mindre. Skruv och plugg medföljer.

MONTERING

Mått

BILD 1

Verktøy

BILD 2

Delar

BILD 3

Montering

BILD 4-12**SYMBOLER**

Les bruksanvisningen.

TEKNISKE DATA

Mål	L 2 m
Maks. belastning	100 kg

BESKRIVELSE

Svart skyvedørsbeslag med maks. belastning 100 kg. Passer til dører med tykkelse 35-45 mm og med bredde 100 cm eller mindre. Skruer og plugg følger med.

MONTERING

Mål

BILDE 1

Verktøy

BILDE 2

Deler

BILDE 3

Montering

BILDE 4-12

SYMBOLER



Læs brugsanvisningen.

TEKNISKE DATA

Dimensioner	L2 m
Maksimal belastning	100 kg

BESKRIVELSE

Sort skydedørsbeslag med maksimal belastning på 100 kg. Velegnet til døre med en tykkelse på 35-45 mm og en bredde på 100 cm eller mindre. Skrue og stik medfølger.

MONTERING

Dimensioner

FIGUR 1

Værktøjer

FIGUR 2

Dele

FIGUR 3

Montering

FIGUR 4-12

SYMBOLE



Przeczytaj instrukcję obsługi.

DANE TECHNICZNE

Wymiary	Dł. 2 m
Maksymalne obciążenie	100 kg

OPIS

Czarne okucia drzwiowe z maksymalnym obciążeniem 100 kg. Pasują do wszystkich drzwi o grubości 35–45 mm i szerokości 100 cm lub mniej. W zestawie wkręty i kołki rozporowe.

MONTAŻ

Wymiary

RYS. 1

Narzędzia

RYS. 2

Części

RYS. 3

Montaż

RYS. 4-12

SYMBOLS

Read the instructions.

TECHNICAL DATA

Size	L2 m
Maximum load	100 kg

DESCRIPTION

Black sliding door fittings with maximum load of 100 kg. Fit all doors with thickness of 35-45 mm and a width of 100 cm or less. Screws and plugs included.

ASSEMBLY

Size

FIG. 1

Tools

FIG. 2

Parts

FIG. 3

Assembly

FIG. 4-12**SYMBOLS**

Die Bedienungsanleitung lesen.

TECHNISCHE DATEN

Maße	L2 m
Max. Last	100 kg

BESCHREIBUNG

Schwarzer Schiebetürbeschlag, maximale Last 100 kg. Für Türen mit einer Dicke von 35-45 mm und einer Breite von maximal 100 cm. Schrauben und Dübel sind enthalten.

MONTAGE

Maße

ABB. 1

Werkzeug

ABB. 2

Teile

ABB. 3

Montage

ABB. 4-12

SYMBOLIT



Lue käyttöohje.

TEKNISET TIEDOT

Mitat	2 m
Suurin kuormitettavuus	100 kg

Kuvaus

Musta liukuovikiinnike, jonka enimmäiskuorma on 100 kg. Sopii oviin, joiden paksuus on 35-45 mm ja leveys enintään 100 cm. Mukana ruuvit ja tulpat.

ASENNUS

Mitat

KUVA 1

Työkalu

KUVA 2

Osat

KUVA 3

Asennus

KUVA 4-12

PICTOGRAMMES



Lisez le mode d'emploi.

CARACTÉRISTIQUES
TECHNIQUES

Dimensions	L 2 m
Charge maximale	100 kg

DESCRIPTION

Système de porte coulissante, charge maximale 100 kg. Pour portes de 35-45 mm d'épaisseur et de 100 cm de largeur maximum. Vis et chevilles incluses.

MONTAGE

Dimensions

FIG. 1

Outils

FIG. 2

Pièces

FIG. 3

Montage

FIG. 4-12

SYMBOLEN



Lees de gebruiksaanwijzing.

TECHNISCHE GEGEVENS

Afmetingen	L2 m
Maximale belasting	100 kg

BESCHRIJVING

Zwart schuifdeurbeslag met maximale belasting van 100 kg. Geschikt voor deuren van 34-45 mm dik en maximaal 100 cm breed. Schroeven en pluggen inbegrepen.

MONTAGE

Afmetingen

AFB. 1

Gereedschap

AFB. 2

Onderdelen

AFB. 3

Montage

AFB. 4-12

