



Bruksanvisning för kompressor 1,5 hk

Bruksanvisning for kompressor 1,5 hk

Instrukcja obsługi sprężarki 1,5 KM

Operating instructions for Compressor 1.5 hp

200-011



**Värna om miljön!**

Får ej slängas bland hushållssopor! Denna produkt innehåller elektriska eller elektroniska komponenter som skall återvinnas. Lämna produkten för återvinning på anvisad plats, till exempel kommunens återvinningsstation.

**Verne om miljøet!**

Må ikke kastes sammen med husholdningsavfallet! Dette produktet må inneholder elektriske eller elektroniske komponenter som skal gjenvinnes. Lever produkt till gjenvinning på anvist sted, f.eks. kommunens miljøstation.

**Dbaj o środowisko!**

Nie wyrzucaj zużytego produktu wraz z odpadami komunalnymi! Produkt zawiera elektryczne komponenty mogące być zagrożeniem dla środowiska i dla zdrowia. Produkt należy oddać do odpowiedniego punktu składowania lub przynieść go do jednego ze sklepów gdzie przy zakupie nowego sprzętu bezpłatnie przyjmemy stary tego samego rodzaju i w tej samej ilości.

**Care for the environment!**

Must not be discarded with household waste! This product contains electrical or electronic components that should be recycled. Leave the product for recycling at the designated station e.g. the local authority's recycling station.

SE - Bruksanvisning i original

Rätten till ändringar förbehålles. Vid eventuella problem, kontakta vår serviceavdelning på telefon 0200-88 55 88.

www.jula.se

NO - Bruksanvisning (Oversettelse av original bruksanvisning)

Med forbehold om endringer. Ved eventuelle problemer kan du kontakte vår serviceavdeling på telefon 67 90 01 34.

www.jula.no

PL - Instrukcja obsługi (Tłumaczenie oryginalnej instrukcji)

Z zastrzeżeniem prawa do zmian. W razie ewentualnych problemów skontaktuj się telefonicznie z naszym działem obsługi klienta pod numerem: 22 338 88 88.

www.jula.pl

EN - Operating instructions (Translation of the original instructions)

Jula reserves the right to make changes. In the event of problems, please contact our service department.

www.jula.com

Tillverkare/ Produsent / Producenci/ Manufacturer

Jula AB, Box 363, 532 24 SKARA

Importør/ Importør/ Importer/ Importer

Jula Norge AS, Solheimsveien 6–8, 1471 LØRENSKOG

Jula Poand Sp. z o.o., ul. Malborska 49, 03-286 Warszawa, Polska

Symboler på maskinen	5
Anvisningar om uppställning	6
Säkerhetsanvisningar för arbete med tryckluft och färgspruta	6
Följ säkerhetsanvisningarna vid sprutmålning!	6
Användning av tryckbehållare enligt tryckbehållarförordningen	6
Före driftstart	9
Montera hjulen	9
Montera gummibuffert	9
Montering av luftfilter	9
Montering av oljeplugg	9
Elanslutning	9
Starta/stänga av kompressorn	9
Kondensvatten	9
Säkerhetsventil	10
Kontrollera oljenivån regelbundet	10
Oljebyte	10
Rengöring av insugningsfilter	10
Förebygg korrosion	10
Tryckbrytarinställning	10
Möjliga felorsaker	10

Symboler på maskinen	11
Instruksjoner om plassering	12
Sikkerhetsanvisninger for arbeid med tryckluft og fargespray	12
Følg sikkerhetsanvisningene ved sprøytemaling	12
Bruk av trykkbeholdere i henhold til trykkbeholderregler	13
Før driftsstart	15
Montere hjulene	15
Montere gummibuffer	15
Montere luftfilteret	15
Montere oljepluggen	15
Strømtilkobling	15
Starte/stoppe kompressoren	15
Kondensvann	15
Sikkerhetsventil	16
Kontrollere oljenivået med jevne mellomrom	16
Oljeskift	16
Rengjøre innsugingsfilteret	16
Det er viktig å unngå korrosjon	16
Trykkbryterinnstilling	16
Mulige årsaker til feilen	16

Symbole na urządzeniu	17
Wskazówki dotyczące ustawienia	18
Zasady bezpieczeństwa podczas wykonywania prac ze sprężonym powietrzem i malowania natryskowego	18
Postępuj zgodnie z zasadami bezpieczeństwa podczas malowania natryskowego!	18
Używanie zbiorników ciśnieniowych zgodnie z rozporządzeniem o urządzeniach ciśnieniowych	19
Przed uruchomieniem	21
Montaż kół	21
Montaż gumowej podkładki	21
Montaż filtra powietrza	21
Montaż korka wlewu oleju	21
Podłączenie elektryczne	21

Uruchamianie/wyłączanie sprężarki	21
Kondensat	21
Zawór bezpieczeństwa	22
Regularnie sprawdzaj poziom oleju	22
Wymiana oleju	22
Czyszczenie filtra ssącego	22
Należy zapobiegać korozji	22
Ustawienie wyłącznika ciśnieniowego	22
Możliwe przyczyny usterek	22

ENGLISH

23

Symbols on the machine	23
Installation instructions	24
Safety instructions for work with compressed air and paint spraying	24
Follow the safety instructions when spray painting!	24
Use of pressure vessels in conformance with the pressure vessel safety act	24
Before starting	27
Fitting the wheels	27
Fitting the rubber buffer	27
Fitting the air filter	27
Fitting the oil plug	27
Electrical connection	27
Starting/stopping the compressor	27
Condensation water	27
Pressure relief valve	28
Check the oil level regularly	28
Changing the oil	28
Cleaning the intake filter	28
Corrosion must be prevented	28
Pressure switch setting	28
Possible causes	28

SÄKERHETSANVISNINGAR

Läs bruksanvisningen noggrant innan användning!

OBS! Vid användning av denna kompressor ska följande grundläggande säkerhetsåtgärder vidtas som skydd mot elektriska stötar, risker för personskador och brandfaror.

Läs dessa anvisningar innan du börjar använda kompressorn och följ dem under användningen.

Symboler på maskinen



Läs bruksanvisningen.



Varning för elektrisk stöt.



Använd hörselskydd.



Varning för heta delar.

- Håll din arbetsplats i ordning. Oreda på arbetsplatsen utgör en olycksrisk.
- Ta hänsyn till påverkan från omgivningarna. Utsätt inte kompressorn för regn. Använd inte kompressorn i fuktiga eller våta omgivningar. Se till att belysningen är god. Använd inte kompressorn i närheten av brandfarliga vätskor eller gaser.
- Skydda dig mot elektriska stötar. Undvik att röra vid jordade delar som t.ex. rör, värmeelement, spisar, kylskåp.
- Håll barn borta från kompressorn! Låt inte andra personer röra vid kompressorn eller kabeln, håll dem borta från din arbetsplats.
- Förvara kompressorn på säker plats. När kompressorn inte används ska den förvaras i ett torrt, slutet utrymme och utom räckhåll för barn.
- Överlasta inte kompressorn. Den arbetar bättre och säkrare inom det angivna kapacitetsområdet.
- Bär lämplig arbetsklädsel. Bär inte löst sittande kläder eller smycken. Du kan fastna i rörliga delar. Vid arbeten utomhus rekommenderar vi gummihandskar och halkfria skor. Bär hårnät om du har långt hår.
- Använd skyddsglasögon. Använd andningsmask vid dammande arbeten.
- Använd inte kabeln till annat än den är avsedd för. Dra inte kompressorn genom att dra i kabeln och använd den inte för att dra stickkontakten ur uttaget. Skydda kabeln mot värme, olja och skarpa kanter.
- Stå alltid stabilt. Undvik onormala kroppsställningar. Se till att stå stabilt och håll alltid balansen.
- Sköt kompressorn noga. Håll kompressorn ren för att kunna arbeta väl och säkert. Följ underhållsföreskrifterna. Kontrollera stickkontakten och kabeln regelbundet och låt en auktoriserad fackman byta ut den om den är skadad. Kontrollera förlängningssladden regelbundet och byt ut den om den är skadad.
- Dra ur nätkontakten. Då den inte används, före underhåll.
- Låt inte några verktygsnycklar sitta kvar. Kontrollera att nyckeln och inställningsverktygen är borttagna före inkopplingen.
- Undvik oavsiktlig start. Försäkra dig om att brytaren är frånslagen vid anslutningen till strömnätet.
- Förlängningssladdar utomhus. Använd endast förlängningssladdar som är avsedda för utomhusbruk och som har motsvarande beteckning.
- Var alltid uppmärksam. Var uppmärksam på ditt arbete. Använd inte kompressorn då du är okoncentrerad.
- Kontrollera din kompressor för skador. För ytterligare användning av kompressorn ska du noggrant kontrollera att skyddsanordningarna eller lätt skadade delar fungerar felfritt och ändamålsenligt. Kontrollera att de rörliga delarna fungerar ordentligt, att de inte fastnar eller är skadade. Samtliga delar måste vara rätt monterade och alla villkoren för kompressorn ska uppfyllas. Skadade skyddsanordningar och delar ska repareras eller bytas ut fackmässigt av en serviceverkstad, om inget annat anges i bruksanvisningen. Skadade brytare måste bytas ut på en serviceverkstad. Använd inte verktyg som har brytare som inte går att slå till eller från.

- **OBS!** För din egen säkerhets skull bör du endast använda tillbehör och extraaggregat som anges i bruksanvisningen eller som rekommenderas eller anges av återförsäljaren. Användning av andra verktyg eller tillbehör än dem som anges i bruksanvisningen eller i katalogen kan leda till att du skadas.
- Reparationer får endast utföras av elektriker. I annat fall kan olyckor ske.
- Anslut dammsugningsanordningen. Om en anslutningsenhet för dammsugningsanordning finns – försäkra dig om att den ansluts och används.
- Buller. Bullret på arbetsplatsen kan överskrida 85 dB(A). I detta fall krävs hörselskyddsåtgärder för användaren.

Anvisningar om uppställning

- Kontrollera kompressorn för transportskador. Eventuella skador ska omedelbart rapporteras till återförsäljaren.
- Före driftstarten måste oljenivån i kompressor-pumpen kontrolleras.
- Uppställningen av kompressorn bör vara i närheten av förbrukaren.
- Undvik långa luftledningar och långa till-ledningar (förlängningar).
- Se till att insugningsluften är torr och dammfri.
- Ställ inte upp kompressorn i ett fuktigt eller vått utrymme.
- Kompressorn får endast användas i lämpliga utrymmen (tillräcklig ventilation, omgivningstemperatur +5°/+40°C). Utrymmet får inte innehålla damm, syra, ånga, eller explosiva eller brännbara gaser.
- Kompressorn är lämplig för användning i torra utrymmen.
- Det är inte tillåtet att använda kompressorn inom områden där sprutvatten används.

Säkerhetsanvisningar för arbete med tryckluft och färgspruta

- Kompressor och ledningar uppnår höga temperaturer under driften. Beröring leder till brännskador.
- Gaser eller ångor som sugas in av kompressorn ska hållas fria från föroreningar som kan leda till brand eller explosion i kompressorn.
- Håll fast kopplingsdelen med handen då du lossar slangkopplingen för att undvika skador på grund av att slangen hoppar bakåt.
- Bär skyddsglasögon under arbeten med blåspistolen. Främmande föremål och delar som blåses bort kan lätt förorsaka personskador. Blås inte på andra personer med blåspistolen och blås inte ren kläder på kroppen.

Följ säkerhetsanvisningarna vid sprutmålning!

- Bearbeta inte lacker eller lösningsmedel med flampunkt lägre än 55° C.
- Värm inte upp lacker och lösningsmedel.
- Om hälsofarliga vätskor bearbetas krävs filterskydd (ansiktsmask). Följ också de uppgifter om skyddsåtgärder som ges av tillverkaren av sådana ämnen.
- Rökning är förbjuden under sprutmålning samt i arbetsrummet. Även färgångor är lättantändliga.
- Eldstäder, öppen eld eller gnistbildande maskiner får inte finnas på platsen resp. köras.
- Arbetsrummet måste vara större än 30 m³ och det måste finnas tillräcklig ventilering vid sprutning och torkning. Spruta inte mot vinden. Följ bestämmelserna från den lokala polismyndigheten vid sprutning av brandfarliga resp. farliga sprutmateriäl.
- Mat och dryck får inte förvaras eller intas i arbetsrummet.
- Beakta uppgifterna och märkningarna för farliga ämnen som finns på förpackningarna till bearbetade material. Vidtag lämpliga skyddsåtgärder vid behov, särskilt med tanke på lämpliga kläder och ansiktsmasker.
- Bearbeta inte medier som lacknafta, butylalkohol och metylenklorid tillsammans med PVC-tryckslangen (förkortad livslängd).

Användning av tryckbehållare enligt tryckbehållarförordningen

1. Den som använder en tryckbehållare ska hålla den i felfritt tillstånd, använda och övervaka den korrekt, utföra nödvändiga underhålls- och reparationsarbeten utan dröjsmål samt vidta de säkerhetsåtgärder som omständigheterna kräver.
2. Tillsynsmyndigheterna kan i enstaka fall anordna nödvändiga övervakningsåtgärder.
3. En tryckbehållare får inte användas om den uppvisar brister som kan utgöra en risk för användaren eller tredje man.
4. Kontrollera tryckbehållaren med regelbundna intervaller avseende skador, t ex rost. Kontakta kundtjänstverkstaden om skador har konstaterats.

TEKNISKA DATA

Märkspänning	230 V ~ 50 Hz
Effekt	1,5 hk
Varvtal	2850 v/min
Driftstryck	8 bar
Tryckbehållarens volym	24 l
Avgiven luftmängd	180 l/min
Ljudeffektsnivå, LwA	97 dB(A)
Kapslingsklass	IP20
Vikt	21 kg

Använd alltid hörselskydd!

Det deklarerade värdet för vibration, som har uppmätts i enlighet med standardiserad testmetod, kan användas för att jämföra olika verktyg med varandra och för en preliminär bedömning av exponering.

VARNING!

Läs Den faktiska vibrationsnivån under användning av elverktyg kan skilja sig från det angivna totalvärdet beroende på hur verktyget används. Identifiera därför de säkerhetsåtgärder som krävs för att skydda användaren baserat på en uppskattning av exponering i verkliga driftförhållanden (som tar hänsyn till alla delar av arbetscykeln såsom tiden när verktyget är avstängt och när den körs på tomgång, utöver igångsättningstiden).

BESKRIVNING

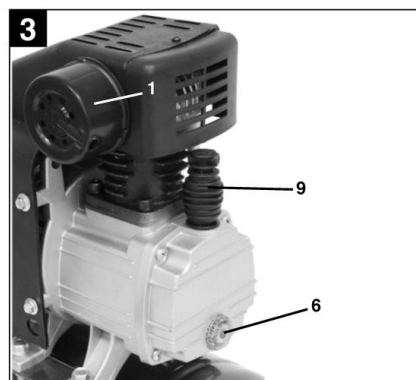
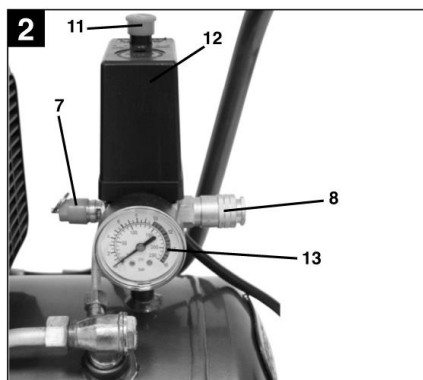
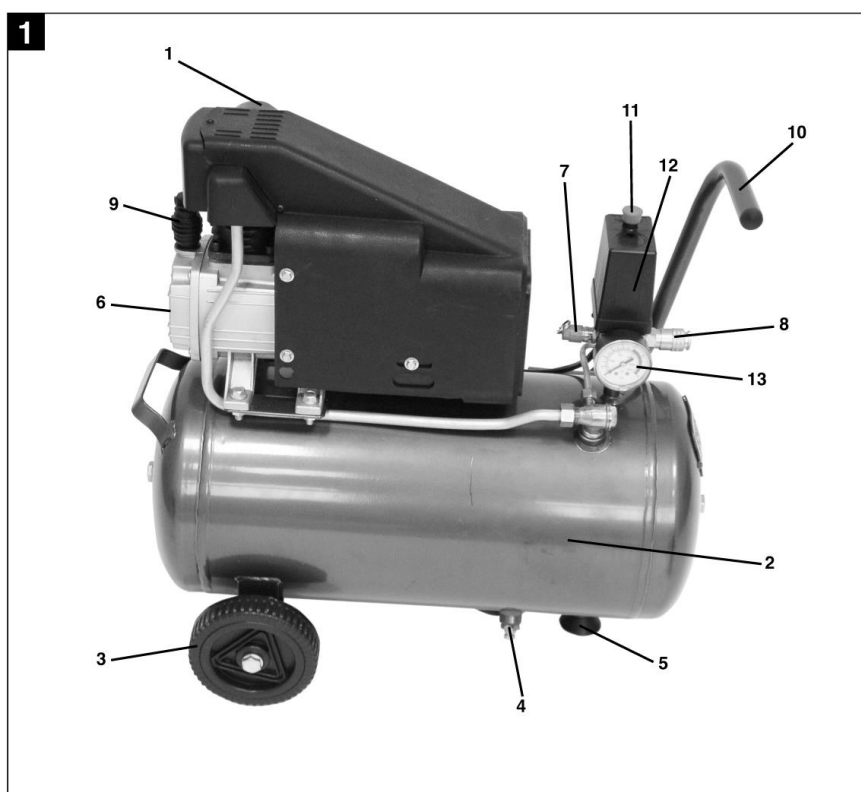

- | | | | |
|----|------------------------------------|-----|----------------------|
| 1. | Luffilter | 8. | Snabbkoppling |
| 2. | Trycktank | 9. | Oljepåfyllningsplugg |
| 3. | Hjul | 10. | Transporthandtag |
| 4. | Avtappningsskruv för kondensvatten | 11. | Strömbrytare PÅ/AV |
| 5. | Stöd | 12. | Tryckvakt |
| 6. | Oljeavtappningsplugg / synglas | 13. | Manometer |
| 7. | Säkerhetsventil | | |

HANDHAVANDE

Före driftstart

Montera hjulen

Montera de bifogade hjulen.

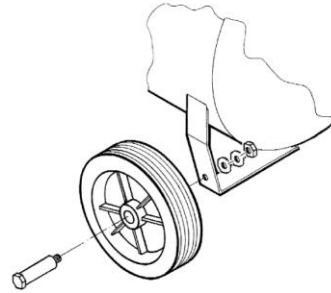

Montera gummibuffert

Montera det bifogade gummistödet på stödfoten.



Montering av luftfilter

Ta bort transportpluggen med en skruvmejsel eller liknande och skruva sedan fast luftfiltret på maskinen

Montering av oljeplugg

Lossa den fabriksmonterade pluggen från öppningen för oljepåfyllning med en skruvmejsel och sätt in den bifogade pluggen i öppningen. OBS! Kontrollera oljenivån innan användning.

Elanslutning

Kompressorn är utrustad med en nätkabel med jordad kontakt. Denna kan anslutas till ett valfritt jordat vägguttag 230V ~ 50 Hz som har kopplats till en 16 A säkring. Långa tilliedningar samt förlängningar, kabeltrummor osv. förorsakar spänningsfall och kan förhindra att motorn startar. Vid temperaturer under +5 °C finns det risk för att motorn inte kan starta.

Starta/stänga av kompressorn

Starta kompressorn genom att dra den röda strömbrytaren uppåt. Tryck ner strömbrytaren för att stänga av kompressorn.

UNDERHÅLL

OBS! Kompressorn får inte vara trycksatt eller ansluten till nätspänning då den rengörs eller underhålls.

Kondensvatten

Kondensvattnet ska tömmas ur efter användning genom avtappningsventilen (i botten på tryckbehållaren).

OBS! Kondensvattnet kan innehålla små mängder olja. Lämna in kondensvattnet på av kommunen anvisad miljöstation.

Säkerhetsventil

Säkerhetsventilen är inställd på det högsta tillåtna trycket för tryckbehållaren. Det är inte tillåtet att ändra inställningen av säkerhetsventilen eller att ta bort plomberingen. För att säkerhetsventilen ska fungera korrekt ska den aktiveras med jämna mellanrum. Dra i ringen tills du hör hur tryckluft släpps ut. Släpp sedan ringen.

Kontrollera oljenivån regelbundet

Oljenivån måste vara synlig mellan den röda kontrollpunkten och den övre kanten på synglaset.

Oljebyte

Rekommenderad olja: SAE 15W/40 eller likvärdig. Den första påfyllningen ska bytas efter 100 driftstimmar. Därefter ska oljan tappas ur och ny fyllas på efter var 500:e driftstimme. Slå ifrån motorn och dra ur stickkontakten från uttaget. Efter att du har släppt ut eventuellt förekommande lufttryck kan du skruva ur oljeavtappningspluggen på kompressorumpen. Samla upp oljan genom att placera en behållare under oljeavtappningshålet.

Om inte all olja rinner ut rekommenderar vi att du tippar kompressorn något. Spilloljan lämnar du in på en miljöstation. När oljan runnit ur skruvar du i oljeavtappningspluggen/synglaset igen. Ta bort locket till oljepåfyllningspluggen med en skruvmejsel och fyll på olja tills oljan når upp till den röda punkten på synglaset. Sätt därefter på locket på oljepåfyllningspluggen igen.

Rengöring av insugningsfilter

Insugningsfiltret förhindrar att damm och smuts sugts in. Det är nödvändigt att detta filter görs rent var 300:e driftstimme. Ett tilltäppt insugningsfilter förminskar kompressorns kapacitet avsevärt. Slå ur filtret och blås sedan ur det med lågt tryck (ca 3 bar) och sätt sedan in det på nytt.

OBS! Vänta tills kompressorn har svalnat helt! Risk för brännskador!

Förebygg korrosion

Beroende på användningsförhållanden kan kondensvatten samlas i tanken. Detta måste tömmas ut varje dag. Om inte tanken är försedd med automatisk kondensavtappning kan du öppna avtappningskranen för att tappa ut kondensvattnet.

Kontrollera en gång om året visuellt att tankens insida och utsida är fria från korrosion. Om utrustningen används med oljefri kompressor, vid hög luftfuktighet eller under krävande förhållanden, som dålig ventilation eller korrosiv atmosfär, ska tanken kontrolleras var 3:e månad.

Vägg tjockleken vid eventuell korrosion får inte någonsin underskrida 2 mm.

Tryckbrytarinställning

Tryckbrytaren har ställts in på fabriken.

Inkopplingstryck: 5 bar

Urkopplingstryck: 8 bar

FELSÖKNING

Möjliga felorsaker

Som leder till överbelastning av motorn och därmed till att överbelastningsskyddet slår till:

- för hög nätspänning
- för höga omgivningstemperaturer och otillräcklig lufttillförsel
- defekta kompressorventiler eller otät backventil
- min. oljenivå, vevstakslagret går trögt

Slå till växelströmsmotorn igen efter avkylningspausen. Undvik att röra vid varma aggregatdelar och rörledningar.

SIKKERHETSANVISNINGER

Les bruksanvisningen nøye før bruk!

OBS! Når denne kompressoren skal brukes, skal følgende sikkerhetstiltak treffes for å beskytte mot elektriske støt, risiko for personskader og brannfarer.

Les alle anvisninger før du tar i bruk kompressoren, og følg dem under bruk.

Symboler på maskinen



Les bruksanvisningen.



Advarsel om elektrisk støt.



Bruk hørselvern.



Advarsel om varme deler.

- Hold arbeidsplassen ryddig. En rotete arbeidsplass utgjør en ulykkesrisiko.
- Ta hensyn til påvirkningen fra omgivelsene. Ikke utsett kompressoren for regn. Ikke bruk kompressoren i fuktige eller våte omgivelser. Pass på at belysningen er god. Kompressoren må ikke brukes i nærheten av brannfarlige væsker eller gasser.
- Beskytt deg mot elektrisk støt. Unngå å berøre jordede deler, f.eks. rør, varmeelement, komfyrer og kjøleskap.
- Hold barn borte fra kompressoren. Ikke la andre personer berøre kompressoren eller kabelen – hold dem borte fra arbeidsplassen din.
- Oppbevar kompressoren på et sikkert sted. Når kompressoren ikke er i bruk, skal den oppbevares i et tørt, lukket rom og utenfor barns rekkevidde.
- Unngå å overbelaste kompressoren. Den fungerer bedre og sikrere innenfor det angitte kapasitetsområdet.
- Bruk egnede arbeidsklær. Ikke bruk løstsittende klær eller smykker. Disse kan sette seg fast i bevegelige deler. Ved arbeid innendørs anbefaler vi gummihandsker og sklisikre sko. Bruk hårnett hvis du har langt hår.
- Bruk vernebriller. Bruk pustemaske ved arbeid som støver.
- Ikke bruk kabelen til annet enn det den er beregnet for. Ikke dra kompressoren ved å dra i kabelen, og ikke bruk den til å trekke støpselet ut av stikkkontakten. Beskytt kabelen mot varme, olje og skarpe kanter.
- Stå alltid støtt. Unngå unormale kroppsstillinger. Pass på at du står støtt og holder balansen.
- Vedlikehold kompressoren nøye. Hold kompressoren ren, slik at du kan arbeide godt og sikkert. Følg vedlikeholdsanvisningene. Kontroller støpselet og kabelen med jevne mellomrom, og la en autorisert fagperson bytte den hvis den er skadet. Kontroller skjøteledningen regelmessig, og bytt den hvis den er skadet.
- Trekk ut strømstøpselet. Når den ikke brukes, før vedlikehold.
- Ikke la verktøynøkler sitte igjen. Kontroller at nøkkelen og innstillingsverktøyet er tatt bort før tilkobling.
- Unngå utilsiktet start. Forsikre deg om at bryteren er slått av ved tilkobling til strømmettet.
- Skjøteledninger til utendørs bruk. Bruk bare skjøteledninger som er beregnet til utendørs bruk, og som har tilsvarende betegnelse.
- Vær alltid oppmerksom. Vær oppmerksom når du arbeider. Ikke bruk kompressoren hvis du er ukonsentrert.

- Kontroller om kompressoren er skadet. Ved ytterligere bruk av kompressoren må du nøye kontrollere at beskyttelsesanordningene eller lett skadede deler fungerer feilfritt og på riktig måte. Kontroller at de bevegelige delene fungerer på riktig måte, og at de ikke setter seg fast eller er skadet. Alle delene må være riktig montert, og alle vilkårene for kompressoren må oppfylles. Skadede beskyttelsesanordninger og deler må repareres og byttes ut på en fagmessig måte av et serviceverksted hvis ikke annet er spesifisert i bruksanvisningen. Skadede brytere må byttes ut på et serviceverksted. Unngå å bruke verktøy som har brytere det ikke går an å slå av eller på.
- **OBS!** For din egen sikkerhets skyld bør du kun bruke tilbehør og ekstraaggregat som omtales i bruksanvisningen, eller som anbefales eller oppgis av forhandleren. Bruk av andre verktøy eller tilbehør enn de som oppgis i bruksanvisningen eller i katalogen, kan føre til skader.
- Reparasjoner skal kun utføres av elektriker. Hvis ikke kan det føre til ulykker.
- Koble til støvsugeranordningen. Hvis det finnes en tilkoblingsenhet for støvsugeranordningen, må du forsikre deg om at den kobles til og brukes.
- Støy. Støy fra arbeidsplassen kan overstige 85 dB(A). I slike tilfeller må det brukes hørselvern.

Instruksjoner om plassering

- Kontroller om kompressoren har blitt skadet under transport. Eventuelle skader må rapporteres til forhandleren umiddelbart.
- For driftsstart må oljenivået i kompressorumpen kontrolleres.
- Plassering av kompressoren bør være i nærheten av forbrukeren.
- Unngå lange luftledninger og lange tilledninger (forlengere).
- Kontroller at innsugingsluften er tørr og støvfri.
- Ikke plasser kompressoren i et fuktig eller vått rom.
- Kompressoren må bare brukes i egnede rom (tilstrekkelig ventilasjon, omgivelsestemperatur +5°/+40 °C). Rommet må ikke inneholde støv, syre, damp eller eksplosive eller brennbare gasser.
- Kompressoren er egnet for bruk på tørre steder.
- Det er ikke tillatt å bruke kompressoren på områder der det benyttes sprutvann.

Sikkerhetsanvisninger for arbeid med trykkluft og fargespray

- Kompressor og ledninger oppnår høye temperaturer under driften. Berøring fører til brannskader.
- Gasser eller damp som suges inn av kompressoren, må holdes fri fra forurensing som kan føre til brann eller eksplosjon i kompressoren.
- Hold fast koblingsdelen når du løsner slangekoblingen for å unngå skader som følge av at slangen hopper bakover.
- Bruk vernebriller når du arbeider med blåsepistolen. Fremmede gjenstander og deler som blåses bort, kan lett føre til personskader. Ikke blås på andre personer med blåsepistolen, og ikke blås rene klær på kroppen.

Følg sikkerhetsanvisningene ved sprøytemaling.

- Ikke jobb med lakk eller løsemidler med flammepunkt under 55 °C.
- Ikke varm opp lakk og løsemidler.
- Hvis det jobbes med helseskadelige væsker, kreves det filterbeskyttelse (ansiktsmaske). Følg også opplysningene om vernetiltak fra produsenter av disse stoffene.
- Det er forbudt å røyke ved sprøytemaling og i arbeidsrommet. Fargedamp er også lettantennelig.
- Ildsteder, åpen ild eller maskiner som danner gnister, kan ikke finnes på hhv. stedet og ved kjøring.
- Arbeidsrommet må være større enn 30 m³, og det må finnes tilstrekkelig ventilasjon ved sprøyting og tørking. Ikke spray mot vinden. Følg forskriftene fra de lokale politimyndighetene ved sprøyting av hhv. brannfarlige og farlige sprøytematerialer.
- Mat og drikke må ikke oppbevares eller inntas i arbeidsrommet.
- Følg opplysningene og markeringene for farlige stoffer på emballasjen til arbeidsmaterialet. Iverksett egnede vernetiltak ved behov, spesielt med tanke på egnede klær og ansiktsmasker.
- Ikke håndter medier som lakknafta, butylalkohol og metylenklorid sammen med PVC-trykkslangen (forkortet levetid).

Bruk av trykkbeholdere i henhold til trykkbeholderregler

1. Brukeren av en trykkbeholder skal holde den i feilfri tilstand, bruke og overvåke den på riktig måte, utføre nødvendig vedlikeholds- og reparasjonsarbeid i tide og iverksette de sikkerhetstiltakene som situasjonen krever.
2. Tilsynsmyndighetene kan i enkelttilfeller organisere nødvendige overvåkingstiltak.
3. Trykkbeholderen må ikke brukes hvis den har brister som kan utgjøre en fare for brukeren eller en tredjepart.
4. Kontroller trykkbeholderen for skader med jevne mellomrom, f.eks. rust. Kontakt kundeserviceverkstedet hvis det konstanteres skader.

TEKNISKE DATA	
---------------	--

Merkespenning	230 V ~ 50 Hz
Effekt	1,5 hk
Turtall	2850 o/min
Driftstrykk	8 bar
Trykkbeholderens volum	24 l
Avgitt luftmengde	180 l/min
Lydeffektnivå, LwA	97 dB(A)
Kapslingsklasse	IP20
Vekt	21 kg

Bruk alltid hørselsvern!

Den angitte verdien for vibrasjon, som er målt i henhold til standardiserte testmetoder, kan brukes til å sammenlikne ulike verktøy med hverandre og til en preliminær vurdering av eksponering.

ADVARSEL!

Det faktiske vibrasjonsnivået under bruk av el-verktøy kan skille seg fra den angitte totalverdien, avhengig av hvordan verktøyet brukes. Finn derfor ut hvilke sikkerhetstiltak som er nødvendig for å beskytte brukeren, på grunnlag av en vurdering av eksponering under reelle driftsforhold (som tar hensyn til alle delene av arbeidsprosessen, som tiden når verktøyet er avslått, og når det kjøres på tomgang, utover igangsettingstiden).

BESKRIVELSE

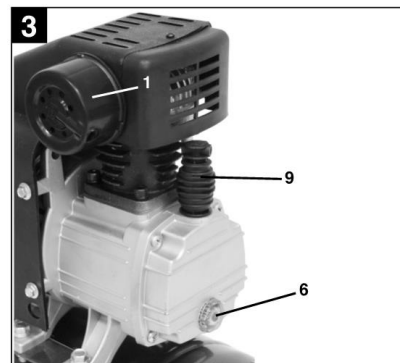
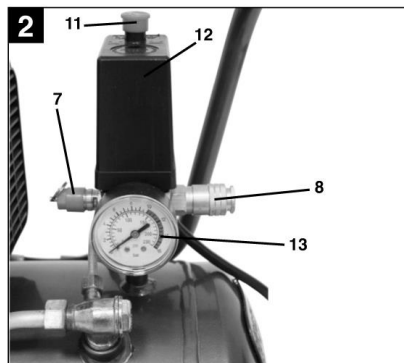
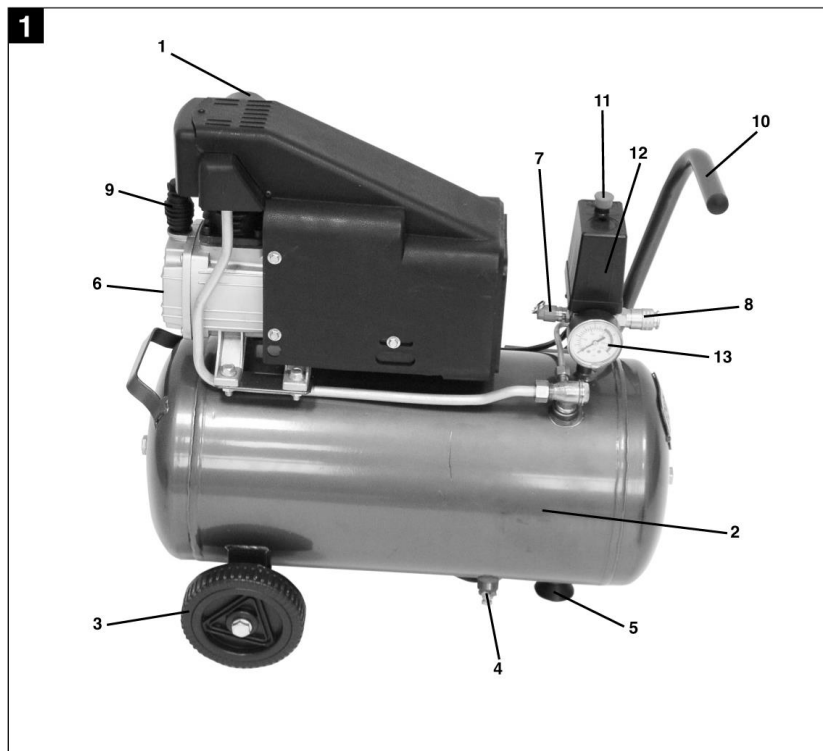

- | | | | |
|----|--------------------------------|-----|---------------------|
| 1. | Luftfilter | 8. | Hurtigkoping |
| 2. | Trykktank | 9. | Oljepåfyllingsplugg |
| 3. | Hjul | 10. | Transporthåndtak |
| 4. | Avtappingskrue for kondensvann | 11. | Strømbryter PÅ/AV |
| 5. | Støtte | 12. | Trykksikring |
| 6. | Oljeavtappingsplugg/seglass | 13. | Manometer |
| 7. | Sikkerhetsventil | | |

BRUK

Før driftsstart

Montere hjulene

Monter de vedlagte hjulene.

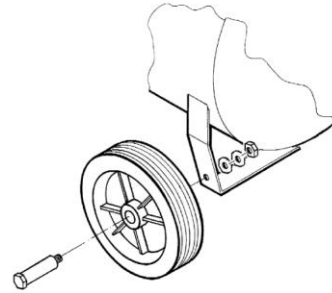

Montere gummibuffer

Monter den vedlagte gummistøtten på støttefoten.



Montere luftfilteret

Fjern transportpluggen med et skrujern eller lignende, og skru deretter fast luftfiltret på maskinen

Montere oljepluggen

Løsne den fabrikkmonterte pluggen fra åpningen for oljepåfylling med et skrujern, og sett den vedlagte pluggen i åpningen. OBS! Kontroller oljenivået før bruk.

Strømtilkobling

Kompressoren er utstyrt med en strømkabel med jordet støpsel. Den kan kobles til et valgfritt jordet vegguttak 230 V ~ 50 Hz som er koblet til en sikring på 16 A. Lange tilledninger og forlengelser, kabeltromler osv. forårsaker spenningsfall og kan hindre at motoren starter. Ved temperaturer under +5 °C finnes det en risiko for at motoren ikke kan starte.

Starte/stoppe kompressoren

Start kompressoren ved å trekke den røde strømbryteren oppover. Trykk ned strømbryteren for å slå av kompressoren.

VEDLIKEHOLD

OBS! Kompressoren må ikke være trykksatt eller koblet til nettspenningen når den rengjøres eller vedlikeholdes.

Kondensvann

Kondensvannet må tømmes etter bruk gjennom avtappingsventilen (i bunnen av trykkbeholderen).

OBS! Kondensvannet kan inneholde små mengder olje. Lever kondensvannet til kommunalt anviste miljøstasjoner.

Sikkerhetsventil

Sikkerhetsventilen er stilt inn på det høyeste tillatte trykket for trykkbeholderen. Det er ikke tillatt å endre på innstillingen av sikkerhetsventilen eller ta bort plomberingen. Sikkerhetsventilen må aktiveres med jevne mellomrom for at den skal fungere på riktig måte. Trekk i ringen til du hører at trykkluft slippes ut. Slipp deretter ringen.

Kontrollere oljenivået med jevne mellomrom

Oljenivået må være synlig mellom det røde kontrollpunktet og den øvre kanten på seglasset.

Oljeskift

Anbefalt olje: SAE 15W/40 eller tilsvarende. Den første påfyllingen må byttes etter 100 driftstimer. Deretter skal oljen tappes ut og fylles på på nytt hver 500. driftstime. Slå av motoren og trekk ut støpselet fra kontakten. Etter at du har sluppet ut eventuelt lufttrykk, kan du skru av oljeavtappingspluggen på kompressorumpen. Sett en beholder under oljeavtappingshullet for å samle opp oljen.

Hvis ikke alt oljen renner ut, anbefaler vi at du tipper kompressoren litt. Spilloljen leverer du til en miljøstasjon. Når oljen har rent ut, skrur du oljeavtappingspluggen/seglasset inn igjen. Ta bort lokket på oljepåfyllingspluggen med en skrutrekker, og fyll på olje til oljen når opp til det røde punktet på seglasset. Sett deretter på lokket på oljepåfyllingspluggen igjen.

Rengjøre innsugingsfilteret

Innsugingsfilteret hindrer at støv og smuss suges inn. Dette filteret må rengjøres hver 300. driftstime. Et tilstoppet innsugingsfilter reduserer kompressorens kapasitet betraktelig. Slå ut filteret, blåses det ut med lavt trykk (ca. 3 bar), og sett det deretter inn igjen.

OBS! Vent til kompressoren er nedkjølt. Det er fare for brannskader!

Det er viktig å unngå korrosjon

Avhengig av hvordan tanken brukes, kan det dannes kondens inni tanken, og denne kondensen må tømmes hver dag. Det kan gjøres manuelt ved å åpne dreneringskranen, eller ved hjelp av en automatiske kondensfjerner hvis det er installert en slik på tanken.

Ved vedlikehold, som skal gjennomføres hver 12. måned, må brukeren eller serviceverkstedet se etter korrosjon og gjennomføre en ekstern visuell inspeksjon. Hvis mottakeren ble brukt med en oljeløs kompressor, i svært fuktige omgivelser eller under ugunstige forhold (dårlig ventilasjon, korroderende stoffer etc.) bør kompressoren inspiseres hver tredje måned.

Tankens faktiske veggtykkelse etter korrosjon skal ikke være mindre enn 2 mm for sidene og 2 mm for endene.

Trykkbryterinnstilling

Trykkbryteren er stilt inn på fabrikken.

Innkoblingstrykk: 5 bar

Utkoblingstrykk: 8 bar

FEILSØKING

Mulige årsaker til feilen

Som fører til overbelastning av motoren og dermed til at overbelastningsbeskyttelse aktiveres:

- for høy nettspenning
- for høye omgivelsestemperaturer og utilstrekkelig lufttilførsel
- defekte kompressorventiler eller returventil som lekker
- min. oljenivå, veivstanglageret går tregt

Slå på vekselstrømmotoren igjen etter nedkjølingspausen. Unngå å berøre varme aggregatdeler og rørledninger.

ZASADY BEZPIECZEŃSTWA

Przed użyciem uważnie przeczytaj instrukcję obsługi!

UWAGA! Podczas korzystania ze sprężarki należy podjąć poniższe kroki dotyczące bezpieczeństwa, aby uchronić się przed porażeniem prądem, obrażeniami ciała i zagrożeniem pożarowym.

Przed użyciem sprężarki przeczytaj uważnie niniejsze wskazówki i przestrzegaj ich podczas korzystania z urządzenia.

Symbole na urządzeniu



Przeczytaj instrukcję obsługi.



Ostrzeżenie przed porażeniem prądem.



Używaj środków ochrony słuchu.



Uwaga na gorące elementy.

- Utrzymuj porządek w miejscu pracy. Nieporządek w miejscu pracy stwarza ryzyko wypadku.
- Weź pod uwagę warunki otoczenia. Nie narażaj sprężarki na działanie deszczu. Nie używaj sprężarki w wilgotnych lub mokrych pomieszczeniach. Upewnij się, czy oświetlenie jest dobre. Nie używaj sprężarki w pobliżu łatwopalnych cieczy czy gazów.
- Zabezpiecz się przed porażeniem prądem. Unikaj kontaktu z uziemionymi elementami, np. z grzejnikami, kuchenkami, lodówkami.
- Nie dopuszczaj dzieci do sprężarki! Nie pozwalaj innym osobom dotykać sprężarki i kabla, nie dopuszczaj ich do miejsca pracy.
- Przechowuj sprężarkę w bezpiecznym miejscu. Nieużywana sprężarka powinna być przechowywana w suchym, zamkniętym pomieszczeniu, niedostępnym dla dzieci.
- Nie przeciążaj sprężarki. Pracuj lepiej i bezpieczniej w obrębie podanych wartości wydajności.
- Noś odpowiednią odzież roboczą. Nie noś luźnych ubrań ani biżuterii. Mogą utknąć w ruchomych częściach narzędzia. Do prac na zewnątrz zalecamy gumowe rękawice i antypoślizgowe obuwie. Jeśli masz długie włosy, używaj siatki ochronnej.
- Używaj okularów ochronnych. Używaj maski przeciwpyłowej podczas prac wytwarzających pył.
- Nie używaj kabla do innych celów niż zgodne z przeznaczeniem. Nie przemieszczaj sprężarki z miejsca na miejsce, ciągnąc za kabel, nie ciągnij również za niego, gdy wyjmujesz wtyczkę z gniazdka. Chroń kabel przed wysokimi temperaturami, olejami i ostrymi krawędziami.
- Stój zawsze w stabilnej pozycji. Unikaj nienaturalnych pozycji ciała. Pamiętaj, by stać w stabilnej pozycji, utrzymując równowagę.
- Utrzymuj sprężarkę w nienagannym stanie. Utrzymuj sprężarkę w czystości, aby móc bezpiecznie wykonywać pracę. Przestrzegaj zasad dotyczących konserwacji. Regularnie sprawdzaj wtyczkę i kabel, a w razie uszkodzeń zleć wymianę uprawnionemu fachowcowi. Regularnie sprawdzaj przedłużacz, a w przypadku uszkodzenia wymień go na nowy.
- Wyjmij wtyczkę z gniazdka. Kiedy sprężarka nie jest używana, przed przystąpieniem do czyszczenia.
- Nie pozostawiaj w urządzeniu kluczy warsztatowych. Przed podłączeniem upewnij się, czy klucze i narzędzia montażowe zostały usunięte.
- Unikaj niezamierzonego uruchomienia urządzenia. Upewnij się, czy przełącznik znajduje się w pozycji wyłączonej podczas podłączania urządzenia do prądu.
- Przedłużacze na zewnątrz pomieszczeń. Korzystaj wyłącznie z przedłużaczy przeznaczonych do użytku zewnętrznego, posiadających odpowiednie oznaczenie.
- Zachowuj czujność. Zwracaj uwagę na to, jak pracujesz. Nie używaj sprężarki w stanie rozkojarzenia.
- Sprawdź sprężarkę w celu wykrycia ewentualnych uszkodzeń. Przy dalszym używaniu sprężarki sprawdzaj dokładnie, czy instalacje ochronne i lekko uszkodzone części działają prawidłowo i w odpowiedni sposób. Upewnij się, czy ruchome części działają poprawnie, czy nie blokują się lub

nie są uszkodzone. Należy poprawnie zamontować wszystkie części i spełnić wymagania dotyczące sprężarki. Uszkodzone zabezpieczenia oraz części należy naprawić lub wymienić, korzystając z profesjonalnej pomocy warsztatu serwisowego, o ile w instrukcji nie podano inaczej. Uszkodzony przełącznik należy wymienić w punkcie serwisowym. Nie używaj urządzeń z przełącznikami, których nie da się włączyć lub wyłączyć.

- **UWAGA!** Dla własnego bezpieczeństwa należy używać wyłącznie akcesoriów i dodatkowych agregatów omawianych w instrukcji lub zalecanych i wskazywanych przez dystrybutora. Użycie narzędzi i akcesoriów innych niż te, które podawane są w instrukcji lub katalogu, może doprowadzić do obrażeń ciała.
- Napraw może dokonywać wyłącznie elektryk. W przeciwnym razie może dojść do wypadku.
- Przyłącz urządzenie odsysające pył. Jeśli sprężarka jest wyposażona w jednostkę do przyłączenia urządzenia odsysającego pył, upewnij się, czy urządzenie to jest podłączone i używane.
- Hałas. Poziom hałasu w miejscu pracy może przekraczać 85 dB(A). W sytuacji przekroczenia podanej wartości wymagane jest zastosowanie przed użytkownika środków ochrony słuchu.

Wskazówki dotyczące ustawienia

- Sprawdź sprężarkę w celu wykrycia ewentualnych uszkodzeń, które mogły się zdarzyć podczas transportu. Ewentualne uszkodzenia należy niezwłocznie zgłosić dystrybutorowi.
- Przed rozpoczęciem pracy należy skontrolować poziom oleju w pompie sprężarki.
- Sprężarkę należy ustawić w pobliżu urządzenia z nią współpracującego.
- Unikaj stosowania długich, wiszących przewodów oraz długich przedłużaczy.
- Dopilnuj, aby zasysane powietrze było suche i pozbawione pyłu.
- Nie umieszczaj sprężarki w wilgotnym lub mokrym pomieszczeniu.
- Sprężarka może być używana wyłącznie w odpowiednich pomieszczeniach (dobra wentylacja, temperatura otoczenia +5°/+40°C). W pomieszczeniu nie może być kurzu, kwasów, oparów oraz łatwopalnych i wybuchowych gazów.
- Sprężarka jest przeznaczona do użytku w suchych pomieszczeniach.
- Zabronione jest stosowanie sprężarki na powierzchniach, gdzie używa się tryskającej wody.

Zasady bezpieczeństwa podczas wykonywania prac ze sprężonym powietrzem i malowania natryskowego

- Podczas pracy sprężarka i przewody osiągają wysokie temperatury. Dotykание gorących elementów powoduje oparzenia.
- Gazy i opary wciągane przez sprężarkę muszą być pozbawione zanieczyszczeń, które mogą spowodować zapłon lub wybuch w urządzeniu.
- Podczas odłączania węża trzymaj złączkę węża w ręce, aby uniknąć jego odbicia od powierzchni i zapobiec obrażeniom ciała.
- Używaj okularów ochronnych podczas pracy z pistoletem przedmuchiowym. Obce przedmioty i części przemieszczone przez podmuch mogą łatwo przyczynić się do powstania obrażeń ciała. Nie kieruj pistoletu przedmuchiowego w stronę innych osób i nie używaj go do czyszczenia ubrań na ciele.

Postępuj zgodnie z zasadami bezpieczeństwa podczas malowania natryskowego!

- Nie stosuj lakierów i rozpuszczalników o temperaturze zapłonu niższej niż 55°C.
- Nie podgrzewaj lakierów i rozpuszczalników.
- Podczas pracy z cieczami szkodliwymi dla zdrowia wymagane są filtrujące środki ochronne (maska ochronna). Zachowuj także środki ostrożności wskazane przez producentów tych substancji.
- Niedozwolone jest palenie podczas malowania natryskowego oraz w miejscu pracy. Opary farb są także łatwopalne.
- W pobliżu nie powinny się znajdować i być używane paleniska, otwarty ogień oraz urządzenia wytwarzające iskry.
- Kubatura miejsca pracy powinna wynosić więcej niż 30 m³. Podczas malowania i suszenia należy zadbać o wystarczającą wentylację. Nie rozpylaj substancji pod wiatr. Przestrzegaj ustaleń wydanych przez miejscową straż pożarną podczas rozpylania łatwopalnych i niebezpiecznych substancji.

- W miejscu pracy nie należy przechowywać ani spożywać żywności i napojów.
- Weź pod uwagę informacje i oznaczenia niebezpiecznych substancji umieszczone na opakowaniach obrabianych materiałów. W razie potrzeby zastosuj odpowiednie środki ochrony, zwłaszcza odpowiednią odzież i maski ochronne.
- Substancje, takie jak: benzyna lądowa, butanol i chlorek metylenu, nie mogą być używane wraz z węzłem ciśnieniowym z PVC (skrócona żywotność).

Używanie zbiorników ciśnieniowych zgodnie z rozporządzeniem o urządzeniach ciśnieniowych

1. Użytkownik zbiornika ciśnieniowego powinien utrzymywać go w dobrym stanie, używać zgodnie z zastosowaniem, kontrolować go, niezwłocznie przeprowadzać konieczne prace konserwacyjne i naprawcze oraz zachowywać niezbędne środki ostrożności.
2. W wyjątkowych przypadkach instytucja nadzorująca może zalecić konieczne środki kontroli.
3. Zbiornik ciśnieniowy nie może być używany, jeżeli posiada usterki, które mogą stanowić niebezpieczeństwo dla obsługujących go pracowników lub osób postronnych.
4. Kontroluj zbiornik ciśnieniowy w równych odstępach czasu w celu wykrycia ewentualnych uszkodzeń, np. rdzy. Jeśli wykryjesz uszkodzenia, skontaktuj się z warsztatem serwisowym.

DANE TECHNICZNE	
Napięcie znamionowe	230 V ~ 50 Hz
Moc	1,5 KM
Prędkość obrotowa	2850 obr./min
Ciśnienie robocze	8 bar
Pojemność zbiornika ciśnieniowego	24 l
Wydajność efektywna	180 l/min
Poziom mocy akustycznej, LwA	97 dB(A)
Stopień ochrony obudowy	IP20
Masa	21 kg

Używaj okularów ochronnych!

Deklarowana wartość drgań, która została zmierzona zgodnie ze standardową metodą testową, może zostać wykorzystana do porównania różnych narzędzi ze sobą oraz w celu dokonania wstępnej oceny narażenia się na działanie drgań.

OSTRZEŻENIE!

Rzeczywisty poziom drgań podczas korzystania z elektronarzędzia, w zależności od sposobu posługiwania się nim, może różnić się od podanej wartości całkowitej. Dlatego należy zidentyfikować te środki zabezpieczające, które w oparciu o ocenę narażenia na oddziaływanie szkodliwych czynników w warunkach rzeczywistych (przy wzięciu pod uwagę wszystkich części cyklu roboczego, jak również czasu, w którym narzędzie jest wyłączone lub pracuje na biegu jałowym, poza czasem rozruchowym) wymagane są, aby chronić użytkownika.

OPIS

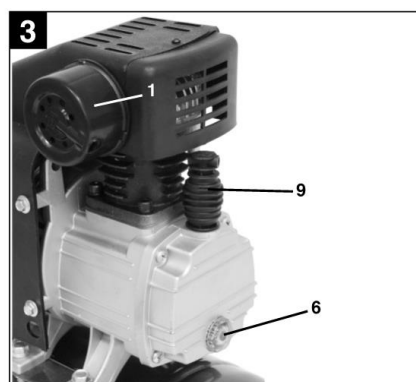
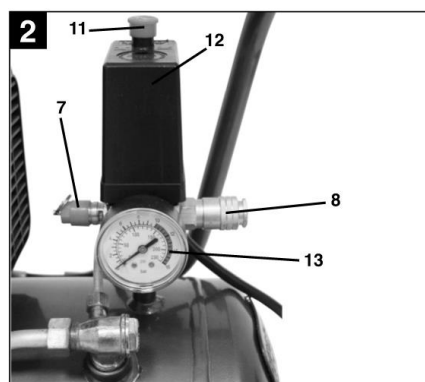
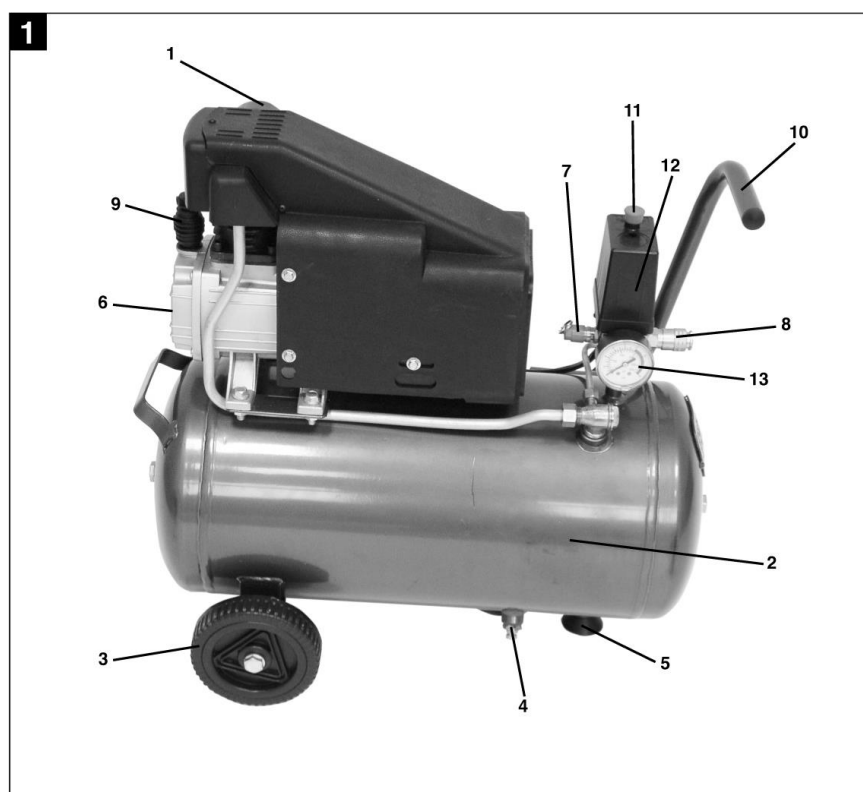

- | | | | |
|----|------------------------------------|-----|------------------------|
| 1. | Filtr powietrza | 8. | Szybkozłączka |
| 2. | Zbiornik ciśnieniowy | 9. | Korek wlewu oleju |
| 3. | Koła | 10. | Uchwyt do przenoszenia |
| 4. | Śruba do spuszczenia kondensatu | 11. | Przełącznik WŁ/WYŁ |
| 5. | Podpora | 12. | Czujnik ciśnienia |
| 6. | Korek spustowy do oleju / wskaźnik | 13. | Manometr |
| 7. | Zawór bezpieczeństwa | | |

OBSŁUGA

Przed uruchomieniem

Montaż kół

Zamontuj dołączone koła.

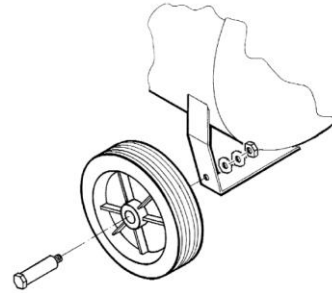

Montaż gumowej podkładki

Zamontuj dołączoną gumową podkładkę na stopie sprężarki.



Montaż filtra powietrza

Zdejmij opakowanie transportowe za pomocą śrubokrętu itp. i przykręć filtr powietrza do urządzenia

Montaż korka wlewu oleju

Za pomocą śrubokręta odkręć fabrycznie zamontowany korek wlewu oleju i wstaw w jego miejsce dołączony do zestawu korek. UWAGA! Przed użyciem sprawdź poziom oleju.

Podłączenie elektryczne

Sprężarka jest wyposażona w kabel sieciowy z uziemioną wtyczką. Wtyczkę można podłączyć do dowolnego uziemionego gniazdka 230V ~ 50 Hz, połączonego z bezpiecznikiem 16 A. Długie kable, przedłużacze oraz bębny na kabel powodują spadek napięcia i mogą utrudnić rozruch silnika. Przy temperaturze niższej niż +5°C silnik może nie zapalić.

Uruchamianie/wyłączanie sprężarki

Uruchom sprężarkę, pociągając w górę czerwony przełącznik. Wciśnij przełącznik, aby wyłączyć sprężarkę.

KONSERWACJA

UWAGA! Sprężarka nie może być podłączona do prądu oraz nie może znajdować się pod ciśnieniem podczas czyszczenia i konserwacji.

Kondensat

Po każdym użyciu sprężarki kondensat należy wylać poprzez otwarcie zaworu spustowego (w dolnej części zbiornika ciśnieniowego).

UWAGA! Kondensat może zawierać małe ilości oleju. Dostarcz kondensat do wyznaczonego punktu gospodarki odpadami.

Zawór bezpieczeństwa

Zawór bezpieczeństwa jest ustawiony na najwyższy poziom ciśnienia dozwolony dla zbiornika. Zabronione jest regulowanie zaworu bezpieczeństwa i usuwanie jego plomb. Dla poprawnego funkcjonowania zaworu bezpieczeństwa należy go aktywować w równych odstępach czasu. Ciągnij za pierścień, aż usłyszysz wypuszczane sprężone powietrze. Następnie zwolnij pierścień.

Regularnie sprawdzaj poziom oleju

Poziom oleju musi być widoczny na wskaźniku pomiędzy czerwonym punktem kontrolnym a górnym brzegiem wskaźnika.

Wymiana oleju

Zalecany gatunek oleju: SAE 15W/40 lub tego samego typu. Pierwszej wymiany oleju należy dokonać po 100 godzinach eksploatacji sprężarki. Później olej należy spuszczać i uzupełniać po każdych 500 godzinach eksploatacji. Wyłącz silnik i wyjmij wtyczkę z gniazdka. Po wypuszczeniu potencjalnego sprężonego powietrza możesz odkręcić korek spustowy oleju od pompy sprężarki. Zbierz olej do naczynia, umieszczając je pod otworem spuszczenia oleju.

Jeśli cały olej nie spłynie, zalecamy, by przechylić trochę sprężarkę. Zużyty olej dostarcz do punktu gospodarki odpadami. Po spłynięciu oleju przykręć korek spustowy oleju / wskaźnik. Za pomocą śrubokrętu zdejmij pokrywkę korka wlewu oleju i uzupełnij olej, by znalazł się na poziomie czerwonego punktu we wskaźniku. Załóż pokrywkę korka wlewu oleju.

Czyszczenie filtra ssącego

Filtr ssący uniemożliwia wessanie pyłu i brudu. Należy czyścić filtr po każdych 300 godzinach eksploatacji. Zapchany filtr znacznie zmniejsza wydajność sprężarki. Wyjmij filtr i przedmuchaj go powietrzem o niskim ciśnieniu (ok. 3 bar), następnie umieść go na miejscu.

UWAGA! Odczekaj do całkowitego ostygnięcia sprężarki! Ryzyko oparzenia!

Należy zapobiegać korozji

W zależności od warunków użytkowania wewnątrz zbiornika może dochodzić do skraplania. Skropliny powinny być odprowadzane codziennie. Czynność tę można przeprowadzić ręcznie, odkręcając zawór spustowy, lub za pomocą automatycznego spustu kondensatu, jeżeli jest zamontowany.

Podczas prac konserwacyjnych (wykonywanych co 12 miesięcy) użytkownik lub ekspert ds. obsługi klienta powinien sprawdzić zbiornik pod kątem wewnętrznej korozji i dokonać oględzin na zewnątrz. Jeżeli sprężarka bezolejowa jest wyposażona w odbiornik lub jeżeli zbiornik znajduje się w miejscu o wysokim stopniu wilgotności albo niekorzystnych warunkach (słaba wentylacja, obecność środków żrących), inspekcję należy przeprowadzać co 3 miesiące.

Rzeczywista grubość ściany po usunięciu korozji nie powinna wynosić poniżej 2 mm w przypadku płaszcza i głowic.

Ustawienie wyłącznika ciśnieniowego

Wyłącznik ciśnieniowy został ustawiony fabrycznie.

Ciśnienie
załączające: 5 bar

Ciśnienie
wyłączające: 8 bar

WYKRYWANIE USTEREK

Możliwe przyczyny usterek

Prowadzące do przeciążenia silnika i w konsekwencji do aktywacji ochrony przeciwprzeciążeniowej:

- zbyt wysokie napięcie sieciowe;
- zbyt wysoka temperatura otoczenia i niedostateczny dopływ powietrza;
- uszkodzone zawory sprężarki lub nieszczelny zawór zwrotny;
- minimalny poziom oleju, oporna praca łożyska korbowodu.

Uruchom silnik prądu zmiennego po przerwie potrzebnej do ochłodzenia sprężarki. Unikaj bezpośredniego kontaktu z gorącymi elementami agregatu i przewodami rur.

SAFETY INSTRUCTIONS

Read these instructions carefully before use!

NOTE! When using this compressor, the following basic precautions must be taken to protect against electric shock, risk of personal injury and fire hazards.

Read these instructions before using the compressor and follow them during use.

Symbols on the machine



Read the Operating Instructions.



Electric shock hazard!



Wear ear protection.



Warning for hot parts!

- Keep the work area tidy. Untidy work areas increase the risk of accidents and injuries.
- Take into account any surrounding factors that might affect the work. Do not expose the compressor to rain. Do not use the compressor in wet or damp places. Make sure the work area is well lit. Do not use the compressor near flammable liquids or gases.
- Protect against the risk of electric shock. Do not touch earthed or grounded surfaces such as pipes, radiators, cookers and refrigerators.
- Keep children away from the compressor! Do not allow other people to touch the compressor or the cable. Keep others away from your workplace.
- Store in a safe place. When the compressor is not in use, store it in a dry, enclosed space and out of the reach of children.
- Do not overload the compressor. It works better and safer when used within the specified capacity range.
- Wear proper work clothes. Do not wear loose-fitting clothing or jewellery. They can get caught in moving parts. Wear rubber gloves and non-slip shoes when working outdoors. Wear a hair net if you have long hair.
- Wear eye protection. Use a breathing mask when working in dusty environments.
- Use the power cord only for its intended purpose. Do not pull the power cord to pull the compressor and never use it to remove the plug from the mains socket. Keep the power cord away from heat, oil and sharp edges.
- Always stand firmly. Avoid awkward body positions. Always maintain a firm footing and good balance.
- Look after the compressor. Keep the compressor clean to ensure safe and correct operation. Follow the maintenance instructions. Check the plug and power cord regularly. Have them replaced by an authorised electrician, if necessary. Check extension cords regularly and replace if damaged.
- Pull out the mains plug. When the machine is not in use and before carrying out any maintenance work.
- Do not leave any tool keys in place. Remove spanners, keys and other tools from the machine before starting it.
- Avoid accidental starting. Make sure the circuit-breaker is turned off when the mains supply is connected.
- Extension cords outdoors. When working outdoors, only use extension cords designed and approved for outdoor use and which have an equivalent designation.
- Always pay attention to what you are doing. Pay attention to your work. Do not use the compressor when you are distracted.
- Check your compressor for damage. Before further use, carefully check that the safety equipment or slightly damaged parts are operating properly and as intended. Make sure that moving parts function correctly, do not jam and are not damaged. All parts must be correctly fitted and all conditions for the compressor must be met. Damaged safety equipment and parts must be repaired

or replaced professionally at a service centre unless otherwise stated in the Operating Instructions. Damaged circuit-breakers must be replaced by a service centre. Do not use the tool if it cannot be switched on and off using the power switch.

- **NOTE!** For your own safety, only use accessories and optional equipment specified in the Operating Instructions or that have been recommended or specified by the dealer. The use of tools or accessories other than those recommended in these Operating Instructions or in the catalogue can result in personal injury.
- Repair work must be carried out by an electrician. Otherwise accidents can occur.
- Connect the vacuum cleaner device. If there is a connection unit for the vacuum cleaner device, this should be connected and used.
- Noise. The noise level at the workplace may exceed 85 dB(A). In this case, the user must wear ear protection.

Installation instructions

- Check the compressor for transport damage. Immediately report any damage to the dealer.
- Check the oil level in the compressor pump before starting.
- Stand the compressor close to the user.
- Avoid long air lines and long supply lines (extensions).
- Make sure the intake air is dry and free from dust.
- Do not position the compressor in a damp or wet area.
- The compressor may only be used in suitable areas (adequate ventilation, ambient temperature +5°C/+40°C). The area must be free of dust, acids, steam, or explosive or flammable gases.
- The compressor is suitable for use in dry areas.
- Do NOT use the compressor in areas where water jets are used.

Safety instructions for work with compressed air and paint spraying

- The compressor and lines reach high temperatures while operational. Contact results in burns.
- Gases or vapours drawn in by the compressor must be kept free from contamination that can result in fire or explosions in the compressor.
- Hold the coupling part firmly with your hand when you loosen the hose coupling to prevent injury due to the hose flying backwards.
- Wear eye protection when working with the blow gun. Foreign objects and parts that are blown away can easily cause personal injuries. Do not direct air at others with the blow gun and do not blow clothes to clean them while wearing them.

Follow the safety instructions when spray painting!

- Do not work with paint or solvent with a flash-point lower than 55°C.
- Do not heat paint and solvent.
- If working with hazardous liquids, a filtering device (face mask) must be used. Also follow safety precaution information provided by the manufacturer of such substances.
- Smoking is prohibited while spray painting and in the work area. Even paint fumes are inflammable.
- Fireplaces, open flames or equipment causing sparks must not be used at the workplace.
- The work area must be larger than 30 m³ and there must be sufficient ventilation when spraying and drying. Do not spray into the wind. Follow the directions from the local police for spraying flammable or hazardous spray materials.
- Food and drink may not be stored or consumed in the workplace.
- Observe the information and labels for hazardous substances on the work material packaging. Take appropriate precautions, especially with regard to clothing and face masks.
- Do not work with substances such as white spirit, butyl alcohol and methylene chloride together with the PVC pressure hose (shorter lifespan).

Use of pressure vessels in conformance with the pressure vessel safety act

1. Anyone using a pressure tank must keep it in perfect working order, use and monitor it properly, perform the necessary maintenance and repairs without delay and take precautions that circumstances dictate.
2. The supervisory authorities can occasionally arrange the necessary supervisory measures.
3. A pressure tank may not be used if it has deficiencies that may pose a risk to users or third parties.
4. Regularly check the pressure tank for damage, e.g. rust. Contact the customer support centre if damage is found.

TECHNICAL DATA

Rated voltage	230 V ~ 50 Hz
Output	1.5 hp
Speed	2850 rpm
Operating pressure	8 bar
Pressure tank volume	24 l
Stated air volume	180 l/min
Sound power level, LwA	97 dB(A)
Protection rating	IP20
Weight	21 kg

Wear hearing protection!

The declared vibration value, which has been measured by a standardised test method, can be used to compare different tools with each other and for a preliminary assessment of exposure.

WARNING!

The actual vibration level when using power tools may differ from the specified maximum value, depending on how the tool is used. It is therefore necessary to determine which safety precautions are required to protect the user, based on an estimate of exposure in actual operating conditions (taking into account all stages of the work cycle, e.g. the time when the tool is switched off and when it is idling, in addition to the start-up time).

DESCRIPTION

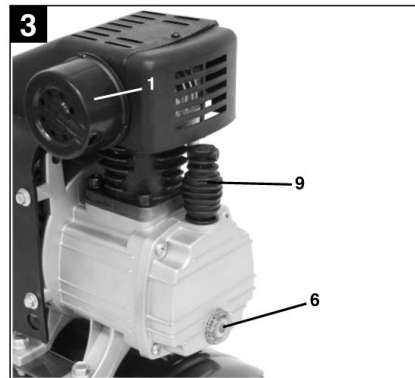
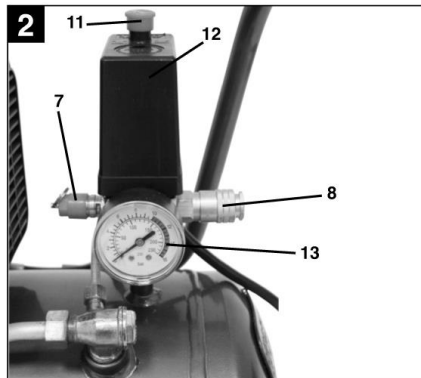
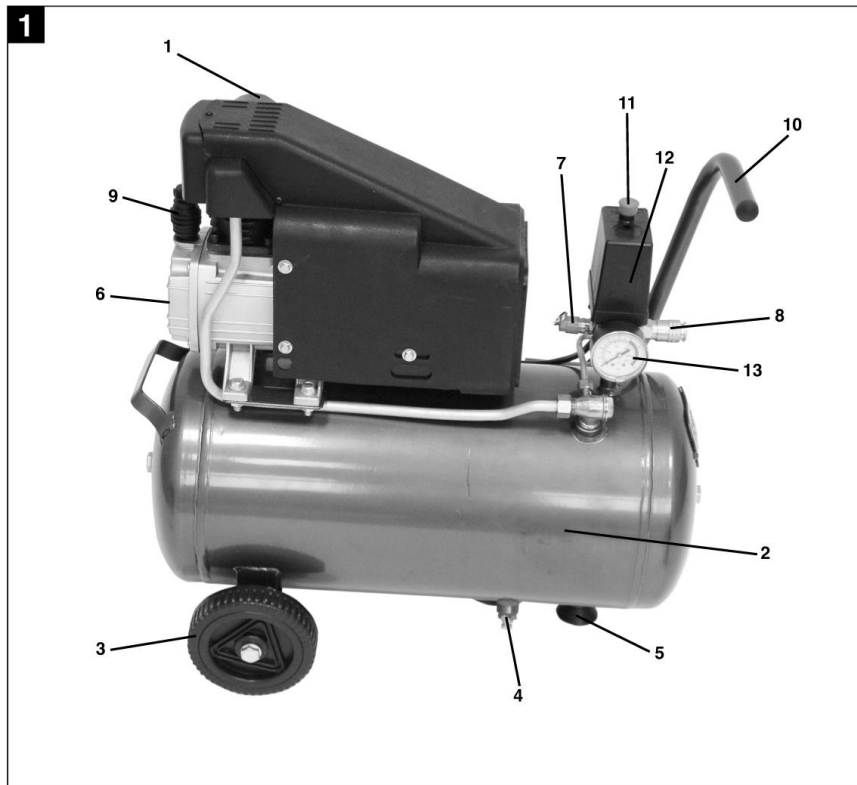

- | | | | |
|----|------------------------------------|-----|------------------------|
| 1. | Air filter | 8. | Quick-release coupling |
| 2. | Pressure tank | 9. | Oil fill plug |
| 3. | Wheels | 10. | Transport handle |
| 4. | Drain screw for condensation water | 11. | Power switch ON/OFF |
| 5. | Support | 12. | Pressure monitor |
| 6. | Oil drain plug/sight glass | 13. | Manometer |
| 7. | Pressure relief valve | | |

OPERATION

Before starting

Fitting the wheels

Assemble the supplied wheels.

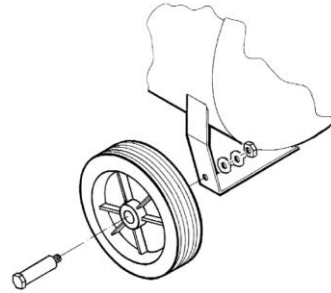

Fitting the rubber buffer

Assemble the supplied rubber support on the support foot.



Fitting the air filter

Remove the transport plug with a screwdriver or similar and then screw the air filter on the machine

Fitting the oil plug

Loosen the factory-fitted plug from the opening for oil filling with a screwdriver and fit the enclosed plug in the opening. NOTE: Check the oil level before use.

Electrical connection

The compressor is equipped with a power cord with earthed plug. This can be connected to an earthed wall socket 230V ~ 50 Hz that is protected by a 16 A fuse. Long supply lines and extensions, cable reels, etc. cause voltage drops and can prevent the motor from starting. There is a risk that the motor cannot start at temperatures below +5°C.

Starting/stopping the compressor

Start the compressor by pulling up the red power switch. Press down the power switch to turn off the compressor.

MAINTENANCE

NOTE! The compressor must not be pressurised or connected to the mains supply when being cleaned or maintained.

Condensation water

The condensation water must be emptied after use by opening the drain valve (at the bottom of the pressure tank).

NOTE! Condensation water can contain small amounts of oil. Deposit the condensation water at a local authority recycling centre.

Pressure relief valve

The pressure relief valve is set to the highest permitted pressure for the pressure tank. Do NOT change the pressure relief valve setting or remove the seal. The pressure relief valve must be activated periodically for it to work correctly. Pull the ring until you hear compressed air being released. Then release the ring.

Check the oil level regularly

The oil level must be visible between the red check level and the upper edge of the sight glass.

Changing the oil

Recommended oil: SAE 15W/40 or equivalent. The first oil change should be performed after 100 hours of operation. The oil should then be drained and refilled after every 500 hours of operation. Switch off the motor and remove the plug from the wall socket. Once you have released any remaining air pressure, unscrew the oil drain plug on the compressor pump. Collect the oil by placing a container under the oil drain hole.

If all the oil does not drain out, we recommend that you tip the compressor slightly. Waste oil should be deposited at a recycling centre. When the oil has drained out, replace the oil drain plug/sight glass. Remove the cap on the oil fill plug with a screwdriver and fill with oil until it reaches the red level on the sight glass. Then refit the cap on the oil fill plug.

Cleaning the intake filter

The intake filter prevents dust and dirt from being drawn in. It is necessary to clean the filter after every 300 hours of operation. A clogged intake filter significantly reduces compressor capacity. Knock out the filter and then blow clean at low pressure (about 3 bar) and then refit it.

NOTE! Wait until the compressor has cooled completely! Risk of burns.

Corrosion must be prevented

Depending on the conditions of use, condensation may accumulate inside the tank, and this must be emptied out every day. This may be done manually, by opening the draining tap, or by means of the automatic condensation drainer, if fitted to the tank.

During maintenance, every 12 months, the user or a Client Service expert must check the presence of internal corrosion and perform an external visual control. If the receiver is used with an oil-free compressor, or in surroundings that have a high level of humidity, or in adverse conditions (poor ventilation, corrosive agents,...) the inspections should be made every 3 months.

The actual wall thickness of the tank after corrosion should not be smaller than 2 mm for the shell and 2 mm for the heads.

Pressure switch setting

The pressure switch has been set at the factory.

Connection pressure 5 bar

Disconnection pressure 8 bar

TROUBLESHOOTING

Possible causes

Which lead to overloading of the motor whereby the overload protection trips:

- mains voltage too high
- too high ambient air temperature and insufficient air supply
- defective compressor valves or leaking non-return valve
- min. oil level, connecting rod bearing runs slowly

Switch on the AC motor again after a period of cooling. Avoid touching hot parts of the equipment and pipes.



**EC DECLARATION OF CONFORMITY
EG FÖRSÄKRAN OM ÖVERENSSTÄMMELSE
EF SAMSVARSKLÆRING
DEKLARACJA ZGODNOŚCI WE**



Jula AB, Box 363, SE-532 24 SKARA, SWEDEN

certify that the design and manufacturing of this product
intygar att konstruktion och tillverkning av denna produkt
bekrefter at konstruksjon og produksjon av dette produktet
oświadcza, że budowa i sposób produkcji niniejszego produktu



**AIR COMPRESSOR / KOMPRESSOR
KOMPRESSOR / KOMPRESOR**

ZB-0.07/8-XA4832 1,1 kW, 0.8MPa, 24L

Item number / Artikelnummer / Artikkelnnummer / Numer artykułu

200-011

conforms to the following directives and standards / överensstämmer med följande direktiv och standarder:
er i samsvar med følgende direktiver og standarder / są zgodne z następującymi dyrektywami i normami:

**Machinery Directive 2006/42/EC
EN 60204-1:2006+A1:2009, EN 1012-1:2010, EN 12100:2010**

**Electromagnetic Compatibility 2014/30/EU
EN 61000-3-2:2014, EN 61000-3-3:2013
EN 61000-6-1:2007, EN 61000-6-3:2007+A11**

Simple Pressure Vessels Directive 2014/29/EU

**Outdoor Noise Directive 2000/14/EC, amended by 2005/88/EC
EN ISO 2151:2008**

**RoHS Directive 2011/65/EU
EN 62321:2009**

Measured sound power level on an equipment representative for this type: Uppmätt ljudeffektnivå på en utrustning som är representativ för denna typ: Målt lydeffektnivå for utstyr som er representativt for vedkommende type: zmierzony poziom mocy akustycznej urządzenia reprezentatywnego dla danego typu:	Guaranteed sound power level: Garanterad ljudeffektnivå: Garantert lydeffektnivå: Gwarantowana moc akustyczna:	Conformity assessment procedure according to 2000/14/EC: Förfarande för bedömning av överensstämmelse enligt 2000/14/EC: Framgangsmåter for samsvarsvurdering iht. 2000/14/EC: Procedura oceny zgodności na podstawie dyrektywy 2000/14/WE:
91 dB(A)	97 dB(A)	Annex VI / Bilaga VI / Vedlegg VI / Załącznik VI

Where applicable, name and address of the notified body involved:
Där tillämbart, namn och adress hos involverat kontrollorgan:
Når det kreves, navn og adresse til det aktuelle meldte organet:
Jeśli ma zastosowanie - nazwa i adres organu kontrolnego:

TÜV SÜD Industrie Service GmbH (N.B. 0036)

This product was CE marked in year -10

Name and address of the person authorised to compile the technical file: Jonas Backstad
Box 363, SE-532 37 Skara, Sweden

Skara 2017-02-07

Tony Vester
PRODUCT MANAGER