



Bruksanvisning för reduceringsventil
Bruksanvisning for reduksjonsventil
Betjeningsvejledning til reduktionsventil
Instrukcja obsługi zaworu redukcyjnego
Operating Instructions for Relief Valve

080202



SV Bruksanvisning i original
NO Oversettelse av original bruksanvisning
DA Oversættelse af den originale vejledning
PL Tłumaczenie oryginalnej instrukcji
EN Translation of the original instructions

SÄKERHETSANVISNINGAR

Läs bruksanvisningen noggrant innan användning!

- Spara bruksanvisningen för framtida referens.
- Filterskål av polykarbonat får inte utsättas för aromatiska kolväten som syntetisk olja, tinner, trikloreten, fotogen eller liknande. Använd filterskål av metall om det finns risk för exponering för sådana ämnen.

TEKNISKA DATA

Dimension, port	3/8"
Max. matningstryck	15 bar
Max. drifttryck	9,9 bar
Reglerområde	0,5–8,5 bar
Dimension, port för manometer	1/8"
Omgivnings- och medietemperatur	5–60 °C
Regulator typ	Tryckavlastande
Vikt	0,56 kg

BESKRIVNING

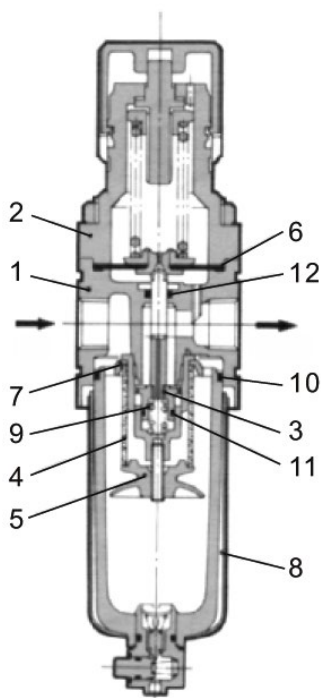

1. Hus
2. Hölje
3. Ventil
4. Filter
5. Baffel
6. Membran
7. Deflektor
8. Skål
9. Ventilfjäder
10. O-ring
11. O-ring, ventil
12. O-ring

HANDHAVANDE**Montering**

- Se till att ledningarna är rena invändigt före installation.
- Röradaptar kan underlätta installationen.

Inställning

13. Vredet låses automatiskt.
14. Dra ut vredet från huset så att du ser ett orange band (se pilen).
15. Gör önskad inställning och tryck in vredet i låst läge, så att inställningen inte kan ändras av misstag.
16. Vrid medurs för att ställa in högre och moturs för att ställa in lägre tryck.
17. Kontrollera matningstrycket före tryckinställning.



Rätten till ändringar förbehålles. Vid eventuella problem, kontakta vår serviceavdelning på telefon 0200-88 55 88.
Jula AB, Box 363, 532 24 SKARA
www.jula.se

SIKKERHETSANVISNINGER

Les bruksanvisningen nøye før bruk!

- Ta vare på bruksanvisningen for fremtidig bruk.
- Filterskål av polykarbonat må ikke utsettes for aromatiske hydrokarboner som syntetisk olje, fortynner, trikloroten, parafin eller lignende. Bruk filterskål av metall hvis det er fare for eksponering for slike stoffer.

TEKNISKE DATA

Dimensjon, port	3/8"
Maks. matetrykk	15 bar
Maks. driftstrykk	9,9 bar
Reguleringsområde	0,5–8,5 bar
Dimensjon, port for manometer	1/8"
Omgivelses- og medietemperatur	5–60 °C
Regulatorstype	Trykkavlastende
Vekt	0,56 kg

BESKRIVELSE

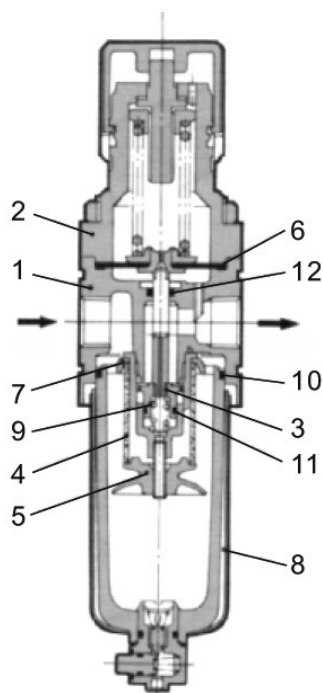

1. Hus
2. Deksel
3. Ventil
4. Filter
5. Baffel
6. Membran
7. Deflektor
8. Skål
9. Ventilfjær
10. O-ring
11. O-ring, ventil
12. O-ring

Montering

- Pass på at ledningene er rene innvendig før installasjon.
- Røradptere kan forenkle installasjonen.

Innstilling

1. Håndtaket låses automatisk.
2. Dra håndtaket ut av huset slik at du ser et oransje bånd (se pilen).
3. Gjør ønsket innstilling og trykk inn håndtaket i låst stilling, slik at innstillingen ikke kan endres ved en feiltakelse.
4. Drei med klokken for å stille inn høyere trykk og mot klokken for å stille inn lavere trykk.
5. Kontroller matetrykket før du stiller inn trykket.



Med forbehold om endringer. Ved eventuelle problemer kan du kontakte vår serviceavdeling på telefon 67 90 01 34.

Jula Norge AS, Solheimsveien 6–8, 1471 LØRENSKOG
www.jula.no

SIKKERHEDSINSTRUKTIONER

Læs instruktionerne omhyggeligt før brug!

- Gem betjeningsvejledningen til senere brug.
- Filterskålen af polykarbonat må ikke udsættes for aromatiske karbonhydrider som f.eks. syntetisk olie, fortynder, triklorethylen, petroleum eller lignende. Brug en filterskål af metal, hvis der er risiko for udsættelse for sådanne stoffer.

TEKNISKE DATA

Dimension, port	3/8"
Maks. forsyningstryk	15 bar
Maks. driftstryk	9,9 bar
Kontrolområde	0,5-8,5 bar
Dimension, port til manometer	1/8"
Omgivelses- og medietemperatur	5–60 °C
Regulatorstype	Trykaflastende
Vægt	0,56 kg

BESKRIVELSE

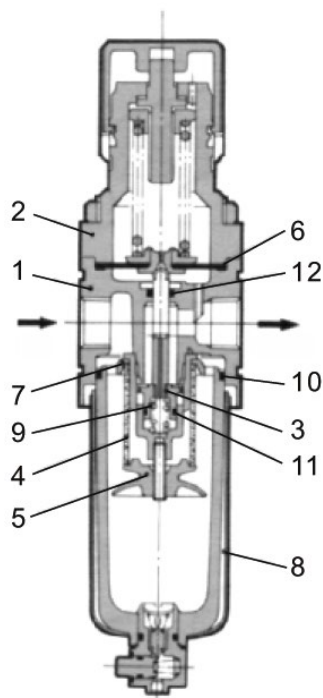

1. Hus
2. Hus
3. Ventil
4. Filter
5. Ledeplade
6. Membran
7. Deflektor
8. Skål
9. Ventilfjeder
10. O-ring
11. O-ring, ventil
12. O-ring

HÅNDBTERING

Montering

- Sørg for, at ledningerne er rene indvendigt før installation.
- Røradaptere kan lette installationen.

Indstilling

1. Knappen låses automatisk.
2. Træk knappen ud af huset, så du ser et orange bånd (se pilen).
3. Foretag den ønskede indstilling, og tryk knappen i låst position, så indstillingen ikke kan ændres ved et uheld.
4. Drej med uret for at indstille højere tryk og mod uret for at indstille lavere tryk.
5. Kontrollér forsyningstrykket, før du sætter tryk på.



Jula forbeholder sig ret til at foretage ændringer. Hvis der opstår problemer, bedes du kontakte vores serviceafdeling.
www.jula.com

ZASADY BEZPIECZEŃSTWA

Przed użyciem uważnie przeczytaj instrukcję obsługi!

- Zachowaj niniejszą instrukcję obsługi w celu przyszłego użycia.
- Miski filtra z poliwęglanu nie należy narażać na działanie aromatycznych węglowodorów, takich jak: olej syntetyczny, rozcieńczalnik, trichloroeten, nafta itp. Używaj miski filtra z metalu, jeśli istnieje ryzyko ekspozycji na te substancje.

DANE TECHNICZNE

Średnica, wejście	3/8"
Maks. ciśnienie podawania	15 barów
Maks. ciśnienie robocze	9,9 bara
Zakres regulacji	0,5–8,5 bara
Średnica, wejście na manometr	1/8"
Temperatura otoczenia i czynnika	5–60°C
Rodzaj regulatora	Odciążający ciśnienie
Masa	0,56 kg

OPIS

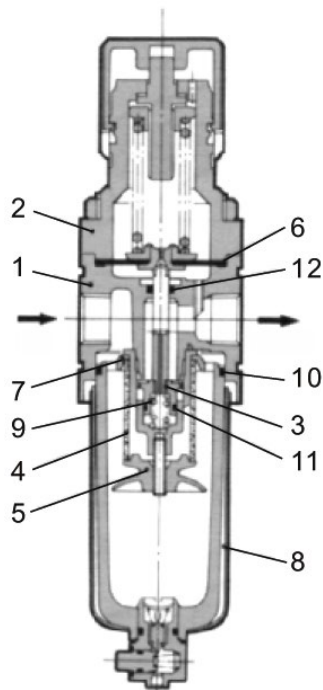

1. Korpus
2. Obudowa
3. Zawór
4. Filtr
5. Widelki
6. Membrana
7. Deflektor
8. Miska
9. Sprężyna zaworu
10. O-ring
11. O-ring, zawór
12. O-ring

OBSŁUGA**Montaż**

- Przed instalacją dopilnuj, by przewody były czyste.
- Adaptery rur ułatwiają instalację.

Ustawianie

1. Pokrętko blokuje się automatycznie.
2. Wyjmij pokrętko z korpusu tak, by widoczny był pomarańczowy pasek (patrz strzałka).
3. Dokonaj instalacji i wciśnij pokrętko do zablokowanej pozycji, by przypadkowa zmiana ustawienia nie była możliwa.
4. Przekręć w prawo, aby zwiększyć ciśnienie i w lewo, aby je zmniejszyć.
5. Sprawdź ciśnienie podawania przed ustawieniem ciśnienia.



Z zastrzeżeniem prawa do zmian. W razie ewentualnych problemów skontaktuj się telefonicznie z naszym działem obsługi klienta pod numerem 801 600 500.

Jula Poland Sp. z o.o., ul. Malborska 49, 03-286 Warszawa, Polska
www.jula.pl

SAFETY INSTRUCTIONS

Read the Operating Instructions carefully before use

- Save these Operating Instructions for future reference.
- Polycarbonate filter cups must not be exposed to aromatic hydrocarbons such as synthetic oil, thinner, trichlorethene, and paraffin etc. Use metal filter cups if there is a risk of exposure to such substances.

TECHNICAL DATA

Dimension, port	3/8"
Max. feed pressure	15 bar
Max. operating pressure	9.9 bar
Range	0.5-8.5 bar
Dimension, port for manometer	1/8"
Ambient and media temperature	5-60°C
Regulator type	Pressure relieving
Weight	0.56 kg

DESCRIPTION

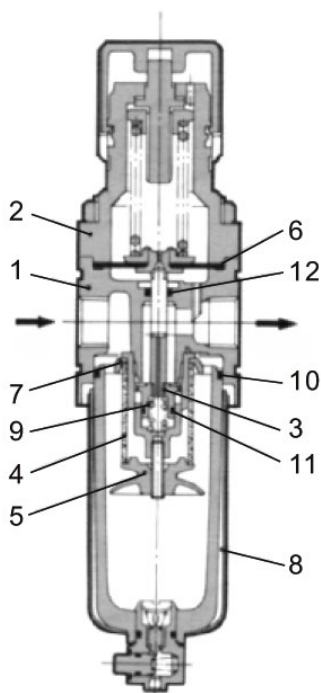

1. Housing
2. Casing
3. Valve
4. Filter
5. Baffle
6. Diaphragm
7. Deflector
8. Bowl
9. Valve spring
10. O-ring
11. O-ring, valve
12. O-ring

USE

Installation

- Make sure that the insides of the conduits are clean before fitting.
- Pipe adapters can simplify the installation.

Setting

1. The knob locks automatically.
2. Pull the knob out from the housing so that you see an orange strip (see arrow).
3. Make the required setting and press in the knob to locked position, so that the setting cannot be changed by mistake.
4. Turn clockwise to set a higher pressure, and anticlockwise to set a lower pressure.
5. Check the feed pressure before setting the pressure.



Jula reserves the right to make changes. In the event of problems, please contact our service department.

www.jula.com