



Bruksanvisning för infälld mottagare

Bruksanvisning for innfelt mottaker

**Instrukcja obsługi zdalnie sterowanego odbiornika
wpuszczanego**

Operating Instructions for Recessed Receiver

408-054



SV Bruksanvisning i original
NO Bruksanvisning i original
PL Instrukcja obsługi w oryginale
EN Operating instructions in original

SÄKERHETSANVISNINGAR

Läs bruksanvisningen noggrant innan användning!

- Överbelasta inte systemet!
- Systemet får inte användas på fuktiga platser, t ex på gårdar eller i källare, och inte i närheten av brandfarlig vätska, lösningsmedel, färg eller liknande produkter.
- Placera inte två mottagare för nära bredvid varandra. Avståndet mellan två mottagare skall vara minst en meter.
- Montering av apparater på sladd, exempelvis grenuttag, stickpropp-skarvsladd, lamphållare samt utbyte av befintliga vägguttag och strömbrytare får du bara utföra om du har nödvändig kännedom om sådant arbete. Felaktig montering kan medföra livsfara och brandrisk. Nyinstallationer och utökning av elektriska anläggningar får endast utföras av behörig elinstallatör.

TEKNISKA DATA

Belastning (min/max)	1000 W (endast på/av)
Räckvidd	Upp till 30 meter (fri sikt)
Skyddsklass	IP20
Klass	1
Drifttemperatur (max)	40 °C
Frekvens	433,92 MHz
Strömförs.	230V~±10%, 50 Hz

HANDHAVANDE

Funktioner

- Enkel installation och användning
- Självprogrammerande 67 miljoner koder.
- 2 minnesinställningar.
- Grön diod indikerar på och programinställningsläge.
- Fungerar med samtliga fjärrkontroller/sändare i Anslut trådlösa system.

Installation

Kontrollenhet (mottagare)

Bryt alltid nätspänningen innan installationen påbörjas.

Demontera skruvhållaren för montering i väggskåp.

Koppla in strömförsörjningsledarna och belastningen (lampan) till plintarna.

Slå till strömförsörjningen.

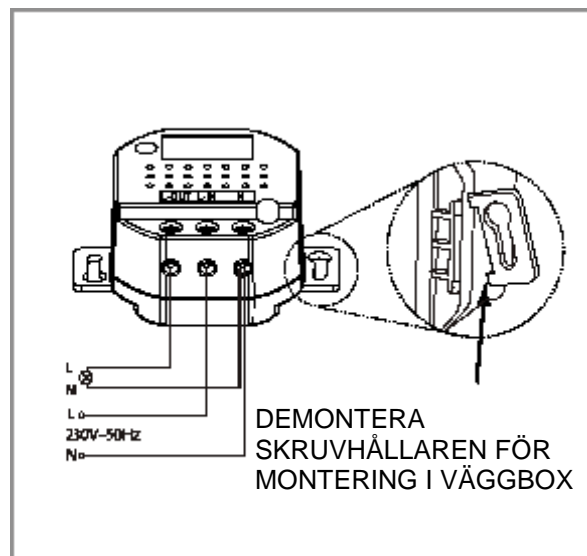

Uppkoppling av fjärrkontrollen mot mottagaren.

408-054 kan fjärrstyras med vägg brytare eller bärbar fjärrkontroll.

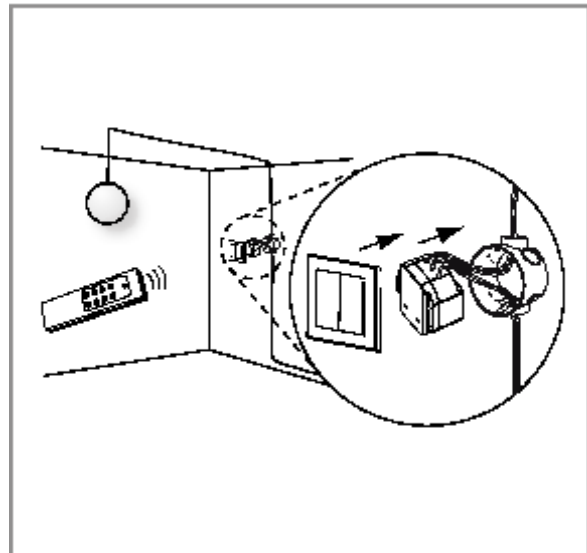

Länka en kod

Placera fjärrkontrollen nära mottagaren, tryck på programmeringsknappen på mottagaren i 3 sekunder och den gröna dioden på mottagaren blinkar långsamt. Tryck på knappen ON på fjärrkontrollen.

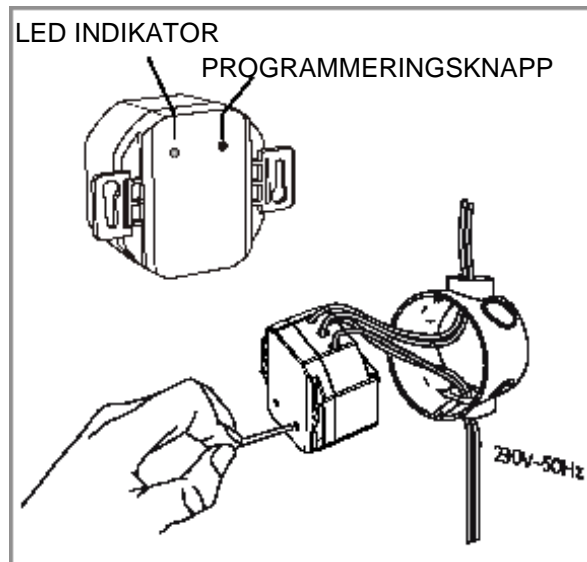

Användning fjärrstyrd infälld mottagare med av/på- funktion

- Tryck på knappen ON på fjärrkontrollen för att sätta på ljuset.
- Tryck på knappen OFF för att stänga av ljuset.

Självprogrammerande mottagare har två minnesinställningar.

- Den kan programmeras för specialeffekter efter önskemål.
- Den kan programmeras för tändning en gång eller tändning och släckning i olika kombinationer.

Detta innebär att en mottagare kan programmeras för högst två olika kombinationer

Exempel: Anta att det finns tre mottagare, där mottagare 1 styr bordslampa, mottagare 2 styr nattbelysning och mottagare 3 styr takbelysning.

- Mottagarna 1, 2 och 3 kan styras var för sig, med fjärrkontrollknapparna 1, 2 och 3.
- Mottagarna 1 och 3 kan programmeras med fjärrkontrollknapp 1, bordslampa och takbelysning till/från samtidigt.
- Mottagarna 1, 2 och 3 kan också programmeras för gruppfunktion, dvs. alla till eller från samtidigt (bordslampa, nattbelysning och takbelysning till eller från samtidigt) om fjärrkontrollen har denna gruppfunktion.

OBS! Programmera inte en av/på- mottagare och en dimmermottagare till samma fjärrkontrollknapp. Vi rekommenderar också att ni endast programmerar en dimmer mottagare till varje fjärrkontrollknapp.

Ändra eller ta bort kod

Ta bort enskild kod:

- Tryck på självprogrammeringsknappen på mottagaren i 3 sekunder.
- Lysdioden blinkar långsamt (bild 2).
- Tryck på knappen OFF på fjärrkontrollen, så tas den inprogrammerade koden bort.

FELSÖKNING

Systemet fungerar inte:

- Kontrollera batteriet i fjärrkontrollen (sändaren).
- Kontrollera kodprogrammeringen.
- Radera gamla koder i mottagaren och lägg in ny kod.

Med reservation för tryckfel och konstruktionsändringar som vi inte kan råda över. Vid eventuella problem, kontakta vår serviceavdelning på telefon 0200-88 55 88.

Jula AB, Box 363, 532 24 SKARA

www.jula.se



SIKKERHETSANVISNINGER

Les bruksanvisningen nøye før bruk!

- Ikke overbelast systemet!
- Systemet må ikke brukes på fuktige steder, f.eks. på gårdsplasser eller i kjellere og ikke i nærheten av brannfarlig væske, løsemidler, maling eller lignende produkter.
- Ikke plasser to mottakere for nært ved siden av hverandre. Avstanden mellom to mottakere må være minst en meter.
- Montering av apparater med kabel, for eksempel grenuttak, stikkontakt, skjøtekabel, lampeholder samt skifte av eksisterende vegguttak og strømbrytere må bare utføres av personer som har nødvendige kunnskaper om slikt arbeid. Feilaktig montering kan medføre risiko for brann og fare for liv og helse. Nyinstallasjoner og forsterkning av elektriske anlegg må bare utføres av godkjent el-installatør.

TEKNISKE DATA

Belastning (min/maks)	1000 W
Omfang	Upp till 30 meter (fri sikt)
Beskyttelsesklasse	IP20
Klassifisering	1
Driftstemperatur (maks.)	40 °C
Frekvens	433,92 MHz
Strømfors.	230V~±10%, 50 Hz

BRUK

Funksjoner

- Enkel installasjon, ingen koblinger.
- Selvprogrammerende 67 millioner koder.
- 2 minneinnstillinger.
- Grøn diode indikerer på og programinnstillingsmodus.
- Fungerer med alle fjernkontroller / sender i Anslut-systemet

Installasjon

Kontroller (mottaker)

Slå av strømmen før installasjon.
 Demonter skrueholder ved vegg boksinstallasjon.
 Koble strømledningen og belastningen (lampe) til mottakerterminal.
 Slå på strømmen.

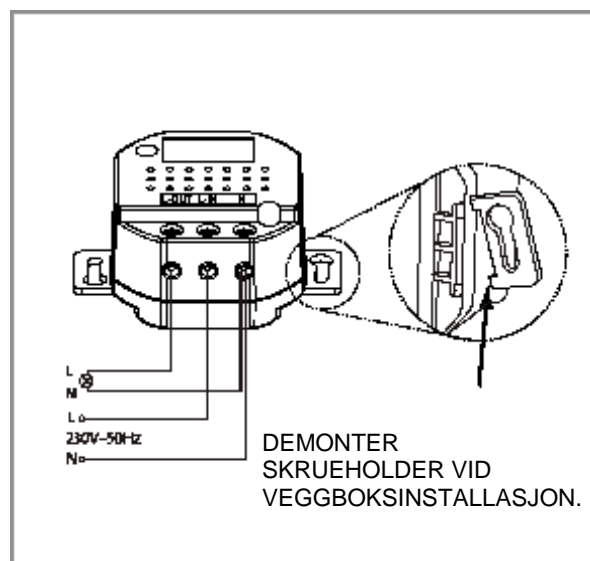

Linksender med mottaker.

408-054 kan fjernkontrolleres med veggbryter eller med praktisk sender.

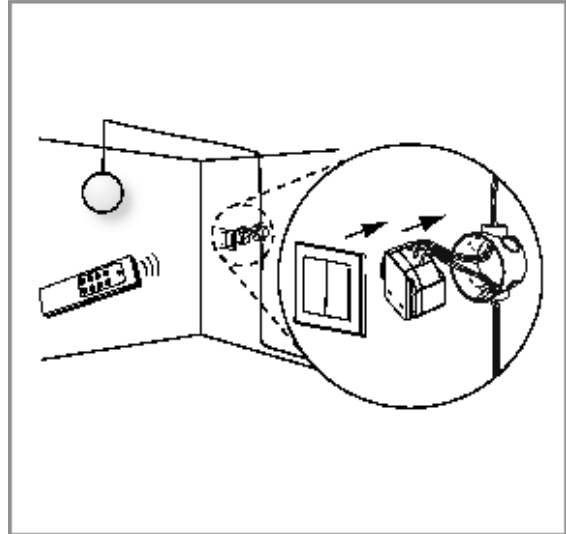
**Lenke en kod**

Plasser fjernkontrollen nær mottakeren, og trykk på programmeringsknappen på mottakeren i 3 sekunder. Dioden på mottakeren blinker langsamt. Trykk på knappen ON på fjernkontrollen.

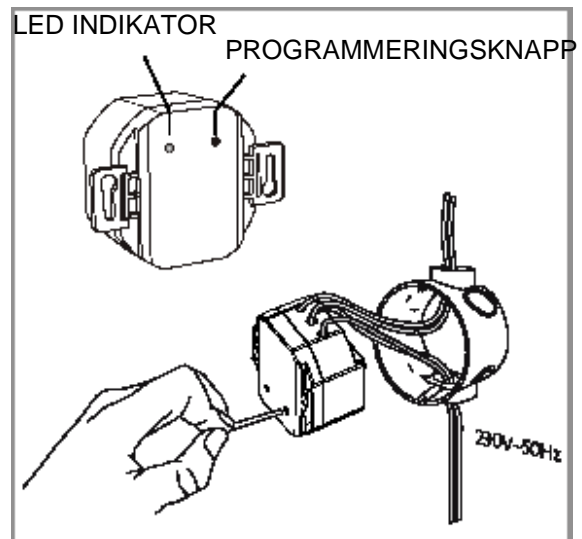
**Bruk av fjernstyrt mottaker med av/på-funksjon**

- Trykk på knappen ON på fjernkontrollen for å sette på lyset.
- Trykk på knappen OFF for å slå av lyset.

Mottakeren har 2 minneinnstillinger

- Den kan programmeres for spesialeffekter etter ønske.
- Den kan programmeres for tenning én gang eller tenning og slukking i ulike kombinasjoner.

Dette innebærer at en mottaker kan programmeres for maksimalt seks ulike kombinasjoner.

Eksempel: La oss anta at det finnes tre mottakere, der mottaker 1 styrer bordlampe, mottaker 2 styrer nattbelysning og mottaker 3 styrer takbelysning,

- Mottakerne 1, 2 og 3 kan styres hver for seg med fjernkontrollknappene 1, 2 og 3.
- Mottakerne 1 og 3 kan programmeres med fjernkontrollknapp 1, bordlampe og takbelysning på/av samtidig.
- Mottakerne 1, 2 og 3 kan også programmeres for gruppefunksjon, dvs. alle på eller av samtidig (bordlampe, nattbelysning og takbelysning på eller av samtidig) om fjernkontrollen har gruppen funksjon.

OBS! Ikke programmer en av-/på-mottaker og en dimmer-mottaker til samme fjernkontrollknapp. Vi anbefaler også at du bare programmerer én dimmer- mottaker til hver fjernkontrollknapp.

Endre eller slette kod

Slette en enkelt kode:

- Trykk på selvprogrammeringsknappen i 3 sekunder.
- Lysdioden blinker langsomt.
- Trykk på knappen OFF på fjernkontrollen, så slettes den programmerte koden.

FEILSØKNING

Systemet fungerer ikke:

- Kontroller batteriet i fjernkontrollen (senderen).
- Kontroller kodeprogrammeringen.
- Slett den gamle koder i mottakeren og sette inn ny kode.

Med forbehold om trykkfeil og konstruksjonsendringer utenfor vår kontroll. Ved eventuelle problemer, kontakt vår serviceavdeling på telefon 67 90 01 34.

Jula Norge AS, Solheimsveien 6–8, 1471 LØRENSKOG

www.jula.no



ZASADY BEZPIECZEŃSTWA

Przed użyciem uważnie przeczytaj instrukcję obsługi!

- Nie przeciążaj systemu!
- Systemu nie należy używać w wilgotnych miejscach, np. w budynkach gospodarczych i piwnicach ani w pobliżu łatwopalnych cieczy, rozpuszczalników, farb i podobnych substancji.
- Nie umieszczaj dwóch odbiorników zbyt blisko siebie. Odległość pomiędzy dwoma odbiornikami powinna wynosić co najmniej 1 metr.
- Jeżeli posiadasz odpowiednią wiedzę w tym zakresie, możesz przeprowadzać montaż urządzeń elektrycznych, takich jak: gniazdka, wtyczki przedłużaczy, uchwyty żarówek, oraz wymianę istniejących gniazdek i przełączników. Nieprawidłowy montaż może stanowić zagrożenie dla życia i spowodować ryzyko pożaru. Wykonanie nowej instalacji oraz poszerzenie instalacji istniejących należy zawsze zlecać uprawnionemu instalatorowi.

DANE TECHNICZNE

Obciążenie (min./maks.)	1000 W (tylko wł/wył)
Zasięg	Do 30 metrów (przy braku przeszkód)
Klasa ochrony	IP20
Klasa	1
Temperatura robocza (maks.)	40°C
Częstotliwość	433,92 MHz
Napięcie	230 V~±10%, 50 Hz

OBSŁUGA

Funkcje

- Łatwy montaż i prosta obsługa.
- Samoprogramujący, 67 milionów kodów.
- 2 konfiguracje pamięci.
- Zielona dioda sygnalizuje uruchomienie i tryb programowania.
- Współpracuje ze wszystkimi pilotami/nadajnikami w systemie bezprzewodowym Anslut.

Montaż

Jednostka kontrolna (odbiornik)

Przed rozpoczęciem montażu zawsze wyłączaj zasilanie.

Zdejmij uchwyt na śruby, aby wykonać montaż w puszcze ściiennej.

Podłącz przewody i obciążenie (lampę) do zacisków.

Włącz zasilanie.

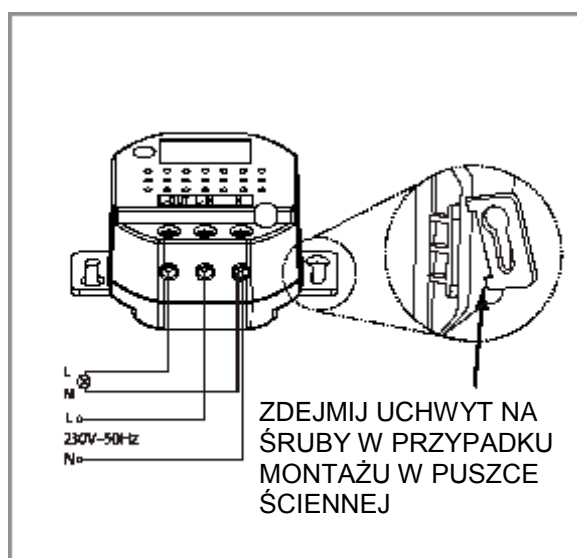

Podłączanie pilota do odbiornika

Produktami 408-054 można sterować za pomocą przełącznika ściennego lub pilota.

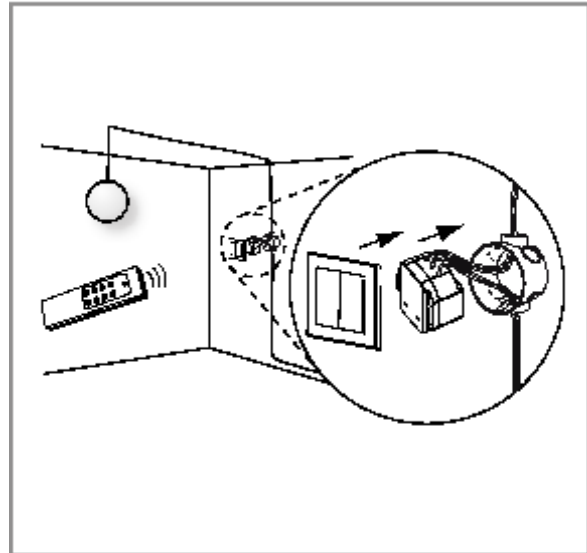

Przypisywanie kodu

Zbliż pilot do odbiornika, wciśnij przycisk programowania na odbiorniku na 3 sekundy, a zielona dioda na odbiorniku zacznie powoli migać. Naciśnij przycisk ON (WŁ.) na pilocie.

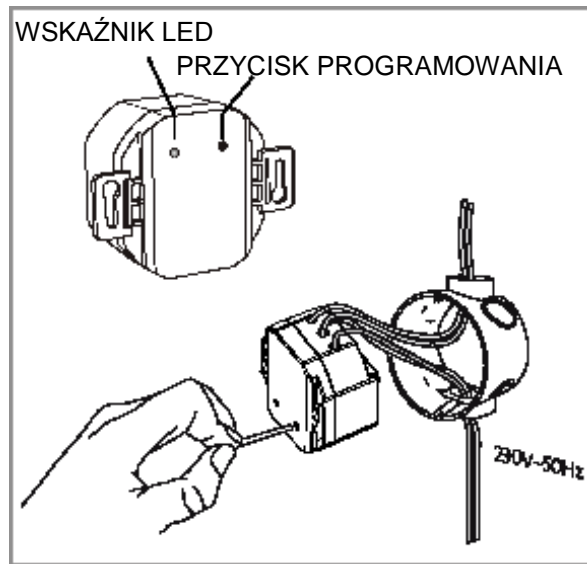

Sposób użycia zdalnie sterowanego odbiornika wpuszczanego z funkcją wł/wył

- Naciśnij przycisk ON (WŁ.) na pilocie, aby zapalić światło.
- Naciśnij przycisk OFF (WYŁ.), aby zgasić światło.

Samoprogramujący odbiornik posiada dwie konfiguracje pamięci.

- Można nim zaprogramować efekty specjalne według potrzeb.
- Można nim zaprogramować jednorazowe zapalenie lub zapalenie i gaszenie w różnych kombinacjach.

Oznacza to, że w jednym odbiorniku można zaprogramować maksymalnie dwie różne kombinacje.

Przykład: Przyjmijmy, że mamy trzy odbiorniki, z których odbiornik 1 steruje lampą stołową, odbiornik 2 steruje oświetleniem nocnym, a odbiornik 3 oświetleniem sufitowym.

- Odbiornikami 1, 2 i 3 można sterować osobno za pomocą przycisków 1, 2 i 3 na pilocie.
- Odbiorniki 1 i 3 można zaprogramować przyciskiem 1 na pilocie, lampę stołową i oświetlenie sufitowe funkcją jednoczesnego włączania/wyłączania.
- Odbiorniki 1, 2 i 3 można także zaprogramować opcją grupową, tzn. wszystkie będą się włączać lub wyłączać jednocześnie (lampa stołowa, oświetlenie nocne i sufitowe), jeśli pilot posiada funkcję programowania grupowego.

UWAGA! Nie przypisuj odbiornika z funkcją wł/wył i odbiornika z funkcją ściemniania do tego samego przycisku na pilocie. Zalecamy także, aby do jednego przycisku na pilocie przypisywać tylko jeden odbiornik z funkcją ściemniania.

Zmiana lub usuwanie kodu

Usuwanie pojedynczego kodu:

- Przytrzymaj przez 3 sekundy przycisk autoprogramowania na odbiorniku.
- Dioda zacznie powoli migać (rys. 2).
- Naciśnij przycisk OFF (WYŁ.) na pilocie, a zaprogramowany kod zostanie usunięty.

WYKRYWANIE USTEREK

System nie działa:

- Sprawdź baterię w pilocie (nadajniku).
- Skontroluj programowanie kodów.
- Usuń stare kody w odbiorniku i wprowadź nowy kod.

Z zastrzeżeniem prawa do błędów w druku i zmian konstrukcyjnych, które są od nas niezależne. W razie problemów skontaktuj się telefonicznie z działem obsługi klienta pod numerem 801 600 500.

Jula Poland Sp. z o.o., ul. Malborska 49, 03-286 Warszawa, Polska, www.jula.pl

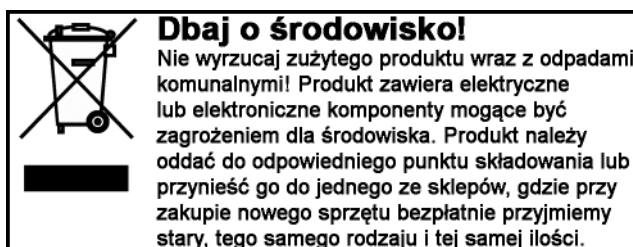

SAFETY INSTRUCTIONS

Read these instructions carefully before use!

- Do not overload the system.
- Do not use the system in damp areas, e.g. courtyards or basements, or near flammable liquids, solvents, paint or similar products.
- Do not place two receivers too close to each other. There should be at least one metre between two receivers.
- If you have the necessary experience and knowledge, you may replace switches and wall sockets, fit plugs, extension cords and lamp holders. If not, you should contact an electrician. Improper installation may result in electric shock or fire. New installations and extensions of electrical systems must always be performed by a qualified electrician.

TECHNICAL DATA

Power range (min/max)	1000 W (only On/Off)
Range	Up to 30 metres (clear view)
Safety class	IP20
Class	1
Operating temperature (max.)	40°C
Frequency	433.92 MHz
Power supply	230V~±10%, 50 Hz

OPERATION

Features

- Simple installation and use
- Self-programming, 67 million codes
- 2 memory settings
- Green LED indicates ON and programming mode
- Compatible with all remote controls/transmitters in the Anslut wireless system.

Installation

Control unit (receiver)

Always disconnect the power supply before starting the installation.
 Dismantle the screw holder for installation in wall box.
 Connect the power wires and load (lamp) to the terminals.
 Switch on the power supply.

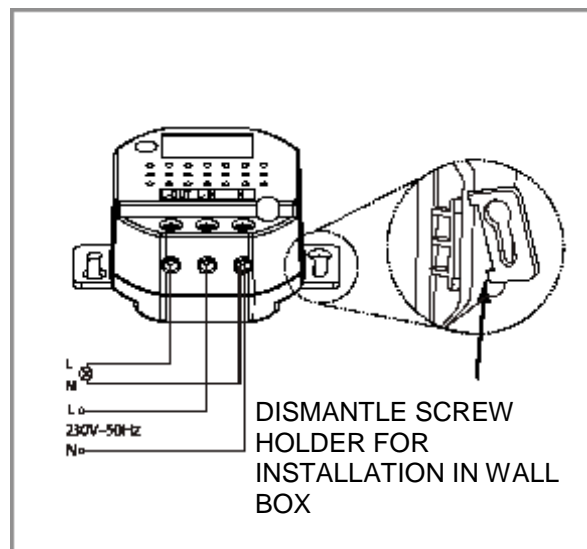

Connecting the remote control to the receiver.
408-054 can be remote controlled with a wall switch or handheld remote control.

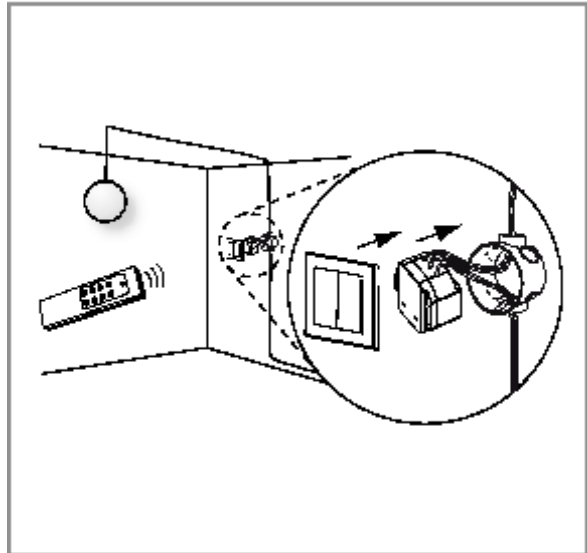

Linking a code

Place the remote control near the receiver and press the programming button on the receiver for 3 seconds; the green LED on the receiver starts to flash slowly. Press the ON button on the remote control.

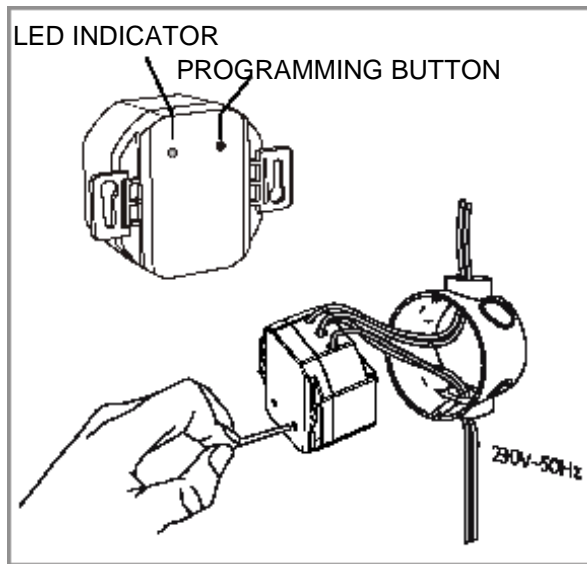

Using remote controlled recessed receiver with Off/On function

- Press the ON button on the remote control to switch on the light.
- Press the OFF button to switch off the light.

The self-programming receiver has two memory settings.

- It can be programmed for special effects to suit your requirements.
- It can be programmed to switch on once, or to switch on and off in different combinations.

This means that one receiver can be programmed for no more than two different combinations.

For example: Assume that there are three receivers, where receiver 1 controls a table lamp, receiver 2 controls a night light and receiver 3 controls a ceiling light.

- Receivers 1, 2 and 3 can be controlled separately, with the remote control buttons 1, 2 and 3.
- Receivers 1 and 3 can be programmed with remote control button 1, table lamp and ceiling light on/off at the same time.
- Receivers 1, 2 and 3 can also be programmed for a group function, i.e. all on or off at the same time (table lamp, night light and ceiling light on or off at the same time) if the remote control has this group function.

NOTE! Do not programme an Off/On receiver and a dimmer receiver to the same remote control button. We also recommend that you only programme one dimmer receiver to each remote control button.

Changing or deleting codes

Deleting a single code:

- Press the self-programming button on the receiver for 3 seconds.
- The LED will flash slowly (fig. 2).
- Press the OFF button on the remote control to delete the programmed code.

TROUBLESHOOTING

The system does not work:

- Check the battery in the remote control (transmitter).
- Check the code programming.
- Delete old codes in the receiver and enter new code.

Jula reserves the right to make changes. In the event of problems, please contact our service department.
www.jula.com

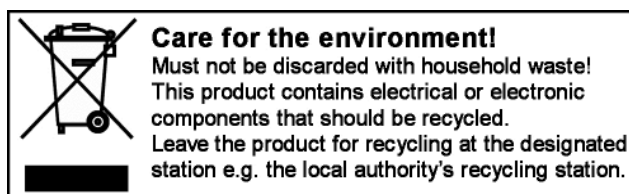



**EC DECLARATION OF CONFORMITY
EG FÖRSÄKRAN OM ÖVERENSSTÄMMELSE
EF SAMSVARSERKLÄRING
DEKLARACJA ZGODNOŚCI WE**



Jula AB, Box 363, SE-532 24 SKARA, SWEDEN

certify that the design and manufacturing of this product
intygar att konstruktion och tillverkning av denna produkt
bekrefter at konstruksjon og produksjon av dette produktet
oświadcza, że budowa i sposób produkcji niniejszego produktu



**INWALL RECEIVER DIMMER / INFÄLLD MOTTAGARE DIMBAR
INFELT MOTTEKER DIMBAR / WYŁĄCZNIK BEZPRZEWODOWY
230V, 1000W, 433.92MHz**

Item number / Artikelnummer / Artikkelnnummer / Numer artykułu

408-054

conforms to the following directives and standards / överensstämmer med följande direktiv och standarder:
er i samsvar med følgende direktiver og standarder / są zgodne z następującymi dyrektywami i normami:

**R&TTE Directive 1999/5/EC (Article 3.1b and 3.2)
EN 300 220-2 V2.1.2
EN 301 489-01 V1.8.1
EN 301 489-03 V1.4.1**

**Low Voltage Directive 2006/95/EC
EN 60669-2-1:2004+A1+A12, EN 60669-1:1999+A1+A2**

This product was CE marked in year -10

Skara 2011-11-04

Fredrik Bohman
PRODUCT MANAGER