



Bruksanvisning för förvaringsskåp av plåt
Bruksanvisning for oppbevaringsskap i metall
Instrukcja montażu blaszanej szafy magazynowej
Assembly Instructions for Metal Locker

349-118



SV Bruksanvisning i original
NO Bruksanvisning i original
PL Instrukcja obsługi w oryginale
EN Installation instructions in original

MONTERING

Läs bruksanvisningen noggrant innan användning!

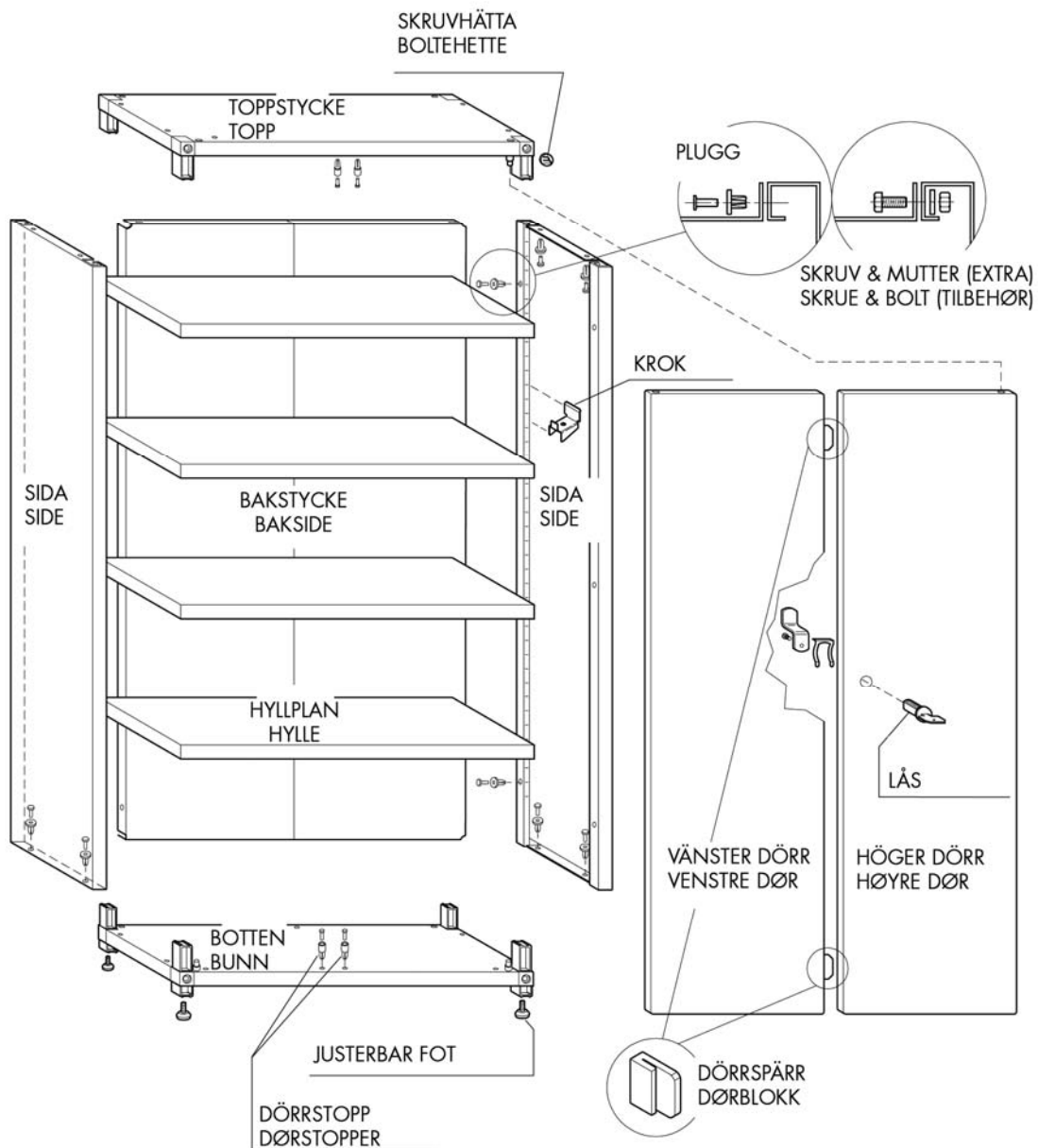

VIKTIGT! Montera med expanderpluggarna. Alternativt kan skruv och mutter (tillval) användas, vilket ger stadigare montering.

1. Sätt i sidostyckena i bottenplattan.
2. Montera bakstyckena och fäst dem i sidostyckena med hjälp av expanderpluggar eller skruv och mutter.
3. Montera toppstycket 1,5 cm från falsen, så att dörren kan sättas i.
4. Montera vänster dörr (den utan låshål) först.
5. Sätt i höger dörr, sänk toppstycket till falsen och fäst det med expanderplugg eller skruv och mutter.
6. Montera dörrstopp, lås, justerbara fötter och skruvhättor.
7. Montera ett hyllplan i höjd med låset och de andra hyllplanen i önskad höjd med hjälp av krokarna.

Med reservation för tryckfel och konstruktionsändringar som vi inte kan råda över. Vid eventuella problem, kontakta vår serviceavdelning på telefon: 0200-88 55 88.

Jula AB, Box 363, 532 24 SKARA

www.jula.se

MONTERING

Les bruksanvisningen nøye før bruk!

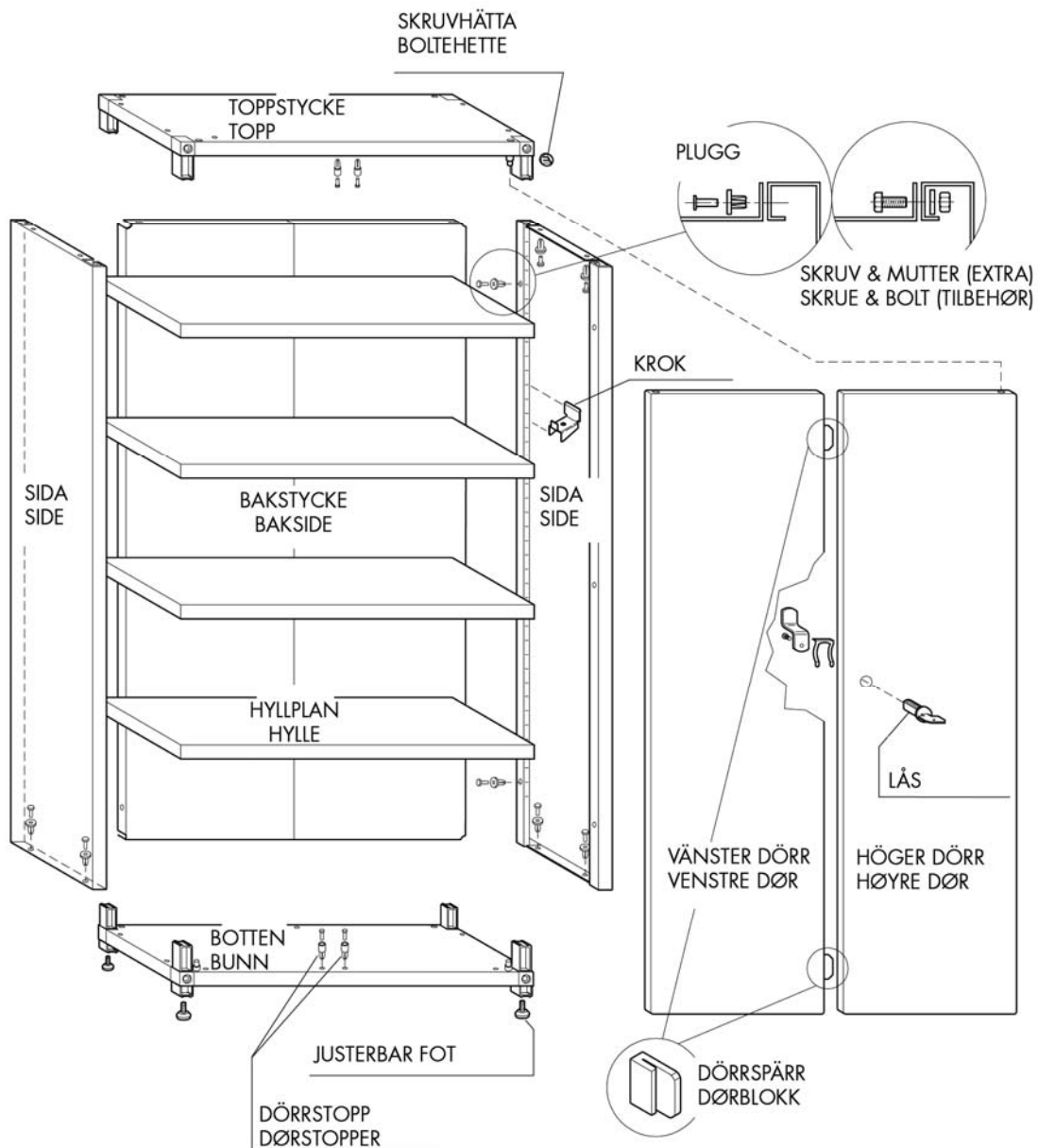

VIKTIG! Monteringen må gjøres med ekspansjonspluggene. Du kan også bruke boltene (tilbehør) for å få bedre feste.

1. Sett sidene på bunnen
2. Monter baksidene ved å feste dem til sidene med relevante plugg eller bolter.
3. Fest toppen 1,5 cm fra sporet for å få plass til å sette inn døren.
4. Monter den venstre døren (uten hull til låsen) først.
5. Sett inn den høyre døren, og senk hele toppen ned i sporet. Fest den med plugg eller bolter.
6. Sett på dørstopperne, dørblokken, låsen, de justerbare beina og boltehattene.
7. Fest en hylle på høyde med låsen, og de andre i ønskede høyder med de tilhørende krokene.

Med forbehold om trykkfeil og konstruksjonsendringer utenfor vår kontroll. Ved eventuelle problemer, kontakt vår serviceavdeling på telefon: 67 90 01 34.

Jula Norge AS, Solheimsveien 6-8, 1471 LØRENSKOG
www.jula.no

MONTAŻ

Przed użyciem uważnie przeczytaj instrukcję obsługi!

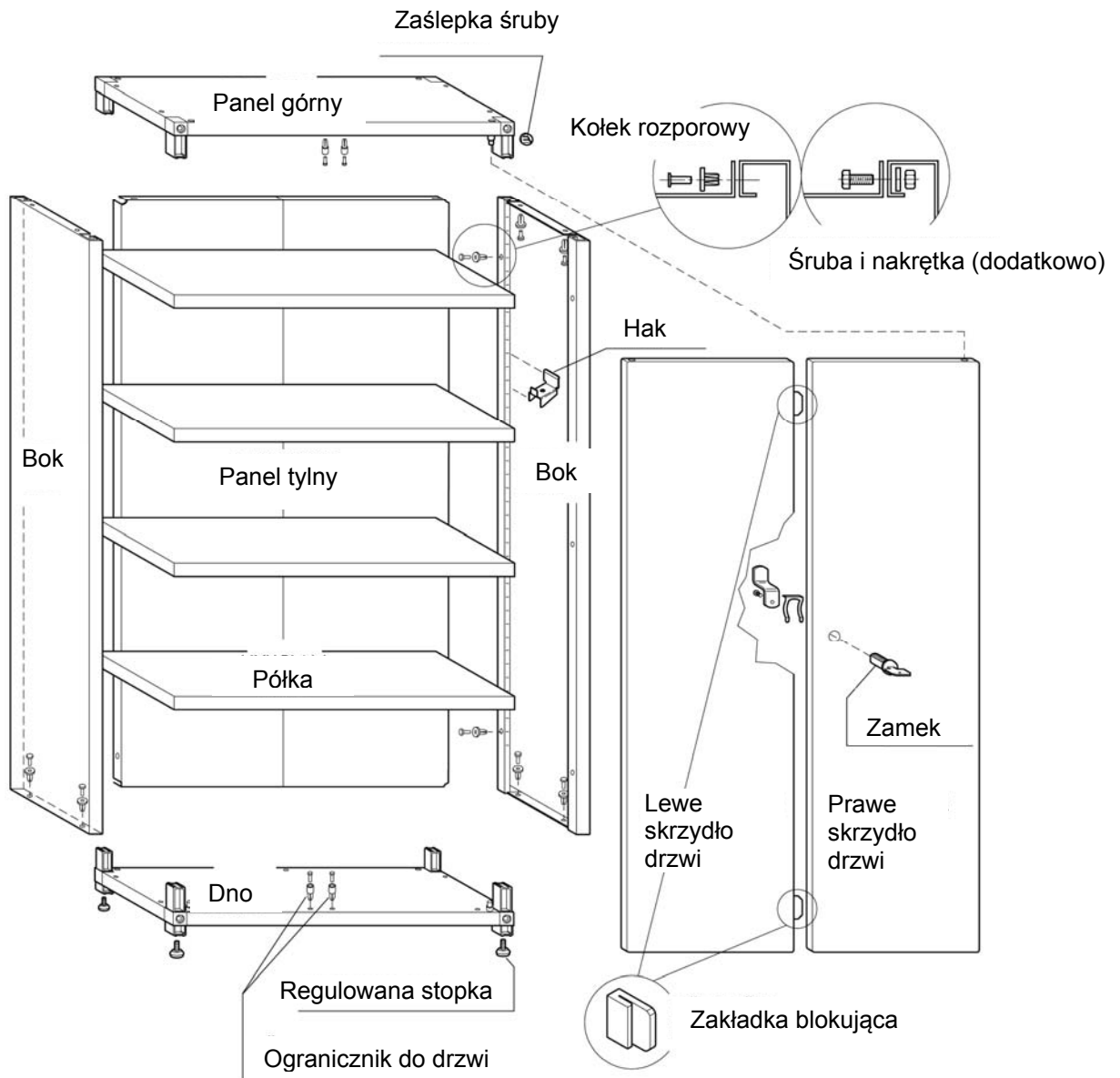

WAŻNE! Montaż za pomocą kołków rozporowych. Można także użyć śruby i nakrętki (opcjonalnie), co wpłynie pozytywnie na stabilność konstrukcji.

1. Włóż boki do płyty podłogi.
2. Zamontuj panele tylne i przykręć je za pomocą kołków rozporowych lub śruby i nakrętki.
3. Zamontuj panel górny w odległości 1,5 cm od falcu, aby móc wstawić drzwi.
4. Zamontuj najpierw lewe skrzydło drzwi (bez zamka).
5. Zamontuj prawe skrzydło drzwi, opuść panel górny do falcu i przykręć go za pomocą kołka rozporowego lub śruby i nakrętki.
6. Zamontuj ogranicznik drzwi, zamek, regulowane stopki i zaślepki.
7. Za pomocą haków zamontuj jedną półkę na wysokości zamka, a pozostałe półki na dowolnej wysokości

Z zastrzeżeniem prawa do błędów w druku i zmian konstrukcyjnych, które są od nas niezależne. W razie ewentualnych problemów skontaktuj się telefonicznie z naszym działem obsługi klienta pod numerem: 801 600 500.

Jula Poland Sp. z o.o., ul. Malborska 49, 03-286 Warszawa, Polska www.jula.pl

ASSEMBLY

Read these instructions carefully before use!

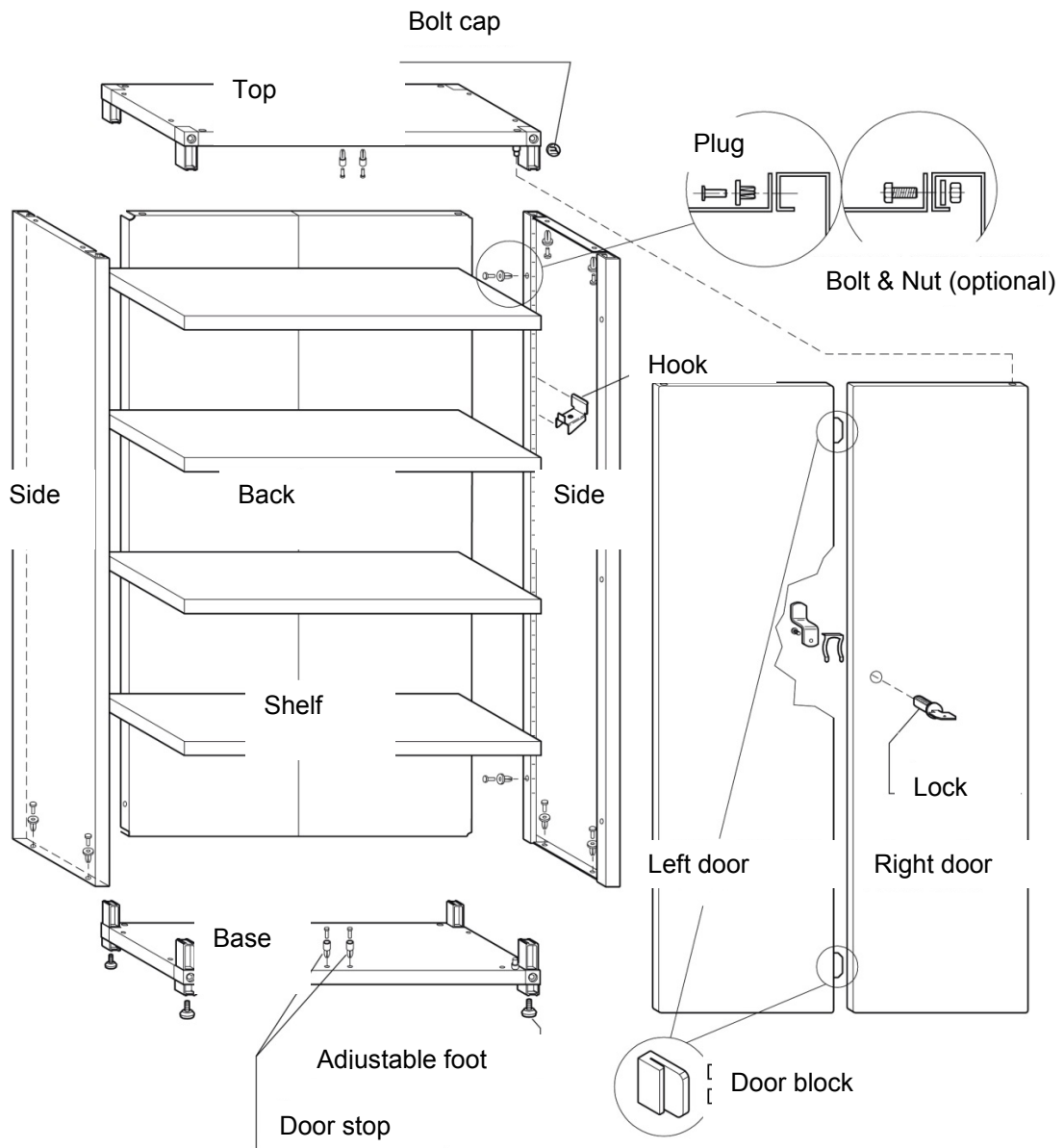

IMPORTANT! Assembly must be carried out using the expansion plugs. Alternatively, for greater rigidity, use the bolts and nuts (optional).

1. Insert the sides in the base.
2. Assemble the back pieces and secure them to the sides using expansion plugs or bolts and nuts.
3. Fit the top at a distance of 1.5 cm from the rabbet to allow the door to be inserted.
4. Assemble the left door (without lock hole) first.
5. Attach the right door, lower the top to the rabbet and secure it using expansion plugs or bolts and nuts.
6. Fit the door stops, lock, adjustable feet and bolt caps.
7. Fit one shelf at the same height as the lock and the other shelf at the height you wish using the hooks.

Subject to printing errors and design changes over which we have no control. In the event of problems, please contact our service department.
www.jula.com