



Monteringsanvisning för sågbock
Monteringsanvisning for sagbukk
Instrukcja montażu koziółka do cięcia
Assembly Instructions for Sawhorse

342-020



SV Bruksanvisning i original
NO Bruksanvisning i original
PL Instrukcja obsługi w oryginale
EN Operating instructions in original

Läs noga igenom bruksanvisningen innan produkten används!

MONTERING

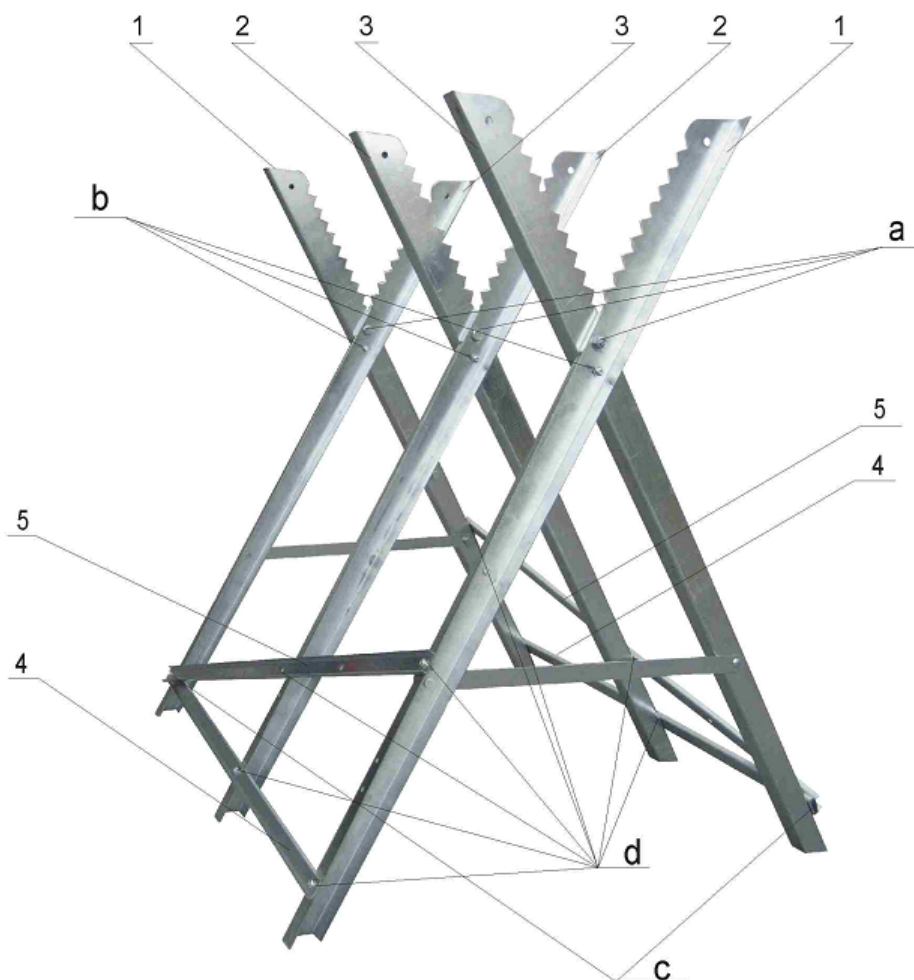

Del	Beskrivning	Antal
1	Tandad sågställning 1	2
2	Tandad sågställning 2	2
3	Tandad sågställning 3	2
4	Kort skena	2
5	Lång skena	2
a	Skruv M8 x 14 + låsmutter M8 + packning M8	3 uppsättningar
b	Skruv M6 x 14 + låsmutter M6 + packning M6	3 uppsättningar
c	Skruv M6 x 28 + mutter M6 + packning M6	2 uppsättningar
d	Skruv M6 x 12 + mutter M6 + packning M6	8 uppsättningar

HANDHAVANDE

- Sågbockens maximala bärkapacitet är 100 kg.
- Sågbocken kan beroende på timrets tjocklek ställas in i tre fasta vinklar: 50, 60 eller 70 grader.
- Var noga med att alltid haka fast tvärstagen när sågbockens vinkel har justerats.



Med reservation för konstruktionsändringar och tryckfel som vi ej kan råda över. Vid eventuella problem, kontakta vår serviceavdelning måndag till fredag på telefon: 0200-88 55 88.
www.jula.se

Les nøye gjennom bruksanvisningen før produktet tas i bruk!

MONTERING

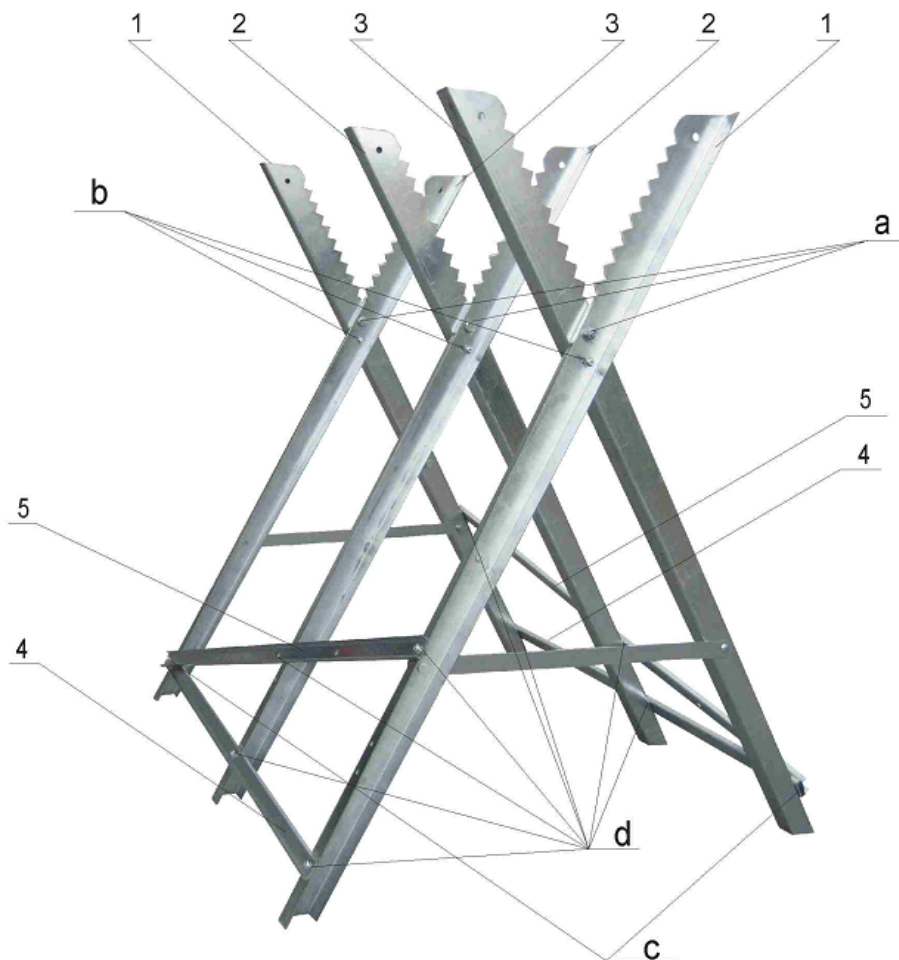

Del	Beskrivelse	Antall
1	Tannet sagstativ 1	2
2	Tannet sagstativ 2	2
3	Tannet sagstativ 3	2
4	Kort skinne	2
5	Lang skinne	2
a	Skrue M8 x 14 + låsemutter M8 + pakning M8	3 sett
b	Skrue M6 x 14 + låsemutter M6 + pakning M6	3 sett
c	Skrue M6 x 28 + mutter M6 + pakning M6	2 sett
d	Skrue M6 x 12 + mutter M6 + pakning M6	8 sett

BRUK

- Sagbukken har en maksimal kapasitet på 100 kg.
- Avhengig av tykkelsen på tømmeret kan sagbukken stilles inn i tre faste vinkler. 50, 60 eller 70 grader.
- Pass på at du alltid hekter fast tverrstagene når du har justert vinkelen på sagbukken.

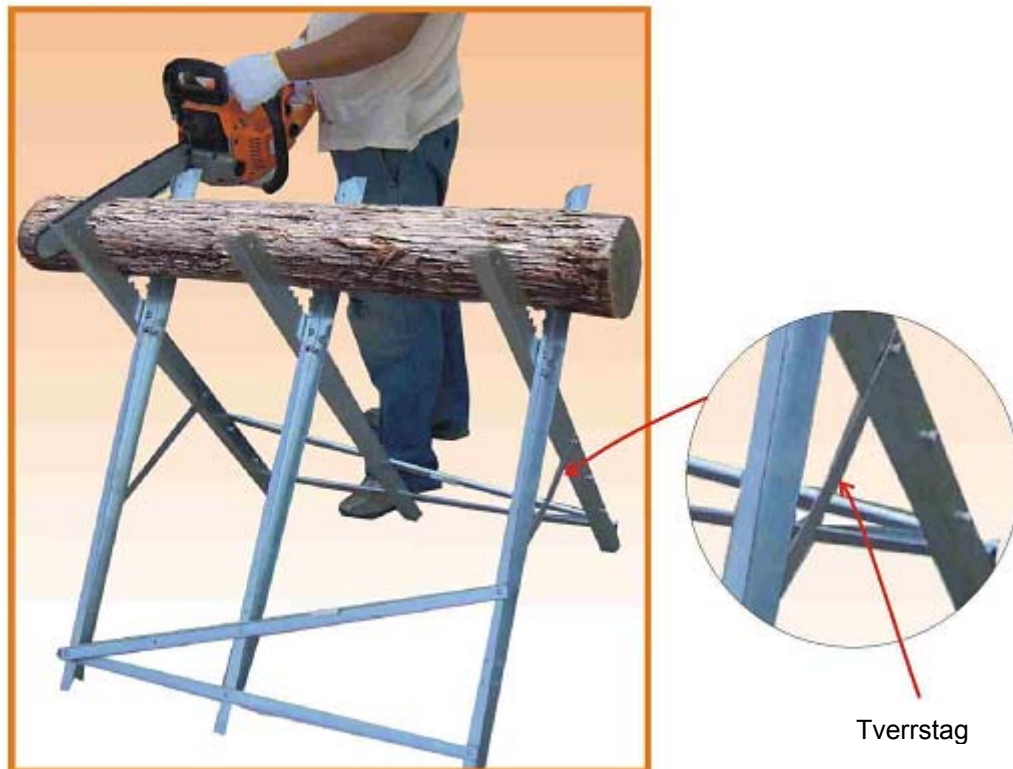

Med forbehold om trykkfeil og konstruksjonsendringer utenfor vår kontroll. Ved eventuelle problemer, kontakt vår serviceavdeling på telefon 67 90 01 34.
Jula Norge AS, Solheimsveien 6–8, 1471 LØRENSKOG
www.jula.no

Przed użyciem produktu uważnie przeczytaj instrukcję obsługi!

MONTAŻ

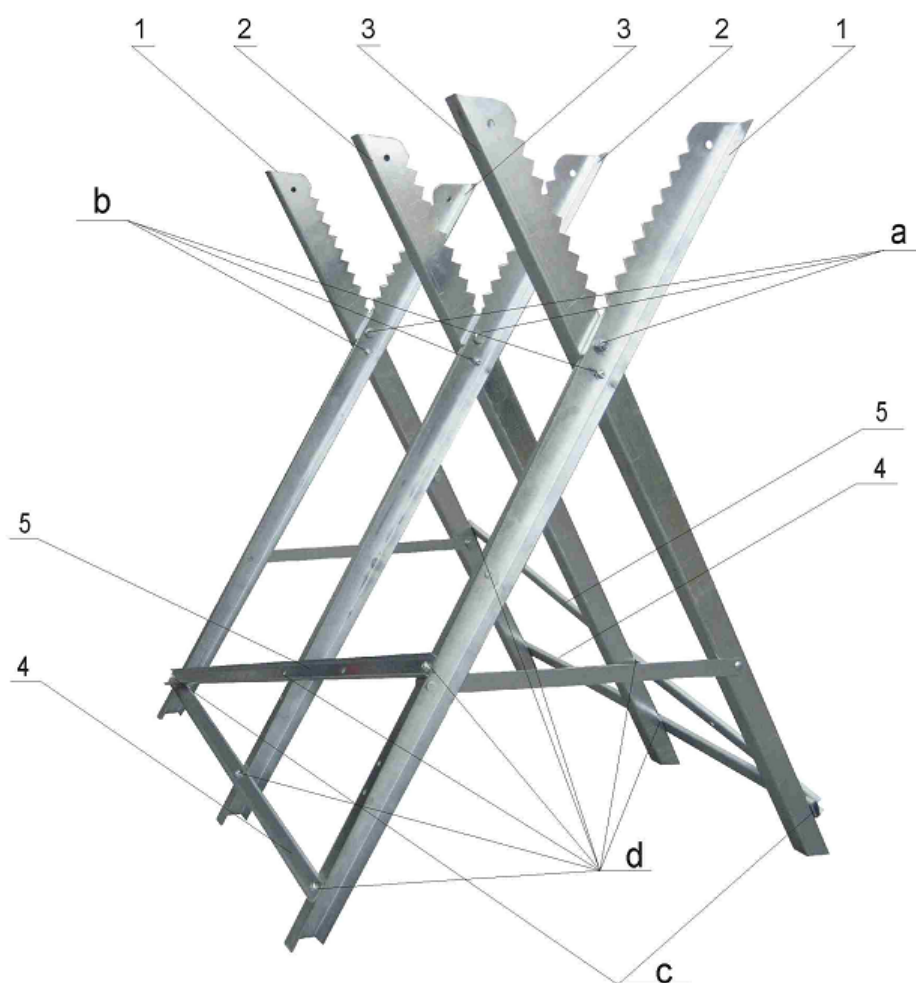

Część	Opis	Liczba
1	Ząbkowana podpórka do piłowania 1	2
2	Ząbkowana podpórka do piłowania 2	2
3	Ząbkowana podpórka do piłowania 3	2
4	Szyna krótka	2
5	Szyna długa	2
a	Śruba M8 x 14 + nakrętka blokująca M8 + uszczelka M8	3 zestawy
b	Śruba M6 x 14 + nakrętka blokująca M6 + uszczelka M6	3 zestawy
c	Śruba M6 x 28 + nakrętka blokująca M6 + uszczelka M6	2 zestawy
d	Śruba M6 x 12 + nakrętka blokująca M6 + uszczelka M6	8 zestawów

OBSŁUGA

- Maksymalne obciążenie koziółka wynosi 100 kg.
- W zależności od grubości drewna można wybrać jedno z trzech stałych ustawień kąta koziółka: 50, 60 lub 70 stopni.
- Zawsze pamiętaj o zablokowaniu poprzeczki po wyregulowaniu ustawienia kąta.

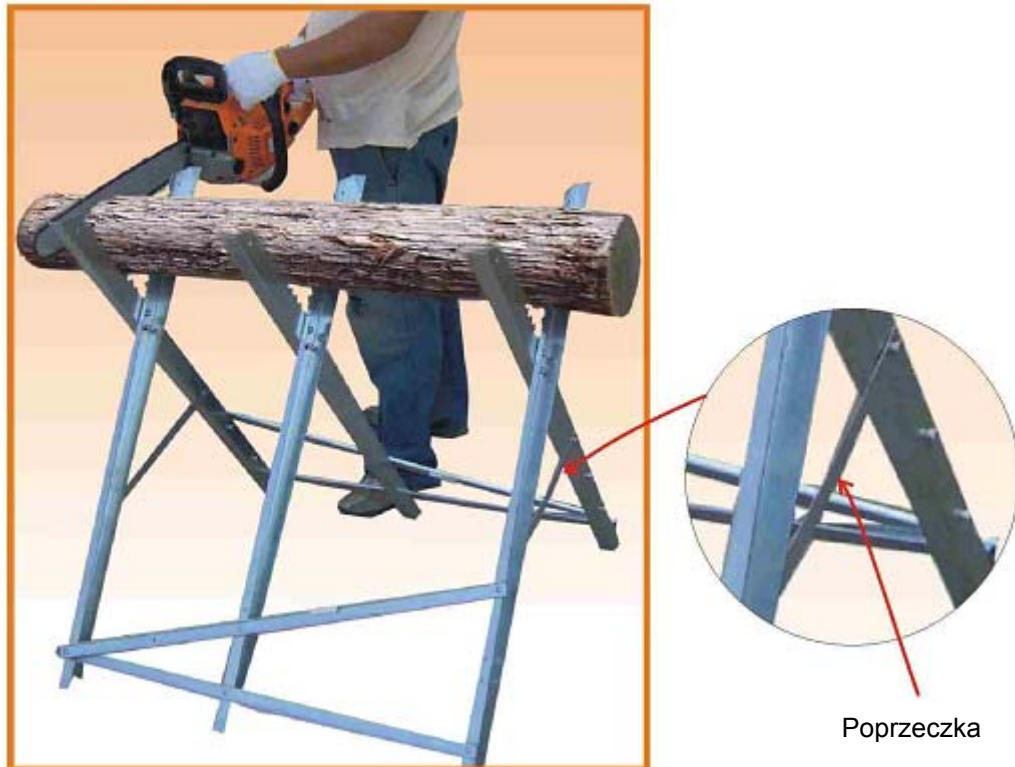

Z zastrzeżeniem prawa do zmian konstrukcyjnych i błędów w druku, które są od nas niezależne. W razie ewentualnych problemów skontaktuj się telefonicznie z naszym działem obsługi, od poniedziałku do piątku, pod numerem: 801 600 500.
www.jula.pl

Read the Operating Instructions carefully before use

ASSEMBLY

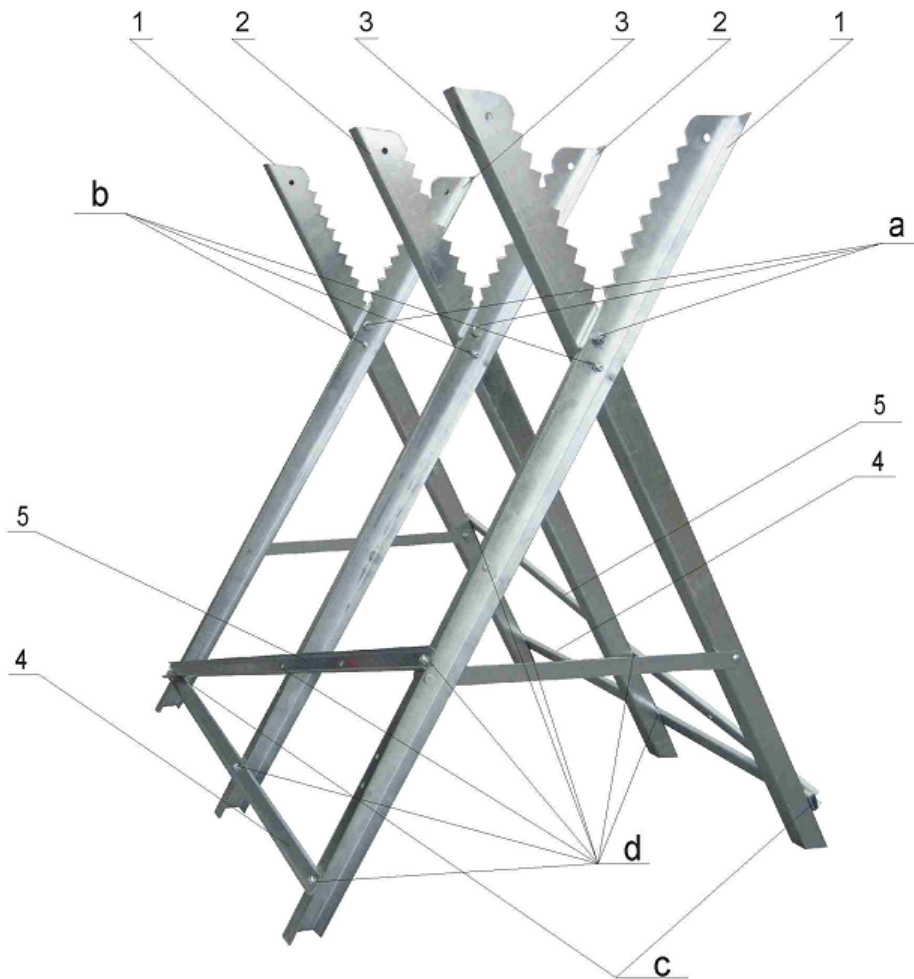

Part	Description	Quantity
1	Toothed saw position 1	2
2	Toothed saw position 2	2
3	Toothed saw position 3	2
4	Short rail	2
5	Long rail	2
a	Screw M8 x 14 + lock nut M8 + seal M8	3 sets
b	Screw M6 x 14 + lock nut M6 + seal M6	3 sets
c	Screw M6 x 28 + nut M6 + seal M6	2 sets
d	Screw M6 x 12 + nut M6 + seal M6	8 sets

OPERATION

- The sawhorse's maximum bearing capacity is 100 kg.
- The sawhorse can be set at three fixed angles depending on the thickness of the timber: 50, 60 or 70 degrees.
- Always be sure to hook on the cross stays when the angle of the sawhorse has been adjusted.

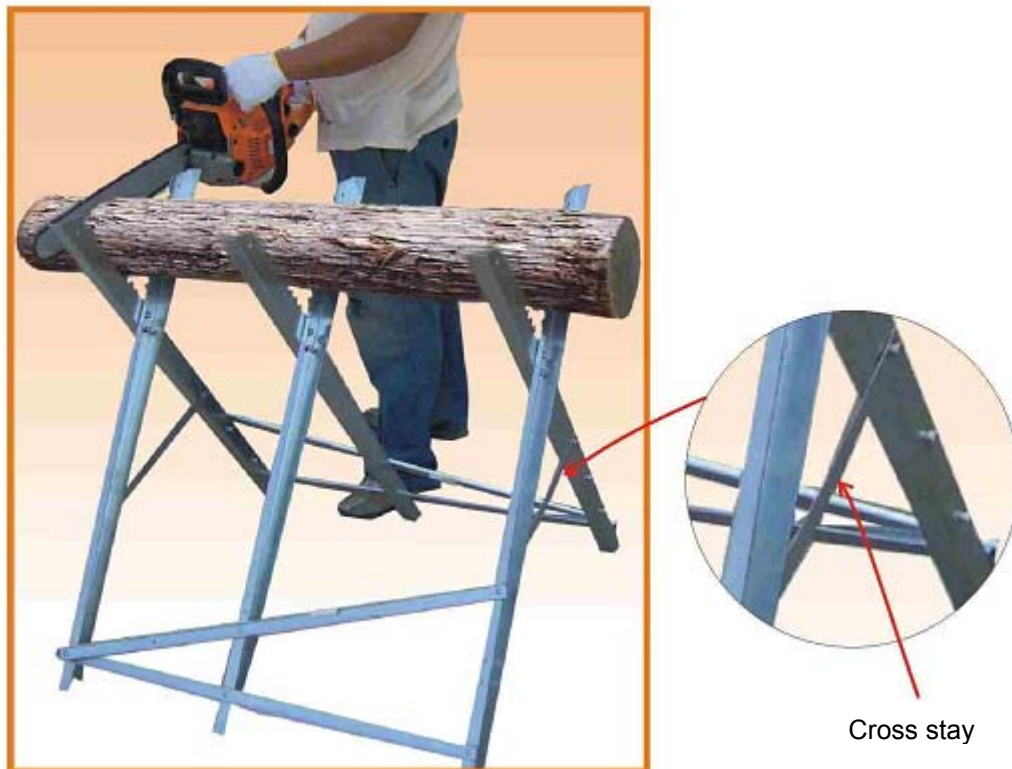

Subject to printing errors and design changes over which we have no control. In the event of problems, please contact our service department.
www.jula.com