



Bruksanvisning för lysrörsarmatur 1 x 18 W

Bruksanvisning for lysrørarmatur 1 x 18 W

Instrukcja obsługi oprawy świetlówkowej 1 x 18 W

Operating Instructions for Strip Light 1 x 18 W

424-048



SV Bruksanvisning i original
NO Bruksanvisning i original
PL Instrukcja obsługi w oryginale
EN Operating instructions in original

SÄKERHETSFÖRESKRIFTER

Läs bruksanvisningen noggrant innan användning!

- Elektriska installationer ska utföras av behörig installatör.
- Innan du byter lysrör ska nätspänningen kopplas från och lysröret svalna.
- Rör inte lysröret när armaturen är tänd.
- Vid fel på armaturen eller lysröret ska nätspänningen omedelbart kopplas från.
- Trasig eller felaktig armatur ska repareras av en auktoriserad serviceverkstad.
- Armaturen är inte avsedd för parallellkoppling.
- Vid byte av lysrör ska de nya lysrören vara av samma typ som de gamla.

RESPEKT FÖR EL!

Nyinstallationer och utökning av befintliga anläggningar ska alltid utföras av behörig installatör. Vid nödvändig kännedom (i annat fall kontakta elinstallatör) får du byta strömbrytare, vägguttag samt montera stickproppar, skarvsladdar och lamphållare. Felaktig montering kan leda till livsfara och brandrisk.

TEKNISKA DATA

| | |
|----------------|------------------|
| Märkspänning | 230 V / 50 Hz |
| Effekt | 18 W |
| Kapslingsklass | IP20 |
| Lysrörstyp | T8 |
| Mått | 615 x 31 x 54 mm |
| Vikt | 290 g |
| Ljusflöde | 1215 lm |

BESKRIVNING

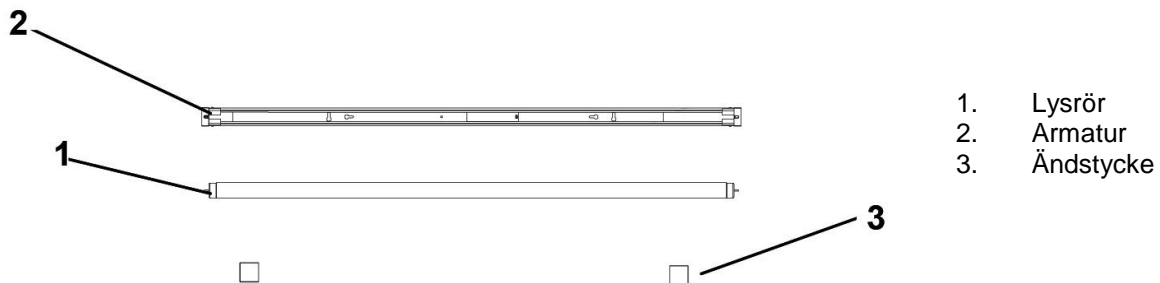

MONTERING

- Mät ut var armaturen ska sitta.
- Fäst armaturen i taket med skruvar och vid behov plugg. Se till att det inte finns några dolda elkablar där du ska skruva.
- Se till att skruvarna dras åt ordentligt.

Anslutning till nätspänning

1. Öppna locket.
2. Anslut kablarna enligt följande:
 - Brun (L) till brun
 - Blå (N) till blå
3. Sätt tillbaka locket.

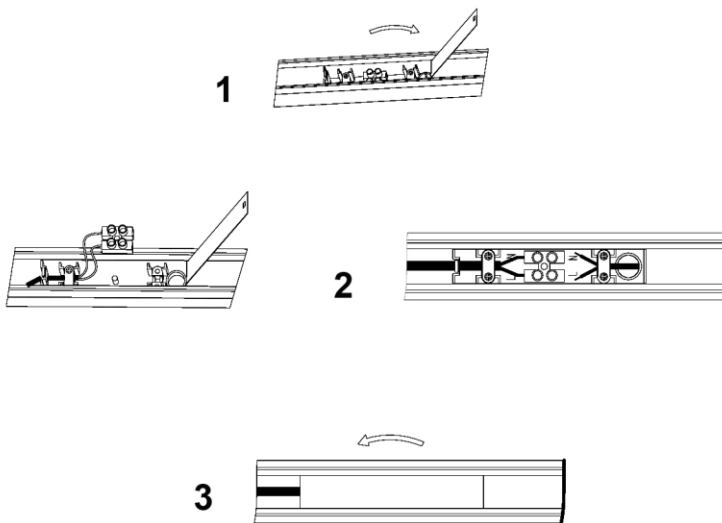

HANDHAVANDE

Byta lysrör

1. Lossa ändstyckena.
2. Vrid lysröret 90°.
3. Ta ur lysröret.
4. Sätt i det nya lysröret.
5. Vrid lysröret tills du hör ett klickljud.
6. Sätt tillbaka ändstyckena.

OBS! Vrid inte lysröret för långt.

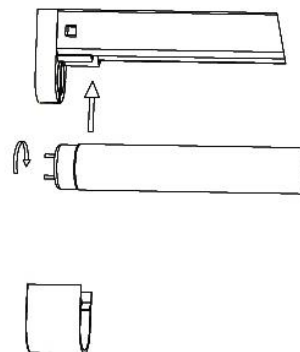

Med reservation för tryckfel och konstruktionsändringar som vi inte kan råda över. Vid eventuella problem, kontakta vår serviceavdelning på telefon: 0200-88 55 88.

Jula AB, Box 363, 532 24 SKARA

www.jula.se

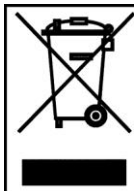

Värna om miljön!

Får ej slängas bland hushållssopor!
Denna produkt innehåller elektriska eller elektroniska komponenter som skall återvinnas.
Lämna produkten för återvinning på anvisad plats t.ex. kommunens återvinningsstation.

SIKKERHETSANVISNINGER

Les bruksanvisningen nøye før bruk!

- Elektriske installasjoner skal utføres av autorisert installatør.
- Før du skifter lysrør, skal nettspenningen kobles fra og lysrøret kjøles ned.
- Ikke rør lysrøret når armaturen er tent.
- Ved feil på armaturen eller lysrøret skal nettspenningen umiddelbart kobles fra.
- Skader eller feil på armaturen skal repareres av autorisert serviceverksted.
- Armaturen er ikke beregnet for parallellkobling.
- Ved skifte av lysrør skal de nye lysrørene være av samme type som de gamle.

RESPEKT FOR EL!

Kan kun installeres av en registrert installasjonsvirksomhet. Det kan oppstå livsfare og øke brannfaren, dersom arbeidet ikke er riktig utført.

TEKNISKE DATA

| | |
|-----------------|------------------|
| Merkespenning | 230 V / 50 Hz |
| Effekt | 18 W |
| Kapslingsklasse | IP20 |
| Lysrørtype | T8 |
| Mål | 615 x 31 x 54 mm |
| Vekt | 290 g |
| Lysstrøm | 1215 lm |

BESKRIVELSE

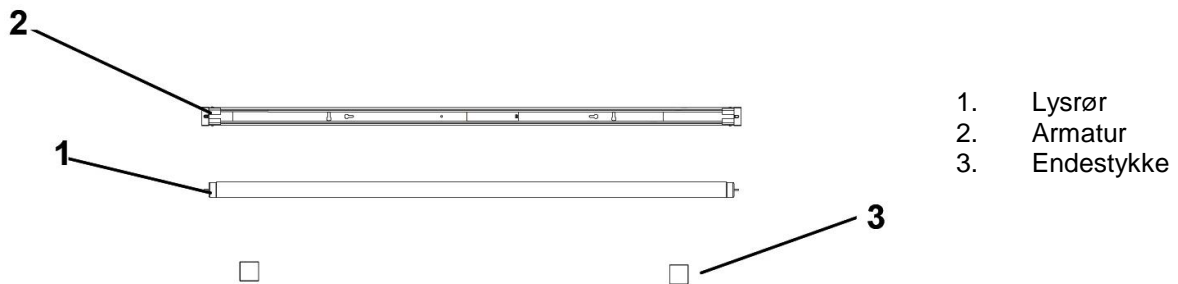

MONTERING

- Mål opp hvor armaturen skal monteres.
- Fest armaturen i taket med skruer og plugger ved behov. Kontroller at det ikke finnes skjulte el-kabler der du skal skru.
- Pass på at du skrur skruene godt til.

Tilkobling til nettspenning

1. Åpne lokket.
2. Koble til ledningene i henhold til følgende:
 - Brun (L) til brun
 - Blå (N) til blå
3. Sett lokket tilbake på plass.

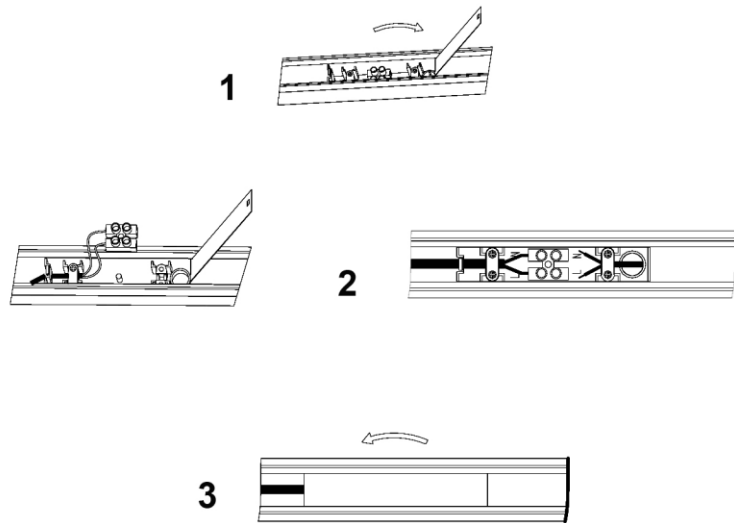

BRUK

Skifte lysrør

1. Løsne endestykkene.
2. Vri lysrøret 90°.
3. Ta ut lysrøret.
4. Sett inn det nye lysrøret.
5. Vri lysrøret til du hører et klikk.
6. Sett endestykkene tilbake på plass.

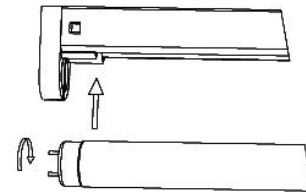

OBS! Ikke vri lysrøret for langt.



Med forbehold om trykkfeil og konstruksjonsendringer utenfor vår kontroll. Ved eventuelle problemer, kontakt vår serviceavdeling på telefon 67 90 01 34.

Jula Norge AS, Solheimsveien 6-8, 1471 LØRENSKOG

www.jula.no



Verne om miljøet!

Må ikke kastes sammen med husholdningsavfallet!
 Dette produktet inneholder elektriske eller elektroniske komponenter som skal gjenvinnes.
 Lever produkt till gjenvinning på anvist sted, f.eks. kommunens miljøstasjon.

PRZEPISY BEZPIECZEŃSTWA

Przed użyciem uważnie przeczytaj instrukcję obsługi!

- Instalację elektryczną powinien wykonać uprawniony elektryk.
- Przed wymianą świetlówki należy odłączyć zasilanie i odczekać, aż świetlówka ostygnie.
- Nie dotykaj zapalanej świetlówki.
- W razie stwierdzenia usterki oprawy lub świetlówki należy natychmiast wyłączyć zasilanie.
- Zepsuta lub wadliwa oprawa musi zostać naprawiona przez autoryzowany punkt serwisowy.
- Oprawa nie jest przeznaczona do podłączania równoległego.
- W przypadku wymiany świetlówki nowa świetlówka musi być tego samego typu co wymieniana.

ZACHOWAJ OSTROŻNOŚĆ PODCZAS PRACY Z PRĄDEM!

Wykonanie nowej instalacji oraz poszerzenie instalacji istniejących należy zawsze zlecać uprawnionemu instalatorowi. Jeśli posiadasz odpowiednią wiedzę (w przeciwnym razie należy skontaktować się z elektrykiem instalatorem), możesz wymieniać przełączniki, gniazda ścienne oraz montować wtyczki, przedłużacze i uchwyty żarówek. Nieprawidłowy montaż może stanowić zagrożenie dla życia i spowodować ryzyko pożaru.

DANE TECHNICZNE

| | |
|-------------------------|------------------|
| Napięcie znamionowe | 230 V/50 Hz |
| Moc | 18 W |
| Stopień ochrony obudowy | IP20 |
| Typ świetlówki | T8 |
| Wymiary | 615 x 31 x 54 mm |
| Masa | 290 g |
| Strumień świetlny | 1215 lm |

OPIS

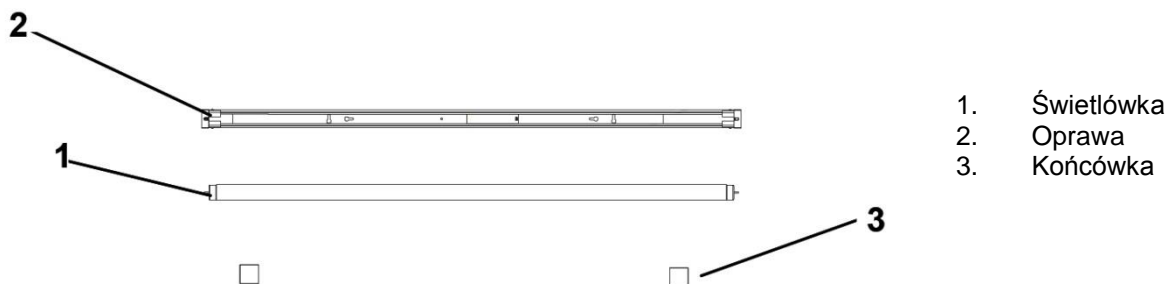

MONTAŻ

- Wyznacz miejsce montażu oprawy.
- Zamocuj oprawę do sufitu przy użyciu wkrętów i w razie potrzeby kołków. Sprawdź, czy w miejscu, gdzie będziesz przykręcać oprawę, nie bieżą żadne ukryte przewody elektryczne.
- Dopilnuj, by wkręty zostały porządnie dokręcone.

Podłączenie do napięcia sieciowego

1. Otwórz pokrywę.
2. Podłącz przewody w następujący sposób:
 - Brązowy (L) do brązowego
 - Niebieski (N) do niebieskiego
3. Ponownie załóż pokrywę.

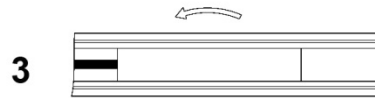
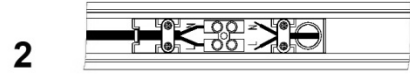
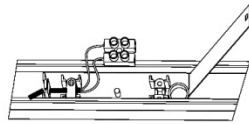
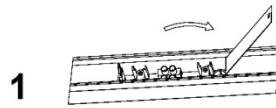

OBSŁUGA

Wymiana świetlówki

1. Zdemontuj końcówki.
2. Przekręć świetlówkę o 90°.
3. Wyjmij świetlówkę.
4. Włóż nową świetlówkę.
5. Przekręcaj świetlówkę, aż usłyszysz kliknięcie.
6. Załóż ponownie końcówki.

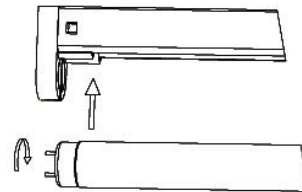

UWAGA! Nie przekręcaj świetlówki za mocno.

Z zastrzeżeniem prawa do błędów w druku i zmian konstrukcyjnych, które są od nas niezależne. W razie ewentualnych problemów skontaktuj się telefonicznie z naszym działem obsługi klienta pod numerem: 801 600 500.

Jula Poland Sp. z o.o., ul. Malborska 49, 03-286 Warszawa, Polska
www.jula.pl

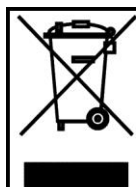

Dbaj o środowisko!

Nie wyrzucaj zużytego produktu wraz z odpadami komunalnymi! Produkt zawiera elektryczne lub elektroniczne komponenty mogące być zagrożeniem dla środowiska. Produkt należy oddać do odpowiedniego punktu składowania lub przynieść go do jednego ze sklepów, gdzie przy zakupie nowego sprzętu bezpłatnie przyjmujemy stary, tego samego rodzaju i tej samej ilości.

SAFETY INSTRUCTIONS

Read the Operating Instructions carefully before use!

- All electrical installations must be carried out by an authorised electrician.
- Disconnect the mains supply and allow the fluorescent tube to cool before replacing it.
- Do not touch the fluorescent tube when the light is switched on.
- Disconnect from the mains supply immediately if there is a fault with the light or the fluorescent tube.
- A broken or defective light must be repaired by an authorised service centre.
- The light is not intended for parallel connection.
- Replace the fluorescent tube with the same type of tube.

ELECTRICAL SAFETY

New installations and extensions to existing systems must always be performed by a qualified electrician. If you have the necessary experience and knowledge, you may replace switches and wall sockets, fit plugs, extension cords and lamp holders. If not, you should contact an electrician. Improper installation may endanger life and pose a fire hazard.

TECHNICAL DATA

| | |
|--------------------------|------------------|
| Rated voltage | 230 V/50 Hz |
| Output | 18 W |
| Protection rating | IP20 |
| Type of fluorescent tube | T8 |
| Dimensions | 615 x 31 x 54 mm |
| Weight | 290 g |
| Luminous flux | 1215 lm |

DESCRIPTION

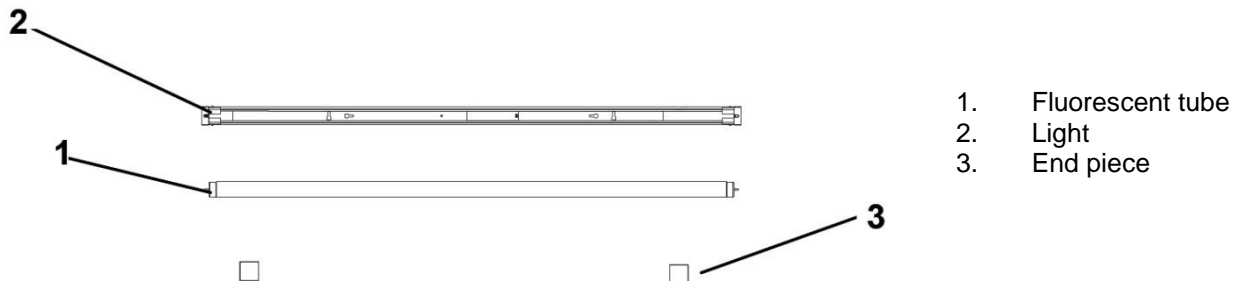

INSTALLATION

- Measure out where the light is to be placed.
- Fasten the light to the ceiling with the screws; use plugs if necessary. Make sure there are no concealed electrical cables before screwing.
- Make sure to tighten the screws securely.

Connection to mains supply

1. Open the flap.
2. Connect the wires as follows:
 - Brown (L) to brown
 - Blue (N) to blue
3. Replace the flap.

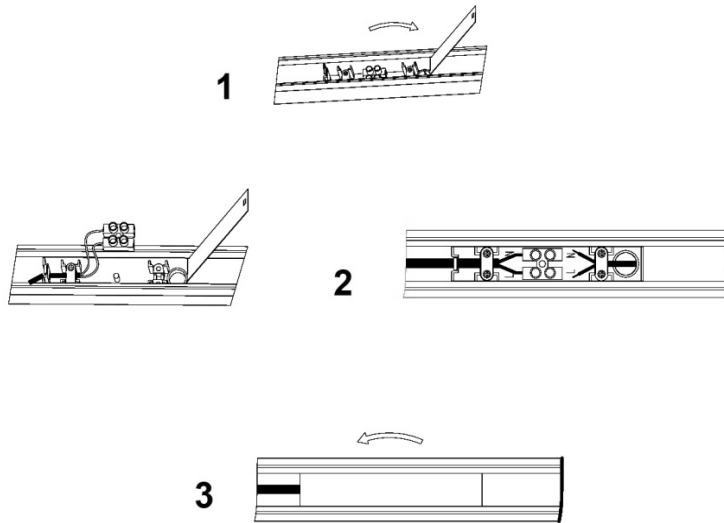

OPERATION

Replace fluorescent tube

1. Release the end pieces.
2. Turn the fluorescent tube 90°.
3. Remove the tube.
4. Fit the new tube.
5. Turn the tube until it clicks.
6. Replace the end pieces.

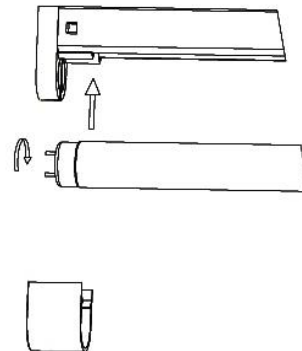

NOTE! Do not turn the tube too far.

Subject to printing errors and design changes over which we have no control. In the event of problems, please contact our service department.
www.jula.com

