



Bruksanvisning för handdukstork

Bruksanvisning for håndkletørker

Instrukcja obsługi suszarki ręcznikowej

Installation Instructions for Heated Towel Rail

433-018



**Värna om miljön!**

Får ej slängas bland hushållssopor! Denna produkt innehåller elektriska eller elektroniska komponenter som skall återvinnas. Lämna produkten för återvinning på anvisad plats, till exempel kommunens återvinningsstation.

**Verne om miljøet!**

Må ikke kastes sammen med husholdningsavfallet! Dette produktet må inneholder elektriske eller elektroniske komponenter som skal gjenvinnes. Lever produkt till gjenvinning på anvist sted, f.eks. kommunens miljøstation.

**Dbaj o środowisko!**

Nie wyrzucaj zużytego produktu wraz z odpadami komunalnymi! Produkt zawiera elektryczne komponenty mogące być zagrożeniem dla środowiska. Produkt należy oddać do odpowiedniego punktu składowania lub przynieść go do jednego ze sklepów gdzie przy zakupie nowego sprzętu bezpłatnie przyjmujemy stary tego samego rodzaju i w tej samej ilości.

**Care for the environment!**

Must not be discarded with household waste! This product contains electrical or electronic components that should be recycled. Leave the product for recycling at the designated station e.g. the local authority's recycling station.

SE - Bruksanvisning i original

Rätten till ändringar förbehålles. Vid eventuella problem, kontakta vår serviceavdelning på telefon 0200-88 55 88.

www.jula.se

NO - Bruksanvisning (Oversettelse av original bruksanvisning)

Med forbehold om endringer. Ved eventuelle problemer kan du kontakte vår serviceavdeling på telefon 67 90 01 34.

www.jula.no

PL - Instrukcja obsługi (Tłumaczenie oryginalnej instrukcji)

Z zastrzeżeniem prawa do zmian. W razie ewentualnych problemów skontaktuj się telefonicznie z naszym działem obsługi klienta pod numerem: 22 338 88 88.

www.jula.pl

EN - Operating instructions (Translation of the original instructions)

Jula reserves the right to make changes. In the event of problems, please contact our service department.

www.jula.com

Tillverkare/ Produsent / Producenci/ Manufacturer
Jula AB, Box 363, 532 24 SKARA

Importør/ Importør/ Importer/ Importer
Jula Norge AS, Solheimsveien 6–8, 1471 LØRENSKOG

Dystrybutor/ Dystrybutor/ Dystrybutor/ Dystrybutor
Jula Poland Sp. z o.o., ul. Malborska 49, 03-286 Warszawa, Polska

Läs bruksanvisningen noggrant innan användning!

SÄKERHETSANVISNINGAR

- Övervaka produkten noga när den används av eller i närheten av barn.
- Dra ut sladden när produkten inte används.
- Använd inte produkten om sladden eller stickproppen är skadad, om produkten inte fungerar normalt, efter att produkten fallit eller om den är skadad på annat sätt. Lämna produkten till behörig servicerepresentant för kontroll, reparation eller justering.
- Använd inte produkten utomhus.
- Placera inte produkten i närheten av badkar, dusch, diskho eller liknande, som innehåller vatten eller annan vätska.
- Dra inte sladden under mattor eller liknande. Dra sladden så att den inte blir trampad eller utgör en snubblingsrisk.
- Dra ut sladden för att göra produkten spänningslös.
- För aldrig in främmande föremål i ventilations- eller utloppsöppningar – risk för elolycksfall, brand och/eller egendomsskada.
- Använd inte produkten i explosiv miljö, exempelvis i närheten av brännbara vätskor, gaser eller damm.
- Produkten får endast användas på avsett sätt och i enlighet med dessa anvisningar. Annan användning kan orsaka brand, elolycksfall eller personskada.
- Spara dessa anvisningar för framtida behov.

VIKTIGT!

- Produkten får endast köras i upprätt läge.
- Förvara produkten torrt och svalt när den inte används.
- Lagg inte undan produkten förrän den har svalnat.
- Service får endast utföras av behörig servicerepresentant.
- Produkten får inte placeras omedelbart nedanför nätuttag.

Produkten är inte avsedd att användas av personer (barn eller vuxna) med någon typ av funktionshinder eller av personer som inte har tillräcklig erfarenhet eller kunskap för att använda den, såvida de inte har fått anvisningar gällande användande av produkten av någon med ansvar för deras säkerhet. Barn ska hållas under uppsikt så att de inte leker med produkten.

TEKNISKA DATA

Märkspänning	AC 230V / 50 Hz
Kapslingsklass	IP22
Märkeffekt	100 W
Mått	870 x 530 x 105 mm
Vikt	3,6 kg

BESKRIVNING

Anvisningar för väggmontering



Steg 1:
Märk ut skruvhålen på väggen.

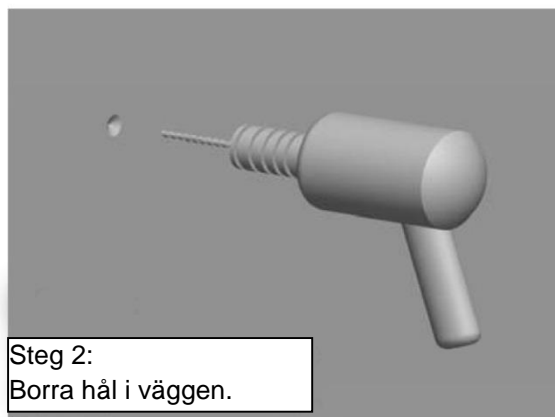

Steg 2:
Borra hål i väggen.

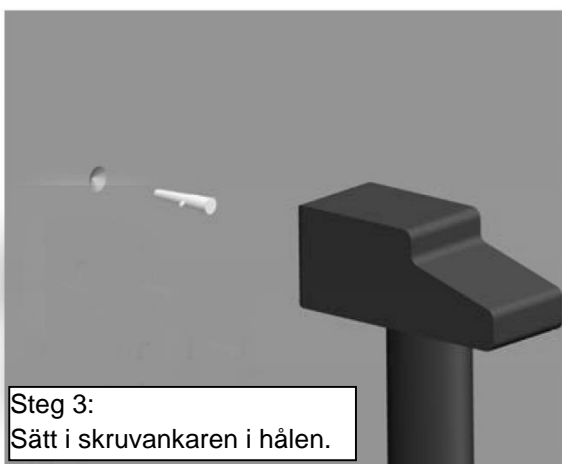

Steg 3:
Sätt i skruvankaren i hålen.

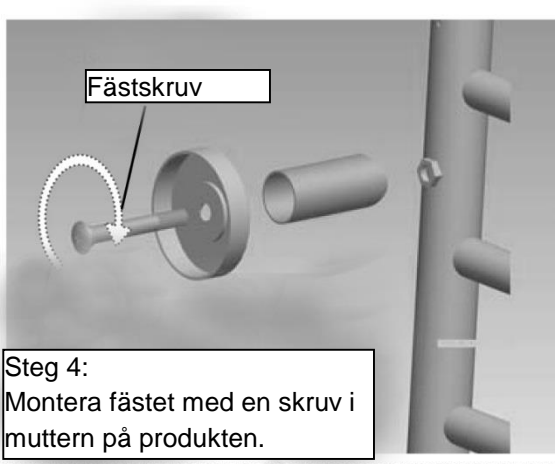

Steg 4:
Montera fästet med en skruv i muttern på produkten.



Steg 5:
Montera väggfästet med skruv.

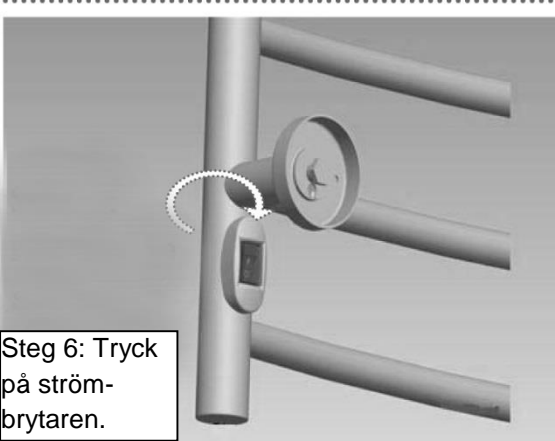

Steg 6: Tryck på strömbrytaren.

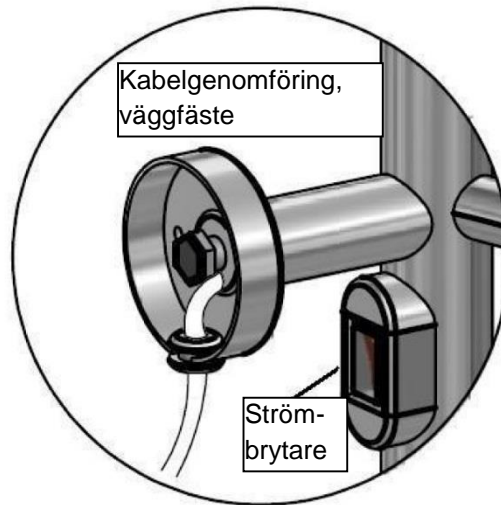

HANDHAVANDE

Produkten är avsedd för användning i badrum, tvättstuga etc.

Användning

1. Läs monteringsanvisningarna noga före montering.
2. Slutför installationen.
3. Sätt i sladden.
4. Strömbrytare
 - a. När sladden är isatt, för strömbrytaren till läge 1. Spänningsindikeringslampan tänds och produkten startar.
 - b. Stäng av produkten genom att föra strömbrytaren till läge 0. Spänningsindikeringslampan slocknar.

UNDERHÅLL

Om sladden är skadad ska den bytas ut av behörig servicerepresentant eller annan kvalificerad person, för att undvika fara.

WARNING! Produkten är avsedd för torkning av textilier som vätts med vatten. Produkten ska monteras minst 0,6 m från badkar eller dusch.

BRUKSANVISNING (KOPPLINGSBOX)

Kopplingsbox för handdukstork

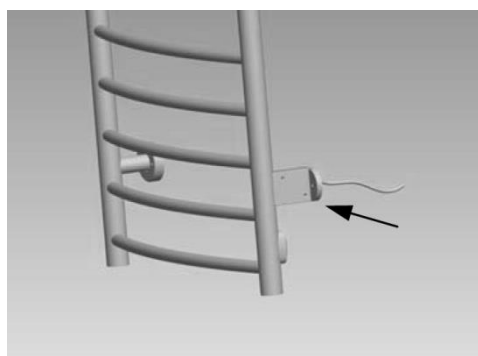
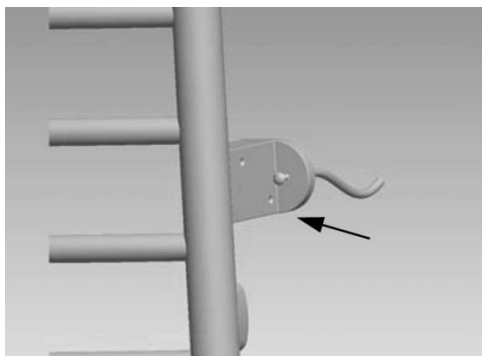

Montera kopplingsboxen nedtill till höger på apparaten, enligt bilden ovan.

Anslutning
Lossa sidokåpan.

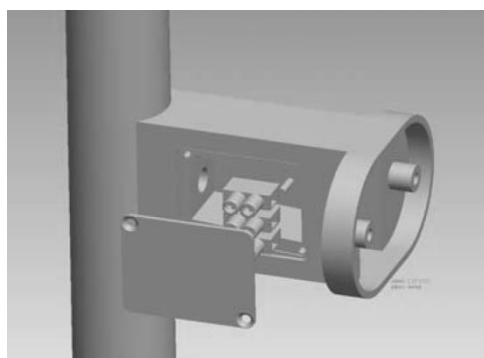

Dra sladden genom kopplingsboxens botten, så att lämplig längd sticker ut.

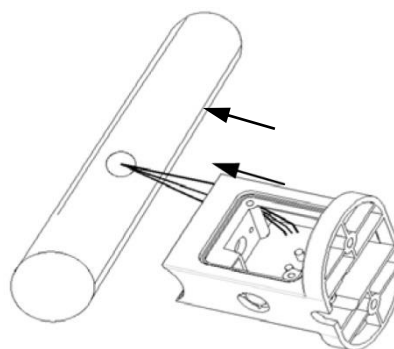

Skruva fast kopplingsboxen stadigt på apparatens vertikala rör.

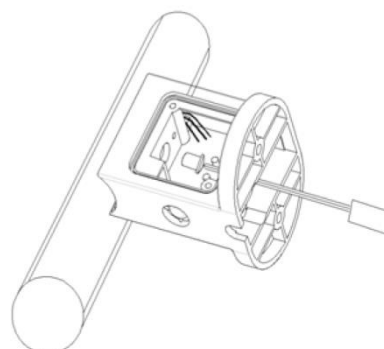

Plintar

Placera plintblocket i kopplingsboxen och kontrollera märkningen.

Anslut sladdens nolledare, fasledare och jordledare till motsvarande plintar.

Sätt tillbaka och skruva fast kåpan.

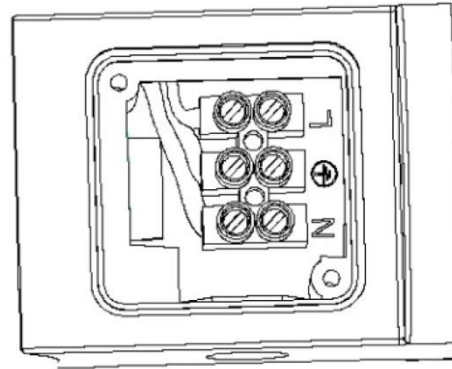

Montera täckplattan på baksidan för att dölja sladden.



WARNING! Installation ska utföras av elektriker eller annan kvalificerad personal för att undvika fara.

Les bruksanvisningen nøye før bruk!**SIKKERHETSANVISNINGER**

- Overvåk produktet nøye når det brukes av eller i nærheten av barn.
- Trekk ut støpselet når produktet ikke er i bruk.
- Ikke bruk produktet hvis ledningen eller støpselet er skadet, hvis produktet ikke fungerer normalt etter at det har falt, eller hvis det er skadet på andre måter. Lever produktet til autorisert servicerepresentant for kontroll, reparasjon eller justering.
- Produktet må ikke brukes utendørs.
- Produktet må ikke plasseres i nærheten av badekar, dusj, oppvaskbenk eller lignende som inneholder vann eller annen væske.
- Ikke trekk ledningen under tepper eller liknende. Legg ledningen slik at den ikke blir tråkket på eller representerer snubelfare.
- Trekk ut støpselet for å koble produktet fra nettspenningen.
- Ikke stikk gjenstander inn i apparatets ventilasjons- eller avtrekksåpninger – fare for el-ulykker, brann og/eller skade på eiendom.
- Ikke bruk apparatet i eksplosive miljøer, for eksempel i nærheten av brannfarlig væske, gass eller støv.
- Produktet skal bare brukes til det det er beregnet for, og i henhold til disse anvisningene. Annen bruk kan forårsake brann, el-ulykker eller personskaade.
- Ta vare på disse anvisningene for fremtidig bruk.

VIKTIG!

- Produktet må kun brukes i oppreist stilling.
- Produktet skal oppbevares kjølig og tørt når det ikke er i bruk.
- Produktet må ikke legges bort før det har tørket.
- Service skal kun utføres av kvalifisert servicerepresentant.
- Produktet må ikke plasseres rett under et strømuttak.

Produktet er ikke beregnet på bruk av personer (barn eller voksne) med funksjonshemminger eller av personer uten tilstrekkelig erfaring med eller kunnskap i å bruke det, med mindre de har fått anvisninger om bruk av produktet av noen som er ansvarlig for deres sikkerhet. Barn skal holdes under oppsyn, slik at de ikke leker med produktet.

TEKNISKE DATA

Spenning	220–240 V AC
Frekvens	50 Hz
Kapslingsklasse	IP22
Merkeeffekt	100 W
Mål	870 x 530 x 105 mm
Vekt	3,6 kg

BESKRIVELSE

Anvisninger for veggmontering

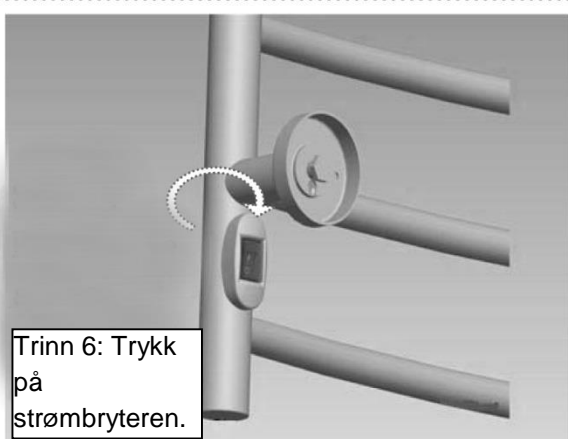
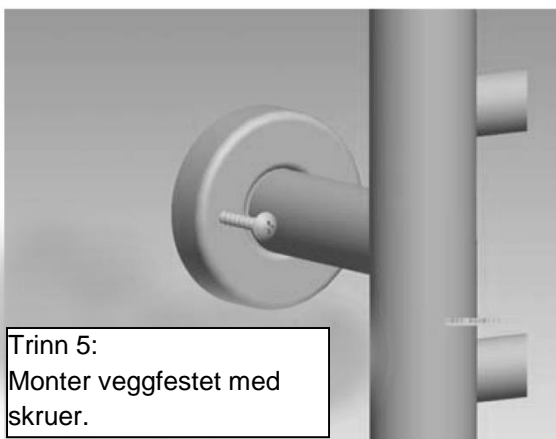
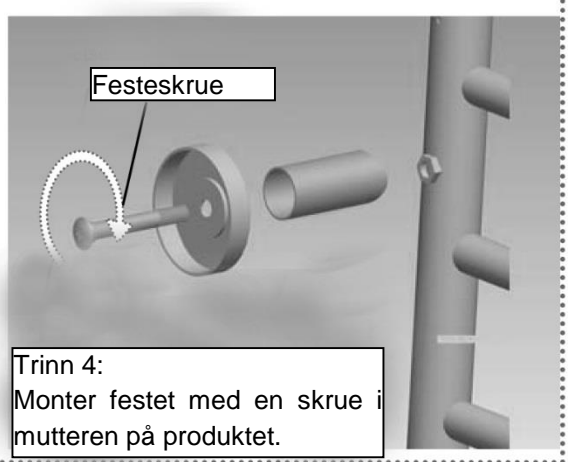
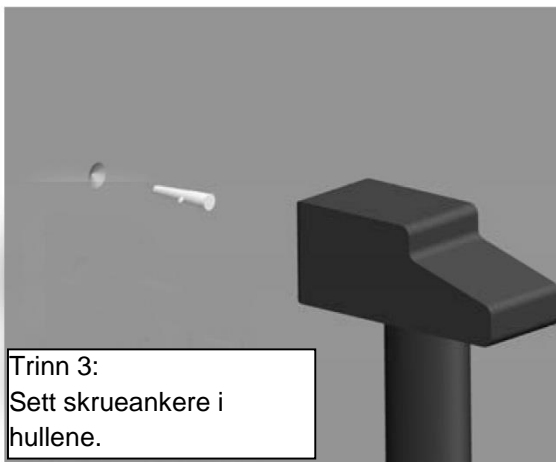
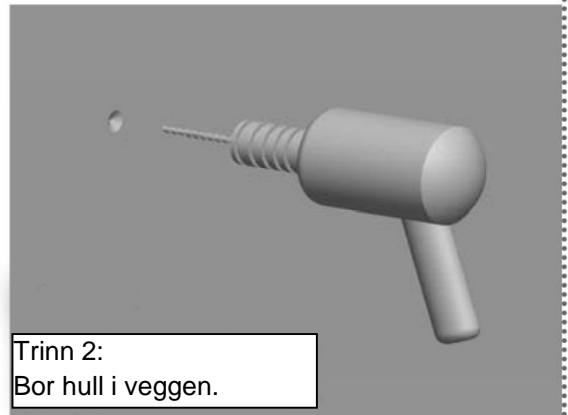
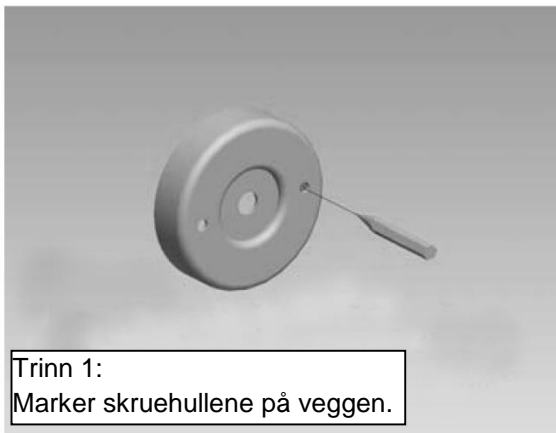

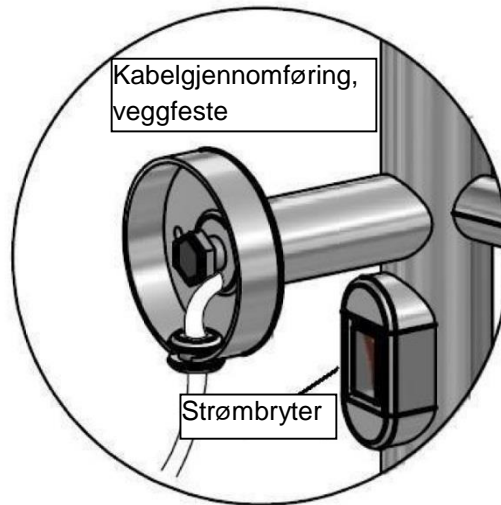

BRUK

Produktet er beregnet på bruk i baderom, vaskerom o.l.

Bruk

1. Les monteringsanvisningen nøye før montering.
2. Slutfør monteringen.
3. Sett i støpselet.
4. Strømbryter
 - a. Når støpselet er koblet til, setter du strømbryteren på 1. Spenningsindikatorlampen tennes, og produktet starter.
 - b. Slå av produktet ved å sette strømbryteren på 0. Spenningsindikatorlampen slukkes.

VEDLIKEHOLD

Hvis ledningen er skadet, må den byttes ut av en godkjent servicerepresentant eller en annen godkjent fagperson for å unngå fare.

ADVARSEL! Produktet er beregnet på tørking av tekstiler som er våte av vann. Produktet skal monteres minst 0,6 m fra badekar eller dusj.

BRUKSANVISNING (KOBLINGSBOKS)

Koblingsboks for håndkletørker

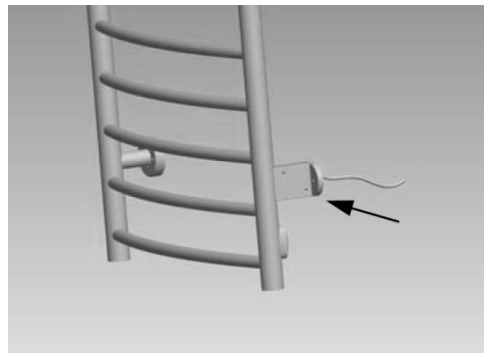
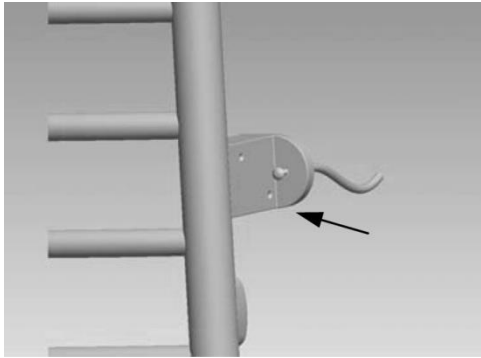

Monter koblingsboksen nede til høyre på apparatet iht. bildet ovenfor.

Tilkobling
Løsne sidedekselet.

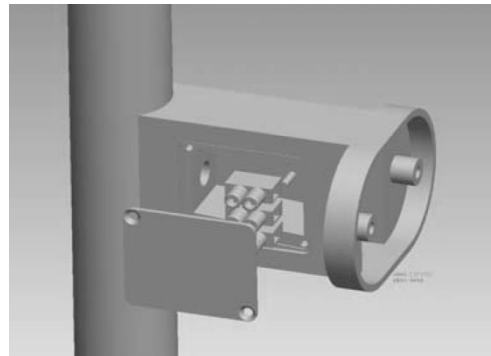

Trekk ledningen gjennom bunnen på koblingsboksen, slik at passende lengde stikker ut.

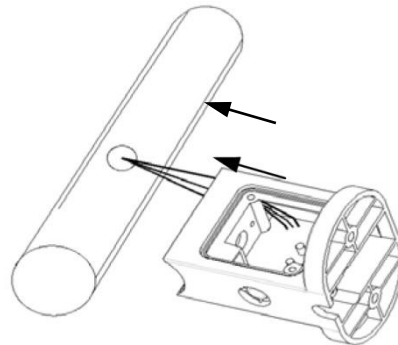

Skru koblingsboksen fast, slik at den sitter stødig på apparatets vertikale rør.

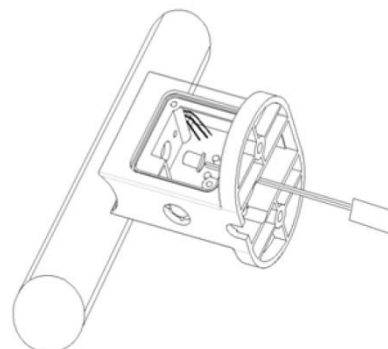

Splinter

Plasser koblingsblokken i koblingsboksen, og kontroller merkingen.

Koble til ledningens nulleleder, faseleder og jordleder til tilsvarende splinter.

Sett dekselet tilbake på plass og skru det fast.

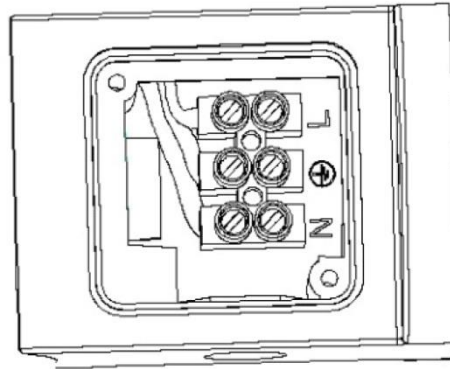

Monter dekkplaten på baksiden for å skjule ledningen.



ADVARSEL! Installasjon skal utføres av elektriker eller annet kvalifisert personell for å unngå fare.

Przed użyciem uważnie przeczytaj instrukcję obsługi!**ZASADY BEZPIECZEŃSTWA**

- Zachowaj kontrolę nad produktem, jeżeli jest używany przez dzieci lub w ich pobliżu.
- Wyciągnij kabel zasilający, jeżeli nie używasz produktu.
- Nie używaj produktu, jeśli kabel lub wtyczka są uszkodzone, produkt nie działa normalnie po upadku albo jest uszkodzony w inny sposób. Oddaj produkt do autoryzowanego serwisu w celu dokonania przeglądu, naprawy lub regulacji.
- Nie używaj produktu na zewnątrz pomieszczeń.
- Nie umieszczaj produktu w pobliżu wanny, prysznicza, zlewozmywaka lub innych miejsc, w których znajduje się woda lub inna ciecz.
- Nie prowadź kabla pod dywanami itp. Przeprowadź kabel w taki sposób, aby na niego nie nadepnąć i aby nie stwarzał ryzyka potknięcia.
- Aby odłączyć produkt od zasilania, wyciągnij kabel z gniazdka.
- Nigdy nie wkładaj przedmiotów obcych w otwory wentylacyjne lub wylotowe – ryzyko porażenia prądem, pożaru i/lub uszkodzenia mienia.
- Nie używaj produktu w otoczeniu zagrożonym wybuchem, np. w pobliżu łatwopalnych płynów, gazów lub pyłów.
- Produktu można używać wyłącznie w określony sposób, zgodnie z niniejszą instrukcją. Inne wykorzystanie może spowodować pożar, porażenie prądem lub obrażenia ciała.
- Zachowaj niniejszą instrukcję obsługi do przyszłego użytku.

WAŻNE!

- Produkt może być używany wyłącznie w pozycji pionowej.
- Nieużywany produkt powinien być przechowywany w suchym i chłodnym miejscu.
- Nie odkładaj produktu do przechowywania, jeśli nie zdążył ostygnąć.
- Naprawy urządzenia mogą być dokonywane wyłącznie przez uprawnionych przedstawicieli serwisu.
- Produktu nie należy umieszczać bezpośrednio poniżej gniazdka elektrycznego.

Produkt nie jest przeznaczony do stosowania przez osoby (dzieci lub dorosłych) z jakąkolwiek formą dysfunkcji lub osoby nieposiadające wystarczającego doświadczenia lub umiejętności w zakresie obsługi, o ile nie uzyskają wskazówek odnośnie do obsługi produktu od osoby odpowiedzialnej za ich bezpieczeństwo. Należy pilnować dzieci, aby nie bawiły się produktem.

DANE TECHNICZNE

Napięcie	220–240 V AC
Częstotliwość	50 Hz
Stopień ochrony obudowy	IP22
Moc znamionowa	100 W
Wymiary	870 x 530 x 105 mm
Masa	3,6 kg

OPIS

Instrukcje dotyczące montażu ściennego

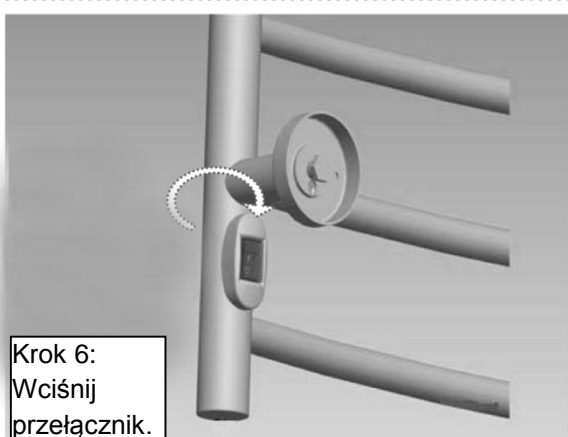
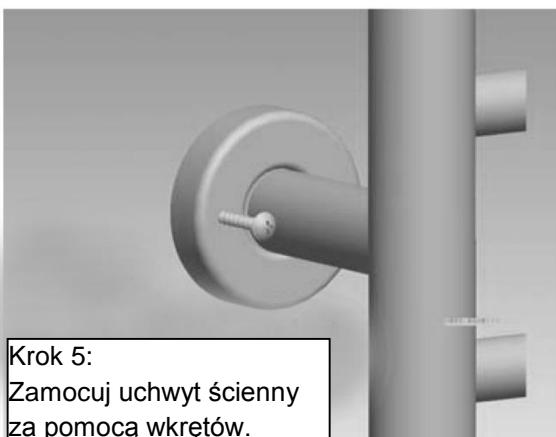
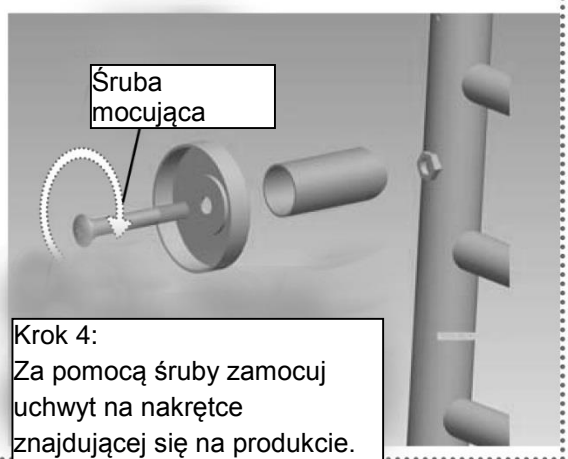
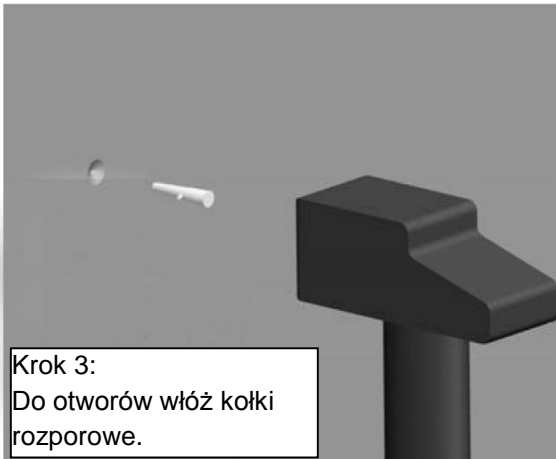
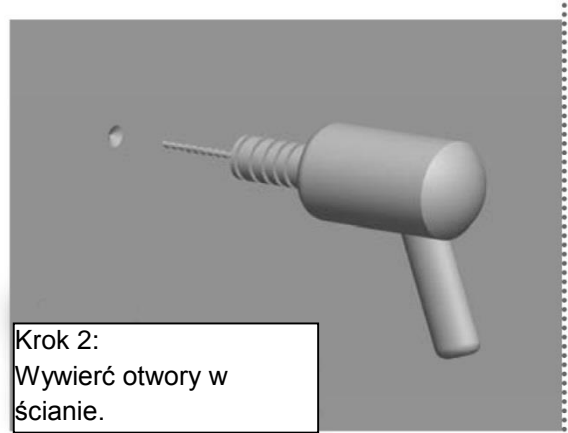
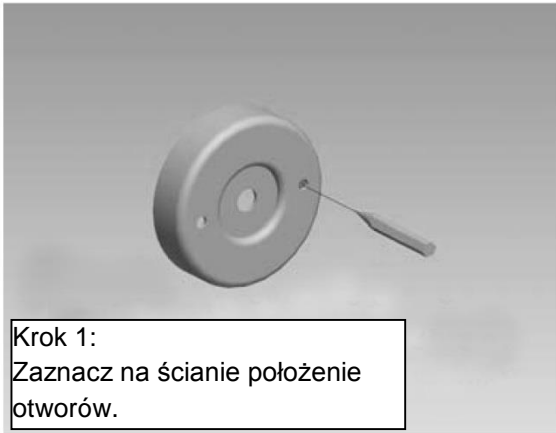

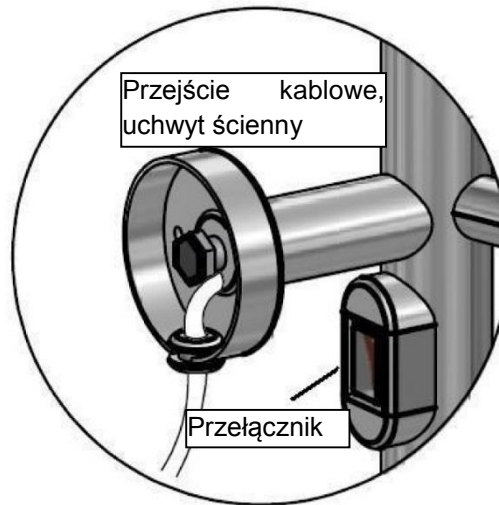

OBSŁUGA

Produkt przeznaczony jest do użytku w łazience, pralni itp.

Sposób użycia

1. Przed montażem dokładnie zapoznaj się z instrukcjami montażowymi.
2. Zakończ instalację.
3. Podłącz kabel.
4. Przełącznik
 - a. Po podłączeniu kabla przestaw przełącznik do pozycji „1”. Wskaźnik zasilania zapali się i produkt zostanie włączony.
 - b. Wyłącz produkt, ustawiając przełącznik w pozycji „0”. Wskaźnik zasilania zgaśnie.

KONSERWACJA

Jeśli kabel jest uszkodzony, należy zlecić wymianę w autoryzowanym serwisie lub uprawnionej osobie. Pozwala to uniknąć zagrożenia.

OSTRZEŻENIE! Produkt jest przeznaczony do suszenia tkanin zmoczonych wodą. Produkt należy zamontować co najmniej 0,6 m od wanny lub prysznica.

INSTRUKCJA OBSŁUGI (PUSZKA ŁĄCZENIOWA)

Puszka łączeniowa do suszarki ręcznikowej

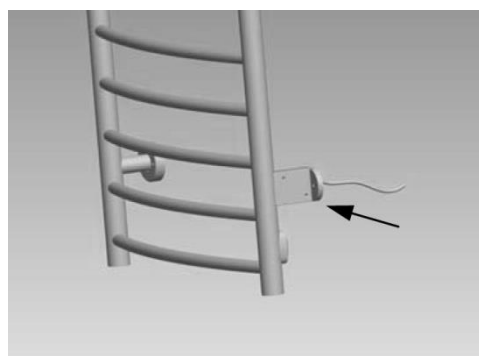
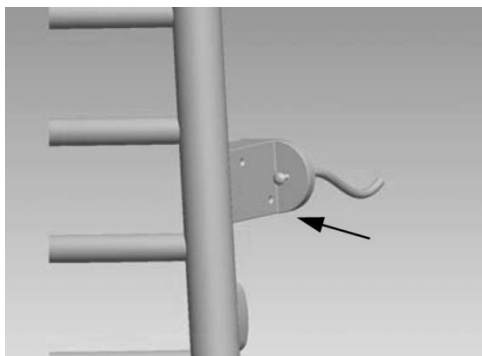

Zamontuj puszkę na dole, po prawej stronie urządzenia, zgodnie z rysunkiem powyżej.

Podłączenie
Zdejmij obudowę boczną.

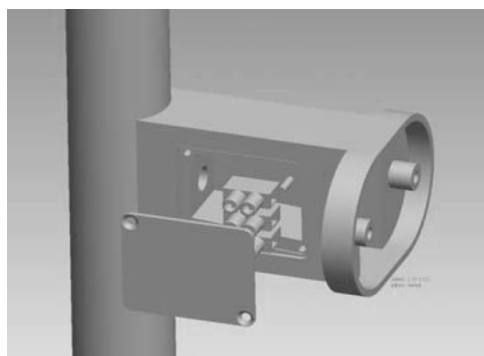

Przeciągnij kabel przez dno puszkę, aby wystawała z niej odpowiednia długość.

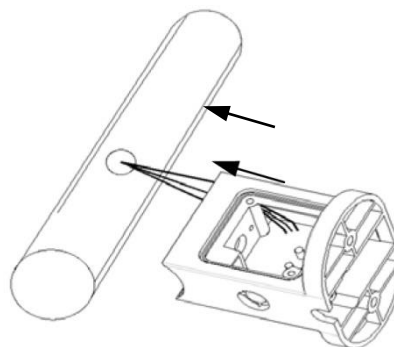

Przykręć puszkę do pionowej rury urządzenia.

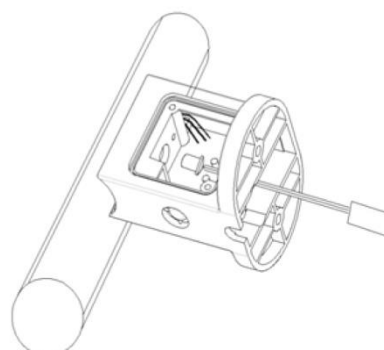

Zaciski

Umieść listwę zaciskową w puszce i sprawdź oznaczenie.
Podłącz przewód zerowy, fazowy i uziemiający do odpowiednich zacisków.

Nałóż z powrotem obudowę i przykręć ją.

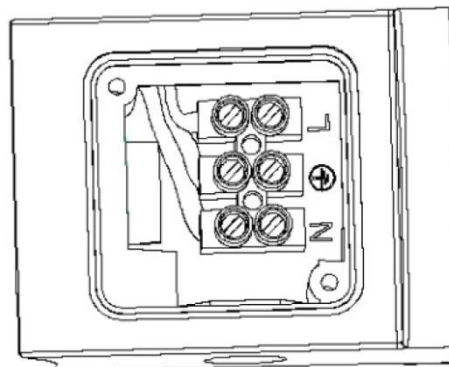

Zamontuj z tyłu osłonę, aby ukryć kabel.



OSTRZEŻENIE!

Aby uniknąć zagrożenia, instalacja powinna być przeprowadzana przez elektryka lub inną uprawnioną osobę.

Read the Installation Instructions carefully before use.

SAFETY INSTRUCTIONS

- Keep the product under careful supervision when it is used by, or near children.
- Unplug the power cord when the product is not in use.
- Do not use the product if the power cord or plug are damaged, if it is not working properly, after it has been dropped, or if the product is damaged in any other way. Return the product to an authorised service centre to be checked, repaired or adjusted.
- Do not use the product outdoors.
- Do not place the product near a bathtub, shower, or sink etc. that contains water or any other liquid.
- Do not route the power cord under carpets etc. Place the power cord so that there is no risk of treading on it, or tripping over it.
- Unplug the power cord to disconnect the power supply to the product.
- Never insert foreign objects into the ventilation or outlet openings – risk of electric shock, fire and/or material damage.
- Do not use this product in explosive environments, e.g. near flammable liquids, gases or dust.
- The product must only be used for its intended purpose and in accordance with these instructions. Any other use could result in fire, electric shock or personal injury.
- Save these instructions for future reference.

IMPORTANT:

- The product must only be used in an upright position.
- Store the product in a dry and cool place when not in use.
- Do not move the product until it has cooled.
- Service must only be carried out by an authorised service centre.
- Do not place the product directly below a power outlet.

The product is not intended to be used by persons (children or adults) with any form of functional disorders, or by persons who do not have sufficient experience or knowledge on how to use it, unless they have received instructions concerning the use of the product from someone who is responsible for their safety. Children should be kept under supervision to ensure that they do not play with the product.

TECHNICAL DATA

Voltage	220–240 VAC
Frequency	50 Hz
Rated output	100 W
Protection rating	IP22
Dimensions	870 x 530 x 105 mm
Weight	3.6 kg

DESCRIPTION

Instructions for wall mounting

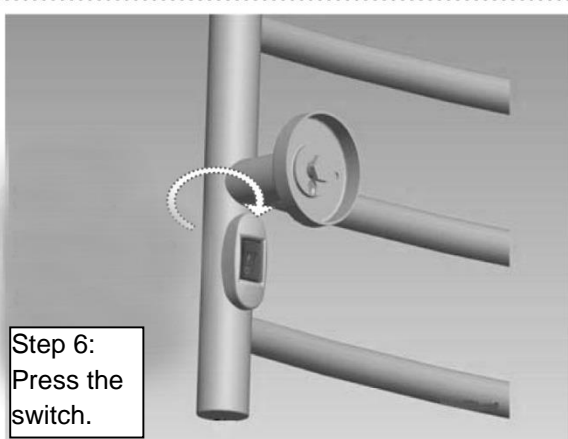
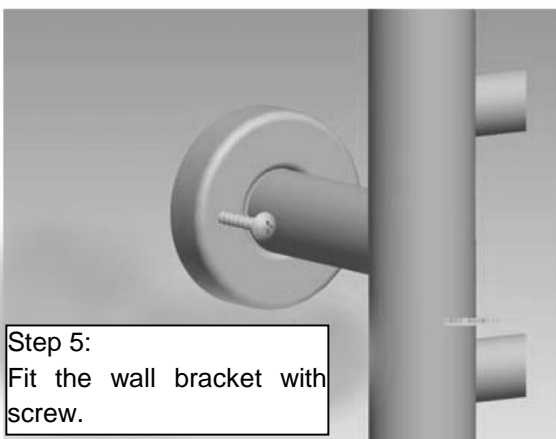
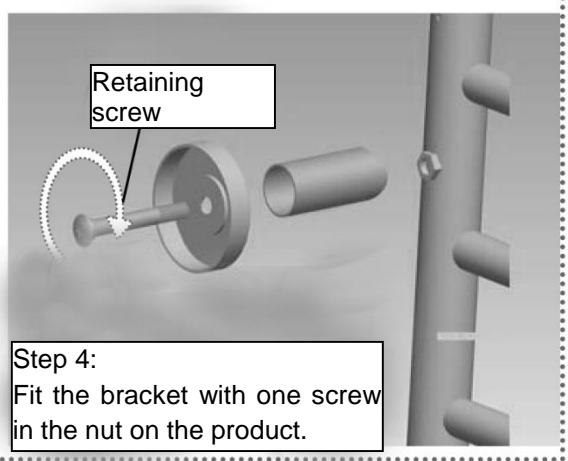
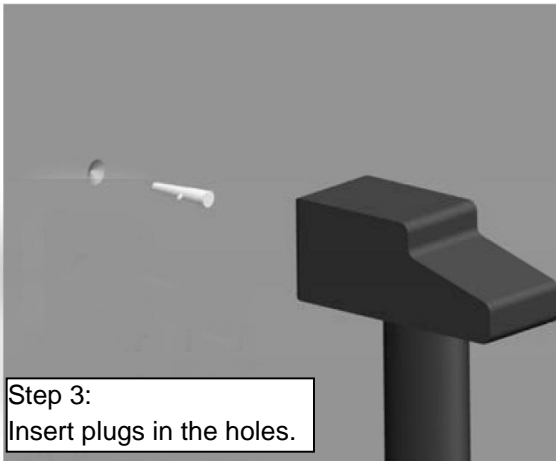
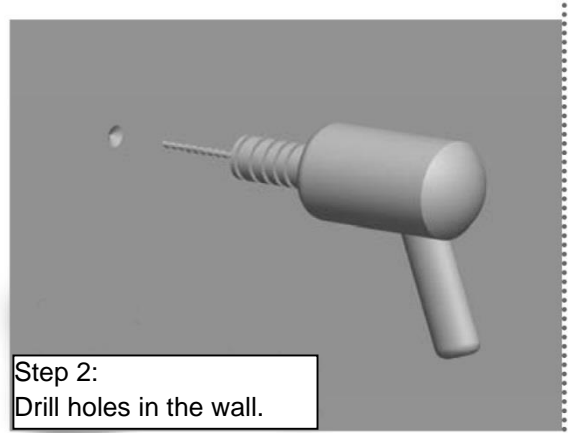
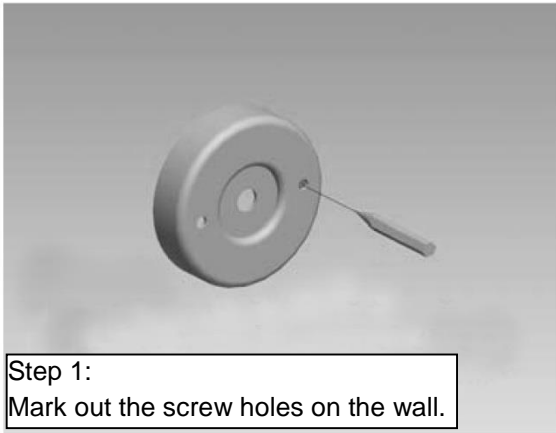

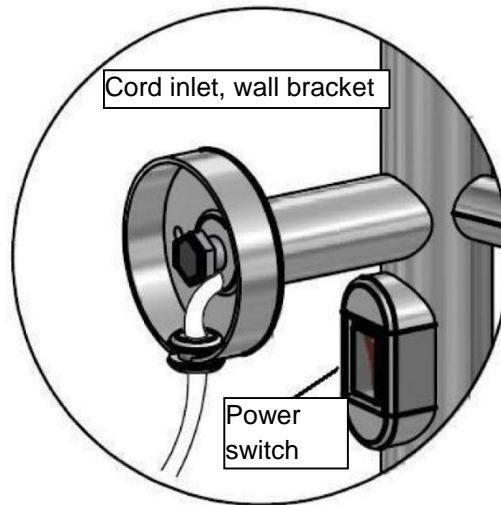

USE

The product is intended to be used in a bathroom or laundry room etc.

Use

1. Read the installation instructions carefully before installing.
2. Complete the installation.
3. Plug in the power cord.
4. Power switch
 - a. After plugging in the power cord, put the switch in position 1. The power status light goes on and the product starts.
 - b. Switch off the product by moving the power switch to position 0. The power status light goes off.

MAINTENANCE

A damaged power cord must be replaced by an authorised service centre, or qualified person, to ensure safe use.

WARNING: The product is intended to be used to dry wet textiles.
The product should be mounted at least 0.6 m from a bath or shower.

INSTALLATION INSTRUCTIONS (CONNECTION BOX)

Connection box for heated towel rail

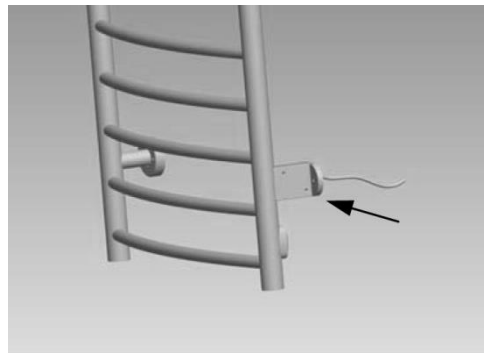
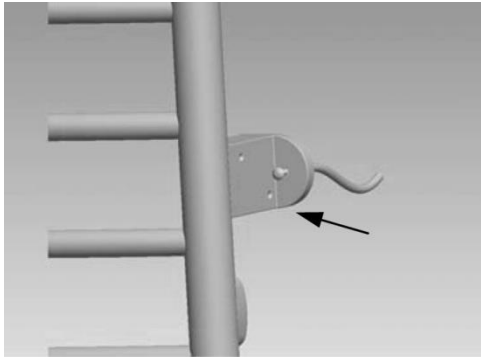

Fit the connection box at the bottom on the right side of the product, as shown in the above diagram.

Connection
Remove the side cover.

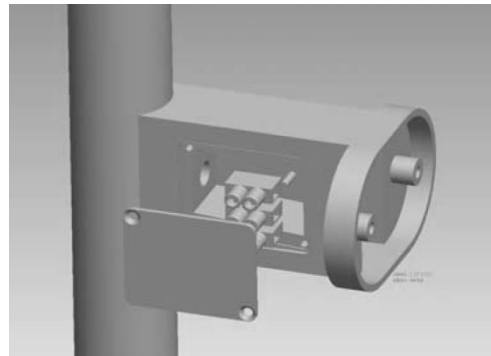

Pull the power cord through the bottom of the connection box, leaving a suitable length sticking out.

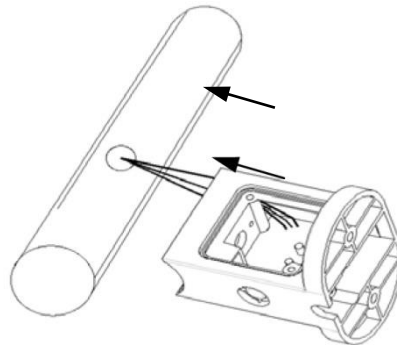

Screw the connection box firmly onto the vertical tube on the product.

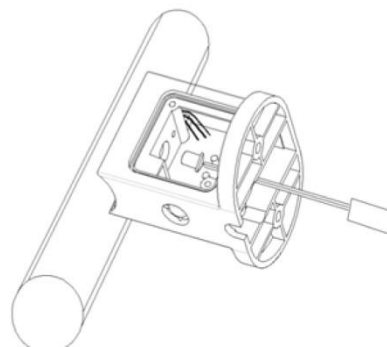

Terminals

Put the terminal block in the connection box and check the markings.

Connect the neutral, live and earth wires on the power cord to the corresponding terminals.

Replace the cover and screw tight.

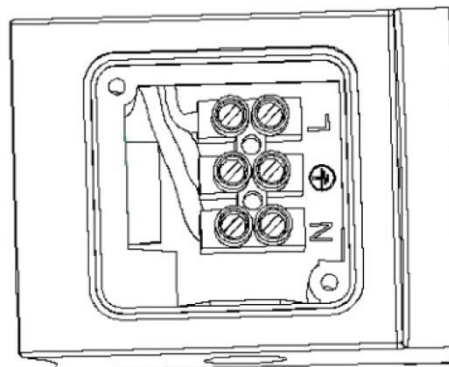

Fit the cover plate on the back to conceal the power cord.



WARNING:

Must be installed by an electrician or other qualified person to ensure it is safe to use.