

MARQUANT®



- SE** Bruksanvisning för dörrklocka
- NO** Bruksanvisning for dørklokke
- PL** Instrukcja obsługi dzwonek do drzwi
- EN** User instructions for doorbell

SE - Bruksanvisning i original

Rätten till ändringar förbehålles. Vid eventuella problem, kontakta vår serviceavdelning på telefon 0200-88 55 88.

www.jula.se

NO - Bruksanvisning (Oversettelse av original bruksanvisning)

Med forbehold om endringer. Ved eventuelle problemer kan du kontakte vår serviceavdeling på telefon 67 90 01 34.

www.jula.no

PL - Instrukcja obsługi (Tłumaczenie oryginalnej instrukcji)

Z zastrzeżeniem prawa do zmian. W razie ewentualnych problemów skontaktuj się telefonicznie z naszym działem obsługi klienta pod numerem: 22 338 88 88.

www.jula.pl

EN - Operating instructions (Translation of the original instructions)

Jula reserves the right to make changes. In the event of problems, please contact our service department.

www.jula.com

**Värna om miljön!**

Får ej slängas bland hushållssopor! Denna produkt innehåller elektriska eller elektroniska komponenter som skall återvinnas. Lämna produkten för återvinning på anvisad plats, till exempel kommunens återvinningsstation.

**Verne om miljøet!**

Må ikke kastes sammen med husholdningsavfallet! Dette produktet må inneholder elektriske eller elektroniske komponentersom skal gjenvinnes. Lever produkt till gjenvinning på anvist sted, f.eks. kommunens miljøstation.

**Dbaj o środowisko!**

Nie wyrzucaj zużytego produktu wraz z odpadami komunalnymi! Produkt zawiera elektryczne komponenty mogące być zagrożeniem dla środowiska. Produkt należy oddać do odpowiedniego punktu składowania lub przynieść go do jednego ze sklepów gdzie przy zakupie nowego sprzętu bezpłatnie przyjmujemy stary tego samego rodzaju i w tej samej ilości.

**Care for the environment!**

Must not be discarded with household waste! This product contains electrical or electronic components that should be recycled. Leave the product for recycling at the designated station e.g. the local authority's recycling station.

SVENSKA	5
SÄKERHETSANVISNINGAR	5
TEKNISKA DATA	5
BESKRIVNING	5
Funktioner	5
MONTERING	6
Vattentät sändare	6
Mottagare	6
NORSK	7
SIKKERHETSANVISNINGER	7
TEKNISKE DATA	7
BESKRIVELSE	7
Funksjoner	7
MONTERING	8
Vannett sender	8
Mottaker	8
POLSKI	9
ZASADY BEZPIECZEŃSTWA	9
DANE TECHNICZNE	9
OPIS	9
Funkcje	9
MONTAŻ	10
Wodoszczelny nadajnik	10
Odbiornik	10
ENGLISH	11
SAFETY INSTRUCTIONS	11
TECHNICAL DATA	11
DESCRIPTION	11
Functions	11
INSTALLATION	12
Waterproof transmitter	12
Receiver	12

SÄKERHETSANVISNINGAR

Läs bruksanvisningen noggrant innan användning!

Spara den för framtida behov.

TEKNISKA DATA

Antal ringsignaler	32 st
Räckvidd	ca 50-100 m
Batterier	3 x AA, 1 x 12V 23A (ingår)

BESKRIVNING

Dörrklockan kan installeras på valfri plats utan att några kablar behöver dras. Sätt bara i batterierna i sändaren och mottagaren. Det tar bara några minuter att få igång dörrklockan och välja melodi.

FUNKTIONER

- Den vattentäta sändaren kan monteras på valfri plats utomhus eller inomhus.
- Räckvidden är upp till 100 meter utomhus beroende på hinder mellan sändare/mottagare.
- Enkel att montera.
- Inga elkablar behöver dras.
- Ställ enkelt in vald melodi på sändaren.
- Låg strömförbrukning.

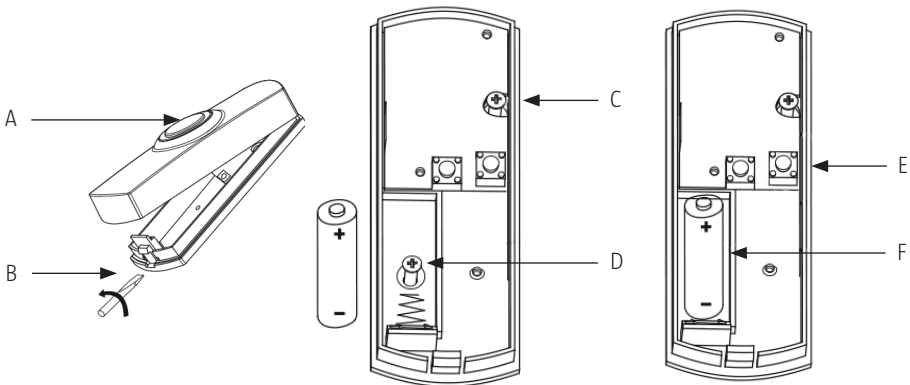

- | | |
|--------------------|----------------------------|
| A. Tryckknapp | D. Monteringshål |
| B. Fäste för hölje | E. Knapp för val av melodi |
| C. Monteringshål | F. Batterifack |

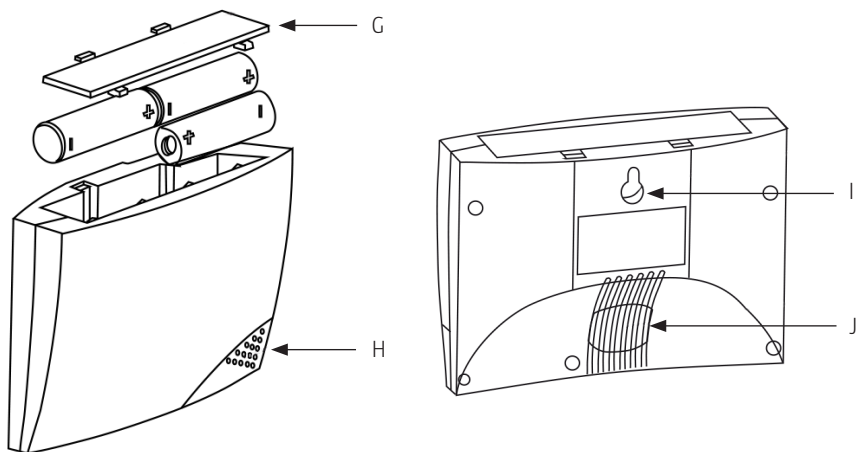

- G. Batterilucka I. Fästpunkt
H. LED-indikator J. Högtalare

MONTERING

OBS!

- Undvik att montera enheterna på eller nära platser med hög temperatur, fuktig luft, metallytor eller elektromagnetiska källor.
- Använd alkaliska batterier av god kvalitet.
- Försök inte att reparera de inre delarna av enheterna själv. Det kan leda till att de elektroniska komponenterna skadas.

VATTENTÄT SÄNDARE

1. Lossa sändarens hölje med en liten spårskruvmejsel.
2. Sätt i ett 12 V 23 A-batteri och sätt tillbaka höljet
3. Tryck på knappen (E) på sändarens bottenplatta för att välja melodi.
4. Sätt tillbaka sändarens hölje.

MOTTAGARE

1. Bestäm var mottagaren ska sitta. Oftast placeras den i hallen, men den kan även placeras i till exempel vardagsrummet eller köket om den hörs bättre där.
2. Sätt i tre 1,5 V AA-batterier.
3. Montera mottagaren med en skruv.

SIKKERHETSANVISNINGER

Les bruksanvisningen nøye før bruk!

Ta vare på den for fremtidig bruk.

TEKNISKE DATA

Antall ringesignaler	32 stk.
Rekkevidde	ca. 50-100 m
Batterier	3 x AA, 1 x 12 V 23 A (inkludert)

BESKRIVELSE

Dørklokken kan installeres på et hvilket som helst sted uten at kabler må legges. Bare sett batterier i senderen og mottakeren. Det tar noen få minutter å sette opp dørklokken og velge melodi.

FUNKSJONER

- Den vanntette senderen kan monteres på et hvilket som helst sted utendørs eller innendørs.
- Rekkevidden er opptil 100 meter utendørs, avhengig av hindringer mellom sender og mottaker.
- Enkel montering.
- Ingen elektriske kabler må legges.
- Still enkelt inn valgt melodi på senderen.
- Lavt strømforbruk.

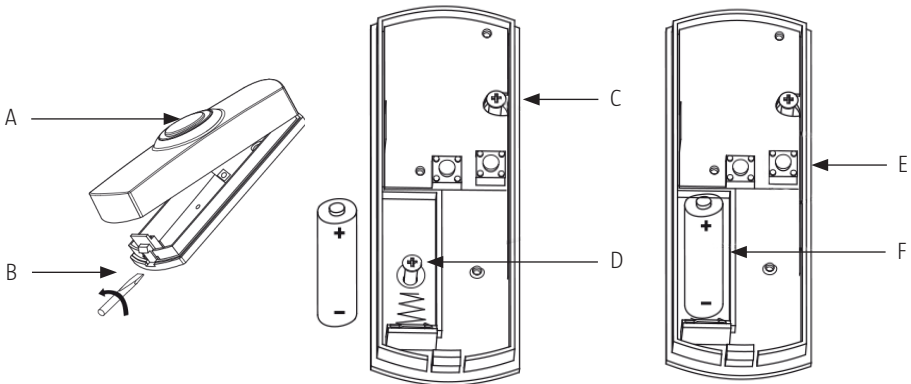

- | | |
|---------------------|-----------------------------|
| A. Trykknapp | D. Monteringsshell |
| B. Feste for deksel | E. Knapp for valg av melodi |
| C. Monteringsshell | F. Batterirom |

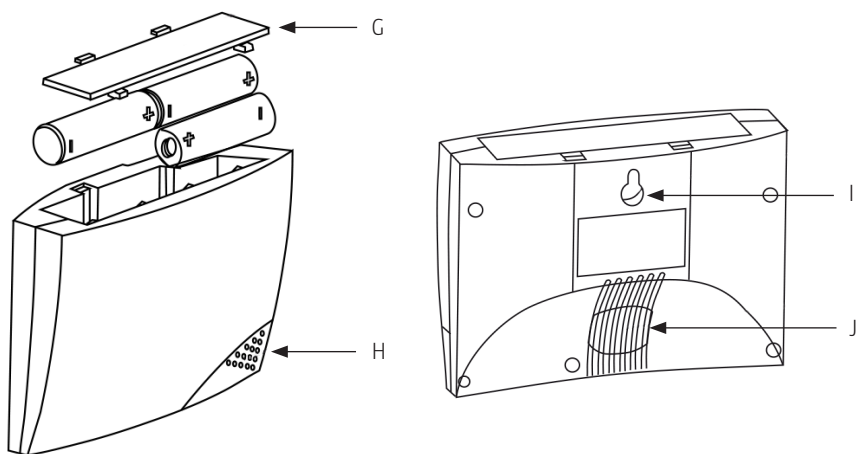

- G. Batterideksel I. Festepunkt
 H. LED-indikator J. Høytaler

MONTERING

OBS!

- Unngå å montere enhetene på eller nær steder med høy temperatur, fuktig luft, metalloverflater eller elektromagnetiske kilder.
- Bruk alkaliske batterier av god kvalitet.
- Ikke forsøk å reparere de indre delene av enhetene selv. Dette kan føre til at de elektroniske komponentene skades.

VANNTETT SENDER

1. Løsne senderens deksel med en liten flatskrutrekker.
2. Sett inn et 23 A-batteri på 12 V og sett dekelet tilbake på plass.
3. Trykk på knappen (E) på bunnen av senderen for å velge melodi.
4. Sett på plass senderens deksel.

MOTTAKER

1. Bestem hvor mottakeren skal stå. Vanligvis plasseres den i gangen, men den kan også plasseres i stuen eller på kjøkkenet hvor den kan høres bedre.
2. Sett i tre 1,5 V AA-batterier.
3. Monter mottakeren med en skrue.

ZASADY BEZPIECZEŃSTWA

Przed użyciem uważnie przeczytaj instrukcję obsługi!

Zachowaj ją w celu wykorzystania w przyszłości.

DANE TECHNICZNE

Liczba sygnałów dzwonka	32 szt.
Zasięg	około 50–100 m
Baterie	3 x AA, 1 x 12 V 23A (w zestawie)

OPIS

Dzwonek można zainstalować w dowolnie wybranym miejscu, gdyż nie ma potrzeby podłączania żadnych przewodów. Wystarczy włożyć baterie do nadajnika i odbiornika. Do montażu i wybrania melodii wystarczy kilka minut.

FUNKCJE

- Wodoszczelny nadajnik może zostać zamontowany w dowolnie wybranym miejscu, na zewnątrz lub wewnątrz budynku.
- Zasięg, w zależności od liczby przeszkód pomiędzy nadajnikiem/odbiornikiem, wynosi do 100 metrów.
- Łatwy montaż
- Nie trzeba prowadzić żadnych przewodów elektrycznych.
- W prosty sposób, w nadajniku, ustawisz wybraną melodię.
- Niski pobór prądu.

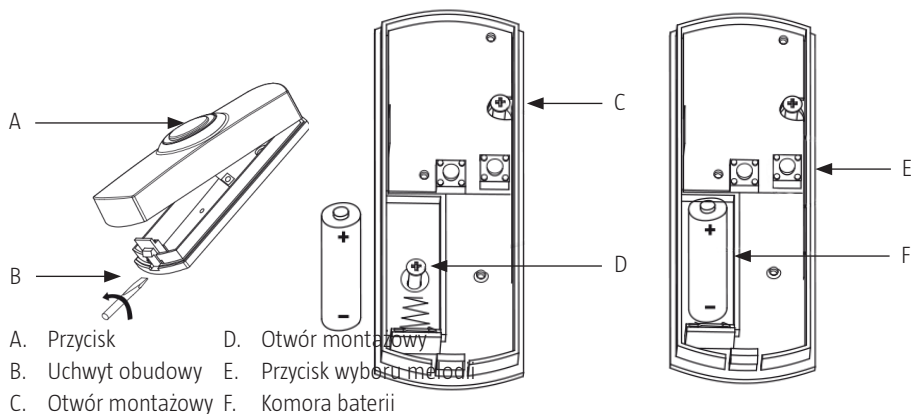

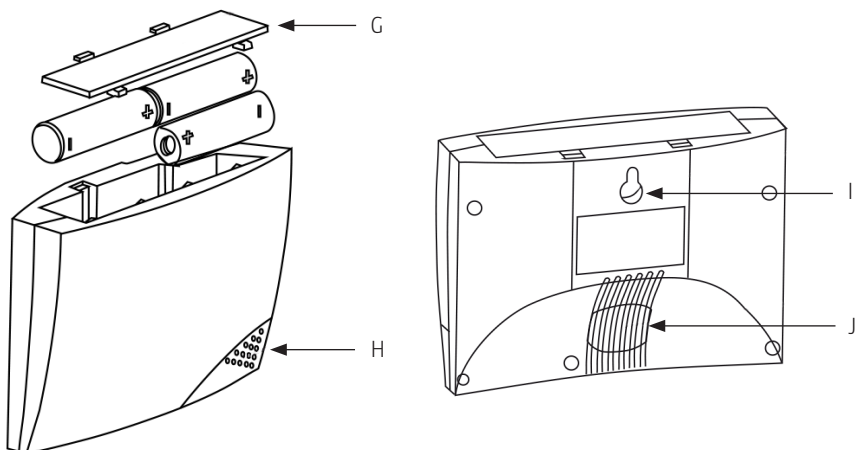

- G. Pokrywa baterii I. Punkt mocowania
 H. Wskaźnik LED J. Głośnik

MONTAŻ

UWAGA!

- Unikaj montowania jednostek dzwonka na lub w pobliżu miejsc o wysokich temperaturach, wilgotnych, na powierzchniach metalowych lub przy źródłach pola elektromagnetycznego.
- Zawsze używaj baterii alkalicznych dobrej jakości.
- Nigdy nie próbuj naprawiać elementów wewnętrznych na własną rękę. Może to doprowadzić do uszkodzenia elementów elektronicznych.

WODOSZCZELNY NADAJNIK

1. Zdejmij obudowę nadajnika za pomocą małego śrubokręta płaskiego.
2. Włóż baterię 12 V 23A i załóż z powrotem obudowę.
3. W celu wybrania melodii naciśnij przycisk (E), znajdujący się na spodniej płycie nadajnika.
4. Załóż z powrotem obudowę.

ODBIORNIK

1. Zdecyduj, w którym miejscu znajdzie się odbiornik. Najczęściej montowany jest w holu, ale w celu zapewnienia lepszej słyszalności, można go na przykład umieścić w pokoju dziennym lub w kuchni.
2. Włóż trzy baterie 1,5 V AA.
3. Zamontuj odbiornik za pomocą śruby.

SAFETY INSTRUCTIONS

Read the operating instructions carefully before use!

Please retain for future reference.

TECHNICAL DATA

Number of ring signals	32
Range	approx. 50-100 m
Batteries	3 x AA, 1 x 12 V 23 A (included)

DESCRIPTION

The doorbell can be fitted anywhere, without the need to install any cables. Simply insert the batteries into the transmitter and the receiver. It only takes a few minutes to get the doorbell working and select a ring signal.

FUNCTIONS

- The waterproof transmitter can be installed anywhere, whether outdoors or indoors.
- The operating range is up to 100 metres outdoors, depending on obstacles between the transmitter and the receiver.
- Easy to assemble.
- No electrical wires to install.
- Simply set the selected ring signal on the transmitter.
- Low power consumption.

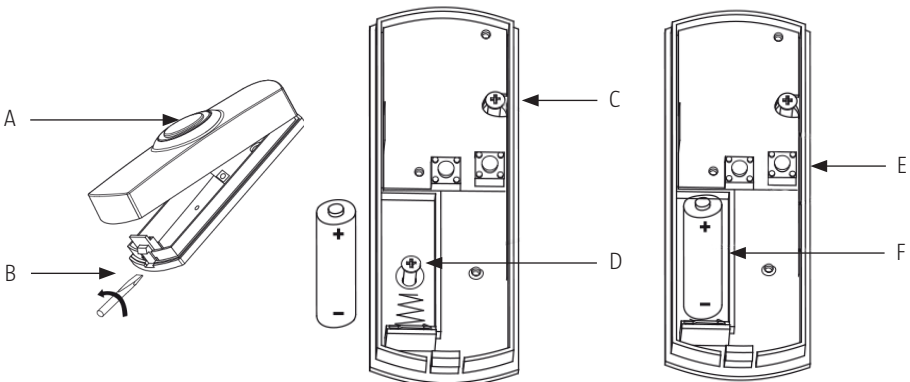

- A. Push button D. Mounting holes
 B. Bracket for cover E. Button for selecting ring signal
 C. Mounting holes F. Battery compartment

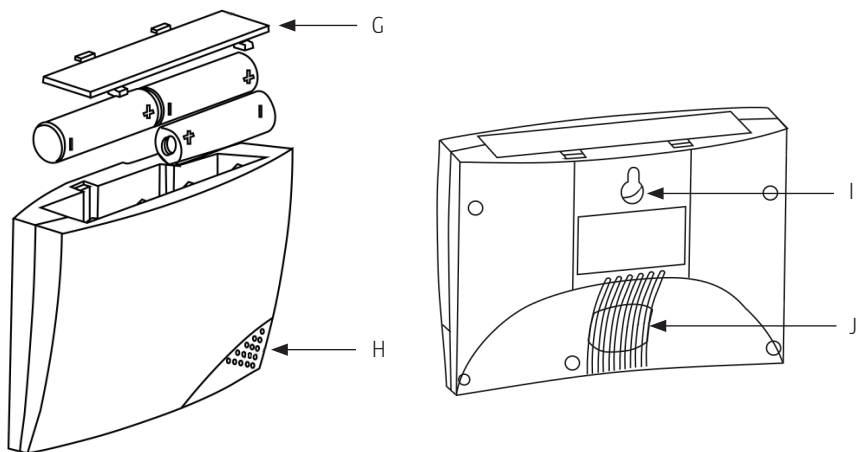

- G. Battery cover I. Fixing Point
 H. LED Indicator J. Speaker

INSTALLATION

NOTE:

- Avoid installing the units in or near places with high temperatures, moist air, metal surfaces or electromagnetic sources.
- Use high-quality alkaline batteries,
- Do not attempt to repair internal parts of the units. This can cause damage to electronic components.

WATERPROOF TRANSMITTER

1. Remove the cover of the transmitter with a small slotted screwdriver.
2. Insert a 12 V 23 A battery and replace the cover.
3. Press the button (E) on the base plate of the transmitter to select a ring signal.
4. Replace the cover of the transmitter.

RECEIVER

1. Decide where to place the receiver. It is usually put in the hall, but it can be put in a living room or kitchen, for example, if it can be heard better there.
2. Insert three 1.5 V AA batteries.
3. Install the receiver with a screw.



**EC DECLARATION OF CONFORMITY
EG FÖRSÄKRAN OM ÖVERENSSTÄMMELSE
EF SAMSVARSERKLÄRING
DEKLARACJA ZGODNOŚCI WE**



Jula AB, Box 363, SE-532 24 SKARA, SWEDEN

certify that the design and manufacturing of this product
intygar att konstruktion och tillverkning av denna produkt
bekrefter at konstruksjon og produksjon av dette produktet
oświadcza, że budowa i sposób produkcji niniejszego produktu

MARQUANT[®]

**WIRELESS DOOR BELL / TRÅDLÖS DÖRRKLOCKA
TRÅDLÖS DØRKLOCKE / BEZPRZEWODOWY DZWONEK DRZWIOWY**

148

Item number / Artikelnummer / Artikkelnummer / Numer artykułu

444-015

conforms to the following directives and standards / överensstämmer med följande direktiv och standarder:
er i samsvar med følgende direktiver og standarder / są zgodne z następującymi dyrektywami i normami:

**Low Voltage Directive 2006/95/EC
EN 60065:2002+A1+A2+A11+A12**

**Radio and Telecommunications Terminal Equipment 1999/5/EC
EN 300 220-2 V2.4.1, EN 301 489-1 V1.9.2, EN 301 489-3 V1.4.1,
EN 62479:2010**

RoHS Directive 2011/65/EU

This product was CE marked in year -15

Skara 2015-01-16

HENRIK CHRISTENSSON
PRODUCT MANAGER