



605010



SV - Bruksanvisning för bilklädsel

Bruksanvisning i original

NO - Bruksanvisning for setetrek

Oversettelse av original bruksanvisning

PL - Instrukcja obsługi pokrowca na siedzenie samochodowe

Tłumaczenie oryginalnej instrukcji

EN - User Instructions for Car Seat Covers

Translation of the original instructions

DE - Gebrauchsanleitung für Fahrzeugbezüge

Übersetzung der Original-Gebrauchsanweisung

FI - Istuinpäällisten käyttöohje

Käännös alkuperäisestä käyttöohjeesta

FR - Mode d'emploi de la housse de siège auto

Traduction du mode d'emploi original

NL - Gebruiksaanwijzing voor autobekleding

Vertaling van originele gebruiksaanwijzing

**Värna om miljön!**

Kasserad produkt ska återvinnas enligt gällande bestämmelser.

Verne om miljøet!

Kassert produkt skal gjenvinnes etter gjeldende lover og regler.

Dbaj o środowisko!

Zużyty produkt należy poddać recyklingowi zgodnie z obowiązującymi przepisami.

Care for the environment!

Recycle discarded product in accordance with local regulations.

Schützen Sie die Umwelt!

Das entsorgte Produkt muss gemäß den geltenden Bestimmungen recycelt werden.

Suojele ympäristöä!

Käytöstä poistettu tuote on kierrätettävä voimassa olevien säännösten mukaisesti.

Pensez à l'environnement

Les appareils hors d'usage doivent être recyclés conformément à la réglementation en vigueur.

Bescherm het milieu!

Afgedankte producten moeten worden gerecycleerd volgens de van toepassing zijnde regelgeving.

Rätten till ändringar förbehålles.

För senaste version av bruksanvisningen se www.jula.com

Med forbehold om endringer.

Nyeste versjon av bruksanvisningen finner du på www.jula.com

Z zastrzeżeniem prawa do zmian.

Najnowsza wersja instrukcji obsługi znajduje się na www.jula.com

Jula reserves the right to make changes.

For latest version of operating instructions, see www.jula.com

Änderungen vorbehalten.

Die aktuellste Version der Bedienungsanleitung finden Sie auf www.jula.com

Pidätämme oikeuden muutoksiin.

Katso käyttöohjeiden uusien versio täältä: www.jula.com

Nous nous réservons le droit d'apporter des modifications.

Vous trouverez la dernière version des consignes d'utilisation sur www.jula.com

Wijzigingen voorbehouden.

Voor de recentste editie van de gebruikershandleiding, zie www.jula.com

Jula AB, Box 363, SE-532 24 SKARA

2022-02-03

© Jula AB

SÄKERHETSANVISNINGAR

Läs bruksanvisningen noggrant innan användning!

Varning! Kan ej användas till bilar med airbag i stolen.

BESKRIVNING

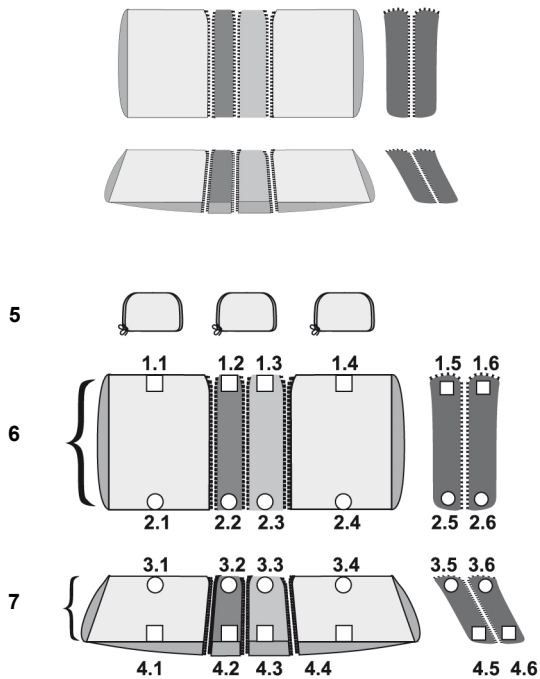

Baksätesöverdraget består av ryggstödsdel och sitsdel.

Båda delar består av en basdel och två sidodelar. Alla basdelar och sidodelar är märkta enligt följande på baksidan för att underlätta monteringen:

- 1.1 – 1.4 Ryggstöd upptill
- 1.5 – 1.6 Sidodelar
- 2.1 – 2.4 Ryggstöd nedtill
- 2.5 – 2.6 Sidodelar
- 3.1 – 3.4 Sits bak
- 3.5 – 3.6 Sidodelar
- 4.1 – 4.4 Sits fram
- 4.5 – 4.6 Sidodelar
- 5 – Nackstöd
- 6 – Basdel ryggstöd
- 7 – Basdel sits

MONTERING

Steg 1

- Demontera nackstöden. (Information om hur du gör detta hittar du i servicehandboken för ditt fordon eller kontakta din återförsäljare.)

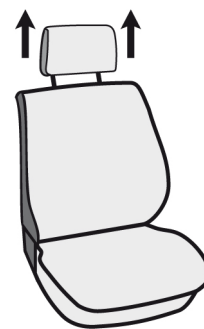

Steg 2

- Börja med att dra överdraget över ryggstödet.

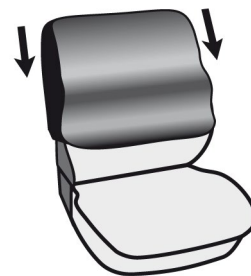

Steg 3

- Dra överdragets ögla genom springan mellan sitsen och ryggstödet.



Steg 4

- Fäst öglan på ryggstödsdelen på kardborrförslutningen på baksidan av överdraget.



Steg 5

- Dra sitsdelen på överdraget över sitsen.



Steg 6

- Dra spännytan på sitsöverdraget genom springan mellan sitsen och ryggstödet.



Steg 7

- Fäst haken under sitsen.



Steg 8

- Markera öppningarna för nackstödshållarna på ovansidan av överdraget. Skär små hål i överdraget med en vass kniv och montera nackstöden.

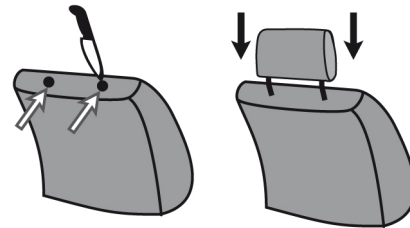

Steg 9 – Delbara säten

- Kontrollera om baksätet kan delas. Det kan gå att dela på olika sätt:

OBS!

- Om baksätet inte går att dela har du ingen användning för sidodelarna. Vi rekommenderar emellertid att du sparar dem, och andra delar, de kan behövas senare.

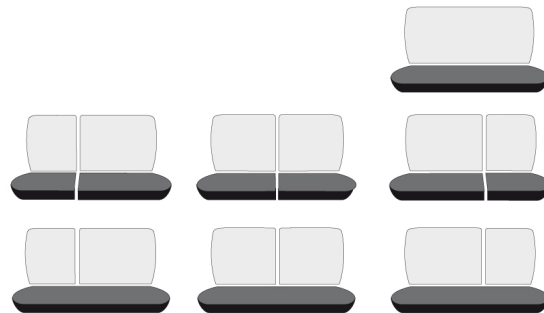

Steg 10 - Nackstöd

- Demontera nackstöden. (Teknisk information om hur du gör detta hittar du i servicehandboken för ditt fordon eller kontakta din återförsäljare.)

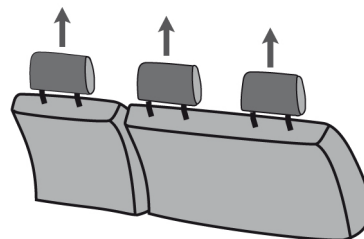

Steg 11 – Montering av baksätesöverdrag

- Börja med sitsdelen. Fastställ bredden på baksätesöverdraget genom att lägga ut hela basdelen på sätet i bilen. Då kan du enkelt se vilka mittremсор som måste tas bort för att anpassa överdraget efter baksätet. Ta bort de mittremсор som inte behövs genom att öppna dragkedjorna. Baksätesöverdraget är redan förberett efter en personbils maximala bredd.



Kombinationer

Genom att ta bort mittremsan ① eller ② och för mindre bilar ① + ②, kan baksätesöverdraget anpassas efter sitsens bredd.

Steg 12 – Montering av sidodelar

- Dela de medföljande sidodelarna genom att öppna dragkedjorna helt och ansluta en sidodel till grunddelen (se bild).

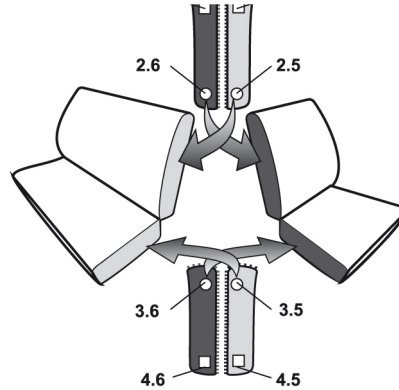

Steg 13 – Avslutande montering

- Dra de färdiga delarna över bilsätet och fäst delarna under sitsen genom att dra det medföljande fästbandet genom gummiöglorna. Spänn bandet och knyt.

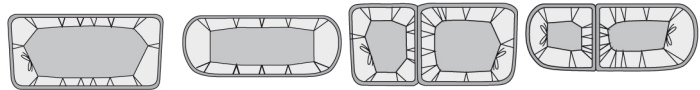

Steg 14 – Montering av nackstödsöverdrag

Markera öppningarna för nackstödshållarna på ovansidan av överdraget. Skär små hål i överdraget med en vass kniv och montera nackstöden (se även punkt 8 i dessa monteringsanvisningar).

UNDERHÅLL

Rekommendation: Kemtvätt, får ej torktumlas.



SIKKERHETSANVISNINGER

Les bruksanvisningen nøye før bruk!

Advarsel! Kan ikke brukes til biler med airbag i stolen.

BESKRIVELSE

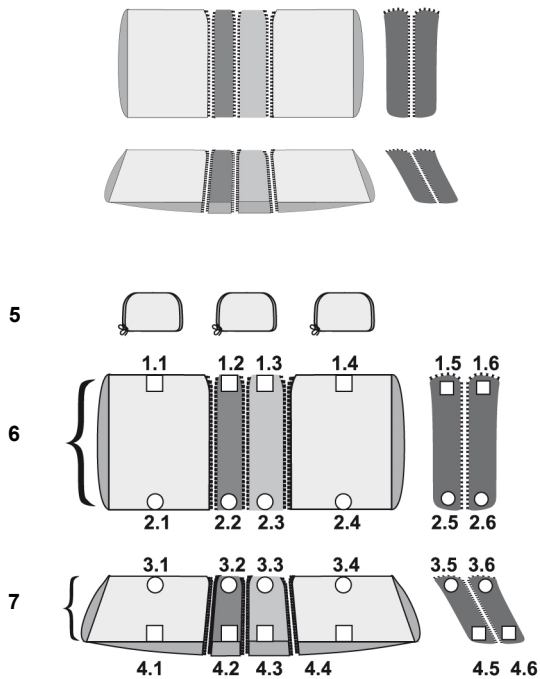

Baksetetrekket består av ryggstøttedel og setedel. Begge deler består av én grunnidel og to sidedeler. Alle grunnideler og sidedeler er merket i henhold til følgende på baksiden for å forenkle monteringen:

- 1.1 – 1.4 Ryggstøtte oppe
- 1.5 – 1.6 Sidedeler
- 2.1 – 2.4 Ryggstøtte nede
- 2.5 – 2.6 Sidedeler
- 3.1 – 3.4 Sete bak
- 3.5 – 3.6 Sidedeler
- 4.1 – 4.4 Sete foran
- 4.5 – 4.6 Sidedeler
- 5 – Nakkestøtte
- 6 – Grunnidel ryggstøtte
- 7 – Grunnidel sete

MONTERING

Trinn 1

- Demonter nakkestøtten. (Informasjon om hvordan du gjør dette, finner du i servicehåndboken for ditt kjøretøy eller kan fås ved å kontakte forhandleren.)

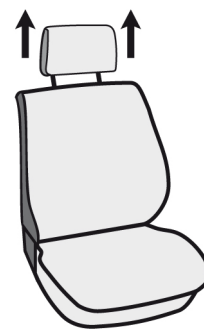

Trinn 2

- Begynn med å dra trekket over ryggstøtten.

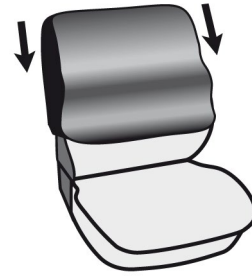

Trinn 3

- Dra fliken på trekket gjennom sprekken mellom setet og ryggstøtten.



Trinn 4

- Fest fliken på ryggstøttedelen til borrelåslukkingen på baksiden av trekket.



Trinn 5

- Dra setedelen på trekket over setet.



Trinn 6

- Dra spennflaten på setetrekket gjennom sprekken mellom setet og ryggstøtten.



Trinn 7

- Fest haken under setet.



Trinn 8

- Marker åpningene for nakkestøtteholderne på oversiden av trekket. Skjær små hull i trekket med en skarp kniv, og monter nakkestøttene.

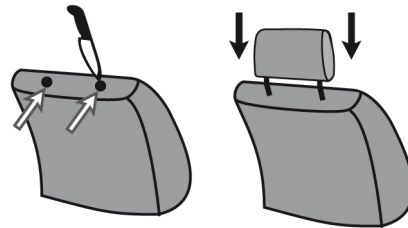

Trinn 9 – Delbare seter

- Kontroller om baksetet kan deles. Det kan gå an å dele på forskjellige måter:

OBS!

- Hvis baksetet ikke kan deles, trenger du ikke sidedelene. Vi anbefaler imidlertid at du tar vare på både dem og andre deler, du kan få bruk for dem senere.

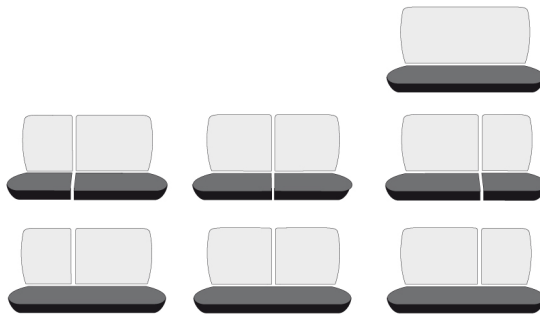

Trinn 10 – Nakkestøtte

- Demonter nakkestøtten. (Teknisk informasjon om hvordan du gjør dette, finner du i servicehåndboken for ditt kjøretøy eller kan fås ved å kontakte forhandleren.)

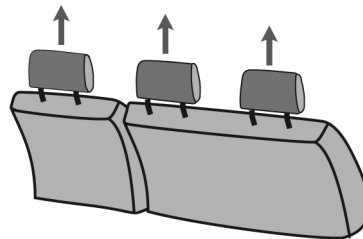

Trinn 11 – Montering av baksetetrekk

- Begynn med setedelen. Finn bredden på baksetetrekket ved å legge ut hele grunn delen på setet i bilen. Da kan du enkelt se hvilke midtstrimler som må tas bort for å tilpasse trekket til baksetet. Ta bort midtstrimlene som ikke trengs, ved å åpne glidelåsene. Baksetetrekket er allerede klargjort til den maksimale bredden til en personbil.



Kombinasjoner

Ved å ta bort midtstrimmelen ① eller ② og for mindre biler ① + ② kan baksetetrekket tilpasses bredden til setet.

Trinn 12 – Montering av sidedeler

- Del de medfølgende sidedelene ved å åpne glidelåsene helt og koble en sidedel til grunddelen (se bilde).

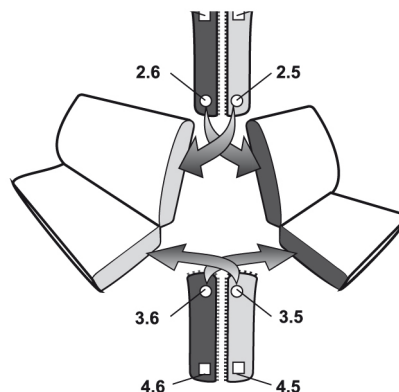

Trinn 13 – Avsluttende montering

- Dra de ferdige delene over bilsetet og fest delene under setet ved å dra det medfølgende festebåndet gjennom gummiløkkene. Stram båndet og knytt.

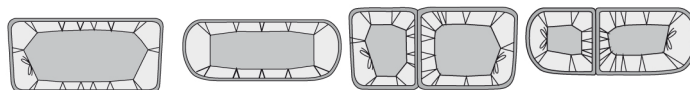

Trinn 14 – Montering av nakkestøttetrekk

Marker åpningene for nakkestøtteholderne på oversiden av trekket. Skjær små hull i trekket med en skarp kniv, og monter nakkestøttene (se også punkt 8 i disse monteringsanvisningene).

VEDLIKEHOLD

Anbefaling: Kjemisk rensing, må ikke tørkes i tørketrommel.



ZASADY BEZPIECZEŃSTWA

Przed użyciem uważnie przeczytaj instrukcję obsługi!

Ostrzeżenie! Niezatwierdzone do użytku w samochodach z poduszką powietrzną w fotelu.

OPIS

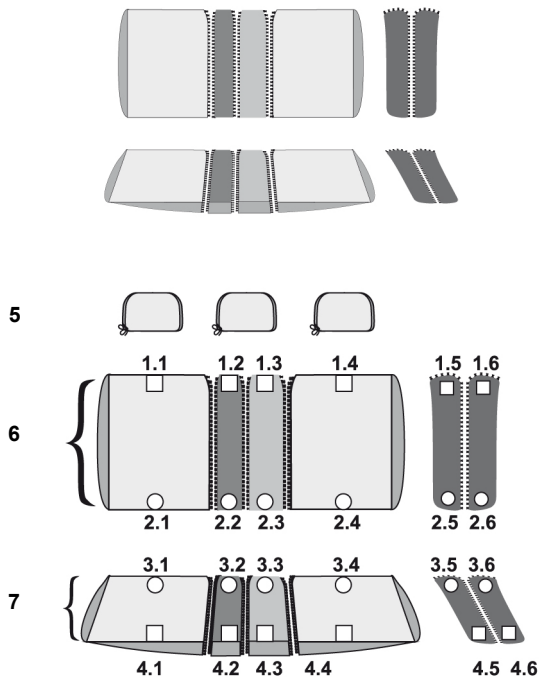

Pokrowiec na tylne siedzenie składa się z części oparcia i części siedziska.

Obie części składają się z elementów podstawowych i elementów bocznych.

Wszystkie elementy podstawowe i boczne posiadają dla ułatwienia montażu poniższe oznaczenia na odwrocie:

- 1.1 – 1.4 Oparcie góra
- 1.5 – 1.6 Elementy boczne
- 2.1 – 2.4 Oparcie dół
- 2.5 – 2.6 Elementy boczne
- 3.1 – 3.4 Siedzisko tył
- 3.5 – 3.6 Elementy boczne
- 4.1 – 4.4 Siedzisko przód
- 4.5 – 4.6 Elementy boczne
- 5 – Zagłówek
- 6 – Element podstawowy oparcia
- 7 – Element podstawowy siedziska

MONTAŻ

Krok 1

- Zdejmij zagłówki. (Informacje dotyczące ściągania zagłówek znajdziesz w książce serwisowej pojazdu lub u dystrybutora.)

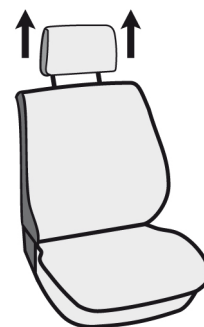

Krok 2

- Najpierw naciągnij pokrowiec na oparcie.

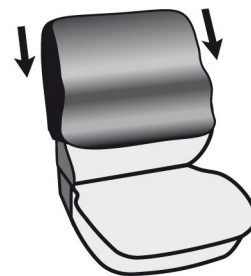

Krok 3

- Przeciągnij pętlę pokrowca przez szczelinę pomiędzy siedziskiem a oparciem.



Krok 4

- Zamocuj pętlę na zapięciu rzepowym znajdującym się z tyłu pokrowca.



Krok 5

- Naciągnij pokrowiec na siedzisko.



Krok 6

- Przeciągnij materiał napinający pokrowca przez szczelinę pomiędzy siedziskiem a oparciem.



Krok 7

- Zamocuj haczyki pod siedziskiem.



Krok 8

- Zaznacz otwory na pręty zagłówek w górnej części pokrowca. Natnij małe otwory w pokrowcu za pomocą ostrego noża i zamontuj zagłówki.

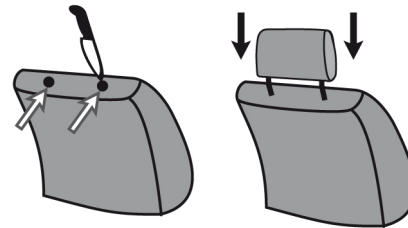

Krok 9 – Siedzenia dzielone

- Sprawdź, czy tylne siedzenie jest dzielone. Siedzenia mogą być dzielone na różne sposoby:

UWAGA!

- Jeżeli tylne siedzenie w samochodzie nie jest dzielone, nie ma konieczności używania elementów bocznych. Zalecamy jednak, aby zachować te i inne elementy, gdyż mogą przydać się w przyszłości.

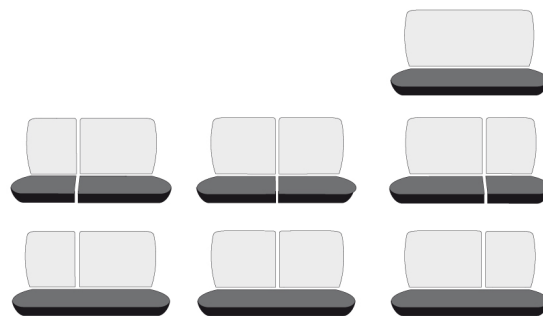

Krok 10 – Zagłówki

- Zdejmij zagłówki. (Informacje dotyczące ściągania zagłówek znajdziesz w książce serwisowej pojazdu lub u dystrybutora.)

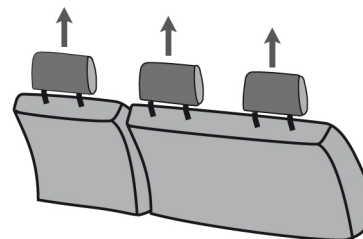

Krok 11 – Montaż pokrowca na tylne siedzenie

- Zaczynij od siedziska. Ustal szerokość pokrowca, układając cały element podstawowy na siedzeniu w samochodzie. Możesz w ten sposób sprawdzić, które pasy środkowe należy zdjąć, aby dopasować pokrowiec do tylnego siedzenia. Usuń niepotrzebne pasy środkowe, rozsuwając zamki błyskawiczne. Pokrowiec na tylne siedzenie jest przystosowany do maksymalnej



szerokości samochodów osobowych.

Kombinacje

Poprzez zdjęcie pasa środkowego ① lub ②, a w przypadku mniejszych samochodów – pasów ① + ② pokrowiec można dopasować do szerokości siedziska.

Krok 12 – Montaż elementów bocznych

- Rozdziel dołączone elementy boczne, rozsuwając całkowicie zamki błyskawiczne i łącząc element boczny z elementem podstawowym (zob. rys.).

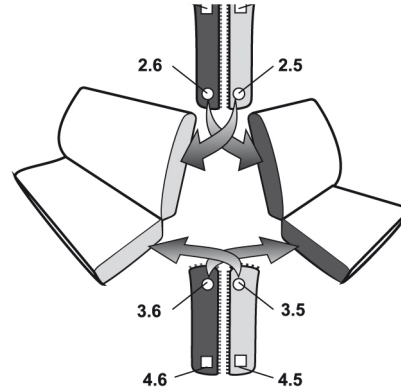

Krok 13 – Montaż końcowy

- Naciągnij gotowe elementy na siedzisko i zamocuj je pod nim, przeciągając dołączoną taśmę przez gumowe pętle. Napręż i zawiąż taśmę.

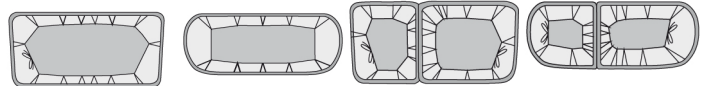

Krok 14 – Montaż pokrowców na zagłówki

Zaznacz otwory na pręty zagłówków w górnej części pokrowca. Natnij małe otwory w pokrowcu za pomocą ostrego noża i zamontuj zagłówki (zobacz także punkt 8 w niniejszej instrukcji montażu).

KONSERWACJA

Zalecenie: Prać chemicznie, nie suszyć w suszarce.



SAFETY INSTRUCTIONS

Read these instructions carefully before use!

Warning! Not permitted for use in cars with seat airbags.

DESCRIPTION

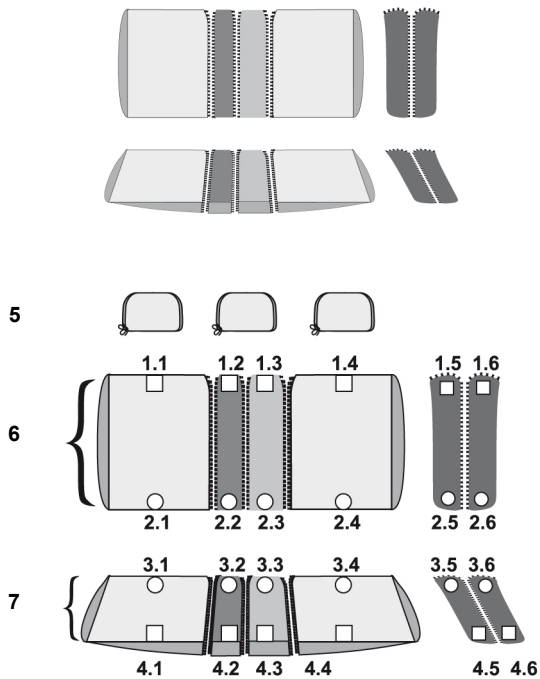

The rear seat cover consists of a backrest part and a seat part.

Both parts consist of a base and two side parts.

All base and side parts are marked as follows on the back to simplify fitting.

- 1.1 – 1.4 Backrest, top
- 1.5 – 1.6 Side parts
- 2.1 – 2.4 Backrest, bottom
- 2.5 – 2.6 Side parts
- 3.1 – 3.4 Seat, back
- 3.5 – 3.6 Side parts
- 4.1 – 4.4 Seat, front
- 4.5 – 4.6 Side parts
- 5 – Headrest
- 6 – Base part, backrest
- 7 – Base part, seat

ASSEMBLY

Step 1

- Removing the headrest. (You will find information on how to do this in the service handbook for your vehicle, or contact your dealer.)

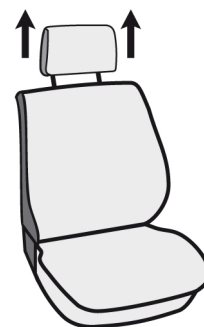

Step 2

- Start by pulling the cover over the backrest.

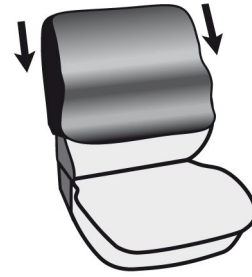

Step 3

- Pull the loop on the cover through the gap between the seat and the backrest.



Step 4

- Fasten the loop on the backrest part on the Velcro seal on the back of the cover.



Step 5

- Pull the seat part on the cover over the seat.

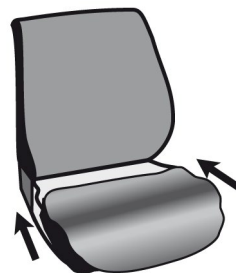

Step 6

- Pull the stretch surface on the seat cover through the gap between the seat and the backrest.



Step 7

- Fasten the hook under the seat.



Step 8

- Mark the openings for the headrest holders on the top of the cover. Cut small holes in the cover with a sharp knife and fit the headrest.

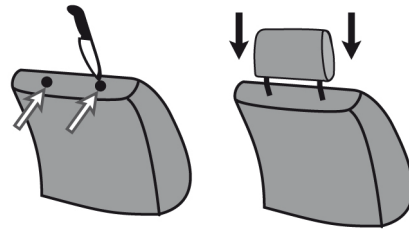

Step 9 – Divided seats

- Check if the rear seat can be divided. It can be divided in different ways:

NOTE:

- If the rear seat cannot be divided you will not need the side parts. We recommend, however, that you save them and any other parts for future use.

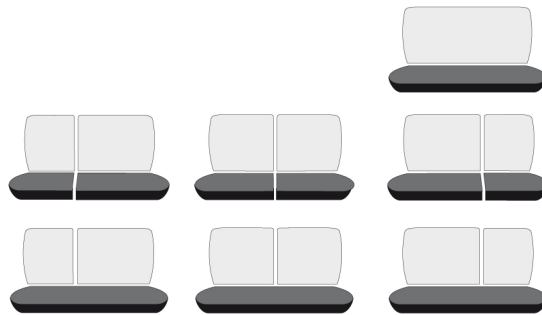

Step 10 - Headrest

- Remove the headrest. (You will find technical information on how to do this in the service handbook for your vehicle, or contact your dealer.)

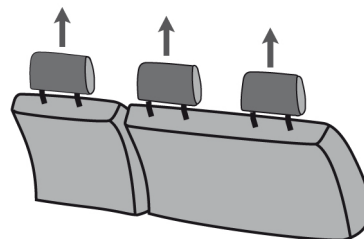

Step 11 – Fitting the rear seat covers

- Start with the seat part. Establish the width of the rear seat cover by spreading the whole base part on the seat in the car. This will easily allow you to see which middle strips must be removed to adjust the cover to the rear seat. Remove the middle strips not needed by opening the zips. The rear seat cover is already prepared for the maximum width of a car.



Combinations

By removing the middle strip ① or ② and for smaller cars ① + ②, the rear seat cover can be adjusted to the width of the seat.

Step 12 – Fitting the side parts

- Divide the supplied side parts by fully opening the zips and connecting a side part to the base part (see diagram).

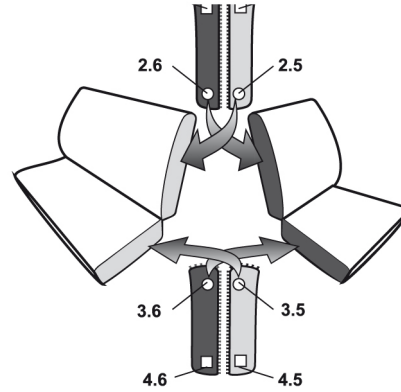

Step 13 – Finishing off

- Pull the finished parts over the car seat and fasten the parts under the seat by pulling the supplied strap fastener through the rubber loops. Stretch the strap and tie up.

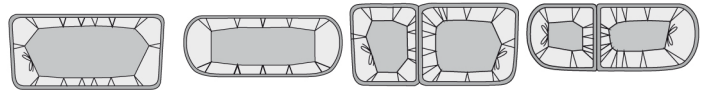

Step 14 – Fitting the headrest cover

Mark the openings for the headrest holders on the top of the cover. Cut small holes in the cover with a sharp knife and fit the headrest (see also item 8 in these instructions).

MAINTENANCE

Recommendation: Dry-clean, do not tumble dry.



SICHERHEITSHINWEISE

Die Bedienungsanleitung vor der Verwendung bitte sorgfältig durchlesen!

Warnung! Darf nicht für Fahrzeuge mit Airbag im Sitz verwendet werden.

BESCHREIBUNG

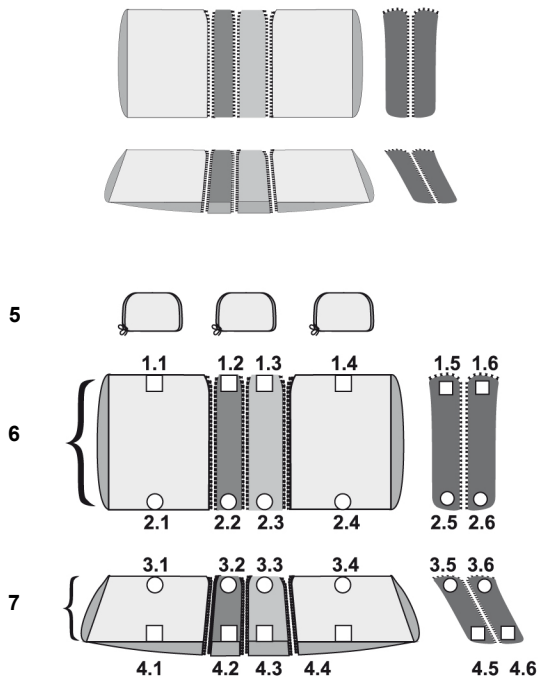

Der Rücksitzbezug besteht aus dem Rückenlehnenbereich und dem Sitzbereich. Beide Teile bestehen aus einem Basisteil und zwei Seitenteilen.

Alle Basisteile und Seitenteile sind auf der Rückseite wie folgt gekennzeichnet, um die Montage zu erleichtern:

- 1.1 – 1.4 obere Rückenlehne
- 1.5 – 1.6 Seitenteile
- 2.1 – 2.4 untere Rückenlehne
- 2.5 – 2.6 Seitenteile
- 3.1 – 3.4 Rücksitz
- 3.5 – 3.6 Seitenteile
- 4.1 – 4.4 Vordersitz
- 4.5 – 4.6 Seitenteile
- 5 – Nackenstütze
- 6 – Basisteil Rückenlehne
- 7 – Basisteil Sitz

MONTAGE

Schritt 1

- Entfernen Sie die Kopfstützen. (Weitere Informationen hierzu finden Sie im Service-Handbuch Ihres Fahrzeugs oder wenden Sie sich an Ihren Händler.)

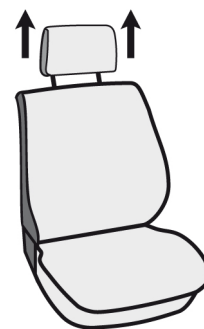

Schritt 2

- Ziehen Sie zunächst den Bezug über die Rückenlehne.

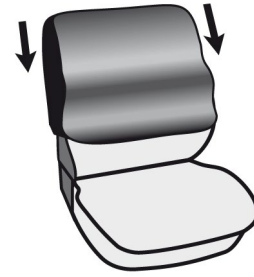

Schritt 3

- Führen Sie die Schlaufe des Bezugs durch den Spalt zwischen Sitz und Rückenlehne.



Schritt 4

- Befestigen Sie die Schlaufe an der Rückenlehne am Klettverschluss auf der Rückseite des Bezugs.



Schritt 5

- Ziehen Sie das Sitzteil des Bezugs über den Sitz.



Schritt 6

- Ziehen Sie die Spannfläche des Sitzbezugs durch den Spalt zwischen Sitz und Rückenlehne.



Schritt 7

- Den Haken unter dem Sitz befestigen.



Schritt 8

- Markieren Sie die Öffnungen der Kopfstützenhalterungen auf der Oberseite des Bezugs. Schneiden Sie mit einem scharfen Messer kleine Löcher in den Bezug und bringen Sie die Kopfstützen an.

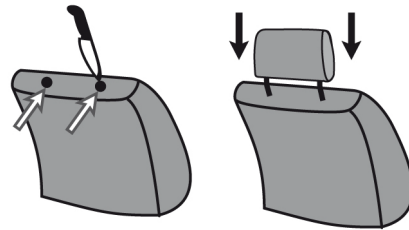

Schritt 9 – Teilbare Sitze

- Prüfen Sie, ob der Rücksitz geteilt werden kann. Diese können auf verschiedene Arten geteilt werden:

HINWEIS:

- Wenn der Rücksitz nicht geteilt werden kann, werden die Seitenbereiche nicht benötigt. Es wird jedoch empfohlen, diese aufzubewahren, und auch andere Teile werden möglicherweise später benötigt.

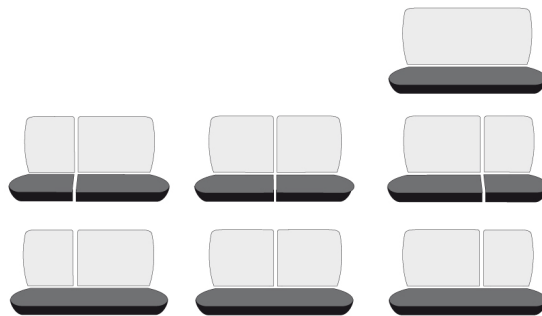

Schritt 10- Nackenstütze

- Entfernen Sie die Kopfstützen. (Technische Informationen hierzu finden Sie im Service-Handbuch Ihres Fahrzeugs oder wenden Sie sich an Ihren Händler.)

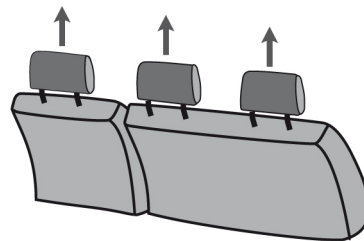

Schritt 11 - Anbringen des Rücksitzbezugs

- Beginnen Sie mit dem Sitzteil. Bestimmen Sie die Breite des Rücksitzbezugs, indem Sie das kompletten Basisteil im Fahrzeug ausbreiten. So können Sie leicht erkennen, welche Mittelstreifen entfernt werden müssen, um den Bezug an den Rücksitz anzupassen. Entfernen Sie die nicht benötigten mittleren Streifen, indem Sie die Reißverschlüsse öffnen. Der Rücksitzbezug ist



bereits entsprechend der maximalen Breite eines Pkw vorbereitet.

Kombinationen

Durch Entfernen des Mittelstreifens ① oder ② und bei kleineren Fahrzeugen ① + ② kann der hintere Sitzbezug an die Breite des Sitzes angepasst werden.

Schritt 12 - Anbringen der Seitenteile

- Um die mitgelieferten Seitenteile zu trennen, öffnen Sie die Reißverschlüsse vollständig und verbinden ein Seitenteil mit dem Basisteil (siehe Abbildung).

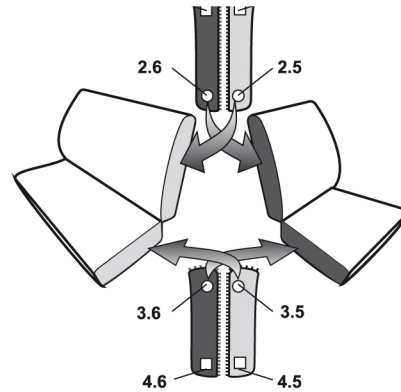

Schritt 13 - Abschließendes Anbringen

- Ziehen Sie die fertigen Teile über den Autositz und sichern Sie die Teile unter dem Sitz, indem Sie den mitgelieferten Haltegurt durch die Gummischlaufen ziehen. Riemen spannen und binden.

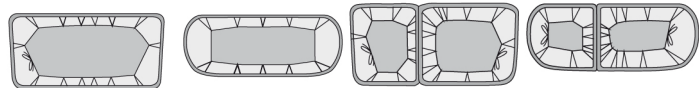

Schritt 14 - Anbringen des Nackenstützenbezugs

Markieren Sie die Öffnungen der Kopfstützenhalterungen auf der Oberseite des Bezugs. Schneiden Sie mit einem scharfen Messer kleine Löcher in den Bezug und bringen Sie die Kopfstützen an (siehe Punkt 8 dieser Gebrauchsanweisung).

PFLEGE

Empfehlung: Chemische Reinigung, nicht im Trockner trocknen.



TURVALLISUUSOHJEET

Lue käyttöohje huolella ennen käyttöä!

Varoitus! Ei voida käyttää autoissa, joissa on turvatyynyt istuimessa.

KUVAUS

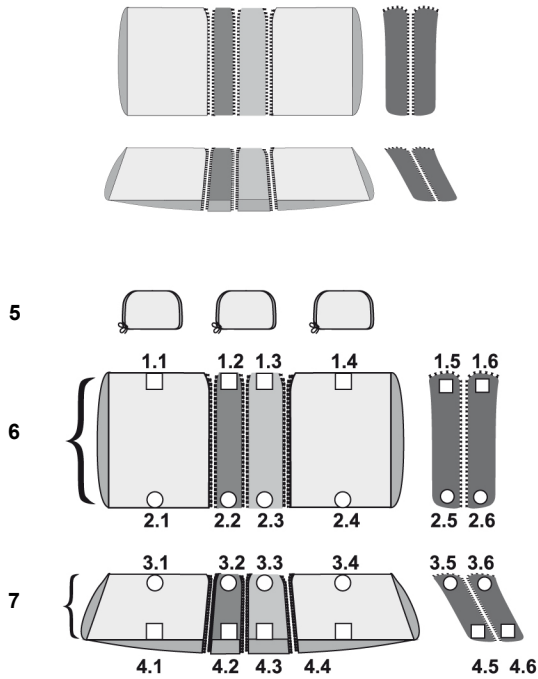

Takaistuimen päällinen koostuu selkänojaosasta ja istuinosasta.

Molemmat osat koostuvat perusosasta ja kahdesta sivuosasta.

Kaikki pohjaosat ja sivuosat on merkitty takapuolelle seuraavasti kokoonpanon helpottamiseksi:

1.1 – 1.4 Selkänoja yläosa

1.5 – 1.6 Sivuosat

2.1 – 2.4 Selkänoja alaosa

2.5 – 2.6 Sivuosat

3.1 – 3.4 Takaistuin

3.5 – 3.6 Sivuosat

4.1 – 4.4 Etuistuin

4.5 – 4.6 Sivuosat

5 – Päätuki

6 – Selkänoja perusosa

7 – Istuin perusosa

ASENNUS

Vaihe 1

- Irrota päntuet. (Lisätietoja tästä on auton käyttöohjeessa tai jälleenmyyjällä.)

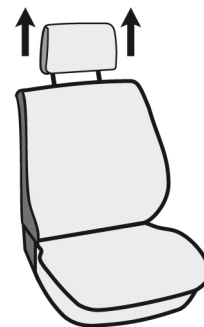

Vaihe 2

- Aloita vetämällä päällinen selkänojan päälle.

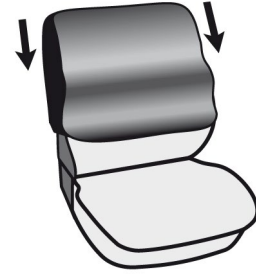

Vaihe 3

- Vedä päällisen silmukka istuimen ja selkänojan välisen raon läpi.



Vaihe 4

- Kiinnitä selkänojaosan silmukka päällisen takaosassa olevaan tarranauhakiinnikkeeseen.

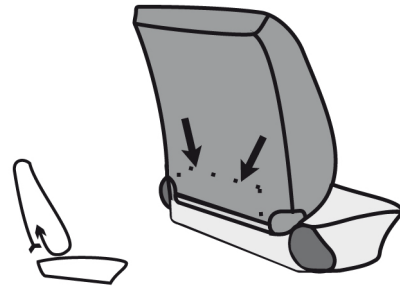

Vaihe 5

- Vedä päällisen istuinosa istuimen päälle.



Vaihe 6

- Vedä istuinpäällisen kiristyspinta istuimen ja selkänojan välisen raon läpi.



Vaihe 7

- Kiinnitä koukku istuimen alle.

**Vaihe 8**

- Merkitse pääntuen pidikkeiden aukot päällisen yläreunaan. Leikkaa terävällä veitsellä pienet reiät päälliseen ja asenna pääntuet.

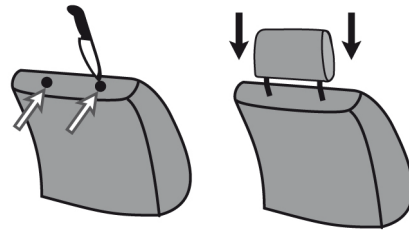
**Vaihe 9 - Jaettavat istuimet**

- Tarkista, voidaanko takaistuim jakaa. Se voidaan jakaa eri tavoin:

HUOM!

- Jos takaistuinta ei voi jakaa, sivuosia ei tarvita. Suosittelemme kuitenkin, että säästät ne ja muut osat, niitä voidaan tarvita myöhemmin.

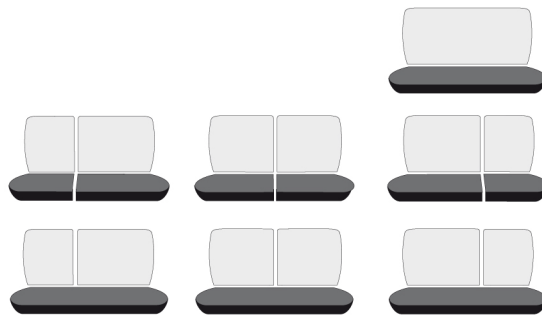
**Vaihe 10- Pääntuki**

- Irrota pääntuet.
(Ohjeet löytyvät auton käyttöohjeessa tai jälleenmyyjällä.)

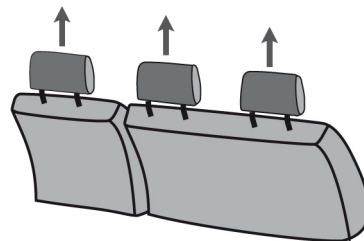
**Vaihe 11– Takaistuimen päällisen asennus**

- Aloita istuinosasta. Määritä takaistuimen päällisen leveys asettamalla koko perusosa istuimelle. Nyt näet helposti, mitkä keskikaistaleet on irrotettava, jotta päällinen voidaan sovittaa takaistuimeen. Poista tarpeettomat keskikaistaleet avaamalla vetoketjut. Takaistuimen päällinen on jo valmiiksi valmisteltu henkilöauton enimmäisleveyttä varten.



Yhdistelmät

Irrottamalla keskikaistaleen ① tai ② ja pienemmissä autoissa ① + ②, takaistuimen päällinen voidaan sovittaa istuimen leveyteen.

Vaihe 12– Sivuosiensa asennus

- Jaa mukana toimitetut sivuosat avaamalla vetoketjut kokonaan ja liittämällä yksi sivuosa perusosaan (ks. kuva).

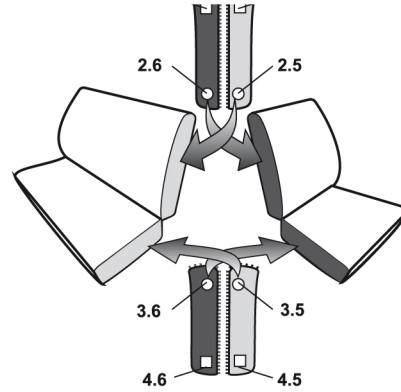

Vaihe 13 – Lopullinen kokoonpano

- Vedä valmiit osat auton istuimen päälle ja kiinnitä osat istuimen alle vetämällä mukana toimitettu kiinnityshihna kumilenkkien läpi. Kiristä hihna ja sido.

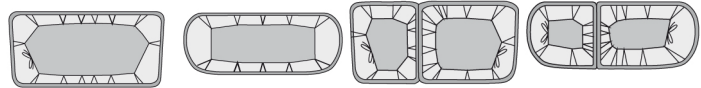

Vaihe 14 – Pääntuen päällisen asennus

Merkitse pääntuen pidikkeiden aukot päällisen yläreunaan. Leikkaa terävällä veitsellä pienet reiät päälliseen ja asenna pääntuet (katso myös näiden asennusohjeiden kohta 8).

HUOLTO

Suositus: Kemiallinen pesu, ei rumpukuivausta.



CONSIGNES DE SÉCURITÉ

Lisez attentivement le mode d'emploi avant utilisation !

Attention ! Non utilisable sur les voitures avec airbag dans le siège.

DESCRIPTION

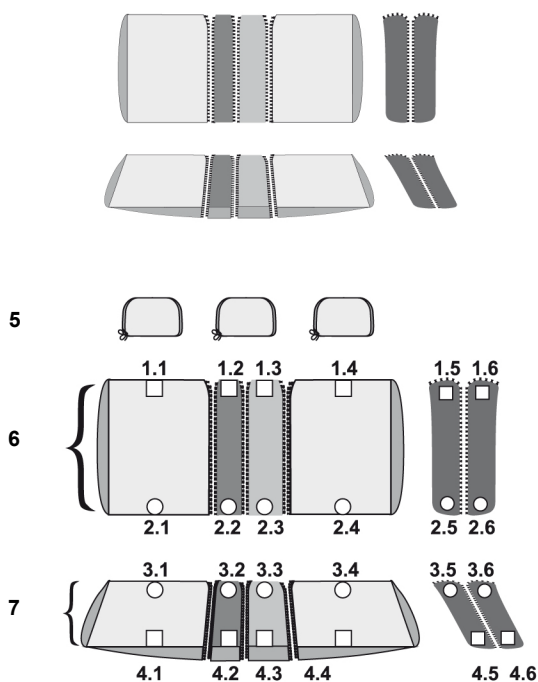

La housse de banquette arrière se compose d'une partie dossier et d'une partie assise.

Les deux parties se composent d'une partie base et de deux parties latérales.

Toutes les parties base et parties latérales sont marquées au dos comme suit afin de faciliter l'assemblage :

- 1.1 - 1.4 Dossier, partie haute
- 1.5 - 1.6 Parties latérales
- 2.1 - 2.4 Dossier, partie basse
- 2.5 - 2.6 Parties latérales
- 3.1 - 3.4 Assise, arrière
- 3.5 - 3.6 Parties latérales
- 4.1 - 4.4 Assise, avant
- 4.5 - 4.6 Parties latérales
- 5 - Appuie-tête
- 6 - Dossier, base
- 7 - Assise, base

MONTAGE

Étape 1

- Retirez les appuie-tête. (Vous trouverez des informations sur la façon de procéder dans le manuel d'entretien de votre véhicule ou contactez votre concessionnaire.)



Étape 2

- Commencez par passer la housse sur le dossier.

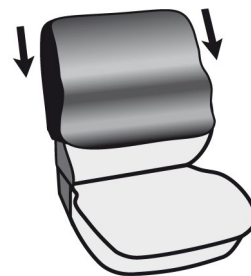

Étape 3

- Passez la boucle de la housse à travers l'interstice entre l'assise et le dossier.



Étape 4

- Attachez la boucle à la partie dossier sur la fermeture auto-agrippante au dos de la housse.



Étape 5

- Passez la partie assise de la housse sur le siège.

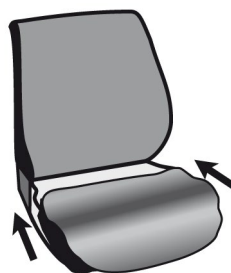

Étape 6

- Passez la surface de serrage de la housse d'assise à travers l'interstice entre l'assise et le dossier.



Étape 7

- Attachez le crochet sous l'assise.

**Étape 8**

- Marquez les ouvertures pour les supports d'appui-tête sur le dessus de la housse. Faites de petits trous dans la housse à l'aide d'un couteau bien aiguisé et installez les appuie-tête.

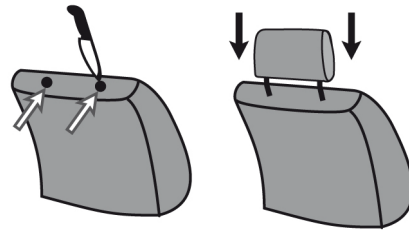
**Étape 9 - Sièges divisibles**

- Vérifiez si la banquette arrière peut être divisée. Elle peut être divisée de différentes manières :

REMARQUE !

- S'il n'est pas possible de diviser la banquette arrière, les parties latérales ne sont d'aucune utilité. Toutefois, nous vous conseillons de les garder, de même que les autres parties car vous pourriez en avoir besoin ultérieurement.

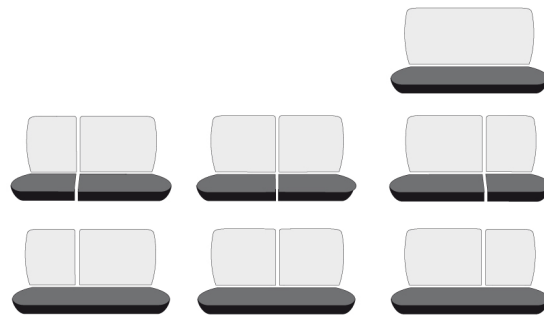
**Étape 10 - Appui-tête**

- Retirez les appuie-tête. (Vous trouverez des informations techniques sur la façon de procéder dans le manuel d'entretien de votre véhicule ou contactez votre concessionnaire.)

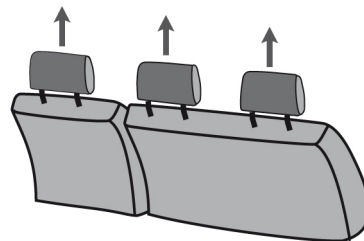
**Étape 11 - Installation de la housse de la banquette arrière**

- Commencez par la partie assise. Déterminez la largeur de la housse de banquette arrière en étalant toute la partie base sur la banquette. Cela vous permet de voir quelles bandes centrales doivent être enlevées pour ajuster la housse sur la banquette arrière. Retirez les bandes centrales qui ne sont pas nécessaires en ouvrant les fermetures à glissière. La housse de banquette arrière



est préparée en fonction de la largeur maximale d'une voiture.

Combinaisons

En enlevant la bande centrale ① ou ② et pour les petites voitures ① + ②, il est possible d'adapter la housse de banquette arrière à la largeur de l'assise.

Étape 12 - Installation des parties latérales

- Divisez les parties latérales fournies en ouvrant complètement les fermetures à glissière et en reliant une partie latérale à la partie base (voir photo).

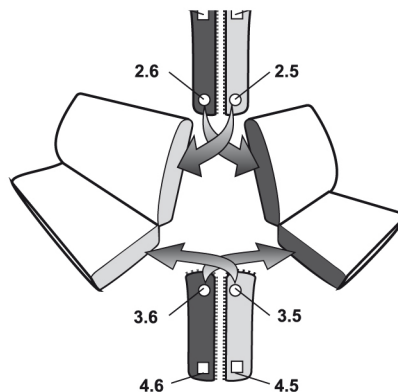

Étape 13 - Installation finale

- Passez les parties prêtes sur le siège auto et fixez-les sous l'assise en tirant la sangle de fixation incluse à travers les œillets en caoutchouc. Serrez la sangle et nouez-la.

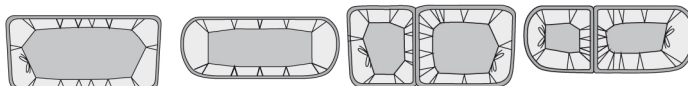

Étape 14 - Installation de la housse d'appui-tête

Marquez les ouvertures pour les supports d'appui-tête sur le dessus de la housse. Faites de petits trous dans la housse à l'aide d'un couteau bien aiguisé et installez les appuie-tête (voir également le point 8 de cette notice).

ENTRETIEN

Recommandations : Nettoyage à sec, ne pas sécher en machine.



VEILIGHEIDSINSTRUCTIES

Lees de gebruiksaanwijzing zorgvuldig vóór de ingebruikname.

Waarschuwing! Kan niet worden gebruikt in auto's die zijn voorzien van een airbag in de stoel.

BESCHRIJVING

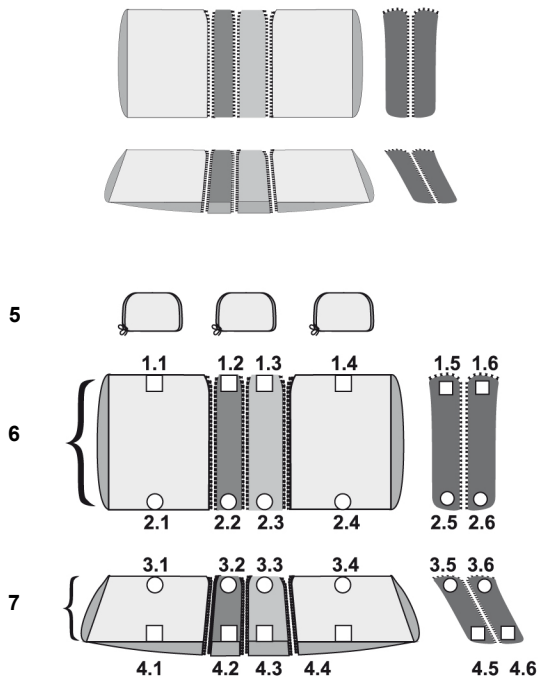

De bekleding van de achterbank bestaat uit een deel voor de rugleuning en een deel voor de zitting. Beide delen bestaan uit een basispaneel en twee zijpanelen.

Alle basispanelen en zijpanelen zijn op de achterzijde als volgt gelabeld om het aanbrengen te vergemakkelijken:

- 1.1 – 1.4 Bovenste deel rugleuning
- 1.5 – 1.6 Zijpanelen
- 2.1 – 2.4 Onderste deel rugleuning
- 2.5 – 2.6 Zijpanelen
- 3.1 – 3.4 Achterzitting
- 3.5 – 3.6 Zijpanelen
- 4.1 – 4.4 Voorzitting
- 4.5 – 4.6 Zijpanelen
- 5 – Hoofdsteun
- 6 – Basispaneel rugsteun
- 7 – Basispaneel zitting

MONTAGE

Stap 1

- Demonteer de hoofdsteun. (Raadpleeg het onderhoudshandboek van uw auto of neem contact op met uw dealer voor informatie over hoe u dit moet doen.)

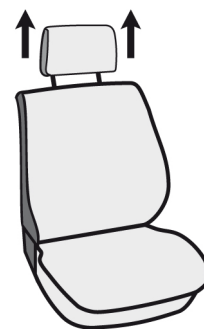

Stap 2

- Begin met de bekleding over de rugleuning te trekken.

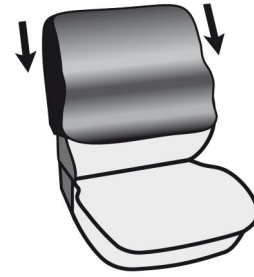

Stap 3

- Trek de lus van de bekleding door de spleet tussen de zitting en de rugleuning.



Stap 4

- Bevestig de lus aan het rugleuninggedeelte aan de klittenbandsluiting aan de achterkant van de bekleding.



Stap 5

- Trek het zittinggedeelte van de bekleding over de zitting.

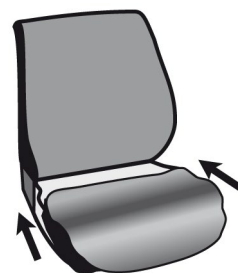

Stap 6

- Trek het spanoppervlak van de stoelbekleding door de spleet tussen de zitting en de rugleuning.



Stap 7

- Maak de haak vast onder de zitting.



Stap 8

- Teken de openingen voor de hoofdsteunbeugels af op de bovenkant van de bekleding. Snij met een scherp mes kleine gaatjes in de bekleding en monteer de hoofdsteunen.

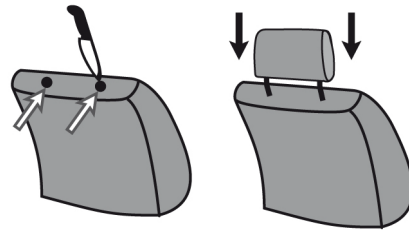

Stap 9 – Neerklapbare zittingen

- Controleer of de achterbank kan worden neergeklapt. Het kan op verschillende manieren worden neergeklapt:

LET OP!

- Als de achterbank niet kan worden neergeklapt, heeft u de zijpanelen niet nodig. Wij raden u echter aan ze te bewaren, evenals andere onderdelen, voor eventueel later gebruik.

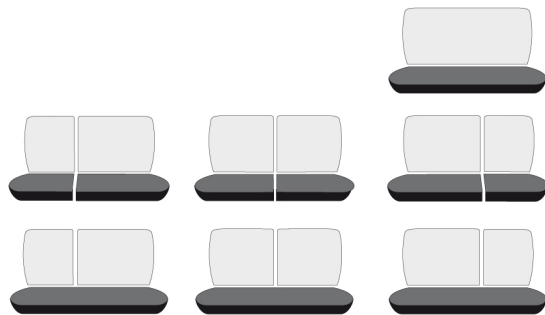

10 – Hoofdsteun

- Demonteer de hoofdsteun. (Raadpleeg het onderhoudshandboek van uw auto of neem contact op met uw dealer voor technische informatie over hoe u dit moet doen.)

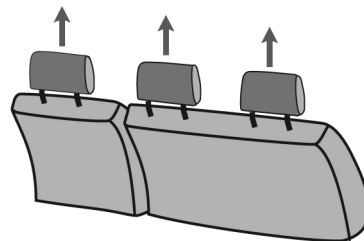

Stap 11 – Aanbrengen van de achterbankbekleding

- Begin met het zitting gedeelte. Bepaal de breedte van de bekleding van de achterbank door het gehele basispaneel op de zitting van de auto te leggen. Op die manier kunt u eenvoudig zien welke middenstroken moeten worden verwijderd om de bekleding aan de achterbank aan te passen. Verwijder de middenstroken die niet nodig zijn door de ritsen te openen. De



bekleding van de achterbank is reeds voorbereid voor de maximale breedte van een personenauto.

Combinaties

Door de middenstroken ① of ② weg te halen en voor kleinere auto's ① + ② weg te halen, kan de achterbankbekleding aan de breedte van de zitting worden aangepast.

Stap 12 – Aanbrengen van de zijpanelen

- Verdeel de bijgeleverde zijpanelen door de ritsen volledig te openen en één zijpaneel met het basispaneel te verbinden (zie afbeelding).

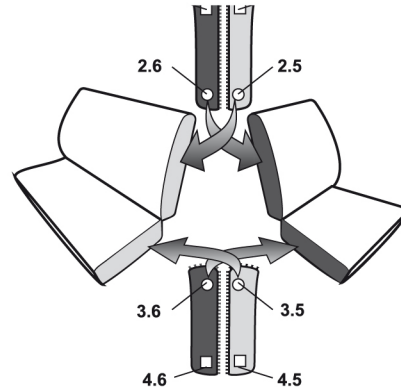

Stap 13 – Afwerking

- Trek de voorbereide delen over de autostoel en bevestig de delen onder de stoel door de meegeleverde bevestigingsband door de rubberen lussen te trekken. Trek de band aan en zet hem vast.

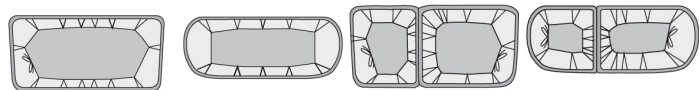

Stap 14 – Aanbrengen van de hoofdsteunbekleding

Teken de openingen voor de hoofdsteunbeugels af op de bovenkant van de bekleding. Snij met een scherp mes kleine gaatjes in de bekleding en monteer de hoofdsteunen (zie ook punt 8 van deze gebruiksaanwijzing).

ONDERHOUD

Aanbeveling: Chemisch reinigen, niet in de droger drogen.

