

KAYOBA

Bruksanvisning för dränkbar länspump

Bruksanvisning for senkbar lensepumpe

Instrukcja obsługi zanurzeniowej pompy zęzowej

Operating Instructions for Submersible Bilge Pump

689-604



SV Bruksanvisning i original
NO Bruksanvisning i original
PL Instrukcja obsługi w oryginale
EN Operating instructions in original

SÄKERHETSANVISNINGAR

Läs bruksanvisningen noggrant innan användning!

Spara bruksanvisningen för framtida referens.

- Länspumpen är avsedd för användning med både söt- och saltvatten.
- Länspumpen är endast avsedd för länspumpning av vatten. Om pumpen används med någon annan vätska, som innehåller farliga, frätande eller korrosiva ämnen, kan detta resultera i skada på pumpen.

TEKNISKA DATA

Märkspänning	12 VDC
Anslutning	3/4"
Flöde	37,5 l/min
Mått	Ø 90 x h 120 mm

MONTERING

Beskrivning

Länspump med hög kapacitet, hög verkningsgrad och låg effektförbrukning. Vattenkyld motor. Motoraxel av rostfritt stål.

Montering

Länspumpen ska monteras vid skrovets lägsta punkt.

1. Pumpenheten är fäst vid bottenplattan med två snäppfästen.
2. Tryck in de båda snäppfästena och lyft bort pumpenheten.
3. Montera bottenplattan med hjälp av rostfria skruvar.
4. Bordgenomföringen i skrovet ska göras så nära pumpen som möjligt, men samtidigt såpass högt som möjligt över vattenlinjen för att vatten inte ska kunna rinna tillbaka in i båten när båten körs eller när den ligger förtöjd.
5. Montera en 1¼" slang på pumpens utlopp genom bordgenomföringen. Använd en så kort slang som monteras så brant som möjligt. Detta hjälper till att minimera risken för luftfickor, vilket kan ledat till luftlås. Undvik skarpa veck på slangen.
6. Fäst slangen vid pump respektive bordgenomföring med rostfria slangklamrar. Vid behov fäst även slangen mellan pump och bordgenomföring vid behov. **OBS!** Slangen får inte riktas nedåt vid utloppet, eftersom luftfickor då lätt kan bildas.
7. Elanslutningar ska placeras ovanför högsta vattennivå. Ledaranslutningar bör tätas med maringodkänt tätningsmedel för skydd mot korrosion.

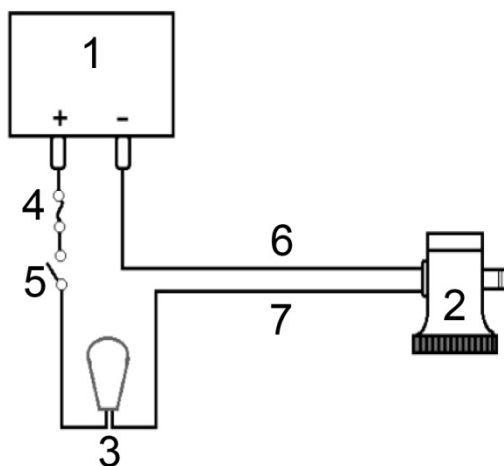

1. Batteri
2. Länspump
3. Flottör
4. Säkring
5. Brytare
6. Svart ledare
7. Brun ledare

Rätten till ändringar förbehålles. Vid eventuella problem, kontakta vår serviceavdelning på telefon 0200-88 55 88.

Jula AB, Box 363, 532 24 SKARA

www.jula.se



SIKKERHETSANVISNINGER

Les bruksanvisningen nøye før bruk!

Ta vare på bruksanvisningen for fremtidig bruk.

- Lensepumpen kan brukes til både ferskvann og saltvann.
- Lensepumpen må kun brukes til lensepumping av vann. Hvis pumpen brukes med annen type væske som inneholder farlige, etsende eller korrosive stoffer, kan dette føre til at pumpen blir skadet.

TEKNISKE DATA

Merkespenning	12 V DC
Tilkobling	3/4"
Gjennomstrømning	37,5 l / min
Mål	Ø 90 x H 120 mm

MONTERING

Beskrivelse

Lensepumpe med høy kapasitet, høy virkningsgrad og lavt effektforbruk. Vannkjølt motor. Motoraksel i rustfritt stål.

Montering

Lensepumpen skal monteres på skrogets laveste punkt.

1. Pumpeenheten er festet til bunnplaten med to klikkfester.
2. Trykk inn begge klikkfestene og løft av pumpeenheten.
3. Monter bunnplaten med rustfrie skruer.
4. Bordgjennomføringen i skroget skal gjøres så nært pumpen som mulig, men samtidig så høyt som mulig over vannlinjen slik at ikke vannet renner tilbake i båten når båten kjøres, eller når den ligger fortoyd.
5. Monter en 1¼" slange på pumpens utløp gjennom bordgjennomføringen. Bruk en kort slange som monteres så bratt som mulig. Dette hjelper til å redusere faren for luftlommer, som kan føre til luftlås. Unngå skarp knekk på slangen.
6. Fest slangen på pumpen resp. bordgjennomføringen med rustfrie slangeklemmer. Ved behov kan slangen også festes mellom pumpen og bordgjennomføringen. **OBS!** Slangen må ikke rettes nedover ved utløpet, da dette kan føre til at det lett danner seg luftlommer.
7. Strømtilkoblinger skal plasseres over høyeste vannivå. Ledertilkoblinger bør tettes med et maritimt godkjent tetningsmiddel for beskyttelse mot korrosjon.

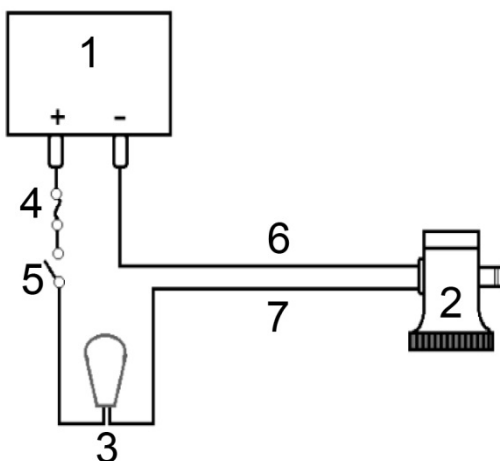

1. Batteri
2. Lensepumpe
3. Flottør
4. Sikring
5. Bryter
6. Svart leder
7. Brun leder

Med forbehold om endringer. Ved eventuelle problemer kan du kontakte vår serviceavdeling på telefon 67 90 01 34.

Jula Norge AS, Solheimsveien 6–8, 1471 LØRENSKOG
www.jula.no



ZASADY BEZPIECZEŃSTWA

Przed użyciem uważnie przeczytaj instrukcję obsługi!

Zachowaj niniejszą instrukcję obsługi w celu przyszłego użycia.

- Pompa żęzowa przeznaczona jest do użytku zarówno w wodzie słodkiej, jak i wodzie słonej.
- Pompa żęzowa jest do usuwania wody z żęzy. Użycie pompy do innej cieczy, która zawiera niebezpieczne, żrące lub powodujące korozję substancje, może spowodować uszkodzenie pompy.

DANE TECHNICZNE

Napięcie znamionowe	12 VDC
Złącze	3/4"
Przepływ	37,5 l/min
Wymiary	Ø 90 x wys. 120 mm

MONTAŻ

Opis

Pompa żęzowa o wysokiej wydajności, wysokim stopniu sprawności i niskim poborze mocy. Silnik chłodzony wodą. Wał silnika ze stali nierdzewnej.

Montaż

Pompę żęzową należy zamontować w najniższym punkcie kadłuba.

1. Pompa jest przymocowana do płyty montażowej przy pomocy dwóch mocowań zatrzaskowych.
2. Wciśnij oba mocowania zatrzaskowe i unieś pompę.
3. Zamontuj płytę montażową przy pomocy śrub nierdzewnych.
4. Złączka grodziowa w kadłubie powinna być wykonana jak najbliżej pompy, ale jednocześnie jak najwyżej ponad poziomem wody, aby woda nie mogła wpływać ponownie do łodzi, kiedy łódź płynie lub jest zacumowana.
5. Zamotuj wąż 1 1/4" do wylotu pompy przez złączkę grodziową. Użyj jak najkrótszego węża, aby zamontować go na tyle stromo, na ile to możliwe. Pozwoli to ograniczyć ryzyko powstania kieszeni powietrznych, które mogą doprowadzić do utworzenia się śluzu powietrznej. Unikaj tworzenia ostrych zagięć węża.
6. Przymocuj wąż przy pompie i odpowiednio przy złączce grodziowej za pomocą nierdzewnych opasek zaciskowych do węża. W razie potrzeby przymocuj również wąż pomiędzy pompą a złączką grodziową. **UWAGA!** Wąż nie może być przy wylocie skierowany do dołu, ponieważ łatwo może wtedy dojść do powstania kieszeni powietrznych.
7. Połączenia elektryczne należy umieścić powyżej najwyższego poziomu wody. Podłączenia przewodów należy uszczelnić szczeliwem zatwierdzonym do użytku w żeglarstwie, aby zabezpieczyć je przed korozją.

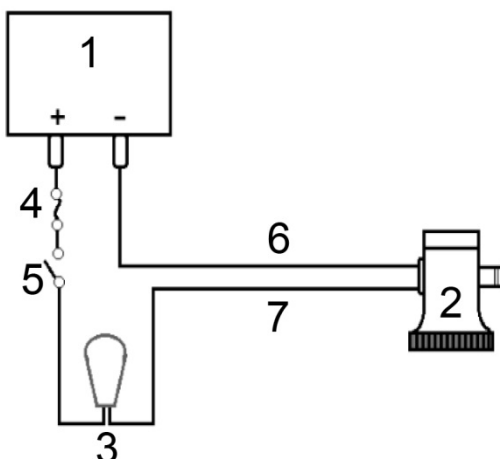

1. Akumulator
2. Pompa żęzowa
3. Pływak
4. Bezpiecznik
5. Przełącznik
6. Przewód czarny
7. Przewód brązowy

Z zastrzeżeniem prawa do zmian. W razie ewentualnych problemów skontaktuj się telefonicznie z naszym działem obsługi klienta pod numerem 801 600 500.

Jula Poland Sp. z o.o., ul. Malborska 49, 03-286 Warszawa, Polska

www.jula.pl

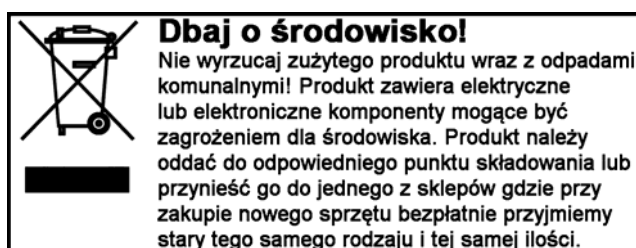

SAFETY INSTRUCTIONS

Read the Operating Instructions carefully before use.

Save these instructions for future reference.

- The bilge pump is intended for use with either fresh or salt water.
- The bilge pump is only intended for pumping out water. If the pump is used with any other liquid containing dangerous, aggressive or corrosive substances this could damage the pump.

TECHNICAL DATA

Rated voltage	12 VDC
Connection	3/4"
Flow	37.5 l/min
Dimensions	Ø 90 x h 120 mm

INSTALLATION

Description

Bilge pump with high capacity, high efficiency and low power consumption. Water-cooled motor. Stainless steel motor shaft.

Installation

The bilge pump should be installed at the lowest point in the hull.

1. The pump unit is attached at the base plate with two snap fasteners.
2. Press in both snap fasteners and lift off the pump unit.
3. Fit the base plate by using stainless screws.
4. The hole in the hull should be made as near to the pump as possible, but high enough over the waterline so that water cannot run back into the boat when the boat is moving or when it is moored.
5. Fit a 1/4" hose on the pump outlet through the hole in the hull. Use the shortest possible hose, arranged at the sharpest angle. This helps to reduce the risk of air pockets, which can cause water traps. Avoid sharp bends in the hose.
6. Fasten the hose at the pump and hull with stainless hose clips. If necessary, fasten the hose between the pump and hull as well. **NOTE:** The hose must not point down at the outlet, because this can easily cause air pockets.
7. Electrical connections should be placed over the highest water level. Wire connections should be sealed with marine sealant to provide protection from corrosion.

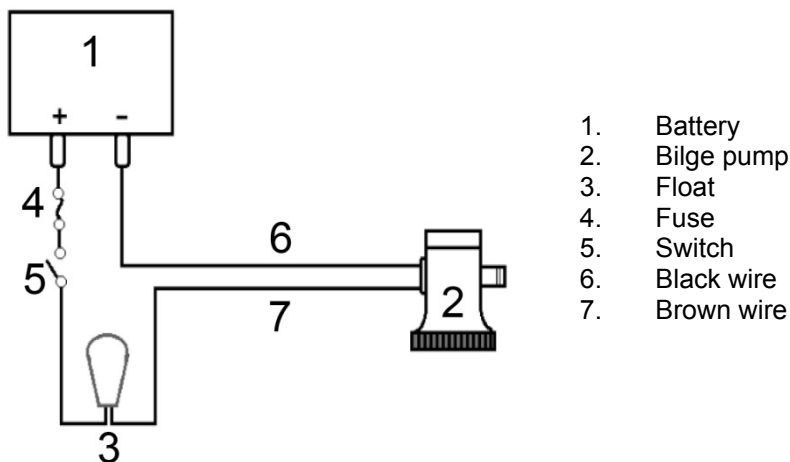

1. Battery
2. Bilge pump
3. Float
4. Fuse
5. Switch
6. Black wire
7. Brown wire

Jula reserves the right to make changes. In the event of problems, please contact our service department.
www.jula.com

