

660-044
660-045

Hard Head



- SE** Bruksanvisning för grindförlängning
- NO** Bruksanvisning for grindforlengelse
- PL** Instrukcja obsługi przedłużenie barierki
- EN** Operating instructions gate extension

SE - Bruksanvisning i original

Rätten till ändringar förbehålles. Vid eventuella problem, kontakta vår serviceavdelning på telefon 0200-88 55 88.
www.jula.se

NO - Bruksanvisning (Oversettelse av original bruksanvisning)

Med forbehold om endringer. Ved eventuelle problemer kan du kontakte vår serviceavdeling på telefon 67 90 01 34.
www.jula.no

PL - Instrukcja obsługi (Tłumaczenie oryginalnej instrukcji)

Z zastrzeżeniem prawa do zmian. W razie ewentualnych problemów skontaktuj się telefonicznie z naszym działem obsługi klienta pod numerem: 22 338 88 88.
www.jula.pl

EN - Operating instructions (Translation of the original instructions)

Jula reserves the right to make changes. In the event of problems, please contact our service department.
www.jula.com

Tillverkare/ Produsent / Producenci/ Manufacturer

Jula AB, Box 363, 532 24 SKARA

Importør/ Importør/ Importer/ Importer

Jula Norge AS, Solheimsveien 6–8, 1471 LØRENSKOG

Distributør/ Distributør/ Dystrybutor/ Distributor

Jula Poland Sp. z o.o., ul. Malborska 49, 03-286 Warszawa, Polska

Date of production: 2016-02-26

© Jula AB

SVENSKA	4
SÄKERHETSANVISNINGAR	4
BESKRIVNING	5
Grind och grindförlängningar	5
Exempel på möjliga kombinationer	5
MONTERING	6
HANDHAVANDE	8
UNDERHÅLL	8
NORSK	9
SIKKERHETSANVISNINGER	9
BESKRIVELSE	10
Grind og grindforlengelser	10
Eksempler på mulige kombinasjoner	10
MONTERING	11
BRUK	13
VEDLIKEHOLD	13
POLSKI	14
ZASADY BEZPIECZEŃSTWA	14
OPIS	15
Bramka i przedłużenia	15
Przykłady możliwych kombinacji	15
MONTAŻ	16
OBSŁUGA	18
KONSERWACJA	18
ENGLISH	19
SAFETY INSTRUCTIONS	19
DESCRIPTION	20
Gate and gate extensions	20
Example of possible combinations	20
MOUNTING	21
USE	23
MAINTENANCE	23

SÄKERHETSANVISNINGAR

Läs bruksanvisningen noggrant innan användning!

Spara den för framtida behov.

VARNING!

- Montera och använd grinden i enlighet med dessa anvisningar, annars finns risk för allvarlig personskada och/eller dödsfall.
- Felaktig montering eller placering medför risk för allvarlig personskada och/eller dödsfall.
- Risk för personskada och/eller dödsfall om barn använder eller klättrar på grinden.
- Grinden är avsedd för barn upp till 24 månader.
- Lämna aldrig barn utan tillsyn – produkten kan inte förhindra alla tänkbara olyckor. Grinden kan inte ersätta uppsikt.
- Använd aldrig grinden för barn som kan öppna eller klättra över grinden.
- Ytorna där grinden fästs måste vara lämpliga för ändamålet och måste klara den aktuella belastningen. OBS! Använd inte grinden om det inte går att montera den plant och stadigt mot monteringsytorna (väggar, dörrkarmar etc.).
- Montera inte grinden över fönsteröppningar.
- Använd aldrig grinden utan att den är fastmonterad i vägg med skruv.
- Montera grinden på avstånd från värmekällor.
- Grindens placering i förhållande till trappan påverkar säkerhetsfunktionen.
 - Om grinden används nedanför trappan för att hindra barn från att klättra upp, ska den placeras på det nedersta steget.
 - Om grinden används ovanför trappan för att förhindra att barn faller ned, ska den inte placeras lägre än golvet ovanför trappan.
- Grinden är endast avsedd för privat bruk.
- Grinden måste monteras enligt dessa anvisningar för att fungera korrekt.
- Kontrollera regelbundet att grinden är korrekt och säkert monterad enligt dessa anvisningar. Justera vid behov.
- Kontrollera regelbundet att spännidon och de fastskruvade väggfästena håller grinden stadigt på plats.
- Använd inte produkten om några komponenter är skadade eller saknas.
- Grinden uppfyller kraven enligt standard: EN1930:2011
- Använd endast reservdelar och tillbehör godkända av tillverkaren.

BESKRIVNING

GRIND OCH GRINDFÖRLÄNGNINGAR

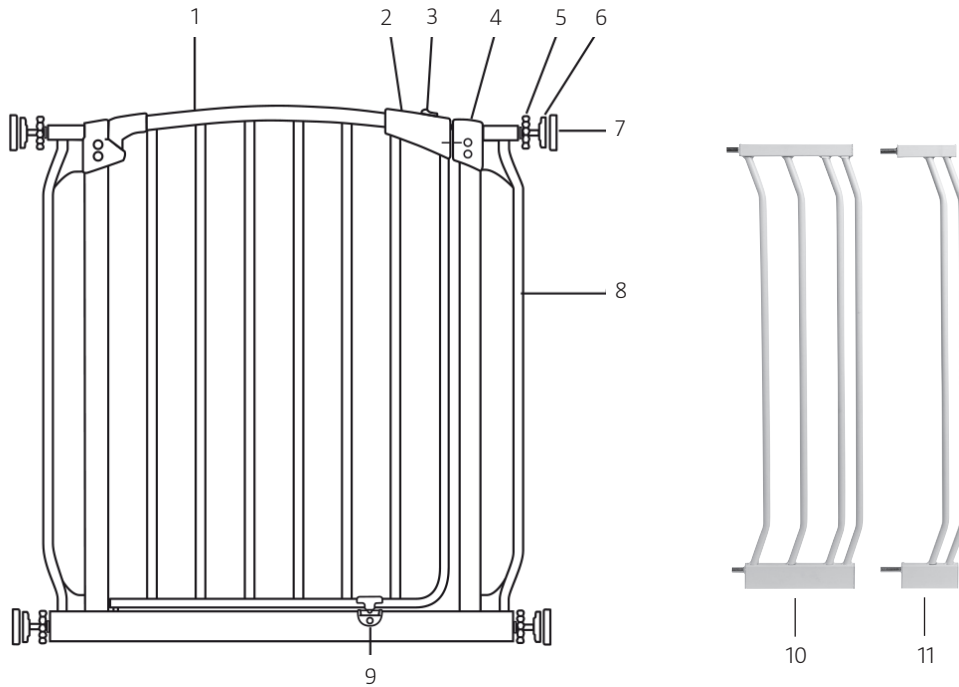

- | | |
|--------------------------|-------------------------------------|
| 1. Grindblad | 10. Tillval: Grindförlängning 18 cm |
| 2. Övre låsanordning | 11. Tillval: Grindförlängning 9 cm |
| 3. Spärr | |
| 4. Övre höger hörnstycke | |
| 5. Spännond | |
| 6. Tappar med gummidyna | |
| 7. Fästen | |
| 8. Grindram | |
| 9. Nedre låsanordning | |

EXEMPEL PÅ MÖJLIGA KOMBINATIONER

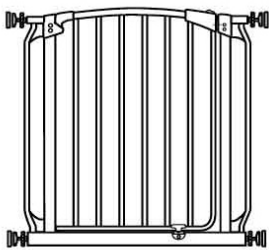

72.5-83.5cm (28.5-32.8")

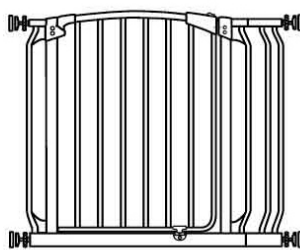

81.5-92.5cm (32.2-36.2")

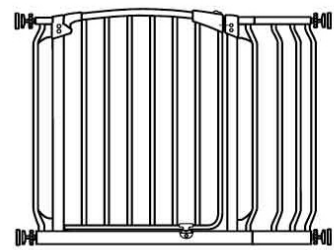

90.5-101.5cm (35.6-39.5")

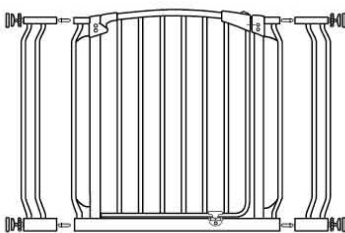

90.5-101cm (35.6-39.5")

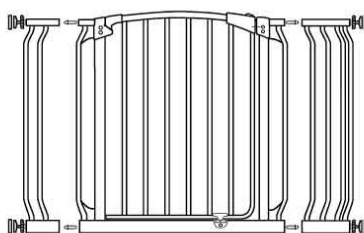

99.5-110.5cm (39.2-33.5")

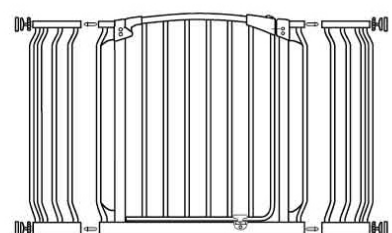

108.5-119.5cm (42.7-47")

MONTERING

WARNING! Grindens fästen måste skruvas fast i väggen. Använd skruv lämplig för väggmaterialet (ingår ej).

OBS! Högst 2 st. grindförlängningar kan användas, en på vardera sidan om grinden. Montera INTE 2 st. grindförlängningar på samma sida om grinden.

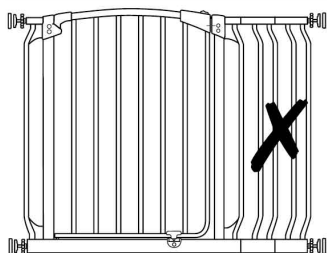

1. Mät bredden på den öppning där grinden ska monteras. Grinden passar i öppningar mellan 72,5-83,5 cm. OBS! För öppningar bredare än 83,5 cm, välj lämplig grindförlängning.
2. Vid montering med grindförlängning;
 - Sätt i förlängningsstiften i hålen på grindramens utsida. Stiftens långa ände ska placeras i grindramen. Stiftens korta ände ska placeras i förlängningsramens längre del.

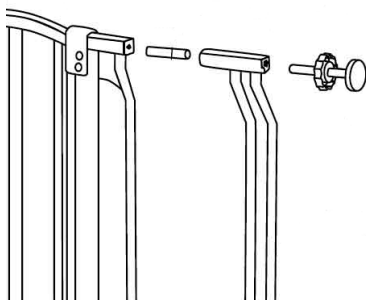

3. Placera grinden i öppningen med underkanten vilandes plant mot golvet.
 - Kontrollera att grindramens underkant vilar plant mot golvet.
 - Se till att grinden är vinkelrät mot vägg och golv..

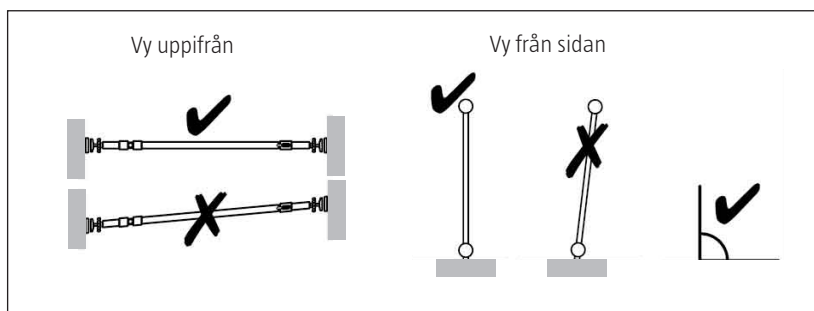
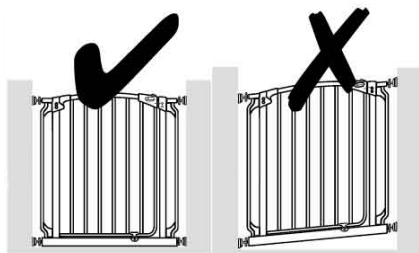

- Om grinden används ovanför trappan för att förhindra att barn faller ned, ska den inte placeras lägre än golvet ovanför trappan.
- Om grinden används nedanför trappan för att hindra barn från att klättra upp, ska den inte placeras framför det nedersta steget.

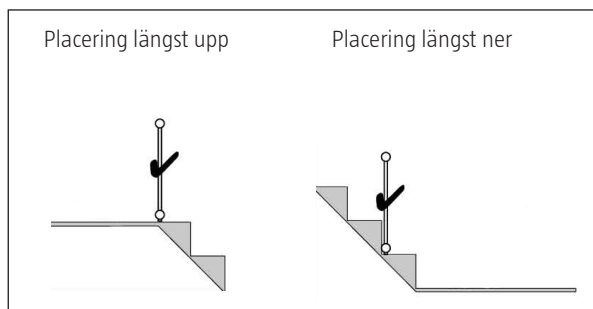

4. Markera ut fästpunkterna och för borra vid behov. Skruva fast fästena på väggarna med skruv lämplig för väggmaterialet.

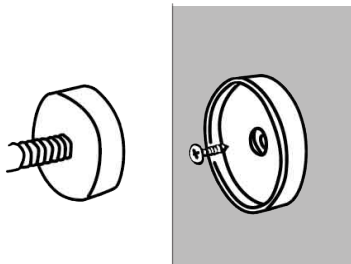

5. Placera tapparna i fästpunkterna och dra åt spännendonerna medurs. Dra åt båda spännendonerna på var sin sida av grinden samtidigt.
OBS! Glipan mellan grindram och grindblad försvinner efter att spännendonerna justerats korrekt.

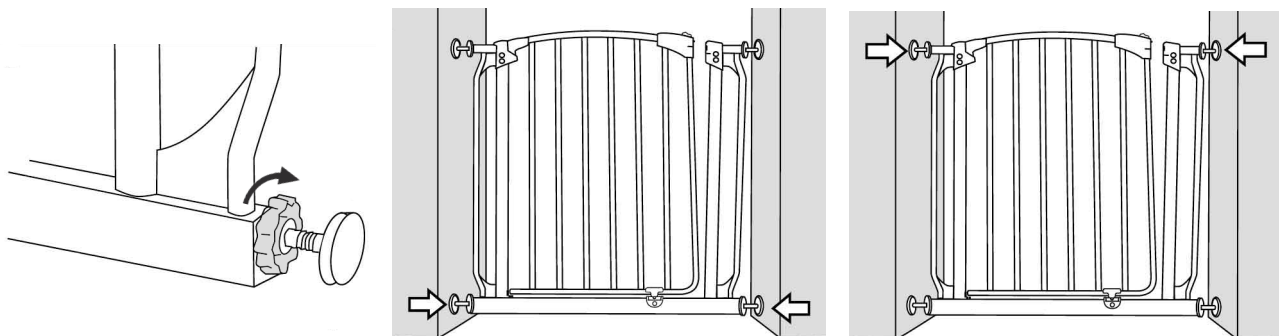

6. Dra åt spännendonerna tills den övre låsanordningen och det övre högra hörnstycket är i linje. Spalten mellan den övre låsanordningen och det övre högra hörnstycket ska vara 1 mm.

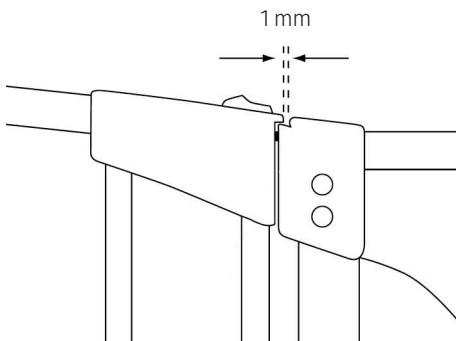

7. Centra grinden i öppningen. Avståndet mellan väggarna och spännendonerna nedtill på grinden ska vara lika stort på båda sidorna.

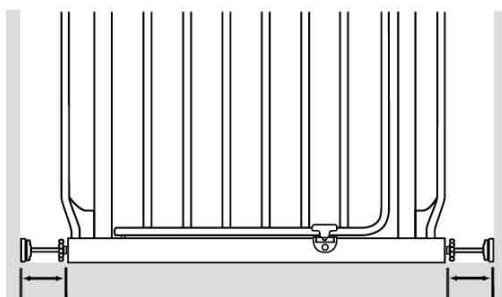

8. Kontrollera att grinden sitter fast stadigt upptill och nedtill.

HANDHAVANDE

1. Öppna grinden genom att föra spärren åt sidan. Lyft grindbladet uppåt. Grinden kan öppnas åt önskat håll.

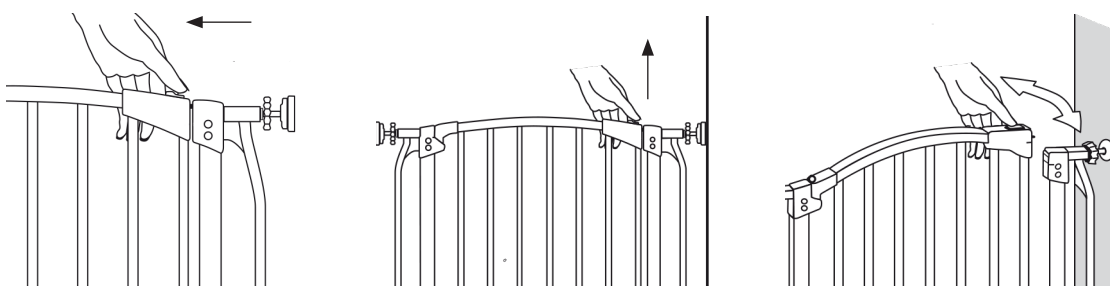

2. Stäng grinden genom att släppa den – den stängs automatiskt. Prova stängningsfunktionen upprepade gånger och kontrollera nedanstående punkter.
- Den övre låstappen och spärren går i ingrepp i hållaren i det övre högra hörnstycket.
 - Den nedre låstappen på grindbladet går i ingrepp i hållaren i grindramen.
 - Spännidon och fästen sitter stadigt i väggen.

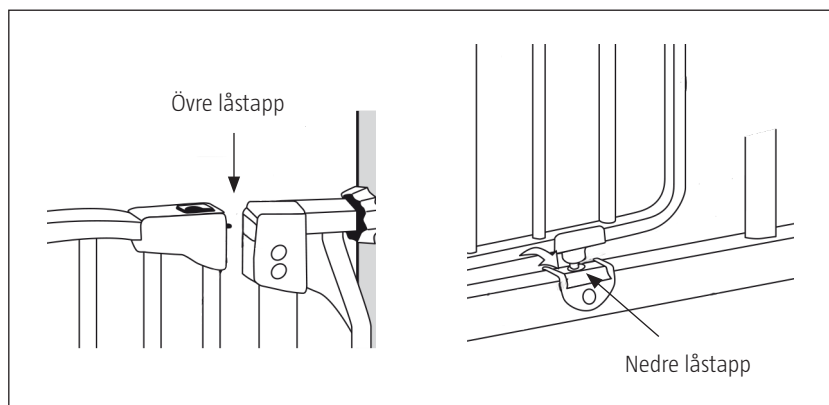

UNDERHÅLL

- Rengör genom att torka av ytan med en trasa eller svamp fuktad med vatten och mildt rengöringsmedel. Använd aldrig slipande, ammoniakbaserade eller alkoholbaserade rengöringsmedel.
- Om grinden inte sitter fast eller om den inte stängs ordentligt, kan orsaken vara felaktig montering. Demontera grinden och montera den igen. Kontrollera noga att grinden monteras vertikalt.

SIKKERHETSANVISNINGER

Les bruksanvisningen nøye før bruk!

Ta vare på den for fremtidig bruk.

ADVARSEL!

- Monter og bruk grinden i henhold til disse anvisningene, ellers risikerer du alvorlig personskade og/eller dødsfall.
- Feil montering eller plassering medfører fare for alvorlig personskade og/eller dødsfall.
- Fare for personskade og/eller dødsfall hvis barn bruker eller klatrer på grinden.
- Grinden er beregnet på barn opptil 24 måneder.
- Ikke forlat barn uten tilsyn – produktet kan ikke forhindre alle tenkelige ulykker. Grinden kan ikke erstatte tilsyn.
- Ikke bruk grinden til barn som kan åpne eller klatre over grinden.
- Stedene som grinden festes i, må egne seg til formålet og tåle den aktuelle belastningen. OBS! Ikke bruk grinden hvis det ikke er mulig å montere den plant og stødig mot monteringsflatene (vegger, dørkarmer osv.).
- Ikke monter grinden over vindusåpninger.
- Ikke bruk grinden uten at den er fastmontert i vegg med skruer.
- Monter grinden på avstand fra varmekilder.
- Grindens plassering i forhold til trappen påvirker sikkerhetsfunksjonen.
 - Hvis grinden brukes nedenfor trappen for å forhindre at barn klatrer opp, må den plasseres på det nederste trinnet.
 - Hvis grinden brukes ovenfor trappen for å forhindre at barn faller ned, må den ikke plasseres lavere enn gulvet ovenfor trappen.
- Grinden er kun beregnet på privat bruk.
- Grinden må monteres i henhold til disse anvisningene for å fungere korrekt.
- Kontroller regelmessig at grinden er korrekt og sikkert montert i henhold til disse anvisningene. Juster ved behov.
- Kontroller regelmessig at strammeenheter og de fastskrudde veggfestene holder grinden godt på plass.
- Ikke bruk produktet hvis noen komponenter er skadet eller mangler.
- Grinden oppfyller kravene i standard: EN1930:2011
- Bruk bare reservedeler og tilbehør som produsenten har godkjent.

BESKRIVELSE

GRIND OG GRINDFORLENGELSER

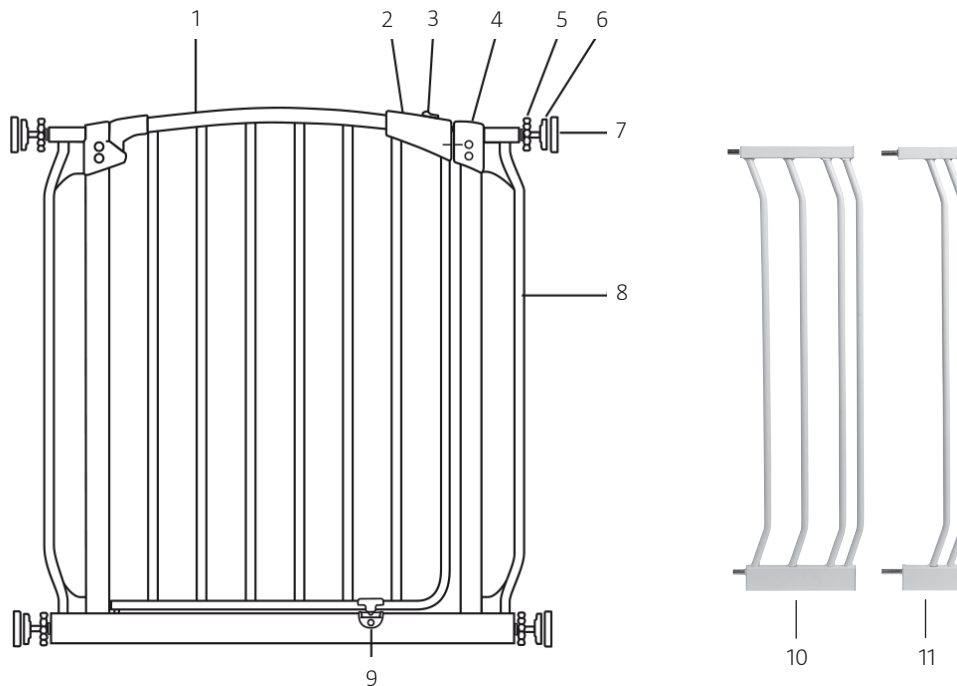

- | | |
|----------------------------|--------------------------------------|
| 1. Grindblad | 10. Tilbehør: Grindforlengelse 18 cm |
| 2. Øvre låseanordning | 11. Tilbehør: Grindforlengelse 9 cm |
| 3. Sperre | |
| 4. Øvre høyre hjørnestykke | |
| 5. Strammeenhet | |
| 6. Tapper med gummitupe | |
| 7. Feste | |
| 8. Grindramme | |
| 9. Nedre låseanordning | |

EKSEMPLER PÅ MULIGE KOMBINASJONER

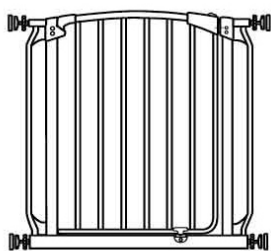

72.5-83.5cm (28.5-32.8")

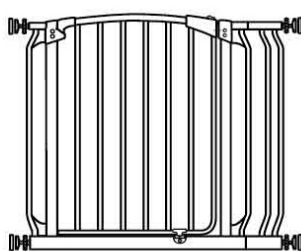

81.5-92.5cm (32.2-36.2")

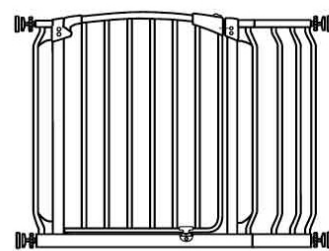

90.5-101.5cm (35.6-39.5")

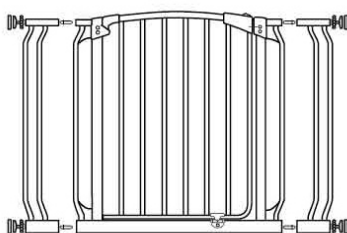

90.5-101cm (35.6-39.5")

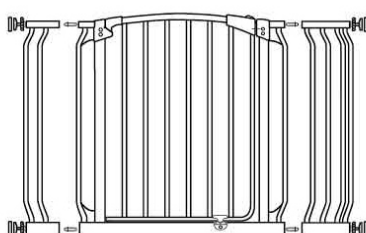

99.5-110.5cm (39.2-33.5")

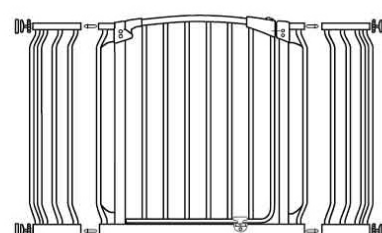

108.5-119.5cm (42.7-47")

MONTERING

ADVARSEL! Grindens fester må skrues fast i vegg. Bruk skruer som egner seg for veggmaterialet (ikke inkl.).

OBS! Maks. 2 stk. grindforlengelser kan brukes, en på hver side av grinden. IKKE monter 2 stk. grindforlengelser på samme side av grinden.

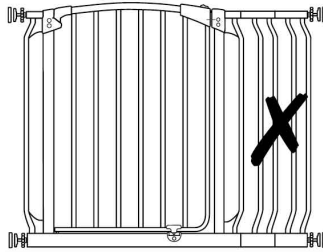

1. Mål bredden på åpningen der grinden skal monteres. Grinden passer i åpninger mellom 72,5-83,5 cm. OBS! Til åpninger som er bredere enn 83,5 cm, må du velge en egnet grindforlengelse.
2. Ved montering med grindforlengelse:
 - Sett forlengelsestiftene inn i hullene på utsiden av grindrammen. Den lange enden av stiftene skal plasseres i grindrammen. Den korte enden av stiftene skal plasseres i den lengste delen av forlengelsesrammen.

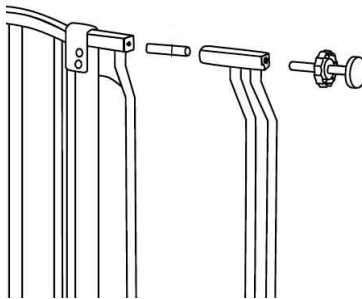

3. Plasser grinden i åpningen med underkanten hvilende plant mot gulvet.
 - Kontroller at grindrammens underkant hviler plant mot gulvet.
 - Pass på at grinden er vinkelrett mot vegg og gulv.

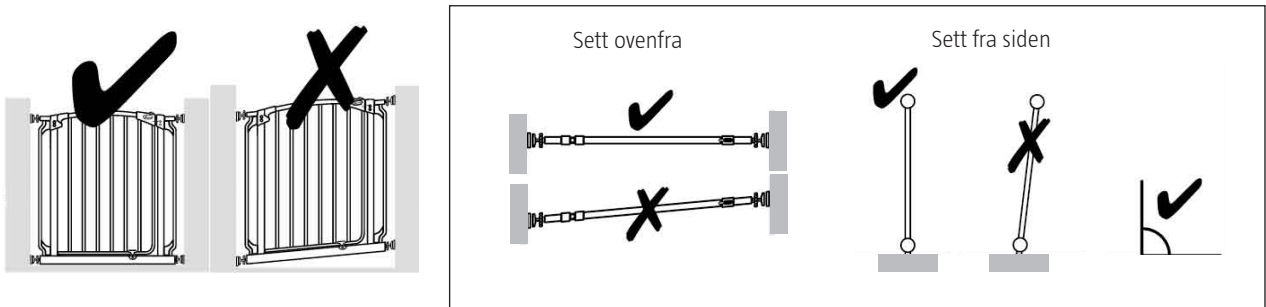

- Hvis grinden brukes ovenfor trappen for å forhindre at barn faller ned, må den ikke plasseres lavere enn gulvet ovenfor trappen.
- Hvis grinden brukes nedenfor trappen for å forhindre at barn klatrer opp, må den ikke plasseres foran det nederste trinnet.

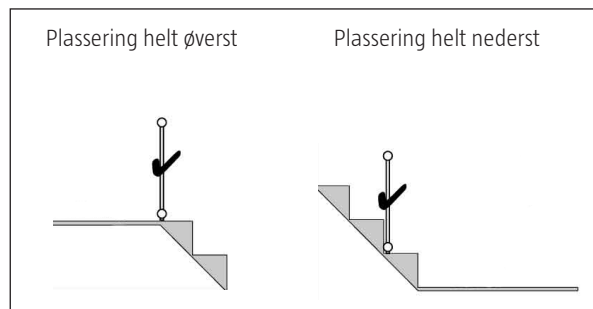

4. Marker festepunktene og forhåndsbor ved behov. Skru fast festene på veggene med skruer som egner seg for veggmaterialet.

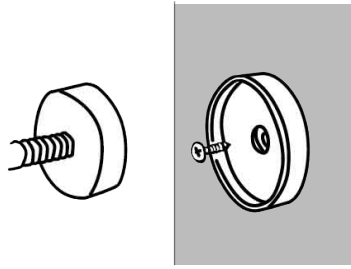

5. Plasser tappene i festepunktene og stram strammeenhetene med klokken. Stram begge strammeenhetene på hver side av grinden samtidig. **OBS!** Glipen mellom grindrammen og grindbladet forsvinner når strammeenhetene er riktig justert.

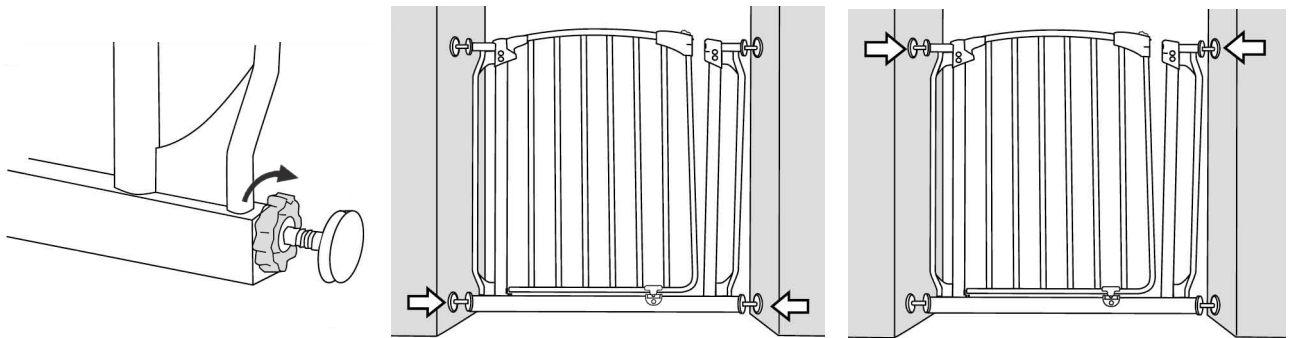

6. Stram strammeenhetene til den øverste låseanordningen og det øvre høyre hjørnestykket er på linje. Spalten mellom den øverste låseanordningen og det øvre høyre hjørnestykket skal være 1 mm.

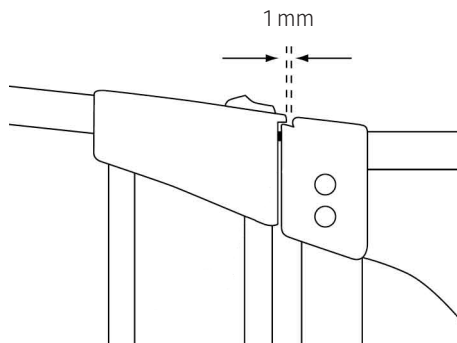

7. Sett grinden midt i åpningen. Avstanden mellom veggene og strammeenhetene nederst på grinden skal være like stor på begge sidene.

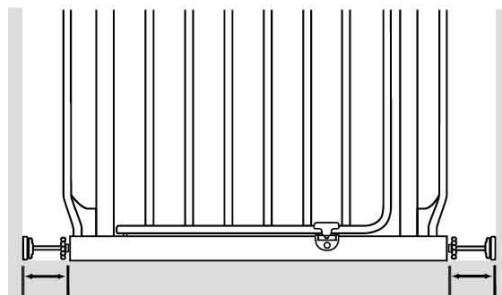

8. Kontroller at grinden sitter godt fast øverst og nederst.

BRUK

1. Åpne grinden ved å føre sperren til siden. Løft grindbladet oppover. Grinden kan åpnes i den retningen du vil.

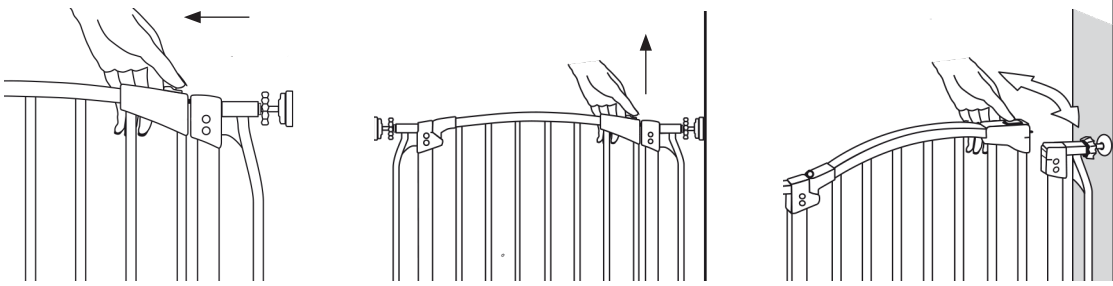

2. Lukk grinden ved å slippe den – den lukkes automatisk. Prøv lukkefunksjonen flere ganger og sjekk punktene nedenfor.
 - Den øvre låsetappen og sperren går i inngrep i holderen i det øvre høyre hjørnestykket.
 - Den nedre låsetappen på grindbladet går i inngrep i holderen i grindrammen.
 - Strammeenhetene og festene sitter godt fast i veggen.

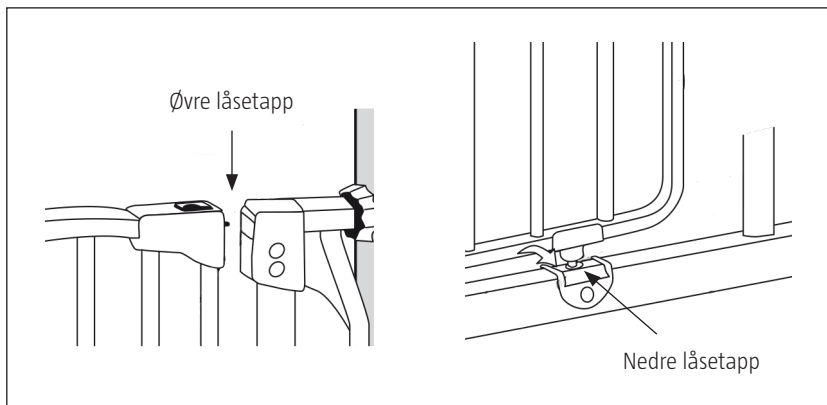

VEDLIKEHOLD

- Rengjør ved å tørke av overflaten med en klut eller svamp fuktet med vann og mildt rengjøringsmiddel. Bruk aldri slipende, ammoniakkbaserte eller alkoholbaserte rengjøringsmidler.
- Hvis grinden ikke sitter fast, eller hvis den ikke lukkes ordentlig, kan årsaken være feil montering. Demonter grinden og monter den på nytt. Kontroller nøye at grinden monteres vertikalt.

ZASADY BEZPIECZEŃSTWA

Przed użyciem uważnie przeczytaj instrukcję obsługi!

Zachowaj ją na przyszłość.

OSTRZEŻENIE!

- Montuj bramkę i używaj jej zgodnie z niniejszą instrukcją. W przeciwnym razie zachodzi ryzyko ciężkich obrażeń ciała i/lub śmierci.
- W wyniku nieprawidłowego montażu lub umieszczenia mogą wystąpić ciężkie obrażenia ciała i/lub śmierć.
- Używanie bramki lub wspinanie się na nią przez dzieci grozi ciężkimi obrażeniami ciała i/lub śmiercią.
- Bramka jest przeznaczona dla dzieci do drugiego roku życia.
- Nigdy nie zostawiaj dziecka bez nadzoru – produkt nie może zapobiec wszystkim możliwym wypadkom. Bramka nie zastępuje nadzoru.
- Nigdy nie używaj bramki, jeśli dziecko może ją otworzyć lub wspiąć się na nią.
- Powierzchnie, do których zostanie przymocowana bramka, powinny nadawać się do tego celu i wytrzymywać obciążenie. UWAGA! Nie używaj bramki, jeśli nie można jej płasko i stabilnie zamontować na powierzchni montażowej (ścianie, ościeżnicy itp.).
- Nie montuj bramki w otworach okiennych.
- Nigdy nie używaj bramki, jeśli nie jest solidnie przymocowana do ściany śrubami.
- Zamontuj bramkę z dala od źródeł ciepła.
- Umieszczenie bramki na schodach wpływa na sposób zabezpieczenia.
 - Jeśli bramkę zamontowano u podstawy schodów, aby powstrzymać dziecko przed wchodzeniem do góry, należy ją umieścić na najniższym stopniu.
 - Jeśli bramkę zamontowano na szczycie schodów, aby dziecko nie spadło, nie należy jej umieszczać poniżej poziomu podłogi.
- Bramka jest przeznaczona wyłącznie do użytku prywatnego.
- Zamontuj bramkę zgodnie z niniejszą instrukcją, aby działała prawidłowo.
- Regularnie sprawdzaj, czy bramka jest zamontowana prawidłowo, bezpiecznie i zgodnie z niniejszą instrukcją. W razie potrzeby wyreguluj ją.
- Regularnie sprawdzaj, czy napinacze i przykręcone mocowania ściennie stabilnie utrzymują bramkę w miejscu.
- Nie używaj produktu, jeśli zauważysz brak lub uszkodzenie jakiejś części.
- Bramka spełnia wymogi normy EN 1930:2011.
- Używaj wyłącznie części zamiennych i akcesoriów, które producent zatwierdził do użytku z produktem.

OPIS

BRAMKA I PRZEDŁUŻENIA

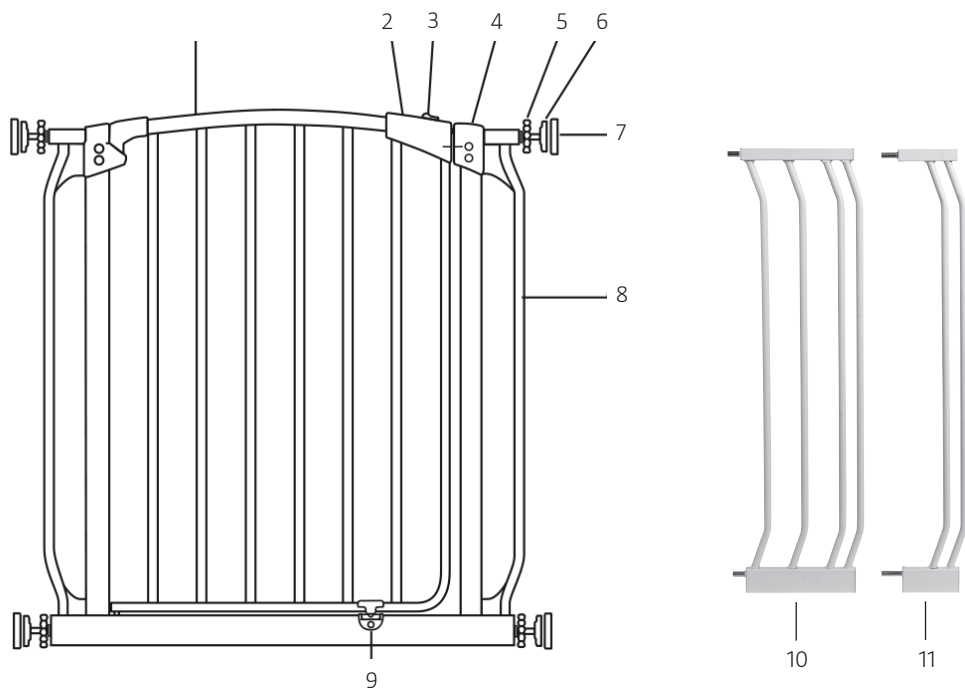

- | | |
|------------------------------|---|
| 1. Drzwiczki | 10. Wyposażenie dodatkowe: Przedłużenie 18 cm |
| 2. Górny mechanizm blokujący | 11. Wyposażenie dodatkowe: przedłużenie 9 cm |
| 3. Blokada | |
| 4. Prawy górny narożnik | |
| 5. Napinacz | |
| 6. Trzpień z ostoną gumową | |
| 7. Mocowania | |
| 8. Rama bramki | |
| 9. Dolny mechanizm blokujący | |

PRZYKŁADY MOŻLIWYCH KOMBINACJI

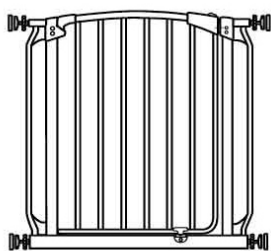

72.5-83.5cm (28.5-32.8")

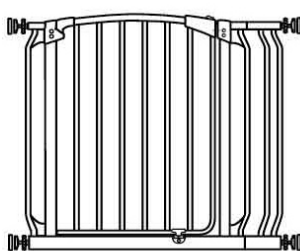

81.5-92.5cm (32.2-36.2")

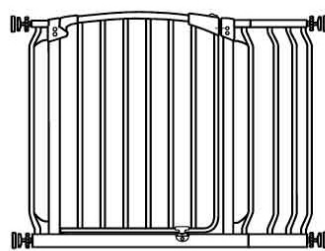

90.5-101.5cm (35.6-39.5")

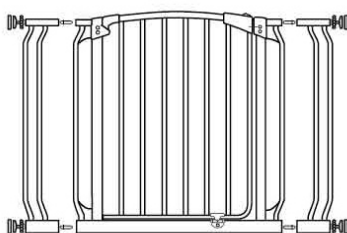

90.5-101cm (35.6-39.5")

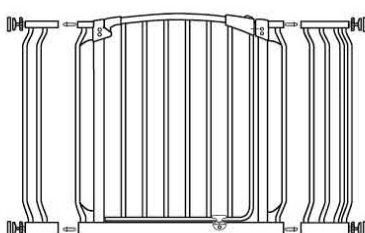

99.5-110.5cm (39.2-33.5")

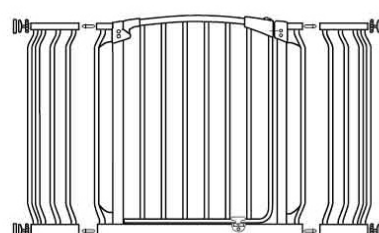

108.5-119.5cm (42.7-47")

MONTAŻ

OSTRZEŻENIE! Mocowania bramki należy dokręcić do ściany. Używaj śrub (do kupienia osobno) odpowiednich do materiału ściennego.

UWAGA! Można używać maksymalnie dwóch przedłużeń, po jednym z każdej strony. NIE montuj dwóch przedłużeń po tej samej stronie bramki.

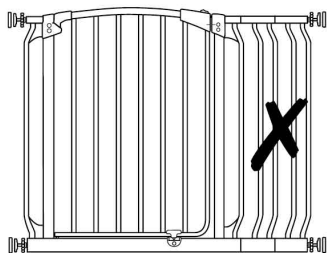

1. Zmierz szerokość otworu, w którym bramka ma zostać zamontowana. Bramka pasuje do otworów o szerokości 72,5–83,5 cm. UWAGA! W przypadku otworów szerszych niż 83,5 cm zastosuj odpowiednie przedłużenie.
2. Montaż bramki z przedłużeniem
 - Umieść bolec przedłużenia w otworach po zewnętrznej stronie ramy bramki. Dłuższą końcówkę bolca należy umieścić w ramie bramki. Krótszą końcówkę bolca należy umieścić w dłuższej części ramy przedłużenia.

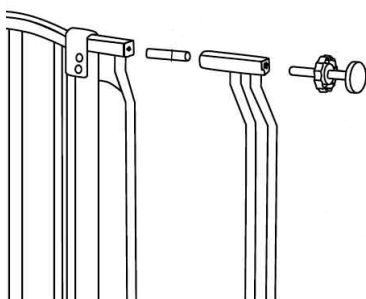

3. Umieść bramkę w otworze, tak aby dolna krawędź spoczywała płasko na podłodze.
 - Sprawdź, czy dolna krawędź ramy bramki spoczywa płasko na podłodze.
 - Sprawdź, czy bramka jest ustawiona pod kątem prostym w stosunku do ściany i podłogi.

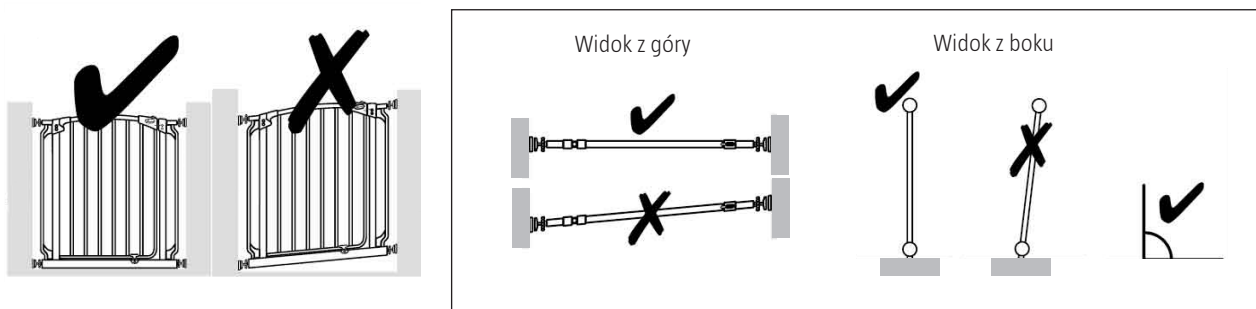

- Jeśli bramkę zamontowano na szczycie schodów, aby dziecko nie spadło, nie należy jej umieszczać poniżej poziomu podłogi.
- Jeśli bramkę zamontowano u podstawy schodów, aby powstrzymać dziecko przed wchodzeniem do góry, nie należy jej umieszczać przed najniższym stopniem.

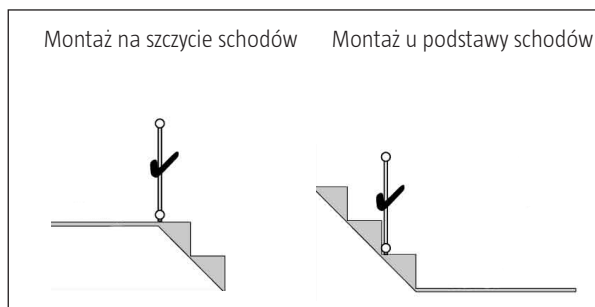

4. Zaznacz punkty mocowania i nawierć je w razie potrzeby. Przykręć mocowania do ścian śrubami odpowiednimi do materiału ściennego.

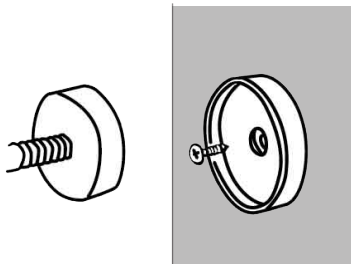

5. Umieść trzpień w punktach mocowania i dokręć je w prawo napinaczami. Oba napinacze dokręć jednocześnie.
UWAGA! Szczelina między ramą bramki a drzwiczkami znika, gdy napinacze są prawidłowo wyregulowane.

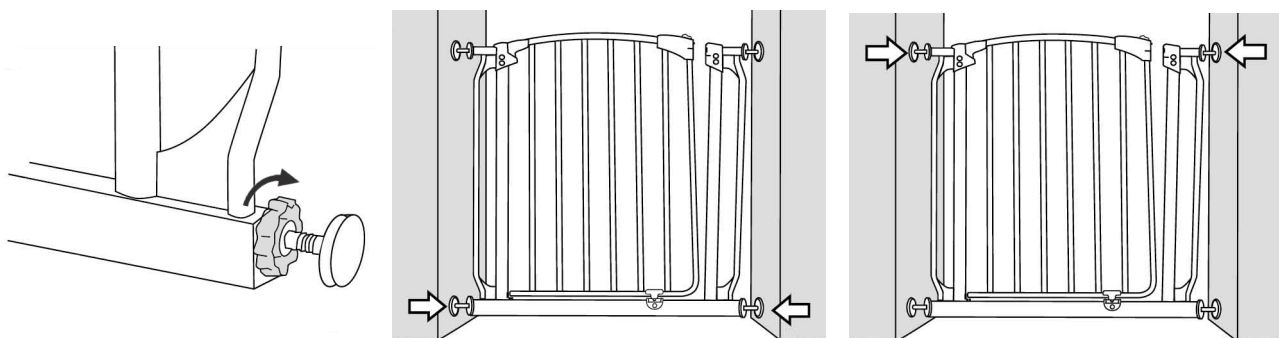

6. Dokręcaj napinacze, aż górny mechanizm blokujący i prawy górny narożnik znajdą się w jednej linii. Odległość między górnym mechanizmem blokującym a prawym górnym narożnikiem powinna wynosić 1 mm.

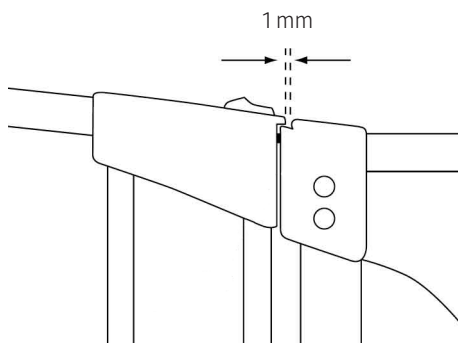

7. Wyśrodkuj bramkę w otworze. Odległość między ścianami a napinaczami w dolnej części bramki powinna być jednakowa po obu stronach.

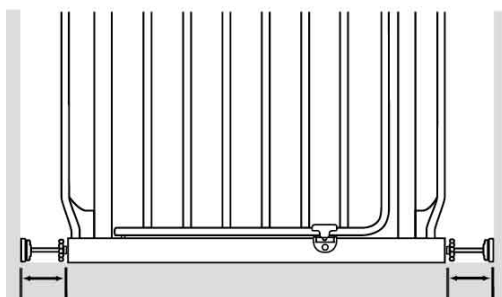

8. Sprawdź, czy bramka jest stabilnie zamocowana zarówno w górnej, jak i w dolnej części.

OBŚLUGA

1. Otwórz bramkę, przesuając blokadę w bok. Unieś drzwiczki. Można otworzyć bramkę w wybranym kierunku.

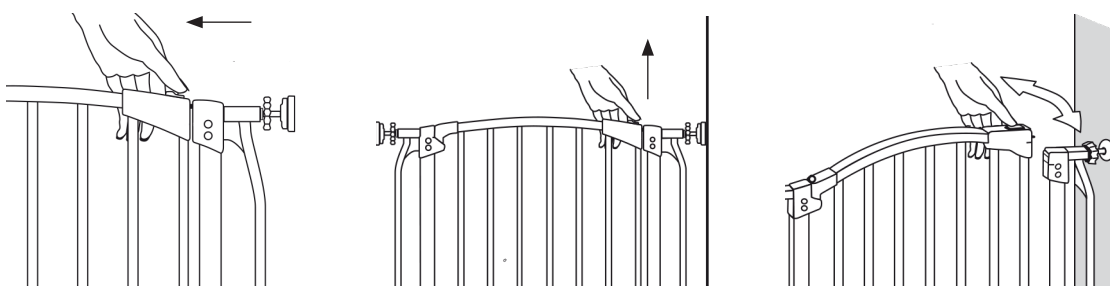

2. Zamknij bramkę, puszczając ją – zamknie się automatycznie. Sprawdź zamykanie kilka razy zgodnie z poniższymi punktami.
- Bolec górny i blokada zatrząskują się w otworze w prawym górnym narożniku.
 - Bolec dolny w drzwiczkach zatrząskuje się w otworze w ramie bramki.
 - Napinacze i mocowania są stabilnie zamocowane w ścianie.

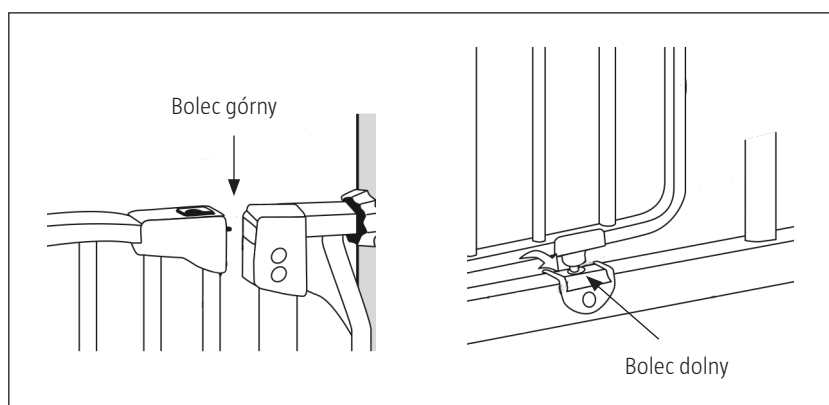

KONSERWACJA

- Czyść produkt, wycierając powierzchnię szmatką albo gąbką zwilżoną wodą i łagodnym środkiem czyszczącym. Nigdy nie używaj ściernych środków czyszczących ani środków na bazie amoniaku lub alkoholu.
- Jeśli bramka nie jest zamocowana stabilnie lub nie zamyka się prawidłowo, przyczyną może być nieprawidłowy montaż. Zdemontuj bramkę i zamontuj ją ponownie. Dokładnie sprawdź, czy bramka jest zamontowana poziomo.

SAFETY INSTRUCTIONS

Read the operating instructions carefully before use.

Save them for future reference.

WARNING:

- Mount and use the gate in accordance with these instructions, otherwise there is a risk of serious and/or fatal personal injury.
- Incorrect mounting or positioning can result in a risk of serious personal and/or fatal injury.
- Risk of personal and/or fatal injury if children use or climb on the gate.
- The gate is intended for children of up to 24 months.
- Never leave children unattended – the product cannot prevent all conceivable accidents. The gate is not a substitute for supervision.
- Never use the gate for children who can open or climb over the gate.
- The surfaces where the gate is fastened must be suitable for the purpose, and must withstand the actual load.
NOTE: Do not use the gate if it cannot be mounted flush and firmly to the supporting surfaces (walls, door frames etc.).
- Do not mount the gate over window openings.
- Never use the gate unless it is fixed to the wall with screws.
- Mount the gate at a safe distance from sources of heat.
- The positioning of the gate in relation to the stairs affects the safety function.
 - If the gate is used at the bottom of the stairs to prevent children from climbing up it should be placed on the bottom step.
 - If the gate is used at the top of the stairs to prevent children from falling down it should be placed lower than the floor above the stairs.
- The gate is only intended for private use.
- The gate must be mounted in accordance with these instructions to ensure safe use.
- Check at regular intervals that the gate is correctly and safely mounted in accordance with these instructions. Adjust if necessary.
- Check at regular intervals that the tensioners and the screwed wall brackets are holding the gate firmly in place.
- Do not use the product if any parts are damaged or missing.
- The gate complies with the requirements in the following standard: EN1930:2011
- Only use spare parts and accessories approved by the manufacturer.

DESCRIPTION

GATE AND GATE EXTENSIONS

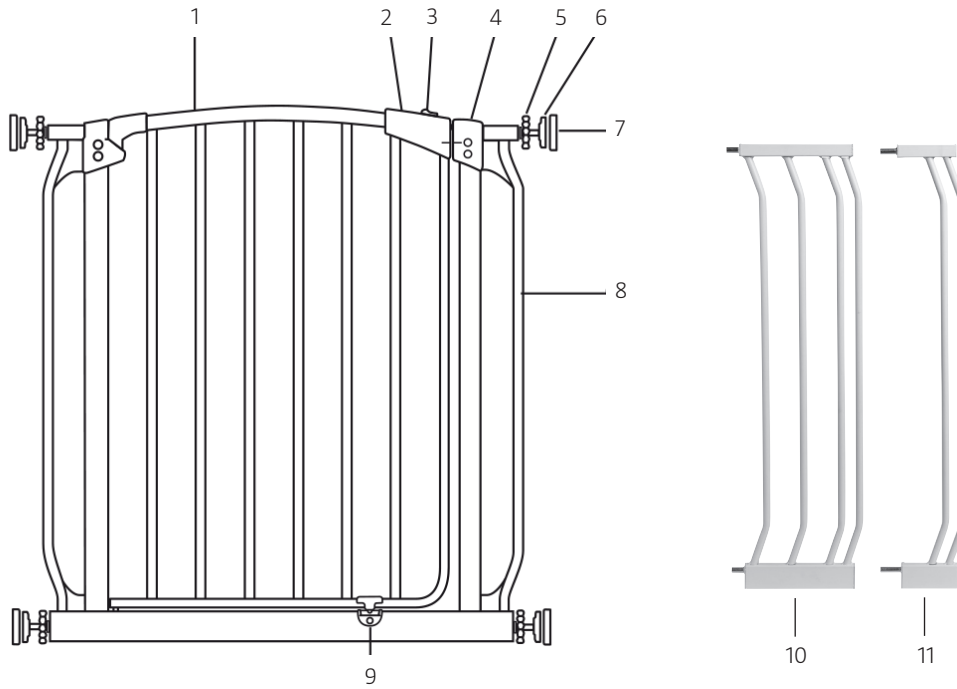

- | | |
|---------------------------|-------------------------------------|
| 1. Gate leaf | 10. Accessory: Gate extension 18 cm |
| 2. Top lock | 11. Accessory: Gate extension 9 cm |
| 3. Catch | |
| 4. Top right corner piece | |
| 5. Tensioner | |
| 6. Pins with rubber pad | |
| 7. Bracket | |
| 8. Gate frame | |
| 9. Bottom lock | |

EXAMPLE OF POSSIBLE COMBINATIONS

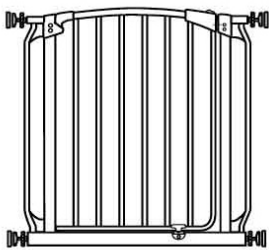

72.5-83.5cm (28.5-32.8")

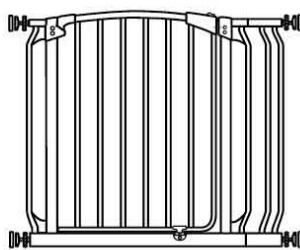

81.5-92.5cm (32.2-36.2")

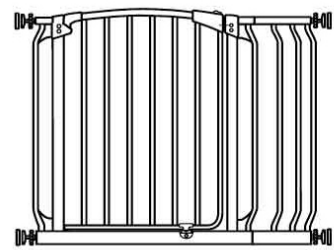

90.5-101.5cm (35.6-39.5")

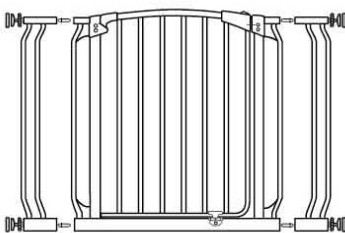

90.5-101cm (35.6-39.5")

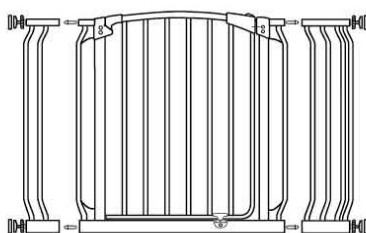

99.5-110.5cm (39.2-33.5")

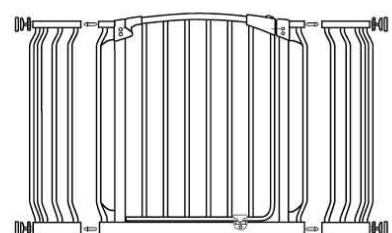

108.5-119.5cm (42.7-47")

MOUNTING

WARNING: The gate brackets must be screwed to the wall. Use screws suitable for the wall material (sold separately).

NOTE: No more than 2 gate extensions can be used, one on each side of the gate. Do NOT mount 2 gate extensions on the same side of the gate.

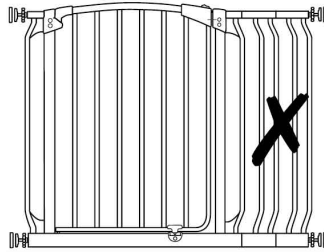

1. Measure the width of the opening where the gate is to be mounted. The gate fits in openings from 72.5 to 83.5 cm. NOTE: For openings wider than 83.5 cm, select a suitable gate extension.
2. For mounting with gate extension:
 - Insert the extension pins in the holes on the outside of the gate frame. Put the long end of the pin in the gate frame. The short end of the pin is put in the long part of the extension frame.

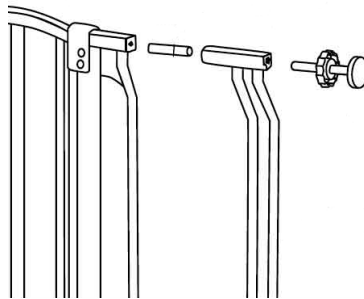

3. Place the gate in the opening with the bottom edge resting flush with the floor.
 - Check that the bottom edge of the gate frame is resting flush with the floor.
 - Make sure the gate is at right angles to the wall and floor.

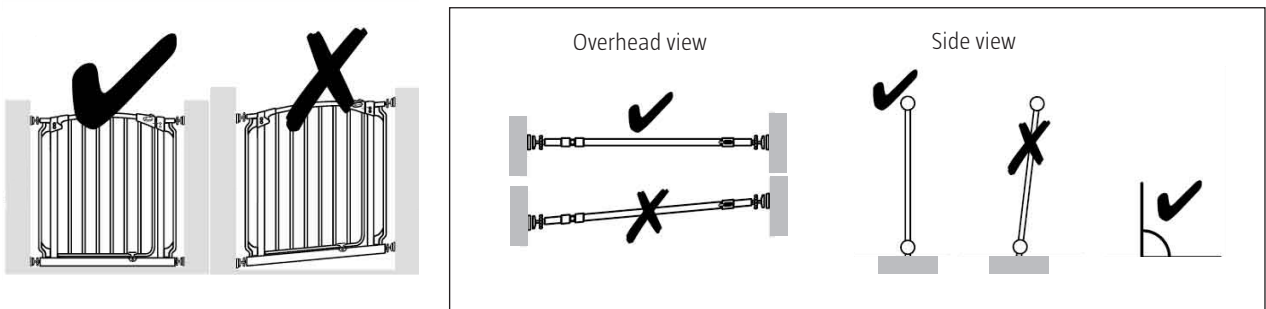

- If the gate is used at the top of the stairs to prevent children from falling down it should be placed lower than the floor above the stairs.
- If the gate is used at the bottom of the stairs to prevent children from climbing up it should be placed in front of the bottom step.

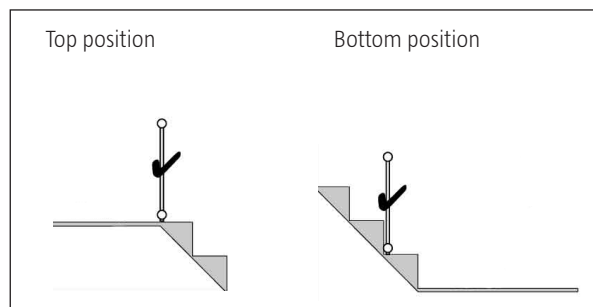

4. Mark out the attachment points and pre-drill if necessary. Screw the brackets on the walls with suitable screws for the wall material.

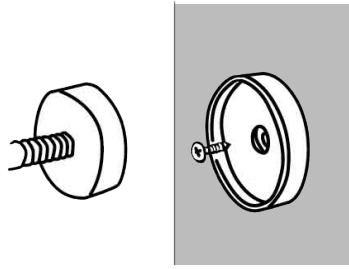

5. Put the pins in the attachment points and tighten the tensioners clockwise. Tighten both tensions on each side of the gate at the same time.

NOTE: The gap between the gate frame and gate leaf disappears after the tensioners are correctly adjusted.

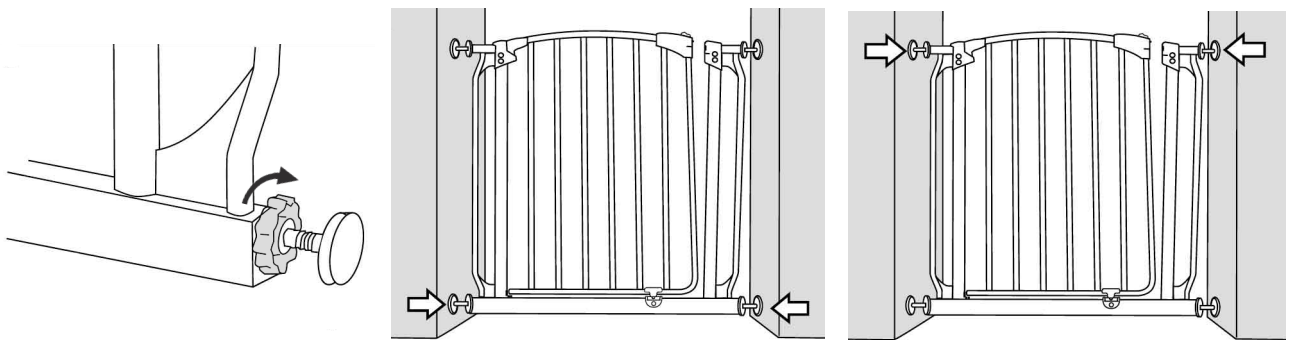

6. Tighten the tensioners until the top lock and the top right corner piece are in line. The gap between the top lock and the top right corner piece should be 1 mm.

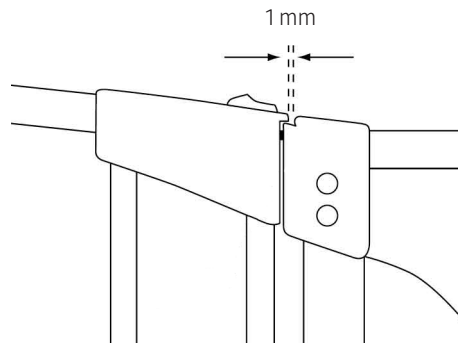

7. Centre the gate in the opening. The gap between the walls and tensioners at the bottom of the gate should be the same on both sides.

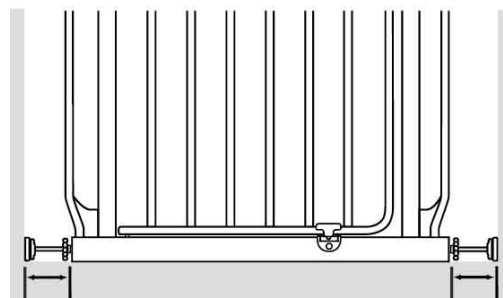

8. Check that the gate is firmly attached at the top and bottom.

USE

1. Open the gate by pushing the catches to the side. Lift up the gate leaf. The gate can be opened both ways.

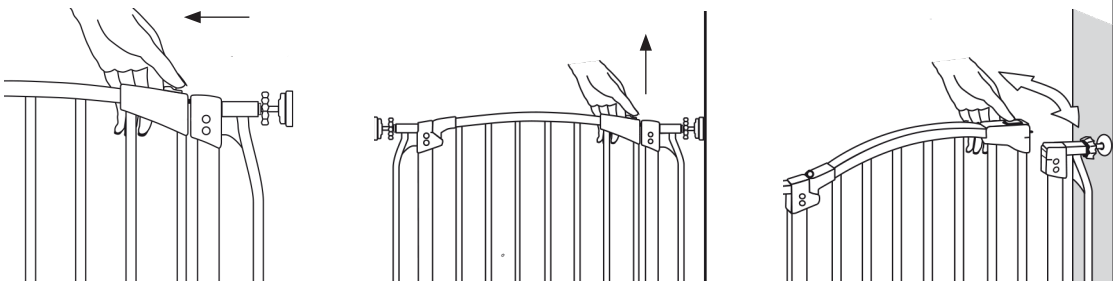

2. Close gate by releasing it – it closes automatically. Check the closing function several times and check the following points.
- The top lock pin and catch engage with the holder in the top right corner piece.
 - The bottom lock pin on the gate leaf engages with the holder in the gate frame.
 - The tensioners or brackets are firmly attached to the walls.

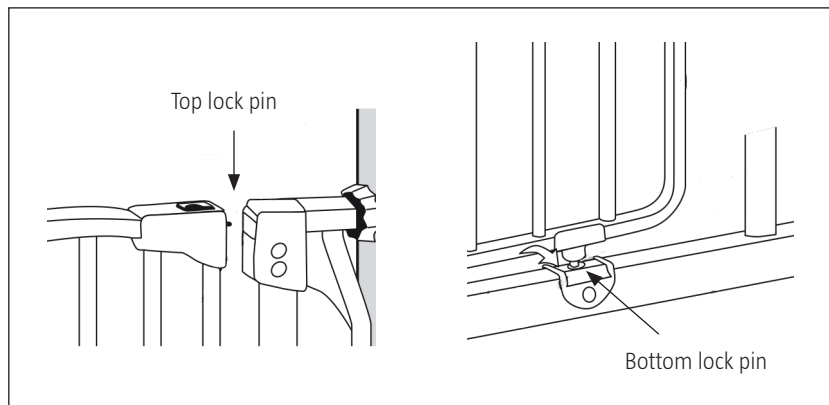

MAINTENANCE

- Clean by wiping the surface with a cloth or sponge moistened with water and a mild detergent. Never use abrasive, ammonia based or alcohol based detergents.
- If the gate is not secure or does not close properly this is probably because it is not mounted properly. Remove the gate and refit it. Check to make sure the gate has been mounted vertically.