



**Bruksanvisning för skottkärra**  
**Bruksanvisning for trillebår**  
**Instrukcja obsługi taczki**  
**Operating instructions for Wheelbarrow**

**707-048**



**SV** Bruksanvisning i original  
**NO** Bruksanvisning i original  
**PL** Instrukcja obsługi w oryginale  
**EN** Operating instructions in original

**MONTERING****Läs bruksanvisningen noggrant innan användning!**

1. Montera hållarna på axeln (16) och montera bussningarna (5) på axelns ändar.
2. Montera hjulen (4) på axelns ändar. Montera planbrickan  $\varnothing$  20 (17), kåpan  $\varnothing$  20 (3) och den yttre brickan på axelns ändar utanför hjulen.
3. Montera det främre stödet (9) fram till på skottkärnan och lås med skruven M8 x 40 (14).
4. Placera tråget (7) på ramen och skruva fast det i ramen med skruvarna M8 x 30 (6). Fäst det främre stödet i ramen med skruven M8 x 45 (8).
5. Montera plastkopplingarna (11) på vardera handtaget och fäst stödröret (2) i plastkopplingen med skruven M8 x 50 (12). Lås plastkopplingen när stödröret vilar mot trågets bakre kant.

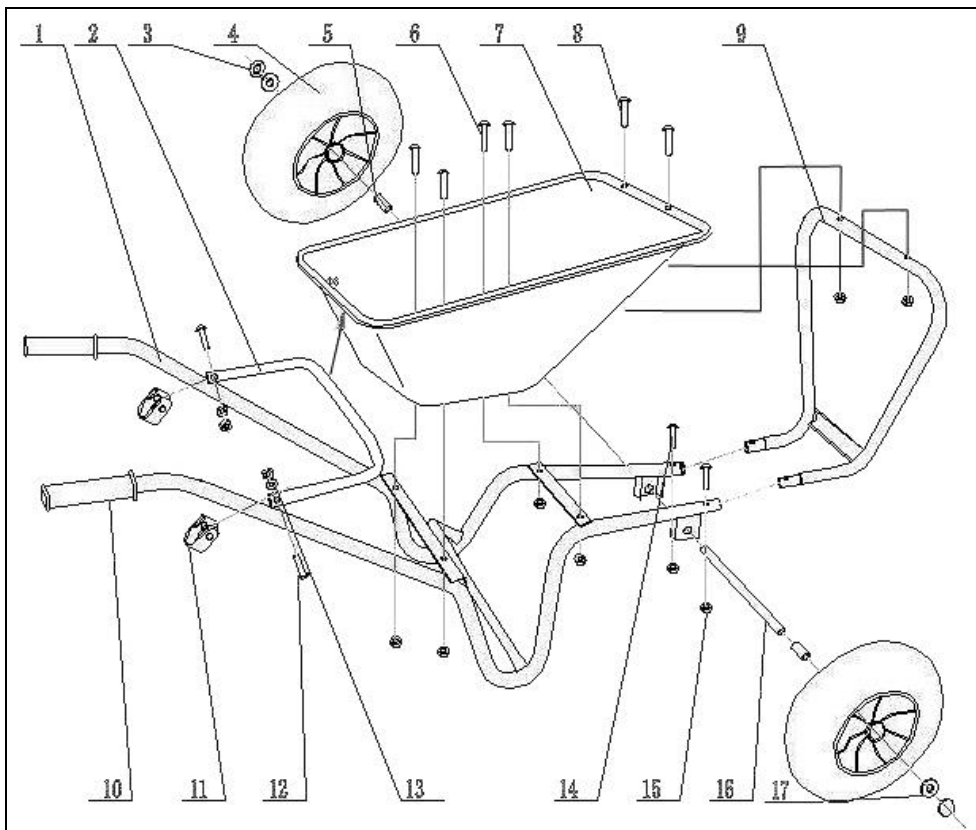

Max. belastning: 200 kg.

Med reservation för tryckfel och konstruktionsändringar som vi inte kan råda över. Vid eventuella problem, kontakta vår serviceavdelning på telefon 0200-88 55 88.

Jula Postorder AB, Box 363, 532 24 SKARA

[www.jula.se](http://www.jula.se)

## MONTERING

### Les bruksanvisningen nøye før bruk!

1. Monter holderne på akselen (16) og monter hylsene (5) på endene av akselen.
2. Monter hjulene (4) på endene av akselen. Monter underlagsskiven  $\varnothing$  20 (17), dekselet  $\varnothing$  20 (3) og den ytre skiven på endene av akselen, utenfor hjulene.
3. Monter den fremre støtten (9) foran på trillebåren og lås med skruen M8 x 40 (14).
4. Plasser båren (7) på rammen og skru den fast i rammen med skruene M8 x 30 (6). Fest den fremre støtten til rammen med skruen M8 x 45 (8).
5. Monter plastkoblingene (11) på hvert av håndtakene og fest støtterøret (2) i plastkoblingen med skruen M8 x 50 (12). Lås plastkoblingen når støtterøret hviler mot den bakre kanten av båren.

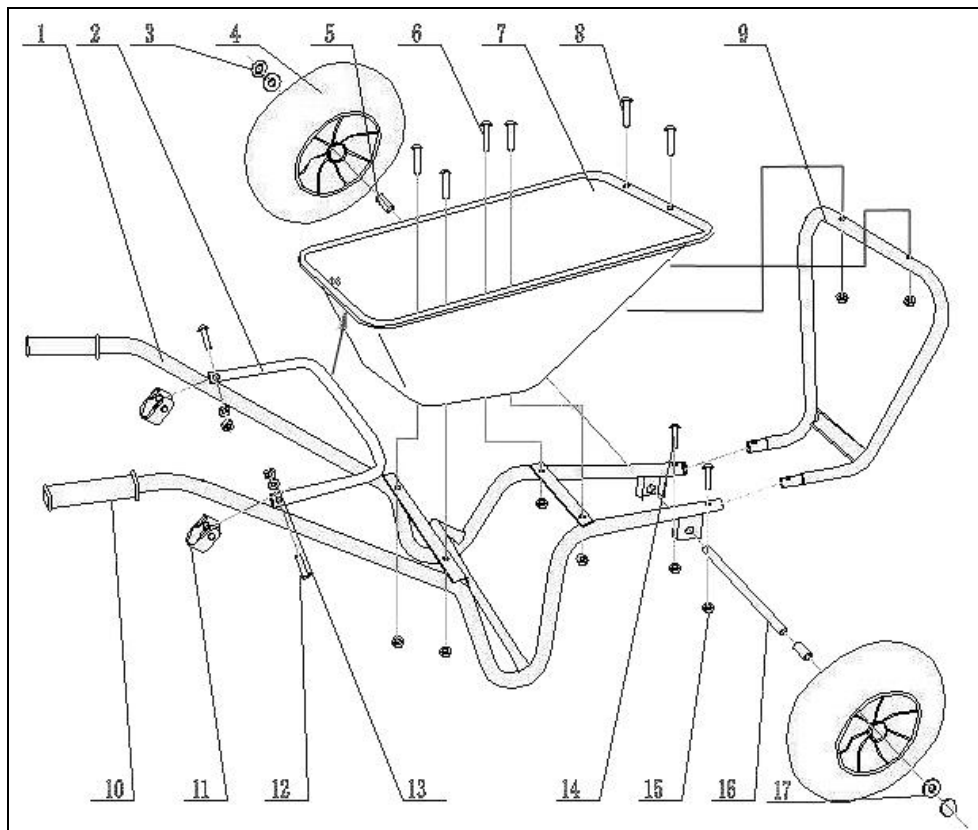

Maks. belastning: 200 kg.

Med forbehold om trykkfeil og konstruksjonsendringer utenfor vår kontroll. Ved eventuelle problemer, kontakt vår serviceavdeling på telefon 67 90 01 34.  
 Jula Norge AS, Solheimsveien 6–8, 1471 LØRENSKOG  
[www.jula.no](http://www.jula.no)

## MONTAŻ

### Przed użyciem uważnie przeczytaj instrukcję obsługi!

1. Zamocuj rączki na osi (16) i zamontuj tuleje (5) na końcówkach osi.
2. Załóż kółka (4) na końce osi. Zamontuj płaską podkładkę  $\varnothing 20$  (17), osłonę  $\varnothing 20$  (3) i zewnętrzną podkładkę na końcach osi na kółkach.
3. Z przodu taczki zamontuj przednią podpórkę (9) i dokręć śrubą M8 x 40 (14).
4. Zamocuj miskę (7) na ramie i dokręć przy pomocy śrub M8 x 30 (6). Zamontuj przednią podpórkę na ramie i dokręć śrubą M8 x 45 (8).
5. Zamocuj plastikowe złączki (11) na obu rączkach i zamocuj rurkę wspierającą (2) w plastikowej złączce przy pomocy śruby M8 x 50 (12). Dokręć plastikową złączkę, kiedy rurka wspierająca opiera się o tylną krawędź miski.

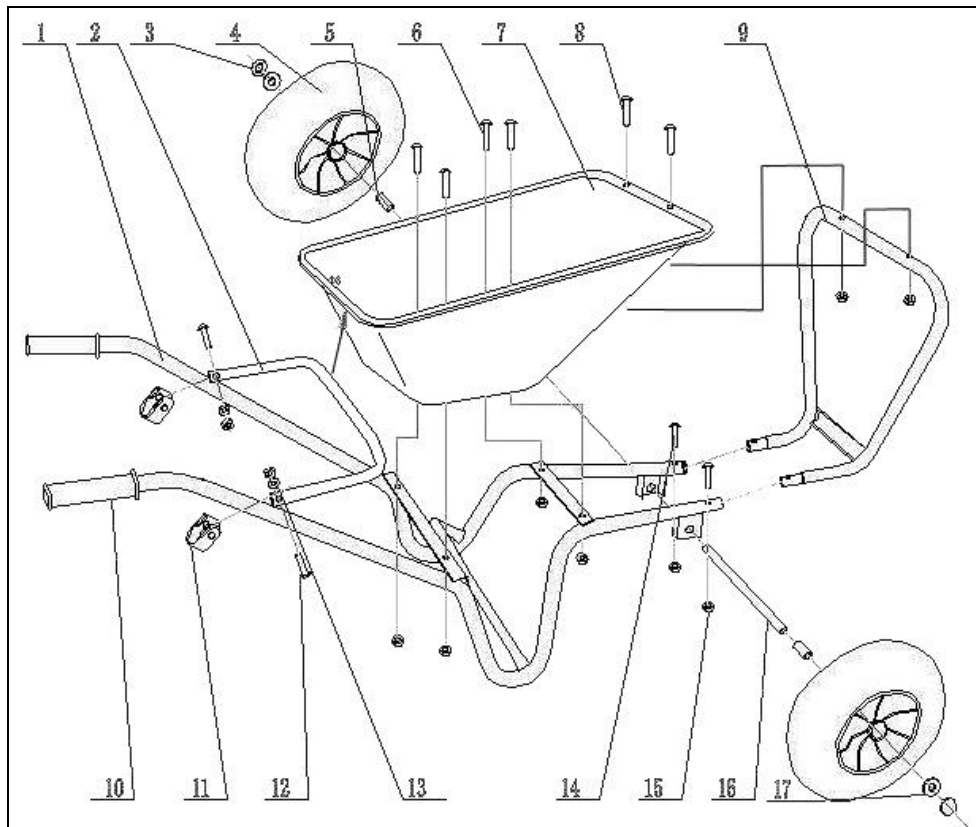

Maks. obciążenie: 200 kg.

Z zastrzeżeniem prawa do błędów w druku i zmian konstrukcyjnych, które są od nas niezależne. W razie problemów skontaktuj się telefonicznie z działem obsługi klienta pod numerem 801 600 500.  
 Jula Poland Sp. z o.o., ul. Malborska 49, 03-286 Warszawa, Polska  
[www.jula.pl](http://www.jula.pl)

**ASSEMBLY****Read the Operating Instructions carefully before use!**

1. Fit the holders on the axle (16) and fit the bushings (5) on the ends of the axle.
2. Fit the wheels (4) on the ends of the axle. Fit the plain washer  $\varnothing$  20 (17), the cover  $\varnothing$  20 (3) and the outer washer on the ends of the axle outside the wheel.
3. Fit the front support (9) on the front of the wheelbarrow and lock with the screw M8 x 40 (14).
4. Place the barrow (7) on the frame and screw tight to the frame with the screws M8 x 30 (6). Fasten the front support to the frame with the screw M8 x 45 (8).
5. Fit the plastic couplings (11) on each handle and fasten the supporting tube (2) in the plastic coupling with the screw M8 x 50 (12). Lock the plastic coupling when the supporting tube rests on the back edge of the barrow.

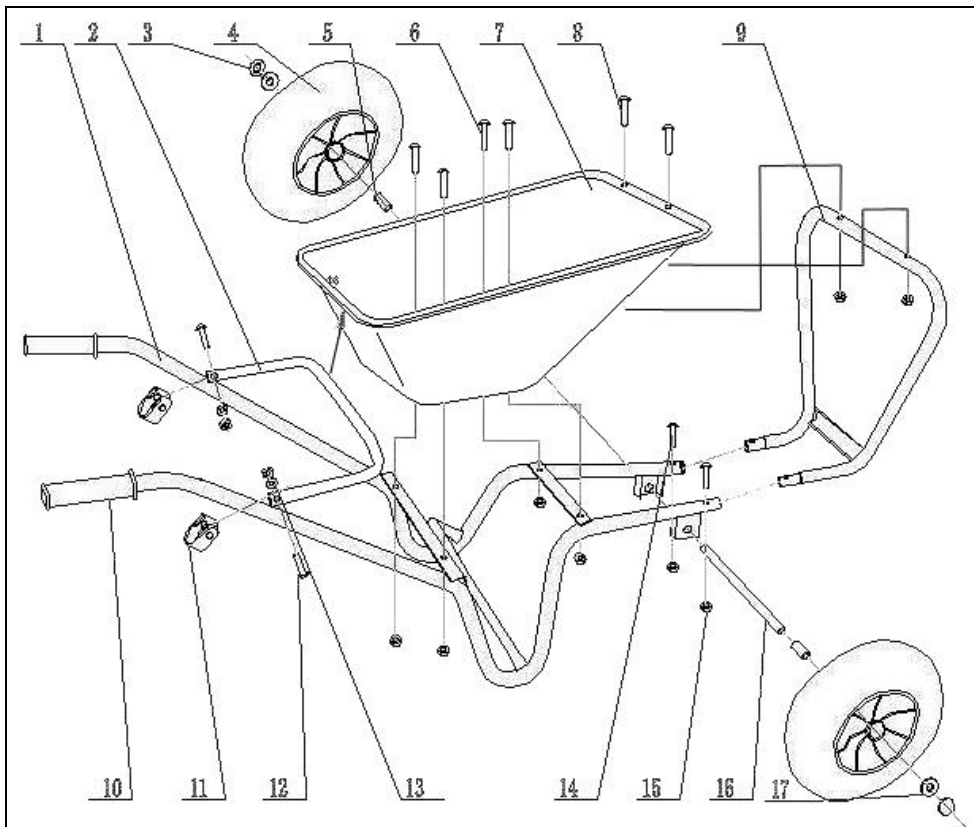

Max. load: 200 kg.

Subject to printing errors and design changes over which we have no control. In the event of problems, please contact our service department.  
[www.jula.com](http://www.jula.com)